

# ONA TILI

## Umumiy oʻrta taʼlim maktablarining 7-sinfi uchun darslik

Oʻzbekiston Respublikasi Xalq taʼlimi vazirligi  
nashrga tavsiya etgan

Yangi nashr



Toshkent – 2022

UO'K 811.512.133(075.3)  
KBK 81.2(O'zb)ya72  
O-58

### Tuzuvchilar:

Iroda Azimova, Klaraxon Mavlonova, Sa'dullo Quronov, Shokir Tursun,  
Nilufar Hakimova, Mansur Siddiqov

### Xalqaro ekspert:

Iannuzzi Susan

### Taqrizchilar:

- B. Mengliyev – filologiya fanlari doktori, professor.  
D. Yuldasheva – pedagogika fanlari nomzodi, professor.  
G'. Hamroyev – pedagogika fanlari bo'yicha falsafa doktori.  
N. Ergasheva – Farg'ona shahridagi Prezident maktabi oliy toifali o'qituvchisi.  
Z. Mamatqulova – Farg'ona viloyati Toshloq tumanidagi 15-maktabning oliy toifali o'qituvchisi.  
S. Sodiqova – Toshkent shahridagi 202-maktabning oliy toifali o'qituvchisi.

Ona tili 7 [Matn]: 7-sinf uchun darslik / K. M. Mavlonova. – Toshkent: Respublika ta'lim markazi, 2022. –224 b.

### Shartli belgilar



– o'qing.



– qiziqarli mashg'ulot.



– savollarga javob bering.



– partadoshingiz bilan bajaring.



– yozma mashqni bajaring.



– rasmga qarang.



– audiomatnni tinglang.



– topshiriqni bajaring.



– qoida bilan tanishing.



– uyga vazifa.

# MUNDARIJA



Ijtimoiy tarmoqlar

5



Turon yo'lbarisi

14

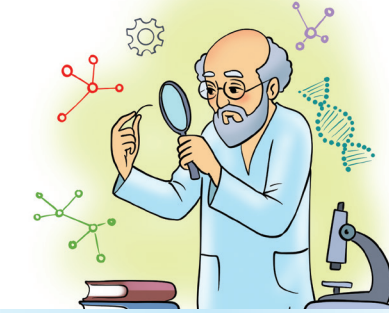

Zamonamiz qahramonlari

24

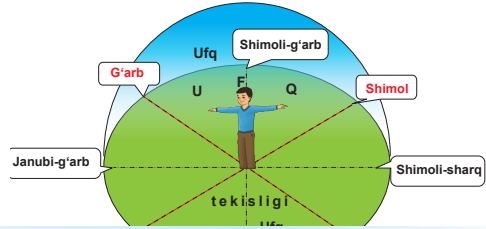

Qutb yulduzi

36



C vitamini

45



Kurash – milliy sport turi

54

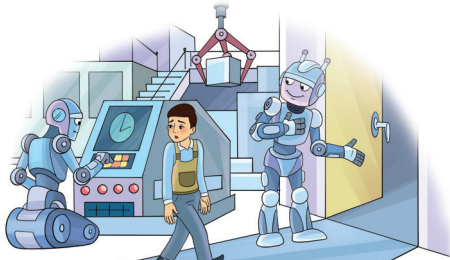

Kelajak kasblari

64



Veterinar

73



Maqsadli xarajatlar

85



Bobomning pensiyasi

94



**Fizika hayotni yengillashtiradi**

104



**Tutilmay gapiraman**

114

**Elektromobil**



125

**Yozuvchi bo'lish osonmi?**



133

**Ochiq osmon ostidagi muzey**

143



151

**Temiryo'llar**

**"Boburnoma" – memuar asar**

163



171

**"Sharq taronalari" xalqaro musiqa festivali**

**Oliy Majlis**

179



190

**Mualliflik huquqi**

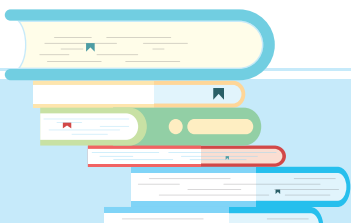

# IJTIMOY TARMOQLAR

## Bu mavzuda o'rganamiz

- ijtimoiy tarmoqlar va ulardan foydalanishga doir ko'rsatmalar
- axborot xavfsizligi
- olinma so'zlar imlosi
- diagrammani tushunish
- fikrni dalillar bilan asoslash.



Rasmdagi belgilarga diqqat bilan qarang va savollarga javob bering.



1. Qaysi belgilar sizga tanish? Ular haqida qanday ma'lumotga egasiz?
2. Ijtimoiy tarmoqlarning hayotimizga ta'siri haqida fikr bildiring.
3. Ijtimoiy tarmoqlardagi yozishmalarda muloqot odobi deganda nimani tushunasiz?
4. Siz ham biror ijtimoiy tarmoqdan foydalanasizmi? Javobingizni izohlang.



1. Ijtimoiy tarmoqlar nomini yozing va talaffuz qiling.

**Namuna** "Telegram", ...



Berilgan diagramma bilan tanishing. Uni matn ko'rishida yozing.

### O'ZBEKISTONDA IJTIMOY TARMOQ FOYDALANUVCHILARINING YANGILIKLARGA QIZIQISH KO'RSATKICHLARI

 Muntazam ravishda yangiliklarni kuzatuvchilar

 Yangilik saytlaridagi ayrim sahifalardan foydalanuvchilar

 Tasodifiy kelgan xabarni ochib ko'ruvchilar

 Do'stlaridan kelgan xabarni ochib ko'ruvchilar

 Biror mavzuga doir yangilik izlovchilar

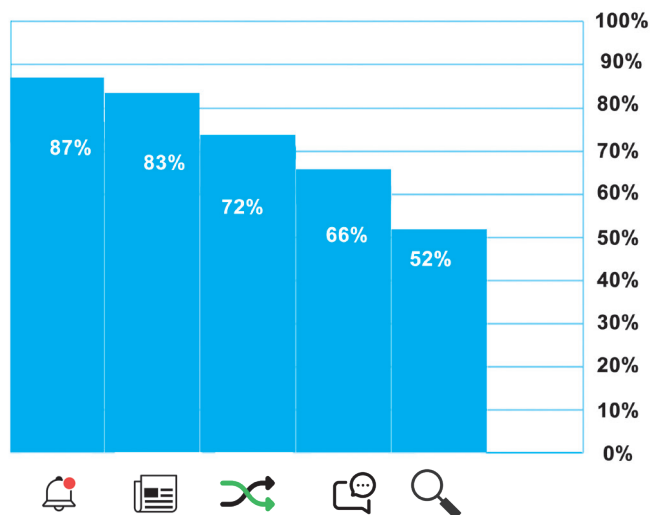

Yozishmalardagi xatoliklarni to'g'rilang, quyidagi qoliplardan birini tanlab, suhbatni yozing.

Xaridor: ...  
Sotuvchi: ..

09:30

Assalomu aleykum!

Vaalaykum assalom!

Kitob zakas qmoqchiydim

Qaysi kitoblarga buyurtma bermoqchisiz?

alkimyogarga

Uzr, bu kitob sotuvda qolmadi.

Qachon opkelasila

Do'konga kelishi bilan sizga xabar beramiz. Raqamingizni qoldiring.

hop raxmat

Salomat bo'ling.

- ...  
- ...





**Matndagi gaplar yakunini aniqlab, mos tinish belgilarini qo'ying. Bo'sh o'rinlarga zarur til birliklarini qo'yib, matnni ko'chiring.**

Smartfon, planshet va noutbuklar hayotimiz\_\_(-ni/-ning) ajralmas qismi\_\_(-da/-ga) aylanib ulgurdi ular \_\_ (uchun/bilan) odamlar hayoti\_\_(-dan/-ga) ijtimoiy tarmoqlar tushunchasi \_\_ (ham/hatto) kirib keldi bugungi kun odamlari\_\_(-ni/-ning) ish faoliyati \_\_ (bilan/ham) shaxsiy hayotlari \_\_\_\_ (ham/kabi) ijtimoiy tarmoqlar \_\_\_\_ (hamda/bilan) bevosita bog'liq olimlar zamonaviy gadjetlar \_\_\_\_ (yoki/hamda) ijtimoiy tarmoqlar\_\_\_\_ (-ning/-ni) inson ruhiy salomatligiga ta'sirini o'rganish \_\_\_\_ (haqida/uchun) qiziqarli tadqiqotlar o'tkazishgan.



**Matnni o'qing va savollarga javob bering.**

Ba'zan "Tilning suyagi yo'q deb, gapiraverasanmi?" degan tanbehni eshitamiz. Tilda har gapni gapirishga to'siq bo'luvchi suyak yo'q ekan, qo'lda-chi? Qo'llarimizda suyak bormi? Bugun biz shu qo'llar orqali istagan mulohazamizni yozishga kirishdik. Nega dildagini yozuvga ko'chirish ishini suyaklar nazorat qilolmayapti? Suyak bir o'xshatish xolos, aslida har bir harakatimiz miya – aql, shu qatorda yurak – qalb orqali boshqariladi. Ammo nechun aqlimiz va qalbimiz har gapni bitishga izn berdi?..

... Har kim o'z fikrini ifoda etish huquqiga ega. Deylik, kimdir internetdagi sahifasiga hayotiy qarashlarini, o'y-maqсадlarini yozib qo'ydi. Matn ostiga internet foydalanuvchilaridan biri o'z mulohazasini bitadi, keyingisi unga qarshi chiqadi, fikr egasiga ham darrov javob qaytariladi, qarabsizki, dahanaki jang!

... Bir-birini hayotda ko'rmagan, yuzma-yuz muloqot qilmagan, ko'cha-ko'yda ko'rib qolgan taqdirda ham, tanimay o'tib ketuvchi kishilar monitor qarshisida bir-biri bilan qirpichoq bo'ladi. Lekin bularning bari reallikda sodir bo'lmagani sabab tomonlar o'zini ayblamaydi, ongli ravishda urush chiqarib, haqoratli so'zlar ishlatganidan vijdoni qiynalmaydi.

... Guruh yoki sahifalarda bahs boshlansa, har kim sherigini mot qilish, tortishuvda g'olib bo'lishga chiranib, lug'atidagi eng ta'sirchan so'zlarni ishlatadi. Fakt keltiradi, misol aytadi, bular ish bermasa, haqorat qiladi. Tushunmaydiki, munozarada ustun kelgan inson emas, balki befoyda tortishuvga kirishmagan odam g'olibdir.





... Kimningdir bir soʻziga yuz izoh qoldirib, keng tarqatishga usta odamlar baʼzan bir ogʻiz mehrli kalomni taroziga soladi, qizgʻanadi. Bayramlar va tugʻilgan kunlar bilan chin dildan tabriklash yoʻqolib ketdi. Tarmoq orqali tayyor stiker, foto va animatsiyalarni joʻnatishadi. Hatto namuna shaklidagi tabrik va sheʼrlar ham bor. Yaqinimizga tilak bildirib, soʻz izlashimizga hojat yoʻq. Minnatdorchilik bildirish borasida ham qiynalmaysiz: tayyor hisbelgilar (emojilar) hozir-u nozir.

Har narsaning uvoli va zavoli bor. Isrof, albatta, yaxshilikka olib kelmaydi, oʻz asoratini koʻrsatadi. Bugungi internet olamidagi mulohazasizlar “mulohaza”si chinakamiga soʻz uvolidir. Ularda maʼno yoʻq, mazmundan yiroq, maqsadi puch: fisq-u fasod, gʻiybat, igʻvo, tuhmat. Oʻzingiz ham bir begona odamning javobidan asabiylashib, bosh ushlab oʻtirasiz. Aslida bu oʻylashga arziydimi? Nega fikr bildirishga munosib minbarlar axtarmaysiz?

Muloqot imkoniyati – bizga atalgan neʼmatlardan biri. Uni suiisteʼmol qilmaslik, soʻz uvoliga yoʻl qoʻymaslik har kimning oʻz qoʻlida. Iroda ishga solinsa, teran tafakkur va qalb amriga quloq solinsa bas.

*Durdona Alimova*



1. Muallifning til, suyak va qoʻl bilan bogʻliq fikrlarni keltirishdan maqsadi nima?
2. Dahanaki jang qanday boʻladi? Bunday jangning kelib chiqish sababi nima ekan? Matn asosida javob bering.
3. Hayotda bir-birini mutlaqo tanimaydigan odamlar ham qirpichoq boʻlishi mumkinmi? Javobingizni izohlang.
4. “Munozarada ustun kelgan inson emas, balki behuda tortishuvga kirishmagan odam gʻolib”. Muallifning ushbu fikriga qoʻshilasizmi? Nima uchun?
5. “Bir ogʻiz mehrli kalomni taroziga solish, qizgʻanish” qanday holatlarda namoyon boʻladi?
6. Chin dildan tabriklash qanday boʻladi? Siz ham tayyor tabrik namunalaridan foydalanasizmi? Sizingcha, bu toʻgʻrimi? Nima uchun?
7. Soʻz uvoli deganda muallif nimani nazarda tutgan?
8. Ushbu matn turini aniqlang (hikoya, tasviriy, muhokama). Javobingizni asoslang.



Berilgan so'zlarga mos izohlarni topib, daftaringizga yozing.

izn

reallik

haqorat

mot qilish

fakt

1

Bahsda raqibini yengish.

2

Kishining or-nomusi, shaxsiyatini pastga uradigan, tahqirlovchi ma'no-mazmunli so'z, gap.

3

Aniq mavjud bo'lgan voqea-hodisa, haqiqat.

4

Biror narsa haqida xulosa chiqarish, qat'iy bir fikrga kelish uchun xizmat qiladigan asos, dalil.

5

Biror ishni bajarish, amalga oshirish uchun berilgan rozilik.



Matnga mos keluvchi sarlavhalarni aniqlab, yozing. Yana qanday sarlavhalarni tanlagan bo'ladingiz?

MULOQOT MADANIYATI

VIRTUAL BAHSDA KIM G'OLIB?

YOZISHMALARDAGI  
MADANIYATSIZLIK

FIKR BILDIRISH HUQUQI

HAQORAT QILMANG!

SO'Z UVOLI

INTERNET OLAMIDAGI  
MULOHAZASIZ ODAMLAR

RAQIBNI MOT QILISH USULLARI

Matnda qo'llangan tinish belgilariga e'tibor bering. Ular ishtirok etgan gaplarga bittadan namuna yozing. Ayting-chi, ko'pnuqta nima uchun qo'llangan?



Ushbu jumlaning davom ettirib, kichik matn yozing. Unda quyidagi so'zlardan foydalanishingiz mumkin: *ammo, lekin, biroq, chunki, shuning uchun, va, hamda, yoki, bilan, uchun, kabi.*

Muloqot imkoniyati – bizga berilgan ne'matlardan biri, chunki...



“YouTube” haqida nimalarni bilasiz?



“Sun'iy intellekt” audiomatnini tinglang va savollarga javob bering.



1. Aqlli kompyuter sizni qanday tanib oladi?
2. Sun'iy intellekt odamlardek haqiqiy ongga egami? Javobingizni izohlang.
3. Ayting-chi, hozirgi kunda sun'iy intellekt qaysi qurilmalarda bor?
4. Sun'iy intellekt qaysi kasblarning yo'qolib ketishiga sabab bo'lishi mumkin ekan? Bu fikrga qo'shilasizmi? Nima uchun?



**Berilgan gaplarni o'qing. To'g'ri fikrlarni aniqlab, yozing.**

- 1 "YouTube"ning bir xodimi doimiy ravishda sizning qiziqishlaringiz bilan band bo'ladi.
- 2 "YouTube" sizni qiziqtirgan mavzularga oid videolavhalarni ko'rsatadi.
- 3 Ayrim kasblar yo'qolib ketishi aniq.
- 4 Sun'iy intellekt internetda izlagan, ko'rgan narsalaringizga asosan qiziqishlaringizni aniqlab oladi.
- 5 Avtomobillar haydovchisiz, sun'iy intellekt orqali boshqarilishi mumkin.



**Quyidagi so'zlarni talaffuz qiling. Imlo qoidalari asosida yozilgan so'zlarni aniqlang va ko'chiring.**

vidiyo

kampyuter

intelekt

avtomobil

suhandon

haydovchi

tamirlovchi

xisobchi

muzlatkich

video

kompyuter

intellekt

aftomobil

suxandon

xaydovchi

ta'mirlovchi

hisobchi

muzlatgich



“Sun’iy intellekt” audiomatnidan olgan xulosangiz asosida quyidagi jummalarni davom ettirib yozing. Fikringizni misollar bilan asoslang.



“YouTube”da aqlli kompyuter bor



Sun’iy intellekt insonlar kabi fikrlay olmaydi



Sun’iy intellekt rivojlanishi bilan bir qancha kasblar yo’qolib ketishi mumkin

chunki...



Sun’iy intellektning hayotimizga ta’sirini ikki ustunga ajratib yozing.

IJOBIY

SALBIY



Quyidagi ikki ustunda ijtimoiy tarmoqlarning hayotimizdagi o'rnini haqida ma'lumotlar berilgan. Ular bilan tanishib, har bir jihatni asoslash uchun dalillar, hayotiy misollar keltiring.

## IJTIMOY TARMOQLAR

Izlash va muloqotda qulaylik yaratadi.

Oson axborot topish va almashish imkoniyati.

Shaxsiy tarbiya, o'z-o'zini rivojlantirish vositasi hisoblanadi.

Biznes yuritishda beminnat yordamchi.

Turli ijtimoiy aksiyalar bo'lib turadi.

Ijodkorlar va boshqa soha vakillari uchun keng maydon.

Ijtimoiy tarmoqlarga bog'lanib qolish xavfi mavjud.

Ijtimoiy yakkalanish, baxtsizlik hissini paydo qiladi.

O'z hayotini boshqalarniki bilan taqqoslash ruhiy tushkunlikka olib keladi.

Hasad tuyg'usini uyg'otadi.

O'zimizni yomon his qilishimizga olib kelsa-da, yana va yana ularga qaytamiz.

Virtual muloqot jonli muloqot o'rnini bosmaydi.



Ijtimoiy tarmoqlardan qanday maqsadlarda foydalanish mumkin? Bu boradagi qoidalarni tafsilotlar bilan asoslab yozing. Bunda *birinchidan*, *ikkinchidan* kabi so'zlardan foydalaning.



Yozgan matningizni sinfdoshingizniki bilan almashing. Uning matni bilan tanishing hamda qisqacha izoh yozing.



Havolada berilgan maqolalar bilan tanishing. Yozgan matningiz bilan solishtiring.



manbalar uchun havola



## O'QING VA MULOHAZA QILING

### ONA TILIMNI SEVMASAM, HAYRATLANMASAM, MENGA SHOIRLIK QAYDA EDI?!

*Oftob chiqdi, quyosh chiqdi, kun chiqdi,  
Mehr-u shams-u xurshidi gardun chiqdi.*

Bir zamon bolalar uchun aytilgan shu jo'ngina va g'orgina ikki satrning o'zida quyoshning oltita nomini topasiz! Sanoqni yana davom ettirish mumkin. Olimlar, topib bering, yana qaysi tilda quyoshning o'ndan ortiq nomi bor?!

Qaysi tilda osmonni kamalak ranglaridek yetti xil nom bilan ataydilar?

Osmon, falak, samo, charx, gardun, fazo, ko'k...

Bular xayolga kelganlari xolos!

Arsh, davor, minu singari kam ishlatiladigan xos so'zlar ham sanalsa, ro'yxat yanada uzayadi.

Ma'nodosh so'zlarimizning ko'pligiga sabab bor. O'zbek tili uch daryodan suv ichgan. Diniy, ilmiy, ijtimoiy atamalarimiz arab tilidan, ko'pgina ish qurollarimiz, jomadon, xokandoz, dastshu, jomashu, dazmol, qog'oz kabi hunarmandlikka oid so'zlarimiz, shuningdek, yuksak she'riy uslubga xos suxanlar fors tilidan kirgan.

### QOYIL!

Biz gapni qoyil qilamiz, boshqalarga qoyil qolamiz, lekin "qoyil" o'zi nima, ma'nosi qanday – surishtirmaymiz.

"Qoyil" *so'zlovchi* degani. Bu so'z aslida so'zamol odamga nisbatan ishlatilgan. Gap bilgan qoyil, ish bilgan omil deb atalgan. Qoyillar va omillar bahsida so'zamollar ustun kelgan chog'i, *omil* so'zi chekinib, *qoyil* so'zi g'olib bo'ldi va omilning hududlarini-da egalladi. Ishga ustani ham *qoyil* deyidigan bo'ldik.

Birov to'p tepishni qoyillatsa, birov yog'och yo'nishni qoyillatadi. Biz esa ularga qarab jim tursak ham qoyil bo'lamiz. Hunar egasi qoyil maqomini olgach, o'rinlatib bajarilgan ishni *qoyilmaqom* deyidigan bo'ldik.

*Erkin Vohidov, "So'z latofati" kitobidan*

# ZAMONAMIZ QAHRAMONLARI

## Bu mavzuda o'rganamiz

- jamiyat taraqqiyotida qahramon – yo'lboshchi shaxslarning ahamiyati
- fe'llarning munosabat shakllari
- zamon, shaxs-son qo'shimchalari
- matn tuzilishi
- esse yozish.



Rasmlarga qarang. Savollarga javob bering.

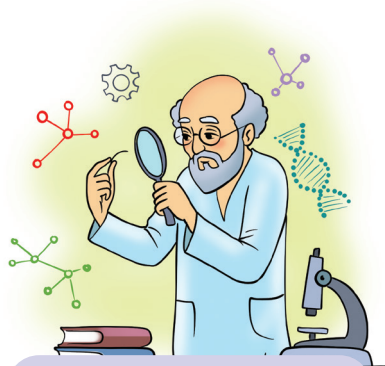

olim

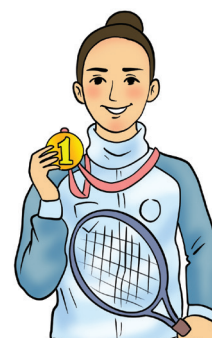

sportchi



dehqon



harbiy



jurnalist

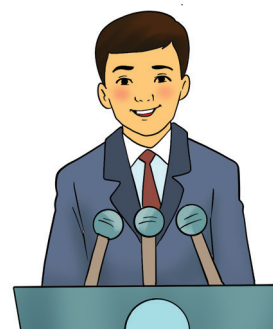

siyosatchi



1. Berilgan soha vakillaridan qay biri siz uchun zamonamiz qahramoni bo'la oladi? Nega shunday hisoblaysiz?
2. Ayting-chi, zamonamiz qahramonlari qaysi fazilati yoki ishlariga qarab belgilanishi kerak?
3. Nima deb o'ylaysiz, bizga qahramonlar nega kerak?
4. Sizningcha, yurtimizga, jamiyatimizga qanday qahramonlar kerak?
5. Berilgan soha vakillaridan tashqari yana kimlarni qahramon deb hisoblaysiz? Ularning ismini bilasizmi? Nega ularni qahramon sanaysiz?



Fe'ning **munosabat shakllari** uning boshqa so'zlar bilan bog'lanishiga, so'zlovchining maqsadini ifodalashga xizmat qiladi.

1. Asqar yana o'z ishiga qayt**moqchi**.
2. Ukangga ayt: tezroq kel**sin**.
3. Qani edi, qizim ham baxtini top**sa**.

1-gapda **-moqchi** munosabat qo'shimchasi so'zlovchi (shu gapni aytgan kishi) Asqarning qaytish maqsadida ekanini ifodamoqda.

2-gapda **-sin** munosabat qo'shimchasi so'zlovchining buyrug'ini ifodalashga xizmat qilgan.

3-gapda **-sa** shakli so'zlovchining istak-xohishini ifodalayapti. "Qani edi" birikmasi esa shu ma'noni kuchaytirishga xizmat qilyapti.

Zamon, shaxs-son va **-sa** qo'shimchalari munosabat shakllari sanaladi. Bu shakllarni olgan fe'l odatda gap oxirida (kesim vazifasida) keladi.

Munosabat shakllari bir so'zda ketma-ket kelishi ham (*chaqir/di/m, ista/sa/m*), ko'rsatkichsiz bo'lishi ham (*yugur, tanla*) mumkin.



**Bo'sh o'rinlarga mos keluvchi ikkitadan kesimni qo'yib, gaplarni yozing. Kesimlar turli zamon va shaxs-son qo'shimchalari bilan shakllansa, gap ma'nosi qanday o'zgarishiga e'tibor qarating.**

**Namuna** 1) yoyadi (doimiy ish-harakat, III shaxs, birlikda); 2) yoysin (buyruq, III shaxs, birlikda)

- Sportchi yuqori marralarni zabt etib, vatanimiz dovrug'ini dunyoga ...
- Olim ilm-fan olamida katta ixtirolar qilib, odamlarning turmushini ...
- Dehqon dasturxonimizni to'kin-sochin, yurtni boy ...
- Jurnalist tun-u kun tinim bilmay, odamlarga dunyodagi yangiliklarni ...
- Siyosatchi xalqni birlashtirib, yagona maqsad sari olg'a ...
- Harbiy Vatan sarhadlarini yovuz kuchlardan ...



Yuqorida berilgan kasb egalaridan birini tanlang va ta'riflang. Ular qanday qilib zamonamiz qahramoniga aylana olishi mumkinligi haqida yozing.

**Namuna** Shifokorlar salomatligimiz posbonlaridir. Ular bemorlarni nafaqat bilimi, balki mehri bilan ham davolaydi. Agar shifokor o'z vazifasini sidqidildan bajarsa, o'z ustida doimiy ishlab, mahoratini oshirib borsa, kezi kelganda o'z jonini ham ayamay kasalliklarga qarshi kurash maydoniga chiqsa, shubhasiz, bunday mutaxassisni zamonamiz qahramoni deb atash mumkin.



Badiiy asarlarda ham qahramonlar yashashi haqida bilasizmi? Ijodkor badiiy asar yaratar ekan, u orqali o'quvchida o'z zamonasining qahramoni haqida tasavvur uyg'otishga harakat qiladi. Sizing ham asarlarda tanishgan qahramoningiz bormi? U haqida ma'lumot bering.

- Bu qahramon kim?
- U qaysi sohada faoliyat olib boradi?
- Qanday fazilatlar bilan boshqalardan ajralib turadi?
- Uning qanday yutuqlari bor?



Matni diqqat bilan o'qib, savollarga javob bering.

## QAHRAMONLAR NEGA KERAK?

- 1 Inson qahramonsiz, oldinga undab turuvchi mayoqsiz **yashashi** mushkul. Buni kitoblardan ham, tarixdan ham, oddiy odamlarning kundalik hayotidan ham bilib olsa bo'ladi. Masalan, o'sha qahramon bo'lmasa, oilada ham, mahallada ham, xalqda ham suyanadigan tayanch nuqta yo'qolganday bo'ladi.
- 2 Bir kuni tengqurlarim bilan "Zamonamiz qahramoni kim?" degan mavzuda suhbatlashib qoldik. Birov: "So'nggi urfda kiyinadigan, kamida ikkita tilni biladigan, chet elda o'qib kelayotgan **yoshlar**", – desa, yana biri: "Zamonamiz qahramoni degan nomga sportchilarimiz munosib, chunki yurtimiz nomini **dunyoga** yoyishda ularning hissaları ko'proq", – dedi. Kimdir dehqonlar desa, kimdir olimlarni, yana kimdir estrada yulduzlarini tilga oldi. Hammamiz o'zimizcha haq edik.
- 3 "Zamonamiz qahramoni kim?" deb savol berishning nima hojati bor, barcha davrlar uchun o'lmas qahramonlar bor-ku, **o'shanday** insonlarga ergashish, taqlid qilish mumkin, dersiz. Darhaqiqat, necha-necha avlodlar uchun yo'lchi yulduz bo'lib kelayotgan, aql-u zakovati, kuch-qudrati, komil fazilati bilan tarixida **o'chmas** iz qoldirgan buyuklarimiz bor. Birgina Amir Temur bobomiz yoki Jaloliddin Manguberdi nomlarini **tilga** olsak, qalblarimiz faxr-u g'ururga to'ladi. Lekin ular shunchalar yuksakdagi, bugungi avlod ularga yeta olishi mushkul. Faqat havas qilish va munosib avlod bo'lishga harakat qilish imkoni bor, xolos. Qolaversa, hayot tarzimiz, fikrlash yo'sinimiz o'rtasida shunchalik katta vaqt masofasi borki, ularni zamonamiz qahramoni sifatida **yonimizda his qilolmaymiz**.
- 4 Bizning ham o'zgarishlar, yangilanishlar to'lqinida kechayotgan o'z zamonamiz bor. O'z orzularimiz va armonlarimiz, o'z g'alabalarimiz va mag'lubiyatlarimiz **bor**. Shular ichida biz o'z zamonamiz qahramonini ham izlaymiz. Ichimizdan biz bilan bir xil imkoniyatga ega bo'la turib, bizdan o'zib ketgan, dunyoni o'zgacha idrok etishi, favqulodda qobiliyati, irodasi, aql-u zakovati bilan bizni hayratga soladigan, **ortidan** ergashtiradigan zamonamiz qahramonlari chiqishini xohlaymiz.

Ibrohim Aziz





1. Maqolada inson qahramonlarsiz yashashi mushkul ekani aytilgan. Siz bu fikrga qo'shilasizmi? Nima uchun?
2. Siz yana kimlarni "barcha davrlar uchun o'lmas qahramonlar" deb hisoblaysiz?
3. "Darhaqiqat, necha-necha avlodlar uchun yo'lchi yulduz bo'lib kelayotgan, aql-u zakovati, kuch-qudrati, komil fazilati bilan tarixda o'chmas iz qoldirgan buyuklarimiz bor". Mazkur gapdagi "yo'lchi yulduz"ni qanday tushunish kerak? Nega tarixiy shaxslar yo'lchi yulduzga o'xshatilgan?
4. Tarixiy shaxslar hamda bugungi odamlarning hayot tarzi va fikrlash yo'sini o'rtasida qanday tafovutlar bor deb o'ylaysiz?
5. Maqoladan qanday xulosa chiqardingiz?



**Matn asosida berilgan testlarni yeching. Javoblarni daftaringizga belgilang.**

**1. Matn mazmunidan kelib chiqib, berilgan xulosalarning qay biri matnning bosh g'oyasiga mos ekanini toping. Javobingizni izohlang.**

- A) Insonlar komil fazilati bilan tarixda o'chmas iz qoldirgan buyuklardan ibrat olib yashashi lozim.
- B) Inson qahramonsiz, oldinga undab turuvchi mayoqsiz yashashi mushkul.
- C) Bugungi odamlarning o'z orzu va armonlari, o'z g'alaba va mag'lubiyatlari bor.
- D) Tarixiy shaxslarni zamonamiz qahramoni deya olmaymiz.

**2. Muallif Amir Temur va Jaloliddin Manguberdi kabi tarixiy shaxslarni "yonimizda his qilolmaymiz" dedi. U bu fikrni qanday asoslaydi?**

- A) ularning aql-u zakovati tarixda o'chmas iz qoldirganini aytish bilan
- B) ularga havas bilan boqishimiz mumkinligini uqtirish orqali
- C) hayot tarzimiz, fikrlashimiz ular yashagan davrdan keskin farq qilishini aytish bilan
- D) bugungi avlodning ularga munosib bo'la olmayotganini ta'kidlash orqali

**3. Ajratib ko'rsatilgan so'z matnda qanday ma'noda qo'llangan?**

**"Inson qahramonsiz, oldinga undab turuvchi mayoqsiz yashashi mushkul".**

- A) Kemalarga quruqlikni ko'rsatib turuvchi inshoot ma'nosida
- B) Mash'ala ko'tarib borayotgan inson ma'nosida
- C) Yo'l boshchi – qahramon ma'nosida
- D) Ustoz ma'nosida

**4. Muallif matnning qaysi qismida zamonamiz qahramonlarining sifatlarini ochib beradi?**

- A) 1-qismda
- B) 2-qismda
- C) 3-qismda
- D) 4-qismda



Berilgan soʻzlarning maʼnolari bilan tanishing. Bu soʻzlar matnda qanday maʼnoda qoʻllanayotganini aniqlang va koʻchiring.

<b>kundalik</b>	kunda boʻlib turadigan, odatdagi holat, hodisa
	hodisalar, kuzatishlar va boshqalar yozib boriladigan jurnal, daftar
<b>qahramon</b>	shijoati, dovyurakligi, botirligi bilan shuhrat qozongan, jonbozlik, mardlik qilib, oʻzini koʻrsatgan shaxs
	biror voqea-hodisa va uning sodir boʻlishiga sababchi boʻlgan yoki uning sodir boʻlishiga hissa qoʻshgan inson
<b>yulduz</b>	qizigan gazlardan tarkib topgan, tabiatiga koʻra Quyoshga oʻxshaydigan, nur sochuvchi osmon jismi
	elga tanilgan, shuhrat qozongan shaxs
<b>davr</b>	tarixda biror shaxs yoki kishilar guruhi, sulola nomi bilan bogʻlangan vaqt, zamon
	biror-bir avlod yashagan yoki yashayotgan vaqt, zamon



Yuqoridagi soʻzlarning boshqa maʼnolarini qoʻllab gaplar tuzing.



Matn qismlari uchun mos reja tuzib, yozing.



Oʻzingizga yoqadigan tarixiy shaxs va uning qahramonliklari haqida “Tarixdagi qahramonlar” mavzusida matn tuzing. Quyidagi koʻrsatmalardan foydalaning.

- qahramonning ismi
- uning tarixdagi oʻrni
- qahramonning fazilatleri
- ushbu qahramonga munosib avlod boʻlish uchun nimalar qilish kerakligi



“Qahramonlar nega kerak?” matnida qora bilan ajratib koʻrsatilgan soʻzlarni oʻzak va qoʻshimchaga ajrating. Ushbu soʻzlarning oʻzaklari shakldosh soʻzlar sanaladi. Dastlab ularning matndagi maʼnosini, soʻng boshqa maʼnosini namunadagidek yozing.

**Namuna** *dunyoga: dunyo + ga.*

1. *Dunyo (ot soʻz turkumi) – olam, koinot.*
2. *Dunyo (ot soʻz turkumi) – boylik, davlat.*



Ushbu so'zlarni matnda kelganidan boshqa ma'noda qo'llab gaplar tuzing.

yosh

til

yon

dunyo

o'ch

ort

bor



Birinchi matnda gaplarni o'zaro bog'layotgan birliklarni aniqlang.

1

Inson qahramonsiz, oldinga undab turuvchi mayoqsiz yashashi mushkul. Buni kitoblardan ham, tarixdan ham, oddiy odamlarning kundalik hayotidan ham bilib olsa bo'ladi. Masalan, o'sha qahramon bo'lmasa, oilada ham, mahallada ham, xalqda ham suyanadigan tayanch nuqta yo'qolganday bo'ladi.

2

Har bir davrning o'z qahramonlari bor. Insonlar o'z davrlaridagi qahramonlarga intilib, o'z qahramonlariga o'xshashga harakat qilib yashaganlar. Qahramon insoniy fazilatlar bilan, xatti-harakatlari bilan boshqa insonlardan ajralib turuvchi shaxs bo'lgani uchun oddiy insonlar ulardan ibrat olib yashaydi. Qahramonga intilib yashash insonga o'z orzu-istaklarini aniqlashtirib olishga, maqsad sari harakat qilishga, qanday fazilatlar sohibi bo'lishi kerakligi bilan bog'liq o'y-xayollarini tartibga solishga yordam beradi.



Quyidagi vositalardan foydalangan holda ikkinchi matnni bog'lanishli matnga aylantirib ko'chiring. Matndagi takroriy so'z va jummalarni, uslubiy g'alizlikni tuzatishga harakat qiling.

*Menimcha, ularga, qolaversa ...*



Matn tarkibida ko'k rang bilan ajratib ko'rsatilgan so'zlarda uchraydigan fonetik hodisalarga e'tibor bering. Jadvaldagi so'zlar bilan tanishib, ularda uchraydigan fonetik hodisalarni namunadagidek tahlil qilib yozing.

Yosh+a – yasha (tovush almashishi)

O'sha+day – o'shanday (tovush ortishi)

Qila olmaymiz – qilolmaymiz (tovush tushishi)

Tovush ortishi	Tovush tushishi	Tovush almashishi
achchiq	qayril	angla
unda	ikkala	qaynoq
shunday	susay	to'quvchi



“Qahramonlar nega kerak?” matnining 2 qismida ishtirok etgan fe’llarning zamon va shaxs-sonini o’zgartirib, ko’chiring.



Xalqimizga xizmat qilayotgan, yurtimizni dunyoga tanitayotgan shaxslar faoliyati bilan tanishing. Savollarga javob bering.

Dilfuza Egamberdiyeva – dunyo tan olgan o’zbek olimasi. Mikrobiologiya bo’yicha dunyoning nufuzli olimlari orasida o’z o’rniga ega. Dilfuza Egamberdiyeva Germaniya, Finlandiya, Angliya, Italiya, Niderlandiya, Xitoy, Amerika Qo’shma Shtatlari universitetlarida ilmiy faoliyat olib borgan. Yirik xalqaro loyihalarga rahbarlik qilgan. Olima UNESCO xalqaro tashkilotining L’OREAL – “Olima ayol” mukofoti bilan taqdirlangan.



Bahodir Jalolov – o’zbekning yengilmas bokschisi. U boksning o’ta og’ir vazn toifasida ringga chiqadi. Bahodir Jalolov shu kunga qadar dunyoning turli nufuzli musobaqalarida vatanimiz bayrog’ini yuqori ko’targan. Xususan, 2019-yili jahon chempioni, 2020-yili Olimpiada chempioni sifatida oltin medalni qo’lga kiritib, o’zbek boksi shuhratini dunyoga yoygan. Sportchi “O’zbekiston iftixori” faxriy unvoni va “Fidokorona xizmatlari uchun” ordeni bilan taqdirlangan.

Akmaljon Usvaliyev – fidoyi tadbirkor. U, yura olmasa-da, tinim bilmaydi. Bir necha yillar oldin ijaraga joy olib, kompyuter xizmatlarini yo’lga qo’yan. Keyin faoliyatini kengaytirgan, kompyuter texnologiyalarini o’rgangan. Shu kungacha qahramonimiz 40 nafarga yaqin shogird yetishtirib, ushbu sohaning sir-asrorlarini o’rgatib kelmoqda. Hozir 15 nafar yigit-qizni ish bilan ta’minlagan. Tadbirkor ko’p yillik mehnatlari uchun “Jasorat” medali bilan taqdirlangan.





1. Ayting-chi, siz yuqoridagilardan kimni zamonamiz qahramoni deb bilasiz? Nima uchun?
2. Zamonamiz qahramoni mashhur odam bo'lishi kerakmi yoki oddiy odam?
3. Sizing yon-atrofingizda ham zamonamiz qahramonlari bormi? Nega ularni qahramon deb bilasiz?
4. Zamonamiz qahramonining eng muhim sifatlarini nimalarda ko'rasiz?



Matnlar tarkibida uchraydigan olinma so'zlarni ajratib yozing. Ularning talaffuzi va imlosiga e'tibor bering.



Bugungi kunning qahramoni kim? Qanday insonlarni biz qahramon deb ayta olamiz? Zamonamiz qahramonining qanday sifatleri bo'lishi kerakligi haqida o'ylang hamda "Zamonamiz qahramoni kim?" mavzusida esse yozishga tayyorlaning. Essening qoralama nusxasini yozing.



Yozgan essengizni tahrir qiling, so'ng oqqa ko'chiring. Keyingi darsda ushbu mavzuda taqdimot qilishga tayyorlaning.





## O'QING VA MULOHAZA QILING

### "MUZEY"DAGI MUZIKA



Biz "musiqa" so'zini ko'p ishlatamiz. Bu so'z tilimizga boshqa tildan kirib kelgan bo'lsa-da, allaqachon bizga butunlay singishib ketgan. Xo'sh, bu so'zning tarixi va kechmishi qanday?

*Musiqa* yunoncha "muzika" so'zidan olingan bo'lib, uning tub ildizi "muzalar san'ati" degan ma'noni bildirgan. "Muza" – yunon mifologiyasidagi she'riyat, san'at va fan homiylari sanalgan 9 ma'budning umumiy nomi bo'lgan. Tilimizda ishlatiladigan "muzei" so'zining ham tub ildizi shunga borib taqaladi va u "muzalar ibodatxonasi" degan ma'noni anglatgan.

*Eshqobil Shukur, "Boboso'z izidan"*

### OPOQI KIM: BUVIMI YOKI BOBO?

"Opoqi" Toshkent shevasida yoshi katta ayollarga hurmat bilan murojaatda ishlatiladigan so'z. Asosan buvilarga nisbatan qo'llanadi. "Opog'oyi" so'zining qisqartma shakli. Bu so'z Farg'ona vodiysining ba'zi hududlarida boboga nisbatan ishlatiladi. Uning "opoqdada" varianti ham bor.

"Opoqi" so'zini bobo ma'nosida qo'llash tobora kamayib boryapti.

Yaqin qarindoshlarni anglatuvchi so'zlarni xilma-xil ma'nolarda qo'llash, erkakka nisbatan ishlatiladigan so'zni ayolga, ayolga xoslangan so'zni erkakka nisbatan tatbiq etish tilda bor hodisa.

Masalan, bugungi tildagi "aka" so'zining "oka", "og'acha" variantlari Bobur mirzo zamonida ayollarga nisbatan qo'llangan. Lekin hozir bu so'zlar faqat erkaklarga nisbatan ishlatiladi.

Toshkent shevasida onani "opa" deyish uchraydi, Xorazm shevasida esa "aka" otani anglatadi.

Qirg'iz tilida ona "apa", qozoq tilida esa ota "ake" deyiladi. Qozoq bolalar onalariga "apa" deb murojaat qiladi.

Shevalarga qardosh va qo'shni millatlarning tillari ham o'z ta'sirini o'tkazadi.

Shevalarda qaysi ma'noni anglatishidan qat'i nazar, so'zning adabiy tildagi anglamini bilib olishimiz kerak. Yo'qsa, uni yanglish ma'noda qo'llashimiz, natijada xatoga yo'l qo'yishimiz aniq.

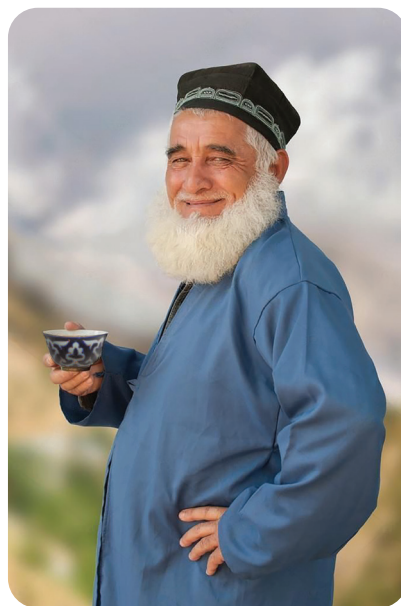

Orif Tolib

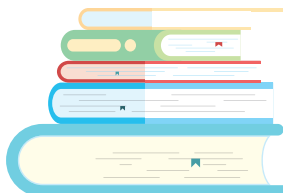

# TURON YO'LBARSI

## Bu mavzuda o'rganamiz

• insoniyat oldidagi ekologik muammolar • matn tarkibidan fe'llarning munosabat shakllarini aniqlash • matn mazmunini anglash, xulosa chiqarish • muhokama matni yaratish



1. "Qirilib ketmoq", "qirib tashlamoq" birikmalari nimani anglatadi? Ularning qanday farqi bor?
2. Hayvonlarni qirish qanday oqibatlarga olib kelishi mumkin?
3. Sizingcha, foyda keltirmaydigan hayvonlar bormi? Ularni qirib tashlasa bo'ladimi?



"Chumchuqlarga qiron keltirgan Xitoy" audiomatnini tinglang. Topshiriqlarni bajaring.



1. Chumchuqlarga qarshi kurashishdan maqsad nima edi?
2. Chumchuq va kalamushlarni o'ldirish qaysi dasturga kiritilgan edi?
3. Chumchuqlarni o'ldirishni dastlab kimlar boshlab berdi?
4. Chumchuqlarga qarshi qanday usul o'ylab topilgan edi?
5. Tabiatdagi muvozanat buzilishi nimalarda ko'ringan?
6. Nima deb o'ylaysiz, Xitoy hukumati o'z xatosini to'g'rilashga harakat qildimi? Hukumat qanday yo'l tutgan bo'lishi mumkin?





Quyidagi rasmlarga qarang. Bu rasmlar audiomatning qaysi qismlari uchun mos keladi? Nega?



Chap ustunda sarlavhalar, o'ng ustunda esa matn qismlarining qisqacha mazmuni berilgan. Ularni moslashtirib ko'chiring.

Tabiatga qarshi chiqish loyihasi

Mao Szedunning 8-syezddagi nutqi hamda chumchuqlarni charchatish usuli orqali o'ldirishning boshlanishi.

Muhim qaror: hasharotlarga va qushlarga qarshi hujum

G'allaning yaxshi rivojlana boshlashi, ammo hosilning kutilgandan kam bo'lishi hamda bug'doy yetishmovchiligi.

Erta quvonish va ocharchilik

"Katta sakrash" deb nomlangan dasturning muhokama etilishi va Mao Szedunning unga rozi bo'lishi.



Quyidagi voqealarning sabablarini yozing.

1. Chumchuqlarni qirib tashlashni o'ylay boshlashdi.
2. Mao Szedun tabiat muvozanatining buzilishi haqida hech nima bilmas edi.
3. Chigirtka va shilliqurtlar ko'payib ketdi.
4. Bug'doy hosili juda kam bo'ldi.
5. Odamlar chumchuqlarni shovqin-suron bilan qo'rqitishgan.
6. Ko'plab odamlar ocharchilikdan vafot etdi.



Audiomatn voqealari hamda o'z taassurotlaringiz asosida matn yozing. Matn sarlavhasini o'zingiz tanlang.



"Almashish", "almashtirish" so'zlari qanday ma'no anglatadi?



Olmoshlar so'z, so'z birikmasi, gaplar va matnlarga ishora qiladi, ularning o'rnida almashib kela oladi. Masalan, **Salimning sochlari sariq, ko'zlari ko'k. U hecham o'zbekka o'xshamaydi** gapida **u** olmoshi *Salim* o'rnida qo'llanmoqda. **Asrora sahnaga chiqmadi. Bu Lola opaning jahlini chiqardi** gaplarida esa **bu** olmoshi butun bir gapga ishora qilmoqda. Mazkur o'rinlarda olmoshlarning qo'llanishi nutqiy qisqalikka, ravonlikka va o'rinsiz takrorlarning oldini olishga xizmat qilmoqda.



Quyidagi olmoshlar ma'nosida, qo'llanishida o'zaro qanday farqlarga ega ekani haqida mulohaza yuriting. Fikrlaringizni tuzgan gaplaringiz orqali asoslang.

men – o'zim

siz – sizlar

har birimiz – hammamiz

nechta? – qancha?

bu – shu

kim? – kim-kim?

kimdir – allakim

allakim – birov

necha? – nechta?

har kim – hech kim

u – o'sha

hech narsa – hech nima

qani? – qayerda?

nega? – nima uchun?

qalay? – qanday?



**Berilgan parchalardagi olmoshlarni aniqlang. Ular nimani almashtirayotganini yozing.**

Xitoy Ikkinchi jahon urushidan keyin qoloq bir mamlakat edi. O'sha paytda Xitoyda ahvol juda og'ir, oziq-ovqat yetishmovchiligi bor bo'lib, millionlab odamlar yo'qchilikda yashardi. Xitoy hukumati oldida qishloq xo'jaligi hamda iqtisodiyotda islohotlar o'tkazish va mamlakatni qoloqlikdan chiqarish vazifasi turardi. Amalda shunday islohotlar o'tkaziladi. Ammo ularning foydasidan ziyoni ko'proq bo'ladi.

Bu dasturning hammualliflaridan biri o'sha paytda Xitoy ta'lim vazirining o'rinbosari bo'lgan biolog Chjou Szyan edi. U o'z dasturida qishloq xo'jaligini rivojlantirish va odamlarning qornini to'ydirish uchun chumchuqlar va kalamushlarni yoppasiga qirib bitirishni taklif qilgandi. Chjou Szyanning hisob-kitoblariga ko'ra, mamlakatda yetishtirilayotgan bug'doyning katta qismini chumchuqlar va kalamushlar yeb qo'yardi. Agar ular qirib tashlansa, millionlab odamlarni to'ydirsa bo'ladigan bug'doyni asrab qolish va mamlakat aholisini qashshoqlikdan chiqarish mumkin bo'lardi.



*Jamlamoq, to'pdan ajratmoq so'zlari qanday ma'no anglatadi?*



**Audiomatndan olingan gaplarni o'qing. Jamlab hamda to'pdan ajratib ko'rsatishni ifodalayotgan so'zlarni aniqlang.**

- 1. Mamlakatdagi qariyb barcha chumchuqlar qirib bitiriladi.*
- 2. Butun Xitoyda chumchuqlarga qiron keltirish boshlanadi.*
- 3. Har bir odamga ma'lum miqdorda chumchuq o'ldirish majburiyati qo'yiladi.*
- 4. Mamlakatdagi qariyb hamma chumchuq yo'q qilingach, tabiatdagi muvozanat buziladi.*
- 5. Har kim ekanini o'radi, deganlaridek, tabiatga qarshi ayovsiz kurash olib borgan xitoyliklarni tabiatning o'zi shu tariqa ayovsiz jazolaydi.*





Shaxs-narsalarning qancha qismi haqida gap ketayotganini ifodalash uchun belgilash olmoshlaridan foydalanamiz. *Hamma, barcha, bari, jamiki, butun, yalpi* olmoshlari jamni; *ba'zi, ayrim* olmoshlari esa qismni ifodalash uchun qo'llanadi. Qiyoslang: *Bu xatlarning **hammasi** sizga kelgan. – Bu xatlarning **ba'zilari** sizga kelgan.*

*Har, har bir, har kim, har nima, har ne, har qanday, har qaysi, har qancha* olmoshlari ham jamni bildiradi, biroq har bir uzvni ta'kidlab, to'pdan ajratib ifodalaydi. Qiyoslang: *She'rni **hammangizdan** so'rayman. – She'rni **har biringizdan** so'rayman. **Hamma** ishning o'z qiyinchiligi bor. – **Har qaysi** ishning o'z qiyinchiligi bor.* Bunday olmoshlar *har* so'ziga: 1) so'roq so'zlarni; 2) *bir* sonini; 3) *narsa* so'zini qo'shish orqali hosil qilinadi.



**Muhokama uchun savol.** Tabiatdagi muvozanat zanjirida **har bir** jonzo'tning o'z o'rnini bor. Bu yerda **har bir** so'zi o'rnida **hamma** va **ba'zi** so'zlari qo'llansa, mazmunda qanday o'zgarish bo'ladi?



**Gaplarni o'qing. Nuqtalar o'rniga kerakli belgilash olmoshini qo'yib, gaplarni ko'chiring.**

1. O'rta maktab ta'limini oxirigacha yetkazmagan Mao Szedun mamlakatdagi ... kalamush va chumchuqlarni qirib bitirish qanday oqibatlariga olib kelishi mumkinligi haqida tasavvurga ham ega emasdi.
2. 1958-yil mart–aprel oylarida ... Xitoy bo'ylab qariyb 2 milliard chumchuq yo'q qilinadi.
3. Mamlakatning ... hududlaridan mo'l hosil olinishi haqida markazga hisobot topshirishadi.



**“Adabiyot” darsligidagi istalgan asardan belgilash olmoshlari qatnashgan 6 ta gap ko'chiring. To'pdan ajratish yoki jamlash hodisasidan qaysi biri ro'y berayotganini yozing.**



1. Yo'lbarslar haqida nimalarni bilasiz?
2. Sizda yo'lbarsni o'ldirish yoki o'ldirmaslik tanlovi bo'lsa, qay birini tanlaysiz? Nega?
3. Qizil kitob haqida eshitganmisiz? Unda qanday ma'lumotlar berilgan deb o'ylaysiz?





Matni ajratib ko'rsatilgan so'zlar o'rniga quyida berilgan olmoshlardan birini qo'yib o'qing.

uning

ularning

uni

u

## OCH QOLDIRILGAN JONIVOR

Yo'lbars – yo'l-yo'l chiziqli bahaybat mushukni kim ham bilmaydi? Negadir ko'pchilik yo'lbars deganda Afrika savannalarini ko'z oldiga keltiradi. Lekin ishonasizmi yoki yo'qmi, Afrikada umuman yo'lbarslar yo'q, mutlaqo! Yo'lbars Osiyo qit'asi hayvonidir.

Yo'lbars mushuksimonlar oilasining pantera urug'iga mansub. **Yo'lbarslarning** 9 ta turi bor. Shulardan 6 tasi hozirda mavjud, uchtasi esa, afsuski, qirilib ketgan. Ana o'sha qirilib ketganlar orasida Turon yo'lbarasi ham bor.

Yo'lbars Hindistonda harbiy jasorat timsoli, Yaponiyada esa mardlik ramzi hisoblanadi. Janubi-sharqiy Osiyo hamda Koreyada **yo'lbarsni** "tog'lar va g'orlar sohibi" deb atashgan. Xitoyda esa yo'lbars kuch va salomatlik ramzi hisoblangan.

Turon yo'lbarasi 200 kilogramm vaznli yirik yirtqich hayvondir. Har bir yo'lbars oilasi o'z yer maydoniga ega bo'lib, o'rtacha 8–10 kvadrat kilometrga xo'jayinlik qilgan. Yo'lbarsning hid bilish organi kuchli rivojlangan, juda yaxshi eshitgan. Ko'zi qorong'ida ham yaxshi ko'rgan. Qochayotgan hayvonni 80–100 metrgacha katta tezlikda quvib borgan. Tutolmasa, uzoq quvib o'tirmagan.

Ov baroridan kelsa, erkagi biryo'la 5–6 kilogrammgacha go'sht yeya olgan. Qorni to'q bo'lsa, 4–5 kun ovga chiqmagan, uyasida ag'anab uxlashni yaxshi ko'rgan. Turon yo'lbarasi bir kecha-kunduzda 18–20 soat uxlab, suv ichish uchungina joyidan qo'zg'algan. Yo'lbarsning tanasi himoya rangiga ega bo'lgan. Mo'ynasi sarg'ish, qora-ko'kimtir yo'l-yo'l chiziqlardan iborat bo'lib, **yo'lbarsni** to'qay-qamishzorlarda payqash qiyin edi. **Yo'lbars** nomi "yo'l-yo'l bars" so'z birikmasidan olingan deb taxmin qilinishiga qaramay, bu so'zning



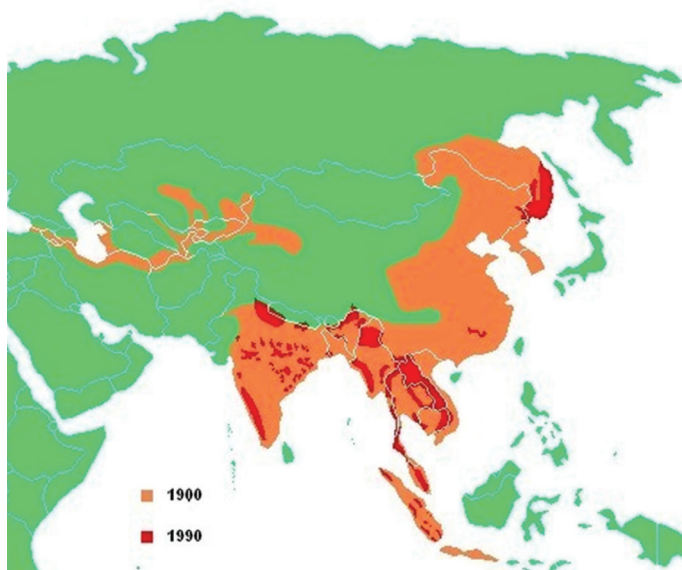

etimologiyasi yirtqichning fe'l-atvoriga bog'liq deb xulosa qilingan. Chunki yo'lbars dastlabki istiqomat joyidan yuzlab va hatto minglab kilometr uzunlikka safar qilishga qodir bo'lgan. Yo'lbars 6–7 metr uzunlikka, xususan, 3 metr balandlikka ham hech qiynalmay sakray olgan. Suvda yaxshi suzardi. Turon yo'lbarisi Amudaryodan suzib o'tganiga mahalliy aholi ko'p bor guvoh bo'lgan.

Yo'lbars kuch-qudrat va jasorat timsoli sifatida nafaqat badiiy adabiyot hamda xalq og'zaki ijodiyotida, balki xalq amaliy san'ati, me'morchilik, gilamdo'zlikda ham qo'llangan. Misol uchun, Samarqanddagi Registon me'morchilik ansambli tarkibiga kiruvchi Sherdor madrasasida ham naqshinkor

bezaklar bilan ishlangan yo'lbars tasvirini ko'rish mumkin. Yo'lbarslarning, shu qatorda ularning o'ljalari bo'lgan boshqa tuyoqli hayvonlarning ovlanishi, to'qay hamda tog'oldi o'rmonlarining kesilishi, yerlarning qishloq xo'jaligi uchun ishlatilishi, qamishzorlarga o't qo'yilishi – bularning barchasi bu jonivorlarning soni keskin kamayib ketishiga sabab bo'lgan.

XIX asr ikkinchi yarmi – XX asr boshlarida Markaziy Osiyoni istilo qilgan Chor Rossiyasi qo'shinlari Turon yo'lbarislari hayotining so'nggi chizig'ini chizib berdi. 1883-yilning 27-fevralida Turkiston harbiy okrugi boshlig'i Toshkent va Chinoz o'rtasida yashaydigan yo'lbarislarni yo'q qilishga buyruq beradi. Ov uchun 12-Turkiston batalyoni jalb etiladi. Toshkent yaqinidagi so'nggi yo'lbarsni 1906-yilda knyaz Golitsin otib o'ldiradi. Jonivorning somon tiqilgan terisi XX asrning 60-yillarigacha Davlat tabiat muzeyida saqlangan. Keyinchalik **yo'lbarsning somon tiqilgan terisi** yong'inda kuyib, yo'q bo'lgan.

Dunyo ekolog va tabiatshunoslari bu turning butkul yo'qolib ketishi **Turon yo'lbarisi** yashaydigan hududlar ekotizimiga katta salbiy ta'sir o'tkazayotganini aniqlashdi. Ayrim jonivorlar keskin ko'payib, boshqalarining esa aksincha – sezilarli darajada kamayib ketishi ekomuhit muvozanatini buzmay qolmaydi, albatta.

Turon yo'lbarsini oxirgi marta 1957-yilda Amudaryo o'zanida ko'rishgan. Oradan 13 yil o'tib, 1970-yilda Turon yo'lbarisi qirilib ketgan deya tan olingan.

*Nargis Qosimova*





1. Muallif birinchi xatboshini nima maqsadda kiritgan deb o'ylaysiz?
2. Sizningcha, berilgan xarita nimani ko'rsatmoqda?
3. Nima deb o'ylaysiz, nega yo'lbarsning terisi yo'l-yo'l? Bu unga qanday ustunlik beradi?
4. Matnga ko'ra, hayvonning "yo'lbars" deb atalishiga asl sabab nima?
5. Muallif yo'lbarsning suvda yaxshi suzishini nima bilan asoslamoqchi bo'lgan?
6. Turon yo'lbarsining yo'q bo'lib ketishiga sabab bo'lgan omillarni sanang.
7. Tabiatdagi muvozanatning buzilishi deganda nimani tushundingiz?



Olmoshlarning nutqimizdagi ahamiyati borasida qanday xulosaga keldingiz?



**Guruhlarga bo'ling.** Arilar, qushlar, yirtqich hayvonlar, baliqlarning yo'q bo'lib ketishiga sabab bo'luvchi omillarni yozing. Bu turlarning yo'q bo'lib ketishi qanday oqibatlariga olib kelishi mumkinligi haqida fikr bildiring. Quyidagi jadvaldan foydalanishingiz mumkin.

## ARILAR

### Qirilib ketishiga olib keluvchi omillar

aloqa to'lqinlarining zichlashuvi

### Hodisaning tabiatga zarari

gullarning changlanmay qolishi



**Kattalar yordamida** hozirgi kunda ekologik muammolarning qanday turlari uchrayotganini aniqlang. Har bir hodisa haqida qisqacha ma'lumot yozib keling.



Quyidagi rasmlarda qanday ekologik muammolarni ko'ryapsiz? Namuna asosida yozing.

**Namuna**

**Muammo** – uglerodli iz.

**Sabab** – avtomobillardan chiqayotgan zararli tutun.

**Ta'sir** – ob-havoning o'zgarishi.

**Yechim** – odamlar jamoat transportidan yoki zararsiz yonilg'idan foydalanishlari kerak.

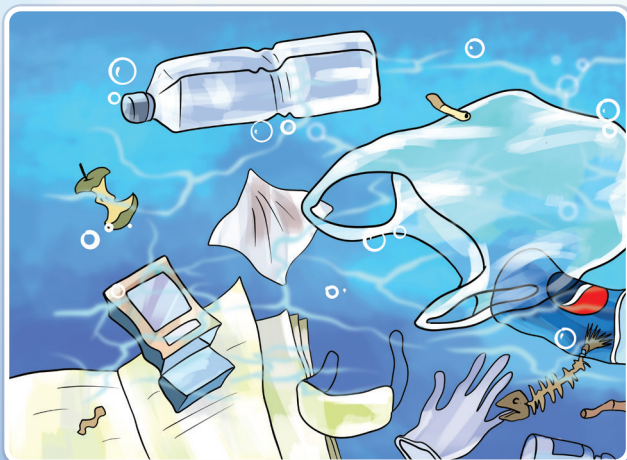

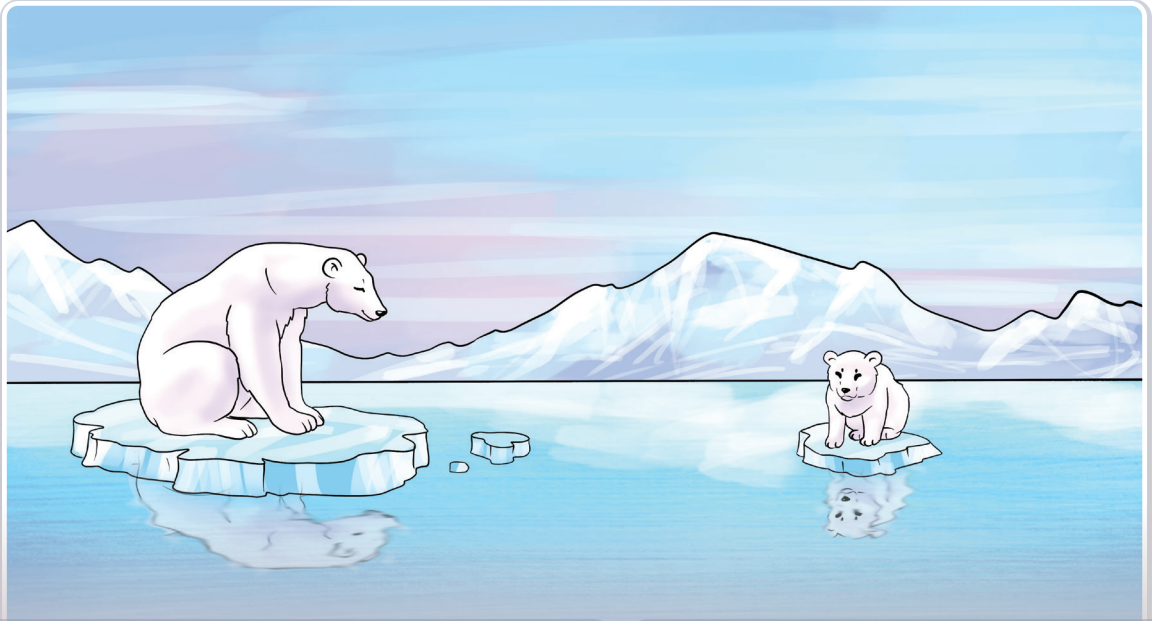



Guruhlarga bo'ling. Yuqoridagi ekologik muammolardan birini tanlang. Guruh bilan birgalikda ushbu muammo haqida matn yarating. Matnda quyidagilar aks etishi lozim:

- muammoning nomi;
- muammoning sababi;
- muammoning oqibati;
- muammo yechimi uchun taklif (kamida 2 ta);
- taklif etilgan yechimning natijasi haqida taxmin.

Muammoning yechimini taklif qiladigan yaxshi matn quyidagilarni o'z ichiga oladi:

- a) **kirish qismi** – unda muammoning bayoni beriladi. Ya'ni bu qanday muammo ekani tavsiflanadi (uning kelib chiqish sabablarini ham yozish mumkin);
- b) **asosiy qism** – bunda takliflar hamda ularning natija yoki oqibatlari taqdim etiladi. Har bir taklif yangi xatboshidan boshlanadi;
- c) fikrlarni umumlashtiruvchi **yakuniy qism**da muammo va uning yechimi haqidagi shaxsiy fikrlar umumlashmasi yoziladi.

#### Qo'llanadigan so'z va jumalarga namunalar:

**Takliflarni kiritish uchun:** *dastlab, usullardan biri shuki, boshqa bir yechim shuki, ... ham yechim bo'lishi mumkin...*

**Sababni ko'rsatish uchun:** *tufayli, sababli, shuning uchun, shu sababdan, shuni hisobga olganda...*

**Ta'sir yoki natijani ifodlash uchun:** *shunday qilib, demak, natijada, oqibatda, amalda...*

**Fikrni ta'kidlash uchun:** *ayon, o'z-o'zidan ma'lumki, ma'lumki, xususan, aynan, ko'rinib turibdiki, shunisi muhimki, shuni ta'kidlash o'rinliki...*

**Xulosani boshlash uchun:** *umuman, xulosa qilib aytganda, umumlashtirganda, barchasini hisobga olganda...*

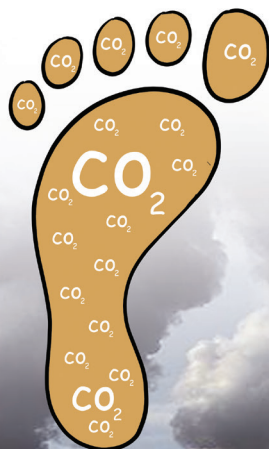



## O'QING VA MULOHAZA QILING

### “AQCHA”MI, “OQCHA”?



Ko'cha-ko'ya ko'p qo'llanadigan “aqcha” so'zining asl ma'nosini hamma ham bilavermagani uchun bu so'z haqida o'qiganlarimni aytib o'tishni ma'qul topdim. Bu ma'lumot ham kimgadir asqatib qolsa, ajab emas.

O'tmishda Turkistonda savdo-sotiq, to'lov muomalalarida narx, baho, qiymat o'lchovi bo'lgan pul birligi “aqcha” deb atalgan. Aksariyat hollarda aqcha kumushdan zarb qilingan. Manbalarda ta'kidlanishicha, kumushning rangi oq bo'lganligi uchun ham mazkur pul birligi nomi “oq” so'ziga “-cha” qo'shimchasi qo'shilishidan hosil bo'lgan.

### “CHANOQ”DAGI PAXTA VA MIYA

“Chanoq” so'zining asl ma'nosi – idish. Qadimda otlar va mollar sug'oriladigan idishni “chanoq” deyishgan. Darhaqiqat, paxta chanog'i – paxta turadigan idish, miya chanog'i – miya saqlanadigan idish ma'nosida so'zning asl ildiziga yaqin boradi.

Yana, tarixning ma'lum davrlarida yog'ochdan yasalgan barcha idishlarga nisbatan chanoq so'zi qo'llangan. Hozir paxta ko'sagining har bir xonasi ham “chanoq” deyiladi.

*Eshqobil Shukur,  
“Boboso'z izidan”*



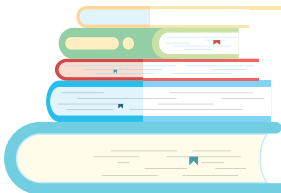

# QUTB YULDUZI

## Bu mavzuda o'rganamiz

- osmon jismlari, yulduzlar xaritasi, qutblar haqida ma'lumot
- atoqli otlar imlosi
- uyushiq bo'laklar
- vergul qo'llash
- ijodiy matn tuzish.



Rasmlar asosida savollarga javob bering.

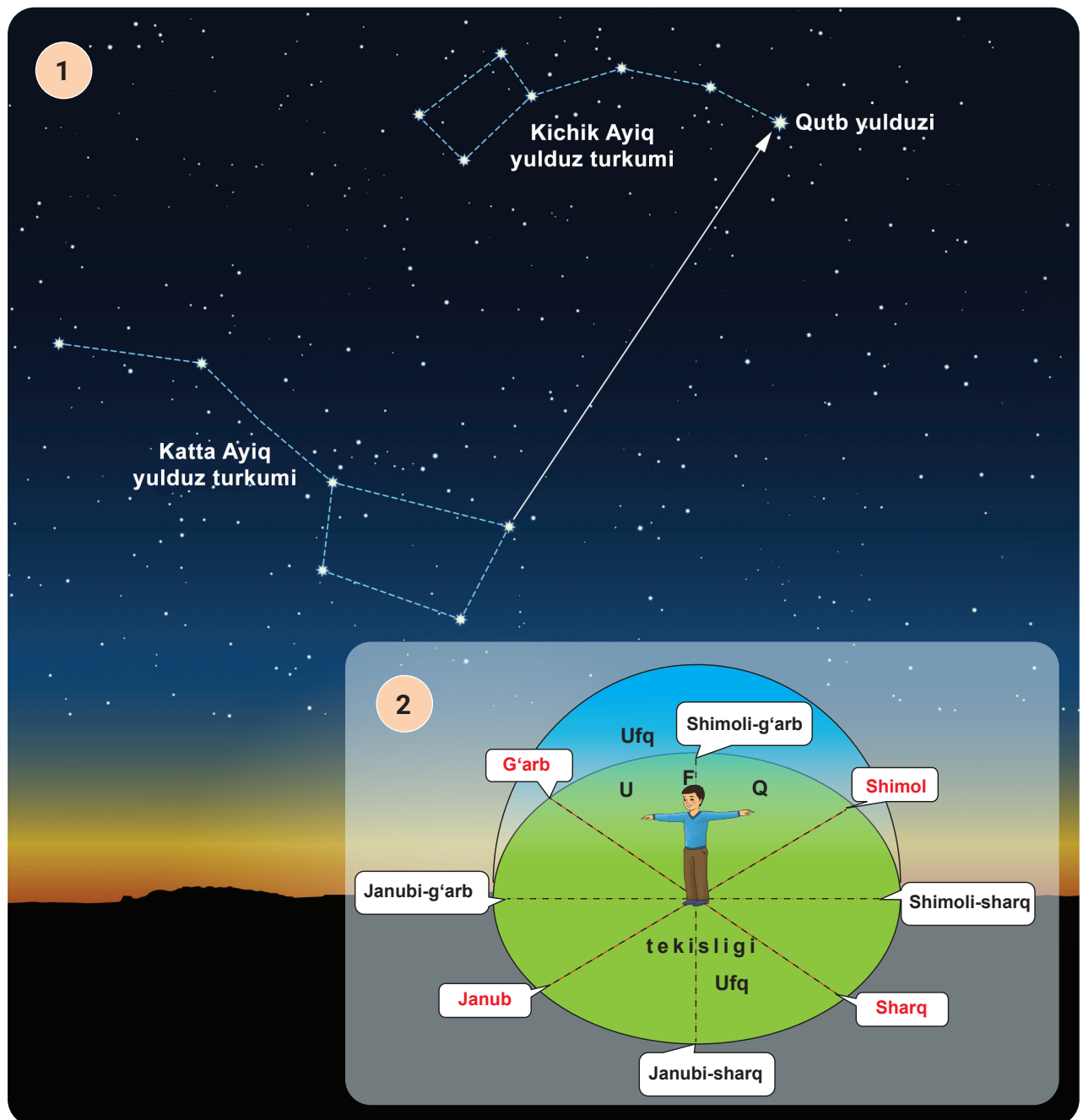



1. Birinchi rasmda nimalar tasvirlangan? Tushunganlaringizni soʻzlab bering.
2. Qutb yulduzi haqida nimalarni bilasiz?
3. Ikkinchi rasmda nimalar tasvirlangan? Dunyo tomonlari qanday nomlanadi?
4. Quyoshning chiqish va botish nuqtasi qayer?
5. Sizningcha, dunyo tomonlarini bilish nima uchun kerak?



**Berilgan til birliklaridan foydalanib chizma (2-rasm, 36-bet) asosida dunyo tomonlari va oraliq tekisliklar joylashuvini tushuntiring.**

**Namuna** Bola qarab turgan nuqta – janub.

old

qarama-qarshi

teskari

roʻbaro

orqa

oʻng

chap

tomon

soʻl

oraliq

tekislik

yonbosh

ort



**Berilgan soʻzlarni izohi bilan moslab yozing. Ushbu soʻzlarning talaffuzi va imlosiga eʼtibor bering.**

**qutb**

Yer sharining kichraytirilgan tasviri.

**kompas**

Dunyo tomonlarini aniqlaydigan asbob.

**globus**

Osmon bilan yerning oʻzaro tutashgan chizigʻi.

**ufq**

Yerning aylanish oʻqi bilan sirti kesishgan nuqta.



Boshqa tillardan kirgan soʻzlar *olinma* yoki *oʻzlashma* soʻzlar deyiladi. Misollar: *globus, kompas, shimol, sharq*.



Tasavvur qiling: siz shimolga qarab turibsiz, shu holatda yon-atrofigizda (o'ng, chap va ortingizda) nimalar bor? Ularni tasvirlab yozing.



Yon-atrofigizga qarang. Atrofdagi odamlar, jonzotlarning harakatini kuzating. Quyidagi so'zlardan foydalanib ular qanday vaziyatda ekani haqida gaplar tuzing va yozing.

ataylab

jo'rttaga

qasddan

noiloj

chor-nochor

ilojsizlikdan



## QUTB YULDUZI

Bilasizmi, yulduzlarning ham "yulduzi", ya'ni mashhurlari bo'ladi. Qutb yulduzi ana shundaylardan biri. Chunki u o'tgan davrlar mobaynida ko'plab adashganlarga yo'l ko'rsatib, o'z manzillariga eson-omon yetib olishlarida ko'makchi bo'lgan.

Qadimda dengizchilar yoki sahrodagi karvonlar yulduzlarning joylashishiga qarab yo'lni aniqlashgan. Yulduzlarni o'rganib, ularning xaritasini chizib beradigan kishilarni esa "munajjim" deb atashgan.

Qutb yulduzi osmondagi eng yorqin yulduzlardan biri bo'lgani uchun uni topib olish qiyin emas. Olimlarning aytishicha, kunlar, oylar, ba'zan yillar o'tishi bilan yulduzlarning samodagi o'rni o'zgarib turar ekan. Faqatgina Qutb yulduzi o'z joyidan hech qachon jilmaydi, doim osmonning shimoliy qismida yaraqlab turadi. Shunday o'ziga xos xususiyati tufayli sayyohlar Qutb yulduziga qarab shimol, janub, sharq va g'arbni aniqlay olishgan.

Qutb yulduzi Katta Ayiq yulduz turkumiga kiradi. U Quyoshdan 120 marta katta bo'lib, 10 ming marta kuchliroq nur taratadi. Odamlarga yo'l ko'rsatib turgani uchun uni "yo'lchi yulduz" deb ham atashgan. Juda olisda bo'lgani bois ushbu yulduz nurlari Yergacha 472 yilda yetib keladi.

*"Jajji akademik" jurnalidan*





1. Qutb yulduzi mashhurligining sababi nima?
2. Munajjimlar nima bilan shug'ullangan?
3. Qutb yulduzi o'z joyini o'zgartirib turadimi? Javobingizni izohlang.
4. Matndan Qutb yulduzi haqida berilgan **daliliy tavsif**ni aniqlang.
5. Nima uchun "yo'lchi yulduz" deyilishini izohlang. Kitoblarda ushbu so'z birikmasini uchratganmisiz? Uni yana qanday ma'noda qo'llaymiz?



Matndagi *kun* so'ziga qaysi izoh mos keladi? Yozing.

Sutkaning quyosh chiqqandan botgunigacha bo'lgan qismi

Yerga issiqlik va nur taratib turuvchi yulduz, quyosh, oltob

Matndagi *oy* so'ziga qaysi izoh mos keladi? Yozing.

Yerning tabiiy yo'ldoshi, tunda Quyosh nurini aks ettirib turuvchi osmon jismi

O'rta hisobda 30 kunlik muddat, yilning o'n ikkidan bir qismi



Matndan qiya yozuvda berilgan gaplarni ko'chiring. Bir xil so'roqqa javob bo'lgan, o'zaro teng bog'langan so'zlarning tagiga chizing.



Gapda biror bo'lak (masalan, *ega*) bir nechta bo'lishi va o'zaro teng bog'lanishi mumkin. Bunday bo'laklar **uyushiq bo'laklar** (masalan, *uyushiq egalar*) deyiladi.

Uyda **Nodira** yoki **Alimardon** qoladi.

Mazkur gapdagi *Nodira*, *Alimardon* bo'laklari uyushgan, ya'ni 1) ikkalasi ham *ega*; 2) o'zaro teng (*yoki* vositasida) bog'langan; 3) bitta so'zga (*qoladi* so'ziga) tobelangan.

Gapning barcha bo'laklari: kesim, *ega*, ikkinchi darajali bo'laklar va undalmalar uyushib kelishi mumkin:

*Kenja qizimiz aqlli, biroq qaysarroq.* (kesimlar uyushgan)

*Haydarali na bozorga, na maktabga, na uyga bordi: kunini tog'asining bog'ida o'tkazdi.* (ikkinchi darajali bo'laklar uyushgan)

**Abbos, Aziza, bu yoqqa kelinglar.** (undalmalar uyushgan)



Muhokama uchun savol. Uyushiq bo'laklar orasida qachon vergul bo'lmaydi?



Matndagi atoqli otlarni aniqlab, yozing. Ular doim bosh harf bilan yoziladimi? Fikringizni izohlang.



Yana qanday yulduzlar bor? Ular haqida kitob, gazeta, jurnal, internet manbalaridan ma'lumot yoki afsona, rivoyat topib, o'qing. Yulduzning o'ziga xos jihatlari haqida maqola yozing.



## Matnlarni o'qing va savollarga javob bering.

1

Men uchun ikki buyuk inson bo'lgan. Qo'shiqchi Jon Lennon hamda yozuvchi Xorxe Luis Borxes. Bolaligimda yozuvchi Borxes bilan uchrashishni juda-juda orzu qilar edim. Oxir-oqibat bu buyuk inson bilan uchrashish uchun avtobusga o'tirib, Rio de Janeyrodan Argentinaga yo'l oldim. Menga berilgan manzil bo'yicha keldim. Adib uyi qarshisidagi mehmonxona hovlisida, **kursida** o'tirardi. Men unga yaqinroq bordim. U bilan suhbatlashish uchun ikki kecha-kunduz yo'l bosib, bu yerga kelgandim. **Ammo uning salobati tufayli bo'lsa kerak, mum tishlab qoldim.** O'z-o'zingga "Men o'z yo'lchi yulduzim bilan yuzma-yuz turibman. Yulduzlar esa hech qachon gapirmaydilar. Ular bilan **pinhona** gaplashish mumkin", deb **taskin** berdim.

*Paulo Koelo*

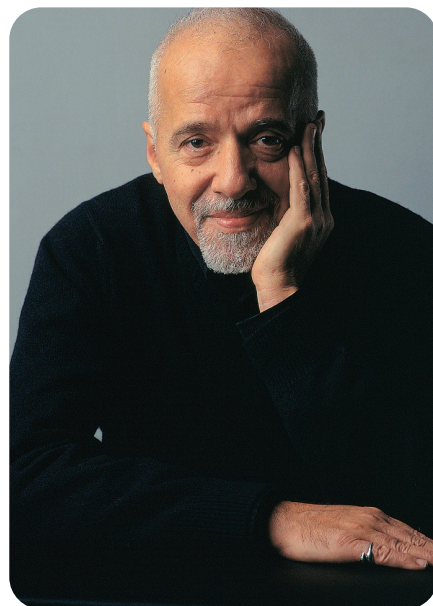

2

O'shanda men 5-6 yoshlarda edim. Bir kuni otam g'ishtga o'xshash, qog'ozga o'rog'liq nimadir qo'ltiqib keldi. G'alati o'yinchoq bo'lsa kerak, deya akalarim va men qotib turardik. Otam qo'llarini yuvib kelib, asta qog'ozning iplarini yechdi. Bu rus adibi Nikolay Nosovning "Bilmasvoy va uning sarguzashtlari" nomli qalin, muqovasida ajoyib suratlari bor, chiroyli, katta, yap-yangi kitob edi.

Rahmatli ota-onam o'qituvchi edilar. Otam o'qituvchilik bilan birga maktabda kutubxonachilik ham qilar edilar. Ikki akam bilan men bo'sh paytda kutubxonaga chiqib, kitob, gazeta-jurnallarni taxlashar, "Gulxan", "G'uncha" jurnallarining yangi sonini birinchi bo'lib o'qib, keyin hammaga maqtanardik. Kechqurunlari onam **tancha** atrofida dasta-dasta daftar tekshirar, otam boshchiligida biz darsliklar, **supradek juldur** xaritalarni ayvonga yoyib, piyolaga bug'doy unidan xamir tayyorlab yelimlar edik. Men kartonlardan muqova qirqib, varaqlarni joy-joyiga taxlardim. Akalarim xaritadan shahar, qit'alarni topish o'ynashar edi. Darslar va boshqa yumushlarni tugatgach, ko'pincha oydin kechada otamdan urush dahshatlarini, onamdan ajoyib kitoblar mazmunini maroq bilan tinglardim.

Keyinchalik ko'p qo'llanmalar, badiiy asarlar o'qidim. **Bu kitoblar qalbmga ijod zavqini soldi, hikoyalar yoza boshladim.** O'qituvchilik bilan birga bolalar adabiyoti bilan jiddiy shug'ullandim.

Men bugun ham o'g'il-qizlarimizga Alisher Navoiy, Abdulla Qahhor, Oybek, Aziz Nesin, Antuan de Sent-Ekzyuperi, Pushkin, Tolstoy va boshqa ijodkorlarning bitmas-tuganmas xazinalari shunday mayoq bo'lishini juda-juda istayman.

*Muhayyo To'laganova*





1. Birinchi matndagi hikoya qahramoni kim?
2. Birinchi hikoya qahramoni Xorxe Luis Borxes bilan nima maqsadda uchrashishga qaror qildi?
3. Birinchi matnda ajratib ko'rsatilgan jumlani izohlang. Undagi iboradan yana qanday vaziyatda foydalanish mumkinligi haqida o'ylab ko'ring.
4. Birinchi hikoya qahramonining o'ziga taskin bergan jumlasini qayta o'qing. Nima uchun u izlab borgan odamini o'zining "yo'lchi yulduzi" deb atayotganini tushuntirishga harakat qiling.
5. Ikkinchi matn qahramonining oilasi haqida sizda qanday tasavvur uyg'ondi?
6. Nima deb o'ylaysiz, biror kitob yoki jurnalni o'qib chiqqanligi haqida boshqalarga maqtanish yaxshimi? Siz ham shunday qilganmisiz? Bunday paytda inson o'zini qanday his qiladi?
7. Ikkinchi matnda ajratib ko'rsatilgan iborani izohlang.
8. Ikkinchi hikoya qahramoni qaysi kasblarni egalladi? Bunga nima sabab bo'lgan deb o'ylaysiz?



**Matnda ko'k rang bilan ajratib ko'rsatilgan so'zlarni berilgan izohlari bilan moslashtirib ko'chiring. Ushbu so'zlarni qo'llab boshqa gaplar tuzing.**

- 1 Xamir yoyish, non yasash uchun mo'ljallangan dasturxonsimon ro'zg'or buyumi.
- 2 Xonaning o'rtasi yoki chekkaroq qismiga to'rtburchak chuqurchaga o'rnatilgan, ustiga ko'rpa yopilib, atrofiga ko'rpachalar to'shalgan xontaxtadan iborat bo'lib, ichiga o'tin yoki ko'mir cho'g'i solinadi.
- 3 Bir kishi o'tirishi uchun mo'ljallangan, odatda, to'rt oyoqli oddiy moslama, o'rindiq, suyanchiqsiz stul.
- 4 Kiyilaverib yoki tutilaverib eskirib ketgan buyum, asosan kiyimga nisbatan qo'llanadi.
- 5 Yupatuvchi narsa, gap, ish-harakat, tasalli.
- 6 Kishilardan maxfiy ravishda, birovga bildirmay, yashirincha.



**Matnda berilgan atoqli otlarni aniqlang, ularni quyidagi guruhlariga ajratib yozing.**

Joy nomlari

Shaxs nomlari

Jurnal nomlari



**Matndagi uyushiq bo'laklar ishtirok etgan gaplardan birini tanlang va namunadagidek tahlil qiling.**

**Namuna** *G'alati o'yinchoq bo'lsa kerak, deya akalarim va men qotib turardik.*

1. Uyushiq bo'laklar: akalarim va men.
2. Gapdagi vazifasi: ega.
3. Uyushiq bo'laklarni bog'lovchi vosita: va.



**"Mening yo'lchi yulduzim" mavzusida matn yozishga tayyorlaning.**



**"Mening yo'lchi yulduzim" mavzusida ijodiy matn yozing. Berilgan ko'rsatmalarga rioya qiling.**

*Matningiz quyidagi qismlardan iborat bo'lishi lozim:*



*Matningizda quyidagi til birliklari va rasmlardan foydalanishga harakat qiling:*

atoqli otlar (kishilar, predmet, hodisa va joylarga atab qo'yilgan otlar)

olmoshlar (hamma, butun, har kim, har bir, jami, har qachon, har qayerda)

uyushiq bo'laklar



Yozgan matningizni taqdim etishga tayyorlaning, xatolar ustida ishlang.



Do'stingizdan sizga o'z yo'lchi yulduzi haqida gapirib berishini so'rang. Uning nutqini kuzating. Nutqidagi muhim ma'lumotlarni yozib oling. Suhbatingiz mazmunli bo'lishi uchun do'stingizga quyidagi savollar bilan murojaat etishingiz mumkin:



1. Sen hayotda qanday insonlarga havas qilasan?
2. Yon-atrofingda shunday insonlar bormi? Ular haqida gapirib ber.
3. Ular bunday fazilatlarga yoki yutuqlarga qanday erishgan bo'lishi mumkin?
4. Hayotdagi eng buyuk maqsading nima? Ushbu maqsadga erishish uchun bugungi kunda nimalar qilyapsan?



## O‘QING VA MULOHAZA QILING

### “UYA” VA “UY”



Qushlar ini ma’nosini ifodalagan “uya” so’zining “uy” so’ziga aloqasi bo’lishi ehtimolga yaqin. Chunki qadimda turkiy tillarda, xususan, xakaslar tilida “uya” so’zi *oila, urug’, avlod* degan ma’nolarni anglatgan.

Hozir tilimizda “uy” yashashga mo’ljallangan qurilma ma’nosidan tashqari *oila, yurt, avlod* ma’nolarini ham anglatadi. “Avvalo uyingda tinching bo’lsin”, “O’z uyingni o’zing asra!” degan gaplar ham shu ma’noni ifodalab keladi.

### JO‘YALI GAP



“Alisher Navoiy asarlari tilining izohli lug’ati”da “jo’ya” so’zi “jo’yak”, “ariq” ma’nosini anglatishi ta’kidlangan. Dehqonlar poliz arig’ini “jo’ya” deyishadi. Tilimizda ma’noli gapning “jo’yali gap”, mantiqsiz fikrning “nojo’ya fikr” deyilishi ham shundan kelib chiqqan. Jo’yasiz ekin unmaydi, tez qurib qoladi. Jo’yasiz gapning holi ham shu.

Toki bir jo’ya aro kesmakta tok,  
Ayladi oni yilon sanchib halok.

*(Alisher Navoiyning  
“Lison ut-tayr” asaridan)*

*Eshqobil Shukur, “Boboso’z izidan”*

# C VITAMINI

## Bu mavzuda o'rganamiz

- inson salomatligida to'g'ri ovqatlanishning ahamiyati • C vitamini • sohaga oid til birliklari
- infografikani tushunish • miqdor va tartib sonlar • sifatlar imlosi.



Infografikaga asosanib C vitamini haqida so'zlab bering.

C vitamini (askorbin kislotasi) moddalar almashinuvida, to'qimalar faoliyatida muhim ahamiyatga ega. U qonning suyulishida ishtirok etadi. Virus va bakterial infeksiyalardan himoya qiladi. Terida pigmentlarning to'g'ri taqsimlanishida ko'maklashadi.

## 100 gramm mahsulot tarkibida



Na'matak  
470 mg



Qizil bulg'ori  
50 mg



Petrushka  
150 mg



Bryussel karami  
120 mg



Apelsin  
100 mg



Limon  
120 mg

C + A =

C + E =

C + B9 =

- Jigar faoliyatini yaxshilaydi.
- Yaralarning bitishini tezlatadi.
- Qontomirlarni mustahkamlaydi.
- Immun tizimini kuchaytiradi.

C + B2 =

C + B12 =

C + B5 =

C + B =

- Milklar qonashi.
- Uyqusizlik.
- Charchoq.
- Teri qurishi.
- Tish yemirilishi.
- Tananing ko'karishi.

## Kundalik me'yor

**Bolalar**  
0–13 yoshgacha  
40–50 mg

**Ayollar**  
19 yoshdan yuqori  
75 mg

**Erkaklar**  
19 yoshdan yuqori  
90 mg

1. C vitaminiga boyligi bo'yicha qaysi mahsulotlar 1-, 2-, 3-o'rinni egallaydi?
2. C vitamini tanamiz uchun qanchalik muhim?
3. C vitaminining qaysi xususiyatini eng muhim deb hisoblaysiz? Javobingizni asoslang.
4. Sizing C vitaminiga bo'lgan kundalik ehtiyojigiz qancha?



**Infografika asosida beshta xulosa yozing.**

**Namuna** *Katta yoshli erkaklar bir kunda eng kamida 90 mg C vitamini iste'mol qilishi kerak.*



**Infografika asosida quyida berilgan vaziyatlarning to'g'ri yoki noto'g'ri ekanini aniqlang. Xulosangizni asoslang.**

1

Azizaning oyisi charchoq hissi hamda milklarining tez-tez qonashidan shikoyat qilib shifokor ko'rigiga bormoqchi. Qo'shnisi unga ko'proq petrushka va qizil qalampir yeyishni tavsiya qildi.

2

Pishloq, baliq va qo'ziqorin B2 vitaminiga boy. Ularni karam, kartoshka va limon bilan qo'shib yeyish juda foydali.

3

Bekzodning yoshi 12 da, u C vitaminiga bo'lgan kunlik ehtiyojini qoplash uchun har kuni bittadan olma yeydi.

4

Nodir o'yin chog'ida jarohat oldi. Buvisi undagi yara tezroq bitishi uchun C vitaminiga boy mahsulotlardan ko'proq iste'mol qilish kerakligini aytdi.

5

Salima maktabning 9-sinfida o'qiydi. Oyisi unga har kuni 100 g na'matak mevasidan damlama tayyorlab beradi. Salima uni kun bo'yi ichib yuradi.



Sonlar miqdor yoki tartibni bildiradi. Shunga ko'ra, ular ikki guruhga bo'linadi: **1) miqdor sonlar; 2) tartib sonlar.**

**Miqdor sonlarning ishlatilishiga misollar:**

Ushbu taomni yanada xushbo'y qilish uchun unga **bitta** limon suvini siqib, solish mumkin.

**100 g** na'matak mevasidan tayyorlangan sharbatni oilamiz bilan ichdik.

**Tartib sonlarning qo'llanishiga misollar:**

Insonning **birinchi** ehtiyojlari sirasiga ilm olishni ham kiritish kerak.

**Yettinchi** sinfda o'qiydigan bolalarning C vitaminiga bo'lgan bir kunlik ehtiyoji o'g'il bolalar uchun 75 mg ni, qizlar uchun esa 65 mg ni tashkil etadi.



Berilgan jadval asosida turli yoshdagi kishilarning C vitaminiga bo'lgan kundalik ehtiyojini ta'minlash uchun tavsiyalar yozing. Bunda yuqorida berilgan infografika ma'lumotlari hamda miqdor va tartib sonlardan foydalaning.



Yoshi	Erkaklar (mg, 1 kunda)	Ayollar (mg, 1 kunda)
6 oygacha	40	40
7–12 oylik	50	50
1–3 yosh	15	15
4–8 yosh	25	25
9–13 yosh	45	45
14–18 yosh	75	65
19 yoshdan katta	90	75

**Namuna** 9 yoshli bolalar kuniga 45 mg C vitamini qabul qilishi lozim. Buning uchun ular bir dona olma yeyishlari kerak.



Belgilash olmoshlaridan foydalanib C vitamini iste'moli bilan bog'liq 7 ta tavsiya yozing.

**Namuna** Har qanday meva va sabzavot tarkibida ma'lum miqdorda C vitamini bor.

## QO'LLASH BO'YICHA YO'RIQNOMA

**Preparatning savdo nomi:** Vitamin C

**Ta'sir etuvchi modda:** askorbin kislotasi

**Dori shakli:** chaynaladigan tabletkalar

**Tarkibi (bir tabletka):**

*faol modda:* askorbin kislotasi – 300 mg;

*yordamchi moddalar:* qand kukuni yoki saxaroza, laktoza, sukraloza, polivinilpirrolidon K30, sorbitol, aerosil, **magniy** stearati yoki kalsiy stearati, **quruq** apelsin xushbo'yi.



**Tavsifi**

To'q sariq rangli va oq dog'lari bo'lgan, dumaloq, yassi shaklli, och sariq rangli, bir tomoni ariqchali tabletkalar.

**Farmakoterapevtik guruhi**

Vitamin.

**Farmakologik xususiyatlari**

**Askorbin** kislotasi (C vitamini) organizmda uglevodlar almashinuvi, qon ivishi, to'qimalar regeneratsiyasini boshqarishda, immunitetni mustahkamlashda **muhim** ahamiyatga ega. Odam organizmi askorbin kislotasini ishlab chiqarmaydi, bu vitamin faqat ovqat bilan tanaga kiradi. Me'yorida, **to'g'ri** va **sifatli** ovqatlanilsa, organizmda C vitamini **taqchilligi** sezilmaydi.

**Qo'llanishi**

C vitamini bolalarning **faol** o'sish davrida, homiladorlikda, emizishda, **aqliy** zo'riqishda, **toliqishda**, stress holatlarida, **uzoq** va **og'ir** kasalliklardan **keyingi** sog'ayish davrida qo'llanadi.

**Nojo'ya ta'sirlari**

- Preparat **allergik** reaksiyalarga sababchi bo'lishi mumkin.
- Me'da-ichak yo'llarining **shilliq** qavatlariga nojo'ya ta'sir qilish ehtimoli bor.

**Qo'llash mumkin bo'lmagan holatlar**

Qon ivishi ortganda, qandli diabetda va qonda qand miqdorining oshishi bilan kechadigan holatlarda **katta** dozada qabul qilish mumkin emas.

**Maxsus ko'rsatmalar**

Preparat bolalar ololmaydigan joyda saqlansin va yaroqlilik muddati o'tgach, qo'llanmasin.

**Saqlash sharoiti**

**Quruq**, yorug'likdan himoyalangan joyda, +25°C dan yuqori bo'lmagan haroratda saqlansin.

**Yaroqlilik muddati**

2 yil.

**Dorixonalardan berish tartibi**

Shifokor retseptisiz.



1. Dori ichishdan oldin qo'llash bo'yicha yo'riqnoma bilan tanishish nega muhim?
2. C vitaminining fanda yana qanday nomi bor?
3. Oxirgi marta qachon, qanday mahsulotning qo'llash bo'yicha yo'riqnomasi bilan tanishdingiz?
4. Yo'riqnomalarda faol va yordamchi moddalar ajratib ko'rsatiladi. Ularning farqi nimada bo'lishi mumkin?
5. Yo'riqnomada dori tavsifi berilishi nima uchun muhim?
6. Mazkur preparat qanday salbiy ta'sir ko'rsatishi mumkin ekan?
7. "Qo'llash bo'yicha yo'riqnoma" doridan tashqari yana nimalarda bo'ladi?



### Berilgan so'zlarni izohi bilan moslashtirib ko'chiring.

Preparat	massaga ega bo'lgan zarralar majmui, jismlarni tashkil qilgan narsa.
Modda	biror narsaning aniq o'lchovga ega miqdori.
Regeneratsiya	shifokorning dori tarkibi, dozasi va undan qanday foydalanish haqida bemorga beradigan yozma ko'rsatmasi.
Stress	laboratoriya yoki fabrikada tayyorlangan kimyoviy yoki farmatsevtik mahsulot.
Doza	sifat-belgilarning bayoni, ta'rifi, tasviri.
Shifokor retsepti	tashqi ta'sir natijasida sodir bo'ladigan kuchli hayajonlanish, bezovtalik, asabiylik holati.
Tavsif	organizmning yo'qolgan yoki jarohatlangan a'zo va to'qimalarni qayta tiklashi.



**Yo'riqnoma matni asosida berilgan topshiriqlarni bajaring.**

1. Yo'riqnomadan C vitaminining organizm uchun zarurligini bildiruvchi uchta ma'lumotni ko'chiring.
2. C vitamini qabul qilish tavsiya etiladigan uchta holatni yozing.
3. C vitamini qabul qilish tavsiya etilmaydigan uchta holatni yozing.



**Yo'riqnoma matni asosida berilgan testlarni yeching. Test kalitini tuzib, javoblarni daftarga belgilang.**

**1. Matn asosida berilgan xulosalarning qay biri noto'g'ri?**

- A) Dorixonadan "Vitamin C" preparatini shifokor retseptisiz olish mumkin.
- B) "Vitamin C" preparatini shifokor retseptisiz qabul qilish mumkin.
- C) "Vitamin C" preparatini qabul qilish muddati shifokor tomonidan belgilanadi.
- D) C vitamini organizmga faqat ovqat bilan kiradi.

**2. Preparatning qo'llanishi organizm uchun foydali va ahamiyatli ekani yo'riqnomaning qaysi qismida aytilgan?**

- A) "Qo'llanishi" qismida
- B) "Qo'llash usuli va dozalari" qismida
- C) "Farmakologik xususiyatlari" qismida
- D) "Qo'llash mumkin bo'lmagan holatlar" qismida



**Bolalar ichishi mumkin bo'lgan biror dorining qo'llash bo'yicha yo'riqnomasi bilan tanishing. Undan o'zingiz eng muhim deb bilgan beshta ko'rsatmani ko'chiring.**





Matnda qo'llangan olinma so'zlarni ajratib yozing, ularni talaffuz qilish mashqlarini bajaring.



C vitaminining dori shaklidagi tavsifiga oid qismni ko'chirib oling. "Qanday?" so'rog'iga javob bo'luvchi so'zlarning tagiga chizing.



O'zingiz ichgan birorta dorining shunday tavsifini yozing.



Sifatlar tuzilishiga ko'ra **sodda, qo'shma, juft** va **takroriy** bo'ladi.

**Sodda sifatlar:** *sariq, qalin, tinch, berahm.*

**Qo'shma sifatlar:** *qimmatbaho, shifobaxsh, kamgap.*

**Juft sifatlar:** *yaxshi-yomon, maza-bemaza, yakka-yu yagona.*

**Takroriy sifatlar:** *mayda-mayda, oppoq-oppoq, shirin-shirin, yo'l-yo'l.*

Qo'shma sifat qismlari qo'shib, juft va takroriy sifat qismlari esa chiziqcha bilan yoziladi.



Yo'riqnoma matnida ajratib ko'rsatilgan so'zlardan "qanday?" so'rog'iga javob bo'luvchi so'zlarni aniqlang. Ularni sodda tub va sodda yasama sifatlariga ajratib yozing.

Sodda tub sifatlar

Sodda yasama sifatlar

?

?



Quyida berilgan sifatlarni tuzilishiga ko'ra to'rt turga ajrating. Ular ishtirokida nutqiy mavzuga doir gaplar tuzib, yozing.

Sersuv, xushta'm, achchiq-achchiq, ta'msiz, shifobaxsh, katta-katta, katta-kichik, kamquvvat, barra-barra, turli-tuman, ichakuzdi, qoramtir.

Sodda sifatlar

Qo'shma sifatlar

Juft sifatlar

Takroriy sifatlar



Yo'riqnoma matnidan sonlar bilan bog'liq ma'lumotlar keltirilgan gaplarni ko'chirib oling. Ularni miqdor yoki tartibni ifodalashi bo'yicha tahlil qiling.



Berilgan matnni o'qing. Shu matn asosida limon iste'mol qilishga doir yo'riqnoma yozing.

## LIMON MEVASI HAQIDA

Limon mevasining nordon va o'tkir ta'mi insonni tetiklashtiradi. Undagi C vitamini esa immunitetimizga turli kasalliklar bilan kurashishda yordam beradi.

Bundan tashqari, limon kislotasi ovqat hazm qilishni osonlashtiradi, organizmda moddalar almashinuvini yaxshilaydi. Temir moddasiga boyligi sabab kamqonlikni davolaydi. Eng muhimi, shamollashda juda ham samarali yordam beradi.

Biroq limonning zararli taraflari ham yo'q emas. Masalan, oshqozon yoki ichak yarasidan aziyat chekayotganlar, sitrus mevalarga allergiyasi borlar uni iste'mol qilmasligi kerak. Limon tish emaliga salbiy ta'sir qiladi. Uni juda ko'p miqdorda iste'mol qilish esa qon bosimiga yomon ta'sir ko'rsatadi. Oshqozon shilliq qavatiga salbiy ta'sir etishi tufayli uni och qoringa iste'mol qilish tavsiya etilmaydi.

Limon yuqori haroratda foydali xususiyatlarini yo'qotadi. Shu sababdan qaynoq choyga limon solish xato. Bir kunda bir necha bo'lak limon iste'mol qilish mumkin. Limonning o'zini yegandan so'ng tish emaliga zarar keltirmasligi uchun og'izni chayish zarur.

Limon xarid qilayotganda mevaning qattiq va tarangligiga e'tibor qiling. Meva yumshoq bo'lsa, demak, eskirgan. Foydali va sersuv limonning po'sti silliq va qattiq bo'ladi.

Limonni sovitkichda 4–5 haftagacha konteyner yoki yelim xaltalarga solib saqlash mumkin. Xona haroratida esa bir haftacha yaxshi saqlanadi, so'ng quriy boshlaydi.

*Internet ma'lumotlari asosida tayyorlandi.*

### Eslatma

Yo'riqnoma yozganda "Vitamin C" preparatini qo'llash bo'yicha yo'riqnomadan andaza oling. Yoriqnoma qismlari uchun sarlavhalar qo'ying.



Oila a'zolaringizdan limonning kundalik hayotdagi maishiy ahamiyati (tozalikni saqlashda, dog'larni ketkazishda va h.k.) haqida so'rang. O'rganganlaringizni eslatma sifatida yozib oling.



Quyidagi parchada ajratib ko'rsatilgan so'zlarning asosini aniqlang. Ularni namunadagidek tahlil qilib, yozing.

### Namuna

Yara.

1. Inson tanasining shikastlanishidan hosil bo'ladi.
2. Biror ishni bajarishga loyiq bo'lmoq; bajara olmoq; asqatmoq.

Biroq limonning zararli taraflari ham yo'q emas. Masalan, oshqozon yoki ichak yarasidan aziyat **chek**ayotganlar, sitrus mevalarga allergiyasi **bor**lar uni iste'mol qilmasligi kerak. Limon tish emaliga salbiy ta'sir qiladi. Uni juda ko'p miqdorda iste'mol qilish esa **qon** bosimiga yomon ta'sir **ko'rs**atadi. Oshqozon shilliq **qav**atiga salbiy ta'sir etishi tufayli uni **och** qoringa iste'mol qilish tavsiya etilmaydi.



### MAGAZINDAGI XAZINA



“Magazin” – bir qarashda ruscha soʻzga oʻxshaydi. Lekin u asli sharqqa oid, yaʼni arabcha boʻlib, “maxazin” shaklida boʻlgan va boshqa tillarga koʻchgan.

Alisher Navoiyning mashhur  
*Yigitlikda yig' ilmning maxzanin,  
Qarilik chog'i xarj qilg'il ani...*

satrlaridagi “maxzan” ham asli shu soʻzga borib taqaladi. Bu soʻzlarning shakliga diqqat bilan qaralsa, ularning tarkibida “xazina” soʻzining borligini sezish mumkin. “Maxazin” soʻzining tub ildizi “saqladi”, “toʻpladi” degan maʼnoni anglatgan.

“Magʻoza” soʻzi ham “magazin” soʻziga yaqin. “Xoʻja Nasriddin” filmida “Magʻoza – “almashtirish” degani” degan gap bor.

### “AMMA”M BILAN “AMAKI”M

Amma bilan amaki hayotda qarindosh boʻlgani kabi tilda ham bir-biriga qarindoshdir. Bu soʻzlar ikki tomchi suvday bir-biriga oʻxshaydi.

Bir qarashda “amma” soʻzining “amaki” soʻzi bilan tub maʼnosi bir xil ekanini anglash qiyinroqday. Chunki bu soʻzlarning biri ayol, biri esa erkak qarindoshga nisbatan qoʻllanadi. Biroq mohiyat nuqtayi nazaridan bu ikkovi bitta soʻz ekanini ilgʻasa boʻladi.

“Oʻzbek tilining etimologik lugʻati”da izohlanishicha, “amaki” soʻzi ham, “amma” soʻzi ham bitta ildizdan oʻsib chiqqan boʻlib, ularning tub maʼnosi arabchada “otaning akasi” maʼnosini anglatadi.

Maʼno taraqqiyoti natijasida bu soʻz ikkiga ajralib, biri otaning aka-ukasi, biri esa otaning opa yoki singlisini ifodalaydigan boʻlib ketgan.



*Eshqobil Shukur, “Bobosoʻz izidan”*

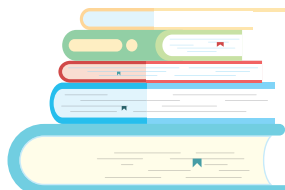

# KURASH – MILLIY SPORT TURI

## Bu mavzuda o'rganamiz

• milliy kurash tarixi • an'analar • sifatlarning yasalishi • bog'lovchilar • dialog tuzish • murojaat birliklari.



1. "Monolog" hamda "dialog" atamalari haqida nimalarni bilasiz?
2. Monolog va dialogning farqli jihatlari nimada ko'rinadi?



Ushbu chizmani xattaxtada to'ldiring.

monolog

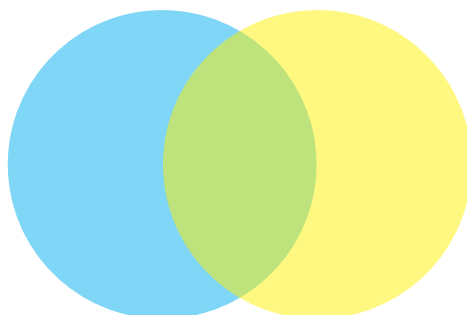

dialog



"Yulduzlar mangu yonadi" asaridan olingan parchalarni to'g'ri ketma-ketlikda qo'yib, dialog hosil qiling.

- 1 – Yana-tag'in jahon sporti emish deng.
- 2 – U fransuzlarniki-a?
- 3 – Himm, juda lanj olish. Klassik kurashda oyoq bilan chil berish degan gap yo'q.
- 4 – Mengboy kalning gapida jon bor. Kitoblik Sayfiddin Hodiye'v bor-ku, yaqinda o'sha bilan o'tirib qoldim. Trenerlar meni jahon chempioni qilib yetishtirdim deb suyunadi, bilmaydilarki, men bolaligimdan to'ylarda olishib yurgan tayyor polvon edim, deydi.
- 5 – Shu, Maksim polvon juda sovuq olishar ekan, nima dedingiz?
- 6 – Aytganday, shu bola ikki marta jahon chempioni bo'ldi-ya.
- 7 – Balli! Uzoqlarga qarab yashaymiz-u, oyog'imiz ostidagi gavharni ko'rmaymiz.
- 8 – Shu, fransuzlargayam qoyilman, o'zining olishini butun jahonga yoygan.
- 9 – Sportchi-da, seksiyada tarbiya topgan. Ular kitobda nima yozilgan bo'lsa, shuni qiladi.

10 – Sport ham gapmi, san’at! Ko’ryapsizmi, Tilovberdining o’ynab olishuvini. Buni hech qaysi trener, seksiya ham o’rgatolmaydi.

11 – Televizorda Monreal olimpiadasini ko’rdilaringizmi? Klassik kurashni olib ko’rsatdi. Bir sovug’e, shuyam olish bo’ldi-yu.

12 – Men yaqinda sambo olishi haqidagi kitobni ko’rdim. Hamma chillarning rasmi bor. Xoh ishonib, xoh ishonmang, oyoqdan olishdan boshqa hammasi o’zimizning olishda bor ekan-e.

13 – Mo’min muallim, mana, siz o’qimishli odamsiz, uyingizda kitobingiz ko’p deb eshitaman. Siz ayting, nega endi bir lanj klassik kurash butun jahon sporti bo’ladi-yu, o’zimizning olishni faqat to’yda yo “Hosil bayrami”da ko’ramiz? Yo olishimiz sport emasmi?



1. Suhbat nima haqida edi?
2. Suhbatdoshlar nima haqida kuyinib gapirishmoqda?
3. Qaysi so’z “kurash” so’ziga ma’nodosh sifatida qo’llangan?
4. Nima deb o’ylaysiz, suhbatda ko’tarilgan muammo hozirgi kunda o’z yechimini topganmi? Qanday?



Ikki yoki undan ortiq shaxs o’rtasidagi suhbat **dialog** deyiladi.



**Yuqoridagi dialog parchalarida qo’llangan tire belgisiga diqqat qiling. Tire belgisining bu xususiyati haqida qoida yarating.**



**Quyidagi dialogni rollarga bo’linib o’qing. Ajratib ko’rsatilgan so’zlarni asos hamda so’z yasovchi qo’shimchalarga ajrating (ba’zi so’zlar asos va qo’shimchaga emas, ikkita so’zga ajraladi).**

- Karimboy, yoshlarga nima bo’lyapti?
- Tushuntiribroq gapir, nimani aytyapsan?
- Yoshlarni aytaman-da, hammasi o’zicha **aqlli, bama’ni** ish qilyapman deb o’ylaydi.
- Obbo, yana nimadan ko’ngling to’lmayapti?
- Kecha to’yda bakovullik qildim, bir yoshgina polvon davraga maykaga o’xshagan kiyimda chiqib kelsa bo’ladimi. Uni mayka ham deb bo’lmaydi aslida. Ishton yo’q, maykaning davomi ishton vazifasini o’taydi. Yana uning qip-qizil hamda **guldor** ekaniga o’laymi.
- Iya, shunaqa kiyimda kurash tushgani chiqibdimi?

– Ha-da, bor, boshqa kiyim kiyib chiq, uyalmaysanmi shuncha odam oldida, desam, biz musobaqalarda shu kiyimda chiqamiz, deydi. Sport ustasi ekan bu kishim.

– Qiziq-ku, maykaning qayeridan tortib kurash tushadi? Qattiqroq tortsang, u bechara uzilib ketadi-ku! Raqib uchun juda **noqulay** bu kiyim.

– Men ham shuni aytsam, siz qayerdan ham tushunardingiz, men bu kiyimda jahon chempionatlarida qatnashganman deydi, olifta!

– Kurashga qo‘ymadingmi, axir?

– Qo‘ymadim, bor ota-bobong kiygan yaktakmi, choponmi kiyib, belbog‘ bog‘lab chiq, dedim. Axir, kurashda shu belbog‘ va chopondan tortib kurashiladi-ku, boplabmanmi?

– Haa, to‘g‘ri qilibsan, ishtonni ham bir nima qildinglarmi yo chopon tagida qoldimi? (kuladi)

– Hartugul, sheriklari tushungan odamlar ekan, pati yulingan **kasalmand** tovuqning egniga choponga qo‘shib ishton ham ilib yuborishibdi.

– O‘zi kurashishni bilarkanmi?

– Haa, bu tomondan ancha epchil, **serharakat** bola ekan. Oxirida yengib, yutuqni olib ketdi. O‘zi raqibi ham **devqomat**, lekin **quyonyurak** ekan-da, nuqul qochib yurdi. Gavdasi katta bo‘lgani bilan yuragi yo‘q ekan **xomsemizning**...



Ikki qariyaning suhbatiga tayanib ayting-chi, maykasimon kiyim kiyib chiqqan bola qaysi sport turi bilan shug‘ullanadi?



Sifatlar ikki xil usulda yasaladi:

1. So‘zga qo‘shimcha qo‘shib: *aql + li, ser + harakat.*

2. So‘zga so‘zni qo‘shib: *quyon + yurak, jigar + rang.*

**-li, -dor, -mand, ser-, ba-** qo‘shimchalari bilan yasalgan sifatlar o‘sha narsa mavjud yoki ko‘p ekanini anglatadi: **farzandli** – farzandi bor, **serfarzand** – farzandi ko‘p.

**-siz, be-, no-** qo‘shimchalari bilan yasalgan sifatlar o‘sha narsa yo‘q yoki kam ekanini anglatadi: **suvsiz** hovuz – suvi yo‘q, **suvsiz** olma – suvi kam.



Quyidagi jadvalga moslab so‘zlar yozib keling. Bunda “+” belgisi o‘sha narsa bor ekanini, “-” esa yo‘q ekanini anglatadi.

+

-

aqlli

aqlsiz



Nega *jigarrang*, *havorang*, *siyohrang* soʻzlari qoʻshib yoziladi-yu, *oq rang*, *qizil rang* soʻzlari ajratib yoziladi?



Matni oʻqing. Savollarga javob bering.

## KURASHNING QAYTA TUGʻILISHI



Kurash – sportning qadimiy turlaridan biri. U 5 ming yildan ortiq vaqtdan beri mavjud. Oʻzbek kurashida xalqimizning ruhiyatiga, asl xislatlariga azal-azaldan xos boʻlgan mardlik, jasurlik, bagʻrikenglik, raqibga nisbatan oliyanoblik, halollik, insonparvarlik xususiyatlari mujassamlashgan.

Tarixiy maʼlumotlarga qaraganda, Amir Temur hukmronligi davrida milliy kurashning 400 ga yaqin usuli maʼlum boʻlgan. Bu usullarning deyarli barchasi hozirgacha saqlanib qolgan.

Qadimdan bayram sayillarida, toʻylarda odamlar toʻplanib, davra hosil qilishgan va unda polvonlar oʻzaro kurash tushishgan. Odamlar qishloqqa qishloq, urugʻga urugʻ, tumanga tuman boʻlib bellashishgan. Gʻolibga turli sovgʻalar berilgan. Magʻlubning oʻrtoqlari, aka yoki ukasi oʻz yeri va oilasi shaʼnini himoya qilishni istasa, gʻolib bilan bellashishiga ruxsat berilgan. Gʻirromlik qilgan, raqibiga atay zarar keltirmoqchi boʻlgan polvonlar davradan quvilgan. Ular el orasida gʻirromchi deya nom chiqarib, sharmanda boʻlganlar. Halol kurashganlarni esa hatto magʻlub boʻlsa ham, el olqishlagan. Kurashchilarning asosiy maqsadi oʻz tugʻilgan yeri, ota-bobolari or-nomusini himoya qilish boʻlgan.

Bayram va to'ylardagi kurashni yoshi katta polvonlar yoshlarga o'rnak bo'lish maqsadini ko'zlab boshlab berganlar. Bu holatning go'zal ta'rifini Tog'ay Murodning "Yulduzlar mangu yonadi" asarida ham ko'rishingiz mumkin. Kurash ana shunday otadan bolaga, ustozdan shogirdga o'tib, saqlanib kelgan.

1980-yillarning boshida mashhur o'zbek kurashi ustasi, dzyudochi va sambochi Komil Yusupov o'zbek kurashining boy merosini tadqiq etish ishlarini boshlab yubordi. Ushbu sport turining qayta tiklanishi uchun Komil polvon dastlab kurashning xalqaro me'yorlarga mos bo'lgan yangicha qoidalarini ishlab chiqishga bel bog'ladi. To'qsoninchi yillarning boshlariga kelib, u ushbu sharaflı vazifani muvaffaqiyatli ado etib, o'zbek kurashini xalqaro arenaga olib chiqishni o'z oldiga maqsad qildi. Avvaliga u o'zi ishlab chiqqan kurash qoidalarini jamoatchilik, mutaxassislar va ishqibozlar e'tiboriga havola etdi.

Yangi qoidalar o'zbek kurashining eng ardoqli an'analari va maxsus kiyim-bosh (kurashchilar oyoqyalang, yashil va ko'k yaktak, qizil belbog' va oq ishtonda maydonga chiqqan), musobaqalarni o'tkazish joyi va bellashuvning davom etish muddati kabi xalqaro sport me'yorlarini o'zida mujassam etdi. Sport mutaxassislari Komil Yusupov ishlab chiqqan kurash qoidalari to'laligicha xalqaro sport talablariga javob berishini e'tirof etdilar. Kurash qoidalarining asosiy afzalliklaridan biri shundaki, ular bellashuvni yotgan holda davom ettirishga yo'l qo'ymaydi. Sportchilardan birining tizzasi gilamga tegishi bilanoq hakam bellashuvni to'xtatadi va kurashchilar turgan holda musobaqani davom ettirishadi. Bu hol kurash jadal va tezkor, muxlislar uchun qiziqarli va maroqli bo'lishini ta'minlaydi. Bundan tashqari, kurash qoidalari belbog'dan pastki qismni ushlovchi yoki og'riq qo'zg'atuvchi va bo'g'uvchi uslublarni ishlatishni taqiqlaydi. Shu tariqa kurash sportchilarga tan jarohati yetkazilishining oldi olingan eng xavfsiz sport turlaridan biriga aylandi.

Kurashning yangi qoidalariga ko'ra, ishlatilgan usullarga bajarilishiga mos ravishda "chala", "yonbosh", "halol" baholari, qoidaga zid harakatlarga esa "tanbeh", "dakki", "g'irrom"



jazolari beriladi. Kurashchi “halol” bahosini olsa (yoki raqibi “g’irrom” bilan jazolansa), bu uning g’alabasini bildiradi. Ikki bor “yonbosh” bahosini olish (yoki raqibining ikki bor “dakki” bilan jazolanishi) ham g’alabani anglatadi. “Chala” baholari hisobga olib borilib, ko’p baho olgan kurashchiga g’alaba beriladi.

Kurash faollarining sa’y-harakatlari O‘zbekiston bilan chegaralanib qolmadi. Ular 1992-yildan boshlab Janubiy Koreya, Kanada, Yaponiya, Hindiston, AQSH, Monako va Rossiyada o‘tkazilgan qator nufuzli sport anjumanlarida o‘zbek kurashini tanitishga qaratilgan tadbirlarga bosh-qosh bo‘ldilar.

Birinchi xalqaro musobaqa bilan bir paytda mamlakat yana bir muhim tarixiy voqeaning guvohi bo‘ldi. 1998-yilning 6-sentyabrida Yevropa, Osiyo va Amerikaning 28 mamlakati vakillari Xalqaro kurash uyushmasiga asos soldilar. XKU xalqaro miqyosda o‘zbek kurashini namoyon etuvchi rasmiy tashkilotga aylandi. Dastlabki ta’sis kongressi davomida yangi xalqaro sport tashkilotining nizomi tasdiqlandi, kurashning xalqaro qoidalari qabul qilindi.

*Asror Mo‘minov*



1. Muallif matnga nega shunday sarlavha tanlagan?
2. Kurash dastlab ko‘ngilochar o‘yin bo‘lganini matnning qaysi qismlaridan bilish mumkin?
3. Kurashni xalqaro darajaga olib chiqishda jonbozlik ko‘rsatgan polvon kim?
4. Nima deb o‘ylaysiz, nega kurashning qonun-qoidalari xalqaro talablarga moslab qayta ishlab chiqildi?
5. Bayram va to‘ylarda kurashchilar taroziga chiqib keyin bellashmagani aniq, sizningcha, raqiblar qanday tanlangan?
6. Kurashning qanday turlarini bilasiz?
7. Kurash atamalaridan qaysilarini bilasiz?
8. Kurash bilan birga yana nimalar xalqaro sport maydoniga kirib bordi deb o‘ylaysiz?



Quyidagi iboralarning kurashga qanday aloqasi bor?

***kuragi yer ko‘rmagan***

***yulduz sanamoq***

***chil bermoq***



Quyidagi jadvalda kurash bo'yicha jahon chempionatlari haqida ma'lumot berilgan. Jadval asosida partadoshingizga ikkita savol bering.

Tartib	Yil	Mezbon shahar	Mamlakat	O'zbekiston terma jamoasi qo'lga kiritgan medallar soni
1	1999	Toshkent	O'zbekiston	3
2	2000	Antalya	Turkiya	4
3	2001	Budapesht	Vengriya	2
4	2002	Yerevan	Armaniston	7
5	2005	Toshkent	O'zbekiston	13
6	2007	Ulan Bator	Mongoliya	11
7	2009	Alushta	Ukraina	14
8	2011	Termiz	O'zbekiston	14
9	2013	Istanbul	Turkiya	15
10	2015	Xurramobod	Eron	8



Quyidagi ma'lumotlarni jadval ko'rinishida ifodalang.

**Kurash bo'yicha Osiyo chempionatlarida O'zbekiston terma jamoasi qayd etgan natijalar**

- 2003-yili Eron Islom Respublikasining Tehron shahrida bo'lib o'tgan musobaqada O'zbekiston terma jamoasi jami 5 ta medalni qo'lga kiritgan.
- Afg'onistonning Kobul shahrida bo'lib o'tgan 2006-yilgi musobaqada esa medallarimiz soni Tehrondagidan bittaga ko'paygan.
- 2008- hamda 2011-yillarda Eron Islom Respublikasining Tehron va Ilam shaharlarida bo'lib o'tgan musobaqalarda yurtimiz polvonlari 5 tadan medalni qo'lga kiritishgan.
- 2012-yili Hindistonning Kochi shahrida bo'lib o'tgan Osiyo chempionatidan o'zbek kurashchilari jami 13 ta medal bilan qaytishgan.
- O'zbek polvonlari 2015-yilda Livanning Bayrut shahrida bo'lib o'tgan musobaqada 14 ta medal olgan.



1. "Bog'lamoq" so'zining qanday ma'nolarini bilasiz?
2. Sizningcha, gaplar, so'zlar bir-biriga nimalar vositasida bog'lanadi?



Quyidagi birikmalarni o'qing. Ularning ma'nosida qanday farqlarni sezyapsiz? Bir xil ma'no anglatayotgan birikmalarni ketma-ket yozing.

**Namuna** medal hamda kubok, medal bilan kubok

medal va kubok  
yo medal, yo kubok  
dam medal, dam kubok  
medal ham kubok

medal yoki kubok  
medal hamda kubok  
goh medal, goh kubok

medal bilan kubok  
na medal, na kubok  
ba'zan medal, ba'zan kubok



Gaplarni o'qing. Mazmun to'g'ri bo'lishi uchun quyidagi so'zlardan mosini qo'yib, yozing.

va

bilan

biroq

ammo

chunki

lekin

balki

Hamma sport turini hurmat qilaman, ... kurashga mehrim bo'lakcha.

Uning devday kelbati bor, ... yuragi yo'q, qo'rqoq.

Bo'ri polvon raqibning hiylalariga uchmas, ... o'ziga qarshi foydalanishga urinardi.

Tilovberdining to'pori, ... aqlli do'sti bor.

Naim tutaqib ketdi, .... bakovul raqibi g'irrom qilganini ko'rmaganga oldi.



So'zlarni bir-biriga bog'lash uchun xizmat qiladigan birliklar **bog'lovchilar** deyiladi.

Ular o'zidan oldin va keyin kelgan birliklarni turli maqsadlarda bog'lashga xizmat qiladi.

Masalan:

*medal va kubok* (har ikkisi)

*yo medal, yo kubok* (ikkisidan faqat bittasi)

*na medal, na kubok* (ikkisi ham emas, hech biri)

*ishyoqmas, ammo aqlli; ishyoqmas, lekin aqlli; ishyoqmas, biroq aqlli* (ikki jihatning zidlanishi)

Bog'lovchilar gaplarni ham bog'lay oladi:

*Eshik ochildi va ichkariga Karima kirib keldi.*

*O'yin ertaroq tugadi, chunki to'pimiz teshilib qoldi.*

*Hozir kelishib olaylik, toki keyin tushunmovchilik bo'lmasin.*



Quyidagi tushunchalar asosida gaplar tuzing. Bog'lovchilardan foydalaning.

kurash bo'yicha kubokni yutib oldi

u bilan kurashish armon bo'lib qoldi

harakatlaridan ko'ngli to'lmadi

boshi og'rib turgan edi

yurt bayrog'ini baland ko'tardi

hammani yenga olaman deb o'yladi

yoshlarni mensimadi

kubokni yuta olmadi



Bog'lovchilar so'zlar va gaplarni bog'lagan o'rinlarga 4 tadan misol topib, yozing. Boshqa fan darsliklaridan ham foydalaning.



1. Bog'lovchilar haqida nimalarni bilib oldingiz?
2. Ko'mak bermoq deganda nimani tushunasiz?



Quyidagi ko'makchilarni ma'nosiga ko'ra guruhlang. Bunda lug'atlardan foydalanishingiz mumkin.

*sababli, sari, singari, uchun, tufayli, qarab, qadar, bo'ylab, haqida, kabi, tomon, to'g'risida, bilan, sayin, uzra, birla, bo'yicha, yanglig', chog'li, doir, so'ng, buyon*

Yo'nalish	Sabab	Maqsad	O'rin	Chegara	Mavzuga tegishlilik



Yuqorida biror ustunga ham mos kelmagan so'zlar bormi? Nega shunday deb o'ylaysiz?



Ikki ustundagi birliklarni o'zaro qiyoslang. Ma'nosida qanday o'zgarish sodir bo'lmoqda?

maydon tomon yurdi	maydon bo'ylab yurdi
tatami sari yurdi	tatamiga qadar yurdi
ukasi uchun kurashdi	ukasi tufayli kurashdi
bakovul haqida o'yladi	bakovul kabi o'yladi



Butun sinf birgalikda ko'makchilar haqida qoida yarating. Ko'makchi hamda bog'lovchilarni o'zaro qiyoslang.



Gruhlarga bo'lining. Tasavvur qiling, sport klubi ochdingiz. Sport klubining reklama banneri hamda to'garaklar e'lonini tayyorlang. Ko'makchi va bog'lovchilardan foydalaning.

1. Sport klubining reklama bannerini tayyorlang.
2. Sport klubidagi to'garaklar haqida e'lon bering.



## O'QING VA MULOHAZA QILING

### “Candle” va “qandil”

Inglizcha “candle” va o'zbekcha “qandil” o'rtasidagi o'xshashlikni sezsangiz kerak. Lekin ingliz tilida yana bir so'z bor – *chandelier*, uning ma'nosi “qandil” bilan aynan bir xil. *Candle* va *chandelier* bir o'zakka borib taqaladi. Farqi shundaki, *candle* eski ingliz tiliga bevosita lotin tilidan, *chandelier* esa fransuz tili orqali o'tgan.

Yuqoridagi so'zlarning etimologiyasiga keladigan bo'lsak, ular lotincha *candere* – “yiltillab turish, oqarib ko'rinish” fe'liga borib taqaladi. Bu fe'ldan Yevropa tillarida hosil bo'lgan so'z arab tiliga “qandil” shaklida o'tgan, undan fors tiliga, undan esa o'zbek tiliga o'tgan.



### “Jo'ra”, “o'rtoq”, “oshna” ma'nodoshmi?

“Jo'ra”, “o'rtoq”, “oshna”. Bu so'zlarni ko'p ishlatamiz. Ko'pincha qo'shib ishlatamiz. Lekin aslida ular bir-biridan ma'no jihatdan farq qilgan.

Ma'lumotga qaraganda, “jo'ra”, “o'rtoq”, “oshna” so'zlari tanishlarning uch xil kategoriyasini bildirgan.

– jo'ra – ko'chadagi, mahalladagi tanishlar, ijtimoiy aloqalar bo'yicha ularga yaqin turuvchi boshqa mahallada orttirilgan tanishlar; bu kategoriyaga kiruvchilar bilan choyxona va harifonalar uyushtirilgan;

– o'rtoq – yaqin qarindoshlar ichidagi tengdoshlar va yangi davrdan boshlab sinfdoshlar, ular bilan choyxona qilinmagan, balki doim bir-birinikiga mehmonga, hasharga, yordamga borish odat bo'lgan; to'ylarda, ma'rakalarda asosan o'rtoqlar xizmat qilgan;

– oshna – boshqa qishloq va shaharlardagi do'stlar, tanishlar, yangi davrdan boshlab esa kursdoshlar ham; boshqa yurtga borganda ularnikida qolish, begona joyda ulardan yordam so'rash odat bo'lgan; oshnachilik avloddan avlodga o'tgan – ikki oshnaning farzandlari ham oshna bo'lgan, bir-biriga yo'lchiliklarda yordam berishda, safar chog'i uyida kutib olishda davom etgan.

“Do'st” esa ko'proq balandparvoz, poetik so'z bo'lgan. Keng tarqalmagan. Va har xil ma'noda qo'llanishi mumkin bo'lgan.

Shuningdek, yana bir kategoriya bo'lgan – “sherik”. Bular hamkasblar, umumiy ishga, manfaatga ega odamlar bo'lgan.

Bugungi kunda ijtimoiy munosabatlar ko'payishi tufayli bu kategoriyalar qo'shilib ketdi (aslida, o'tmishda ham bir kishi ham o'rtoq, ham jo'ra bo'lishi mumkin edi, lekin baribir bu juda keng tarqalmagandi). Shu munosabat bilan bu so'zlar ham sinonimga aylanib qoldi.

*Eldor Asanov*

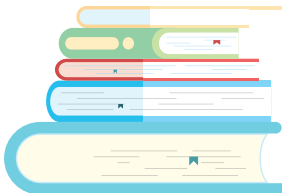

# KELAJAK KASBLARI

## Bu mavzuda o'rganamiz

- kasb tanlashdagi muhim jihatlar
- yaqin kelajakda talab kuchayadigan kasblar
- yuklamalar va ularning gapdagi vazifasini aniqlash
- fe'llarning tuzilishiga ko'ra turlari
- bosh bo'laklar
- ikkinchi darajali bo'laklar
- tabriknoma yozish.



Audiomatni tinglang va savollarga javob bering.

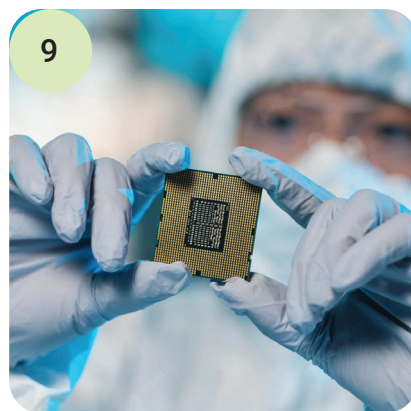
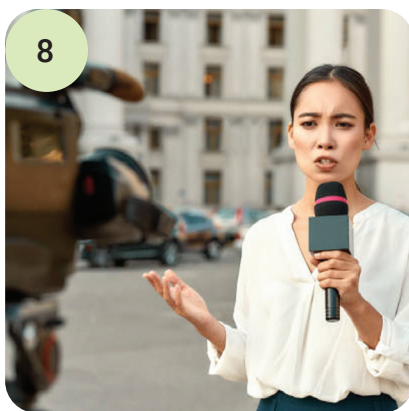
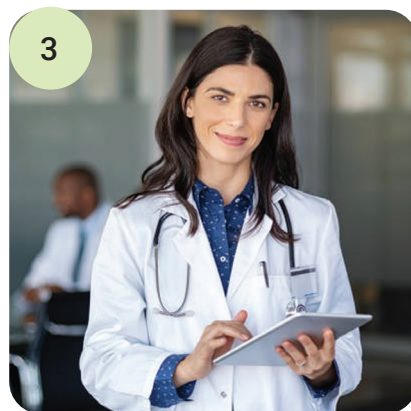



1. Rivojlanayotgan mamlakatlarda qaysi soha mutaxassislariga talab oshib bormoqda?
2. Injiniroing sohasida kimlar faoliyat yuritadi? Ularning vazifalari nimalardan iborat?
3. Nima uchun IT mutaxassislari iqtisodiyotning hal qiluvchi kuchi sifatida e'tirof etilmoqda? Axborot texnologiyalarining mamlakat taraqqiyotidagi o'rnini haqida nimalarni bilasiz?
4. Zamonaviy tibbiyot soha mutaxassislariga qanday talablarni qo'yimoqda? Zamonaviy shifokorlarga xos bo'lgan sifatlarini sanang.
5. O'zbekistonda turizm sohasi mutaxassislariga qanchalik ehtiyoj bor? Bu kasb orqali yurtimiz iqtisodiyotining rivojlanishiga qanday hissa qo'shish mumkin deb hisoblaysiz?
6. Logist-naqliyotchi kasbi haqida nimalarni bilib oldingiz? Bu qanday kasb ekani haqida ustozingiz bilan fikr almashing.
7. Nima uchun har bir davlatda ekologlarga ehtiyoj bor deb o'ylaysiz? Siz ushbu soha mutaxassisi bo'lganingizda nimalarga e'tibor bergan bo'lar edingiz?
8. Kimyogar va energetiklarning vazifalari nimalardan iborat? Ular kelajakda iqtisodiy soha taraqqiyotiga qanday qilib o'z hissasini qo'shishi mumkinligi haqida o'ylab ko'ring.
9. Robotlar va mikrotizimlardan foydalanishning ahamiyati haqida gapiring. Ular insonga nima uchun kerak?
10. Jurnalist va imijmeykerlarning qanday foydali jihatlari bor? Ularning vazifalari va buning ahamiyati haqida nimalarni bilasiz?
11. O'zbekiston sharoitida yana qanday kasb egalariga ehtiyoj borligi haqida ma'lumot bering.
12. Har qanday kasbda muvaffaqiyat qozonish uchun inson qaysi sifatlarga ega bo'lishi muhim deb hisoblaysiz?





Berilgan so'zlar ichidan to'g'ri yozilganini aniqlab, ularni daftaringizga ko'chiring.

Injiniring sohasi mutaxassislari	Ay-ti mutaxassislari
Injenering sohasi mutaxassislari	I-T mutaxassislari
Injeynering sohasi mutaxassislari	IT mutaxassislari
Lagist-naqliyotchilar	Jurnalist va imijmeykerlar
Logist-naqliyotchilar	Jurnalist va emijmeykerlar
Lo'gist-naqliyotchilar	Jo'rnalist va imijmekirlar
Energetiklar	Nanatexnologlar
Inergetiklar	Nanotexnologlar
Energitiklar	Nanotexnologlar
Turizim sohasi mutaxassislari	Xizmat ko'rsatish sohasi mutaxassislari
Turizm sohasi mutaxassislari	Hizmat ko'rsatish sohasi mutaxassislari
Turizm soxasi mutahassislari	Xizmat ko'rsatish soxasi mutahassislari



Berilgan rasmlardagi raqamlarning kasblar bilan mosligini aniqlang hamda ularni talaffuz qiling. Urg'uli bo'g'inni aniqlang.



Matnni o'qing. Gaplarga qo'shimcha ma'no yuklaydigan so'z va qo'shimchalardan mosini qo'yib, yozing.

Bu kasb egalariga hamma zamonlarda ehtiyoj katta bo'lgan. ... eng qulay, shohona sharoitlarda, to'kin-sochinlikda umr kechiradigan odam ham kasal bo'ladi-ku.

Zamonaviy tibbiyot shifokorlar oldiga yangi texnologiyalardan unumli foydalana olish shartini ... qo'yyapti. Yangi texnologiyalar tashxis va muolaja jarayonini yengillashtirib... qolmay, aniqlik darajasini ... kuchaytiradi. Bunday ko'nikmaga ega shifokorga esa talab yuqori bo'lishi tabiiy... .

**Qo'yish uchun:** -kina, ham, -gina, go'yo, -da, axir, -mi, xuddi.



So'z yoki gaplarga so'roq, ta'kid, ayirish-chegaralash, gumon, o'xshatish, inkor kabi ma'nolarni yuklovchi so'z yoki qo'shimchalar **yuklamalardir**.

Yuklamalarga:

- 1) *axir, hatto, faqat, ham, xuddi, go'yo, go'yoki, naq, hech, sira, nahotki, na ... na* so'zlari;
- 2) *-mi, -chi, -gina (-kina, -qina), -dir, -u, -yu, -da, -a* singari qo'shimchalar kiradi.

Ularining birinchi guruhi **so'z-yuklamalar**, ikkinchi guruhi esa **qo'shimcha-yuklamalar** hisoblanadi.



Quyidagi gaplarda yuklama qanday ma'no bildirayotganini aniqlang. Yuklamalar olib tashlanganda gap mazmunida qanday o'zgarish bo'layotganiga e'tibor qarating.

**Namuna** Raqib bu usuldan xabardor ekan-**da**. (ta'kid)

1. Bizni bu azobdan **faqat** direktorning qarori qutqarib qola oladi.
2. Ertangi o'yin uchun ham, ehtimol, Sobirov qaydnomaga kiritilmagand**ir**.
3. Abduxoliq otasining **naq** o'zi.
4. Xafa bo'lma: seni **ham** o'zlari bilan olib ketishadi.



Yuklamalardan mosini qo'yib, gaplarni ko'chiring. Gap mazmunida qanday o'zgarish bo'lganiga e'tibor bering.

1. Har bir kasb-hunarning hayotda o'z o'rne, ahamiyati bor.
2. Yetakchi sohalarga ixtisoslashgan o'quv yurtlariga kirishda katta raqobat bo'ladi.
3. Sayyohlik sohasi dunyoning juda ko'p mamlakatlarida iqtisodiyotning jon tomiri hisoblanadi.
4. Odamlarning turmush darajasi oshib, moddiy ahvoli yaxshilangani sari sayohat qilish istagi kuchaya boradi.



Matnda berilgan ma'lumotlar diagramma ko'rsatkichlariga mosligini aniqlang. Tushunganlaringizni yo'riqnoma asosida gapirib bering.

Yo'riqnoma:

- matnni o'qib chiqing;
- diagrammaga nom tanlang;
- ranglarga e'tibor bering;
- matndagi raqamlar hamda diagrammadagi ko'rsatkichlarni solishtiring;
- fikringizni xulosalang.

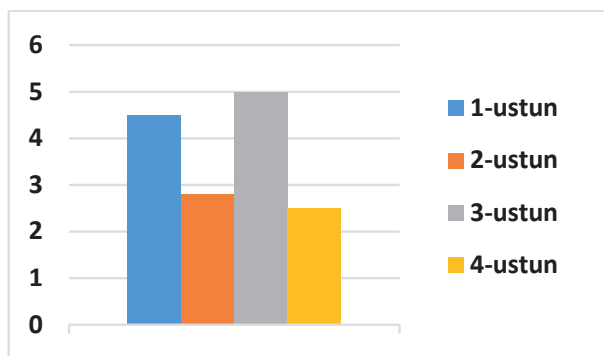
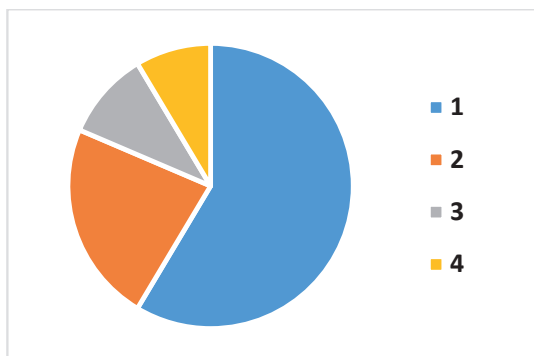

UNICEFning maxsus loyihasi bo'lgan **U-REPORT** yoshlar **platformasi** 2019-yil 13-may kuni yoshlarni kasbga yo'naltirish bo'yicha so'rovnoma o'tkazdi. Unda 6300 dan ortiq o'zbekistonlik yoshlar qatnashdi. **Respondentlarning** javoblari tahliliga ko'ra, kasb tanlashga quyidagi 4 omil ta'sir o'tkazadi:

- shaxsiy qobiliyat (34%);
- kasbga muhabbat (20%);
- moliyaviy imkoniyatlar (20%);
- ota-onalar qarori (11%).

Ishtirokchilarning 82 foizi yoshlarni kasbga yo'naltirish hukumat tomonidan tashkil etilishi kerak deb hisoblaydi.



1. Matnda ajratib ko'rsatilgan so'zlarni talaffuz qiling. Qaysi so'z(lar) ma'nosini o'zbek tilida ham ifodalash mumkin deb hisoblaysiz?
2. Matnda nima uchun *o'zbekistonlik* so'zi kichik harfda yozilgan? Bu to'g'rimi? Javobingizni izohlang.



**Matn bilan tanishing.** Matndagi sodda fe'llarni ko'makchi fe'lli so'z qo'shilmalari bilan almashtirib, ularni ko'chiring. Fe'l ma'nolarida qanday o'zgarish bo'layotganini aniqlang.

**Namuna** *aytilmoqda* – *aytib kelinmoqda*.

Nanotexnologiya bugun mashinasozlik, tibbiyot va hatto oziq-ovqat sanoatida **qo'llanyapti**. Robotlar va mikrotizimlardan foydalanadigan soha va tarmoqlar soni tobora **ko'paymoqda**. O'z-o'zidan bu sohada faoliyat yurituvchi mutaxassislarga ham talab **ortaveradi**.



**4 ta guruhga bo'lining hamda fe'llarning tuzilishiga ko'ra turlariga misollar topib, xattaxtaga yozing. Ularning imlosiga e'tibor bering.**



**Quyida berilgan fe'llar ishtirokida tanlagan kasbingiz haqida gaplar tuzib, yozing. Fe'llarning tuzilishi va imlosiga e'tibor bering.**

Sodda fe'l	Qo'shma fe'l	Juft fe'l	Takroriy fe'l
tanlamoq	..... (kasb nomi) bo'lmoq	yelib-yugurmoq	o'ylay-o'ylay
suhbatlashmoq	baxshida etmoq	qo'llab-quvvatlamok	ishlab-ishlab



Berilgan matnlar bilan tanishing. Ularda qoʻllangan feʼllarni quyidagi tartibda guruhlarga ajratib yozing. Koʻmakchi feʼlli soʻz shakllaridagi maʼnoga diqqatingizni qarating.

Sodda feʼl

Qoʻshma feʼl

Koʻmakchi feʼlli soʻz shakli

I. Reytingi baland yoʻnalishlarda taʼlim olganlar bora-bora boshqa yoʻnalishdagilarga qaraganda koʻpayib ketadi. Shu sababli ishga qabul qilish meʼyorlari oʻzgarib, yangi-yangi tartib va talablar qoʻshiladi.

II. Taraqqiyot yoʻlidan shaxdam odimlayotgan mamlakatimizda ham malakali mutaxassislarga, yangi ixtisoslik egalariga talab kundan kun ortib boryapti. Muvaffaqiyatga erishmoqchi boʻlgan har qanday ish beruvchi chet tillarini puxta oʻzlashtirgan, bilimni amaliyotda qoʻllay oladigan, guruh ichida ishlash qobiliyati va shaxsiy fazilatlariga ega mutaxassisni oʻz jamoasida koʻrishni istaydi.

III. Oʻzbekiston turizmi jadallik bilan ildamlab boryapti. Bu vaziyat sohada yetuk kadrlarga ehtiyoj paydo qiladi.

IV. Germaniyada yoshlarni kasbga yoʻnaltirish maktabdan, hatto bogʻchadan boshlanadi. Koʻp kuzatganman: bolalar universitetimizga tez-tez kelib turishadi. Murabbiylar oʻquvchilarga avtomobil maketlari, kichik robotlarni koʻrsatib, tanishtirishadi. Bu ularda texnikaga qiziqish hissini uygʻotishga yordam beradi.



Matni oʻqing va savollarga javob bering.

## KELAJAKDA ISHSIZ QOLMANG!

Bilasizmi, dunyo juda tez surʼatda rivojlanib, oʻzgarib bormoqda. Mutaxassislarning aytishicha, yaqin kelajakda hozir mavjud kasblarning koʻpi keraksiz boʻlib qoladi va yangi kasblar paydo boʻladi. Agar kelajakda ishsiz qolishni xohlamasangiz, hoziroq kasb tanlash masalasida jiddiyroq oʻylab koʻring.

**Robot texnologiyalari biz kutgandan ham tezroq rivojlanmoqda.** Ayrim zavod va fabrikalarda ishlab chiqarish toʻliq avtomatlashtirilgan. Yaʼni robotlar kuchidan foydalaniladi, odamlar esa deyarli ishlamaydi. **Yaqin 20–30 yildan keyin esa robotlar hozir odamlar bajarayotgan koʻplab vazifalarni oʻz zimmasiga olar ekan.** Shuning uchun kasb tanlashda bu ishni kelajakda robotlar qila olishi yoki yoʻqligi haqida ham oʻylab koʻring.

**Kelajakda olimlarga, ayniqsa, fizika, matematika, astronomiya, kimyo, biologiya kabi soha mutaxassislari ehtiyoj ortadi.** Axborot texnologiyalari rivojlangani uchun dasturchilik eng daromadli kasbga aylanadi. Kompyuter va axborot texnologiyalari bilan bogʻliq har qanday kasb egalari kelajakda yaxshi ish bilan taʼminlanadi.

**Kelajakda shifokor, oʻqituvchi va murabbiylarga ham yaxshi oylik beriladi.** Chunki bu kasblarni robotlar hech qachon egallay olmaydi. **Ammo kompyuter grafikasining rivojlanishi tufayli kelajakda aktyorlarga ehtiyoj boʻlmasligi mumkin.** Hatto bugun ham ayrim filmlarda aktyorlarning oʻrnini kompyuter dasturi orqali yaratilgan qahramonlar egallab ulgurgan. Shuning uchun mashhur kino yulduzi boʻlishni orzu qilib yurgan boʻlsangiz, bu haqda qayta oʻylab koʻring.

Kasb tanlashda O'zbekistondagi sharoitni ham hisobga oling. Ya'ni yurtimizda qanday kasblarga ehtiyoj bor, qanday sohalar hali rivojlanmagan yoki umuman bizga kirib kelmagani haqida o'ylang. Tag'in o'zingizcha, hech kim bilan maslahatlashmay kasb tanlab, kelajakda ishsiz qolib ketmang!

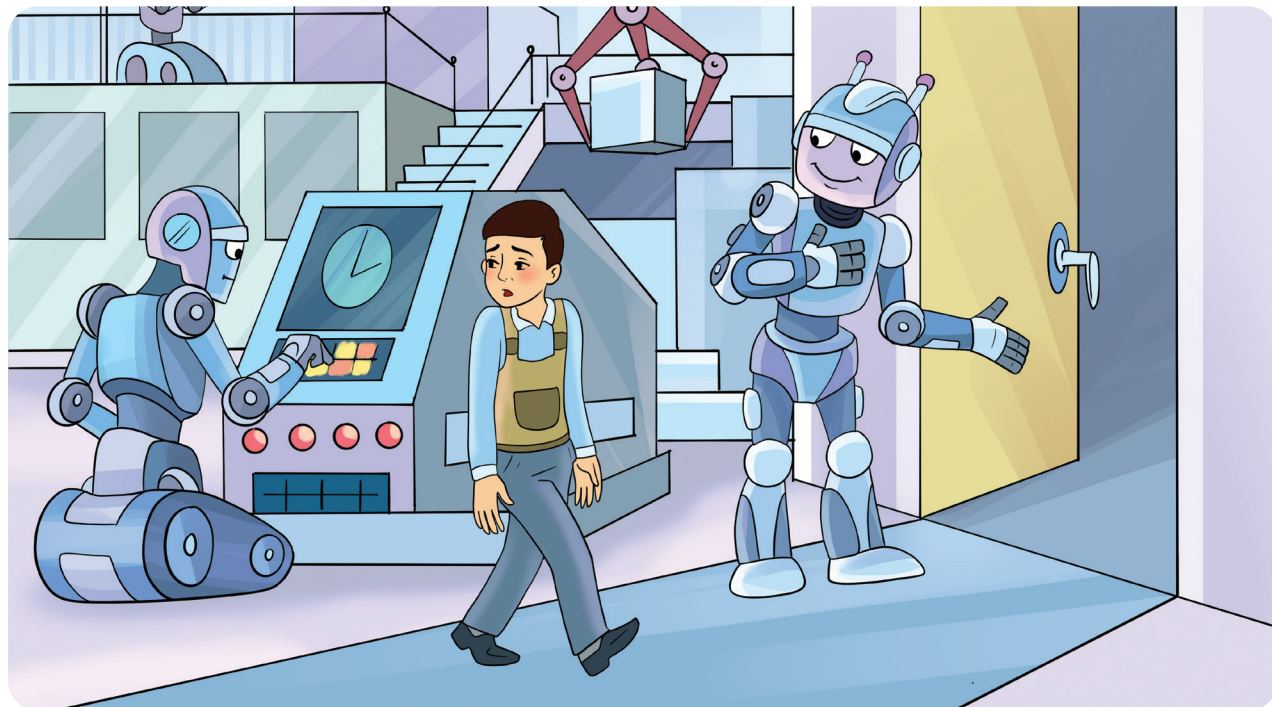

1. Matn muallifi ushbu fikrlari orqali kimlarga murojaat qilmoqda?
2. Matnning asosiy maqsadi nimadan iborat?
3. Robotlarning asosiy vazifasi haqida gapiring.
4. Kelajakda qanday kasb egalariga ehtiyoj ortishi kutilmoqda? Buning sababini tushuntirishga harakat qiling.
5. Aktyorlarning vazifasini kompyuterlar qay darajada uddalay oladi deb hisoblaysiz? Kompyuter dasturlarida yaratilgan qahramonlar faoliyatini qanday baholaysiz?
6. Tanlaydigan kasbingiz borasida kimlar bilan maslahatlashishni ma'qul ko'rasiz?
7. Matn bilan tanishganingizdan so'ng sizda tanlagan kasbingizni o'zgartirish fikri paydo bo'lmadimi? Javobingizni izohlang.



Xattaxtada robotlarga o'rnini beradigan kasblarni bir ustunga, robotlarga o'rnini bermaydigan kasblarni esa ikkinchi ustunga yozing.

Robotlarga o'rnini beradigan kasblar

Robotlarga o'rnini bermaydigan kasblar

**Matnda ajratib ko'rsatilgan gaplarni yozing. Gap bo'laklarini quyidagi belgilariga ko'ra farqlang.**

- shaxs, narsa, voqea-hodisaning harakatini ifodalagan;
- harakat-holatning bajaruvchisini ko'rsatgan;
- gapning biror bo'lagiga bog'lanib, uni izohlab, to'ldirib kelgan;
- otga bog'lanib, uning belgisini anglatgan;
- ish-harakatning o'rne, payti, holati, bajarilish sababi, maqsadi, miqdor-darajasini bildirgan.



Gapda har bir bo'lakning o'z vazifasi bor.

Kesim gapni shakllantiruvchi asosiy bo'lak sanaladi, qolgan bo'laklar uning atrofida birlashadi. Gapning maqsadi, zamoni va shaxs-soni kesim orqali ifodalanadi.

*Ayrim zavod va fabrikalarda mahsulotlarni ishlab chiqarish jarayoni to'liq avtomatlashtirilgan.*

Kesimda ifodalangan harakatning bajaruvchisini, kim yoki nima haqida gap borayotganini ko'rsatuvchi bo'lak egadir. Kesim va ega gapning asosiy mazmunini ifodalagani bois **bosh bo'laklar** deyiladi.

*Romanning oxirgi 28 sahifasini bultur Anvar tarjima qilgan edi.*

Berilgan gapning asosiy mazmuni – Anvar tarjima qilgani. Qachon, nimani tarjima qilgani esa ikkinchi darajali ma'lumotlar bo'lib, ular **ikkinchi darajali bo'laklar** orqali ifodalanadi.

Bundan tashqari, kesim bilan munosabatga kirishmaydigan gap bo'laklari ham bo'lib, ular (undalma, kirish va kiritmalar) doim tinish belgilari bilan ajratib yoziladi.

*Senga, do'stim, alohida e'tibor kerak.*

*Darhaqiqat, o'zlari ham universitetda ishlagan edilar.*

*2002-yilda (o'shanda men qishloq maktabiga qatnardim) dadam bizni shaharga olib ketdilar.*



**Quyida berilgan iboralar bilan tanishing. Partadoshingiz bilan kelajak kasblari mavzusida iboralar bilan bog'liq nutqiy vaziyatlarni yarating. Iboralar yordamida fikr ifodalashning ahamiyatli jihatlari haqida o'ylab ko'ring.**

1. Peshona teri to'kilmoq.
2. Ishga solmoq.
3. Miridan sirigacha bilmoq.
4. Tinkamadori qurimoq.
5. Tishi o'tmoq.
6. Uddasidan chiqmoq.
7. Fahmi yetmoq.
8. Xamirdan qil sug'urganday.



Berilgan iboralarning qaysilaridan o'z ma'nosida ham, ko'chma ma'noda ham foydalanish mumkin? Ularni ajrating, o'z ma'nosi va ko'chma ma'nosidan foydalanib gaplar tuzib, ayting.



**Sinfdozlaringiz o'rtasida "Kelajakda kim bo'lmoqchiman?" mavzusida so'rovnoma o'tkazing. Unda quyidagi savollardan foydalaning:**

1. Kelajakda kim bo'lmoqchisiz?
2. Bu kasbni tanlashingizga kim yoki nima sabab bo'lgan?
3. Ushbu kasbni egallash uchun nimalar qilish zarurligi haqida o'ylab ko'rganmisiz?



O'tkazgan so'rovnangizning natijalari haqida tahliliy matn yozing va to'plangan ma'lumotlarga nisbatan munosabatingizni ifodalang.



Quyidagi mavzulardan birini tanlang hamda esse qoralamasini tayyorlang.

Robotlarga o'rnini beradigan kasblar

Robotlarga o'rnini bermaydigan kasblar

Yozadigan matningiz quyidagi tarkibiy qismlardan iborat bo'lishi lozim:

**kirish** (robotlarga o'rnini beradigan/bermaydigan kasblar haqida umumiy ma'lumot);

**asosiy qism** (fikringizni asoslovchi 2–3 ta dalil, sharh);

**xulosa** (kirish, asosiy qismdan kelib chiqqan holda 2–3 ta gap, yakunlovchi fikr).



Esseni daftaringizga yozing. Qayta tahrirdan so'ng o'qituvchingizga taqdim eting.



Berilgan namuna asosida kasbiy bayramlar bilan bog'liq tabriknoma yozing. Tabriknoma yozishda qo'llanadigan til birliklariga alohida e'tibor qiling.

## TABRIKNOMA



Avvalo, o'z hayotini el-yurt salomatligini asrashdek g'oyat mas'uliyatli va sharaflil ishga bag'ishlagan barcha shifokor va hamshiralarni kasb bayrami – Tibbiyot xodimlari kuni bilan chin qalbimdan samimiy tabriklab, o'zimning chuqur hurmatim va ezgu tilaklarimni bildirishdan mamnunman.

Xalqimiz sizlarni dunyodagi eng ulug' kasb egalari, muqaddas qasamyodiga sodiq, o'z ishiga fidoyi insonlar deb biladi va mashaqqatli mehnatingizni yuksak qadrlaydi.

Sizlarni qutlug' kasb bayramingiz bilan samimiy muborakbod etib, barchangizga baxt-saodat, xonadonlaringizga fayz-u baraka tilayman.

Qo'lingiz dard ko'rmasin, hamisha sog'-omon bo'ling, aziz shifokorlar!

*Prezident Shavkat Mirziyoyevning tibbiyot xodimlariga yo'llagan tabrigidan*

# VETERINAR

## Bu mavzuda o'rganamiz

• qishloq xo'jaligida veterinariylik kasbining ahamiyati • hayvonlarni, tabiatni asrash • sohaga oid til birliklari • belgilash olmoshlari • matn va lug'atlar ustida ishlash • taqlid so'zlar • fe'l zamonlari.



1. Uyingizda qanday hayvonlar boqasiz? Ularni nima maqsadda boqishingiz haqida gapirib bering.
2. Uy hayvonlarini parvarishlashga doir nimalarni bilasiz?
3. Uy hayvonlaringiz kasal bo'lib qolganmi? Bunday holatlarda qanday yo'l tutish kerak? Hayvonlarni shifokorga olib borganmisiz?



Rasmlarga qarang. Savollarga javob bering.

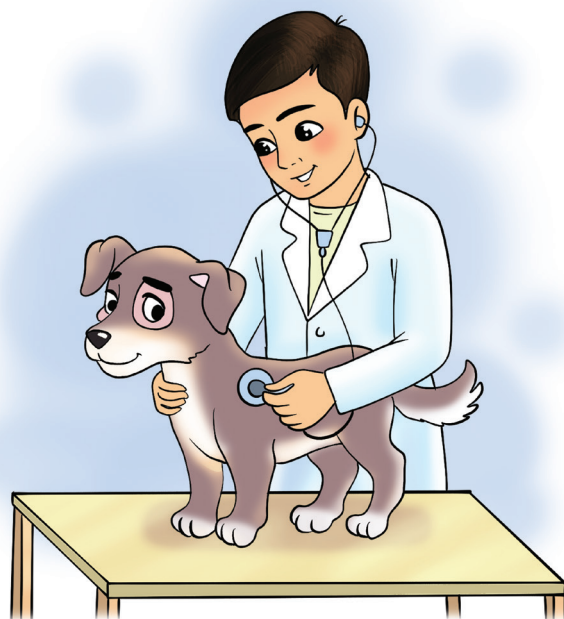
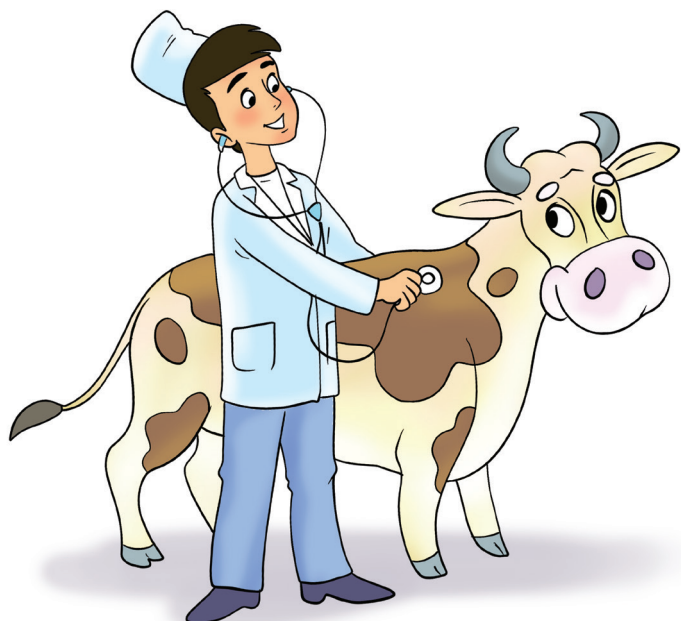

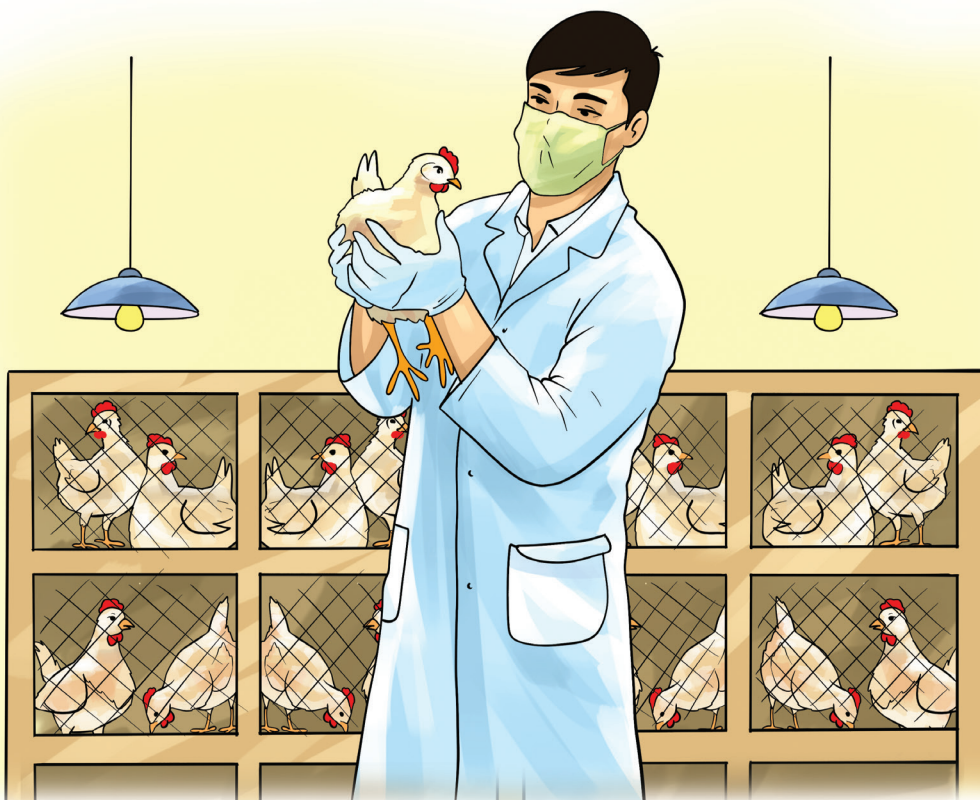

1. Veterinarlik kasbi haqida nimalarni bilasiz?
2. Veterinarlik kasbining qanday yo'nalishlari bo'lishi mumkin?
3. Bu kasb nima uchun kerak va muhim?



Veterinariya sohasiga oid bo'lgan atamalar bilan tanishing. Ularni izohlashga harakat qiling.

1

Biologik chiqindilar

2

Veterinar osoyishtalik

3

Epizootiya

4

Ozuqabop qo'shimchalar

5

Kelib chiqishi hayvonotga aloqador mahsulot



Yuqoridagi atamalar uchun berilgan izohlarni aniqlang. Atamalar izohini sinfda muhokama qiling. Hayotiy misollar topishga harakat qiling.

1

Hayvonlar yemishida yetishmaydigan ozuqaviy va mineral moddalar hamda vitaminlarning manbalari sifatida foydalaniladigan, kelib chiqishi organik, mineral va sintetik moddalar.

2

Go'sht va go'sht mahsulotlari, sut va sut mahsulotlari, baliq va baliq mahsulotlari, tuxum va tuxum mahsulotlari, shuningdek, asalarichilik mahsulotlari.

3

Veterinariya-sanitariya jihatidan xavfli deb topilgan hayvonlarga tegishli chiqindilar, hayvon jasadi.

4

Biror hududda hayvonlarning o'ta xavfli va yuqumli kasalliklari tarqalishi.

5

Hayvonlarning sog'lig'iga salbiy ta'sir qilmaydigan, epizootiya mavjud bo'lmagan qulay shart-sharoitlarning yaratilishi.



Yuqoridagi atamalar yordamida veterinar kasbining majburiyatlari bilan bog'liq bo'lgan gaplar tuzib, yozing.

**Namuna** Veterinar hayvonotga mansub mahsulot va xomashyoni qayta ishlovchi korxonalarining veterinariya-sanitariya holatini nazorat qilishi lozim.



Uy hayvonlari va parrandalarning tana a'zolari qanday nomlanadi? Ularni ikki ustunga ajratib yozing.

Parrandalar

Qoramol

?

?



Tasavvur qiling, uyingizdagi hayvon yoki parrandada kasallik belgilari paydo bo'lgani uchun uni veterinar ko'rigiga olib bordingiz. Shifokor qabulidagi suhbatni dialog ko'rinishida yozing.



## MUHIM KASB



Shunday kasblar borki, qanchalar muhim va ahamiyatli bo'lmasin, ko'pchilik ularni **pisand qilmaydi**. Yoshlar esa bu kasblarni egallashga unchalik **qiziqmaydi**. Biroq bu kasb egalari bo'lmasa, hayotimiz qiyinlashib, turli muammolar **kelib chiqadi**. Ana shunday kasblardan biri veterinarlikdir. Aholi orasida bu kasb egalarini "mol doktori" deb **atash urf bo'lgan**. Lekin mazkur atamaning qamrovi veterinar kasbi uchun biroz **torlik qiladi**. Sababi veterinar hayvonlarni davolash bilan birga go'sht-sut mahsulotlarini nazorat qilish markazlarida, laboratoriyalarda, veterinariya ilmiy-tadqiqot institutlarida faoliyat yuritishi ham mumkin.

Veterinarning asosiy vazifalariga hayvon kasalliklarini davolash va oldini olish, rivojlanib borishini tekshirish, emlash, mikrochiplash, jarrohlik amaliyotini o'tkazish, shuningdek, mijozlarga hayvonlarni parvarish qilish bo'yicha maslahat berish kiradi.

Veterinarlik jamiyatimizdagi eng muhim kasblardan biridir. Ayniqsa, qishloq xo'jaligida uning ahamiyati yuqori. Chunki qishloq xo'jaligi mahsulotlarining hajmi va sifati shu kasb egalarining malakasiga bog'liq. Hududlarda malakali, zamonaviy bilimlarga ega veterinarlar ko'paysa, odamlarning chorvachilikdan topadigan daromadi ortadi. Yurt rivojlanadi.

Aytgancha, siz dunyoga mashhur yozuvchi Chingiz Aytmatovning asl kasbi veterinar bo'lganini bilasizmi? Yozuvchi ilk asarlarini qishloqda veterinarlik qilib yurgan vaqtlari yozgan ekan.

Xullas, agar kasb masalasida biror qarorga kelmagan bo'lsangiz va hayvonlarni yaxshi ko'rsangiz, veterinariylik haqida ham o'ylab ko'ring.



1. Nega yoshlar veterinariylik kasbiga unchalik qiziqmaydi? Balki, ular bu kasb haqida yaxshi bilishmas?
2. Veterinariylikning vazifasiga nimalar kiradi? Sizingcha, ularning qay biri muhimroq?
3. Veterinariylikning ahamiyati ko'proq qaysi sohada ko'rinadi? Nima uchun?



**Matn mazmuni asosida quyidagi topshiriqlarni bajaring.**

1. **"Shunday kasblar borki, qanchalar muhim va ahamiyatli bo'lmasin, ko'pchilik pisand qilmaydi"**. Ushbu fikrga izoh sifatida keltirilgan gapni aniqlang va yozing.
2. Muallifning matnni yaratishdan maqsadi yoshlarning veterinariylik kasbiga bo'lgan qiziqishini oshirish va uni egallashga da'vat etish bo'lgan. Ushbu maqsad aniq ko'rinib turgan jummalarni topib, yozing.
3. Bu kasb egalari qanday sifatlarga ega bo'lishi kerak deb hisoblaysiz? Ularni yozing.



**Matn tarkibidan veterinariylik sohasi bilan bog'liq atamalarni topib, yozing. Atamalarning ma'nolarini sinfdoshlaringiz bilan muhokama qiling.**



**Matnning birinchi xatboshisida ajratib ko'rsatilgan fe'llarni namundagidek tuslab, yozing.**

O'tgan zamonda

pisand qilmadi

Hozirgi zamonda

pisand qilmayapti

Kelasi zamonda

pisand qilmoqchi emas



Fe'l ifodalagan harakat-holatning uch zamondan biriga tegishli bo'lishi haqida ma'lumotga egasiz. Bular: o'tgan zamon, hozirgi zamon, kelasi zamon.

**O'tgan zamon shakli** yordamida fe'ldan anglashilgan harakat-holat nutq so'zlanib turgan paytdan oldin bajarilgani ifodalanadi. Bu zamon shakli **-di, -(i)b, -gan (-kan, -qan)** qo'shimchalari va **edi** so'zi yordamida hosil qilinadi. **-(i)b** qo'shimchasidan so'ng har doim shaxs-son qo'shimchasi keladi.

*Va nihoyat, Manzura ham o'z orzusiga yet**di**.*

*Kechagi musobaqada bizdan faqat 2 kishi ishtirok et**ib**di.*

*O'zi bu tanishingiz nima uchun kel**gan**?*

*Bu beg'amxo'ja uch yil oldin ham til o'rganmoqchi **edi**.*



**Berilgan fe'llarni o'tgan zamon shakliga aylantirib, yozing. Bunda quyidagi vositalardan foydalanishingiz mumkin.**

Bormoq, aytmoq, qaramoq, ko'zdan kechirmoq, tavsiya qilmoq, qo'llamoq, yotmoq, ko'rmoq, oqmoq, ko'zi yoshlanmoq, aksirmoq, to'lamoq, xarid qilmoq, kirmoq, yubormoq, yo'talmoq, ko'paymoq, yedirmoq, taqsimlamoq.

O'tgan zamon qo'shimchalari	Shaxs-son qo'shimchalari
-di	-m, -k, -ng, -ngiz
-gan (-kan, -qan)	-man, -miz, -san, -siz
-(i)b	-man, -miz, -san, -siz, -di/-dilar



**Berilgan fe'llarning o'tgan zamon shakllaridan foydalanib veterinariya sohasi bilan bog'liq mazmundagi gaplar tuzib, yozing.**



**Normurod Norqobilovning "Oqbo'yin" nomli qissasidan olingan parchani o'qing.**

## OQBO'YIN

Oqbo'yin notanish hidni darrov ilg'adi. Parvo qilmadi. Tovuq patini o'ynashda davom etdi. Patni ertalab topgan, nimaligiga aqli yetmay boshi garang edi. In yonidagi chirik xashaklar ustida cho'zilib yotgan ona it bezovta g'ingshiganidan so'nggina qadam tovushlari kelayotgan tomonga o'girildi. Besh odimcha narida uy egasi – Sodiq aka bilan **norg'ul** bir odam – Karim podachi, egnida **yag'iri chiqqan** paxtalik, oyoqlarini kerib turardi. Undan go'ng, pichan, **silos** va yana allambalolarning hidi anqirdi. Oqbo'yin bu xil tashriflarga ko'nikkan, har keldi-ketdidan so'ng og'ainilaridan birortasi g'oyib bo'ladi, keyin onasi tuni bilan g'ingshib chiqadi.

1

Karim podachi oyoqlari ostida o'ralashayotgan inisi – Oqto'shni qo'liga olib, obdan paypaslab ko'rdi, panjalarini diqqat bilan ko'zdan kechirdi. Yoqtirmadi. Oqto'sh nari ketishni xayoliga ham keltirmay, tag'in suykala boshlagandi, Karim podachi etigi uchi bilan turtib yubordi. Joni og'rigan Oqto'sh angillagancha onasi tomon pildirab qochdi.



2

Karim podachi – **sinchi**, itni

farqlay biladi. Umri fermada o'tgan bu odam itni ishqibozlik uchun emas, zarurat yuzasidan asraydi. Negaki, qish kezlari qir oshib keladigan bo'rilardan kuygan – jondor desa yetmish yetti tomiri tortishadi, bo'rilarga yemish bo'lgan tomday-tomday novvoslari ko'z oldiga kelib, ichi-tashi baravar yonadi. Avvallari ahvol aytarli darajada yomon emasdi, salgina po'pisa-yu **qutqu** bilan jondor zotini daf etmoq mumkin edi. Ammo uch yil burun Yoldor degan bir maxluq paydo bo'ldi-yu podachidan halovat ketdi. Arloni bo'ri itlarni pisand qilmaganidek, miltiqqa ham osongina chap berardi. Tunlari bo'ri poylayverib, biqinini shamollatib qo'rganidan so'ng, Karim podachi qopqon qo'yib ko'rdi. Biroq Yoldor qolib, qopqonga ferma tevaragida aylanib yuradigan daydi eshaklardan biri tushdi. **Etni** dorilab yo'lga tashladi. Yoldor emas, iti zaharlanib o'ldi. Keyingi asragan iti esa g'oyat yuraksiz chiqdi. Yoldorning qorasini ilg'ar-ilg'amas eshik tirnab, g'ingshigancha ichkariga intiladi, ba'zida qishloqqa qochib qolardi... Shundan buyon podachi yaxshi it qidirib yuradi.

3



1. Qissa qahramoni kim yoki nima? Sizingcha, uning ko'rinishi qanday?
2. Qissa qahramonining hayotida qanday voqea ro'y bermoqda?
3. Yoldor nima? Nega podachi uni shunchalar yomon ko'radi?
4. Sizingcha, qissaning davomida qanday voqealar sodir bo'ladi?



**Matn asosida berilgan testlarni yeching. Javobingizni izohlashga harakat qiling.**

1. Quyidagi gaplar orqali qissa qahramoni haqida nimalarni bilib olish mumkin?

*"Oqbo'yin notanish hidni darrov ilg'adi. Parvo qilmadi. Tovuq patini o'ynashda davom etdi".*

- a) Oqbo'yin – qiziquvchan, o'yinqaroq. Pat o'ynashni yaxshi ko'radi.
- b) Oqbo'yin – it. Biroq hali jajji o'yinqaroq kuchukcha.
- c) Oqbo'yin – beparvo kuchukcha.
- d) Oqbo'yin – juda ham sezgir it.

## 2. Matndan olingan ushbu fikr orqali muallif nima demoqchi?

"Oqbo'yin bu xil tashriflarga ko'nikkan, har keldi-ketdidan so'ng og'a-inilaridan birortasi g'oyib bo'ladi, keyin onasi tuni bilan g'ingshib chiqadi".

- a) Ona it kasal, shuning uchun keldi-ketdildan so'ng tuni bilan g'ingshib chiqadi.
- b) Ona it yaqindagina ko'plab kuchukchalarni dunyoga keltirgan.
- c) Kunora odamlar kelib kuchukchalarni ko'rishadi, ma'qul kelsa, olib ketishadi.
- d) Bu xonadonga odamlar tez-tez kelib turadi, bu – odatiy holat.



Ushbu so'zlarning ma'nolarini matn mazmuni yordamida aniqlang hamda ularni ko'chirib yozing.

sinchi	hayvonlarning tashqi ko'rinishi, o'zini tutishiga qarab, fe'lini aytib bera oladigan odam
	sinchikov, kuzatuvchan, voqea-hodisalarning rivojini oldindan biladigan odam
qutqu	yomon ishga, yo'lga undash, teskari tashviqot olib borish, gijgijlash
	qo'rquv holati, hissi, dahshat, vahima
et	go'sht
	odamning badani



Matnda berilgan hayvon nomlariga e'tibor bering. Nega ular matn tarkibida bosh harf bilan yozilgan? Izohlang.

Bu hayvonlarga nega shunday nom tanlangani haqida izoh yozing. Yana qanday hayvon nomlarini bilishingiz, nima uchun hayvonlarga shunday nom berilishi haqida yozing.

Oqbo'yin, Oqto'sh, Yoldor, ...





Matn tarkibida qoʻllangan iboralarning izohini yozing. Iboralarni oʻzingiz yozgan izohlar bilan almashtirib, matnni qayta oʻqing. Qanday farq borligini partadoshingiz bilan muhokama qiling.

Koʻzdan kechirmoq

Boshi garang boʻlmoq

Yetmish yetti tomiri tortishmoq

Ichi-tashi baravar yonmoq

Chap bermoq



Matning birinchi xatboshisini koʻchiring. Oʻtgan zamon feʼllarini aniqlab, ularning tagiga chizing.



Ushbu rasmlarni diqqat bilan kuzating. Ularda qanday holatlar tasvirlangani haqida suhbatlashing.



Suhbat asosida hayvonlar bilan qanday munosabatda boʻlish kerakligi haqida qoidalar yozing.



## Hadislar bilan tanishing, ularning mazmuni haqida suhbatlashing.

Abdulloh ibn Abbos(r.a.)dan rivoyat qilinadi. “Rasululloh sollallohu alayhi vasallam hayvonlarni bir-biri bilan urishtirishdan qaytardilar”.

*Imom Termiziy rivoyati*

Abdulloh ibn Umar (r.a.) molning yuziga belgi qo'yishni rad etib: “Janob Rasululloh molning yuziga tamg'a bosishdan qaytarganlar”, – dedilar.

*Imom Buxoriy rivoyati*

Hishom ibn Zayd rivoyat qiladi: “Men Anas bilan birga Hakam ibn Ayyubning huzuriga kirdim. Anas bir guruh bolalar bir tovuqni bog'lab qo'yib, toshbo'ron qilayotganlarini ko'rib: “Rasululloh sollallohu alayhi vasallam jonivorlarni ushlab olib, qiynashdan qaytarganlar”, – dedi”.

*Imom Buxoriy rivoyati*



“Hayvonlarga shafqatsizlarcha munosabatda bo'lmang!” mavzusida matn yarating. Bunda o'z qoidalaringsizni hadislar yordamida dalillash tavsiya etiladi.



Yozgan matningizni tahrir qiling. Bu matndan qanday savollarga javob olish mumkinligi haqida o'ylab ko'ring.

## MUSTAHKAMLASH



Hayvonlarga xos taqlid so'zlardan hosil bo'lgan fe'llar bilan tanishing. Ularni ikki ustunga ajratib yozing.

### Holatga taqlidni bildiruvchi fe'llar

g'ingshimoq

### Tovushga taqlidni bildiruvchi fe'llar

akillamoq

Akillamoq, g'ingshimoq, miyovlamoq, pishqirmoq, vovullamoq, chiyillamoq, uvullamoq, vishillamoq, ma'ramoq, vizillamoq, parillamoq, vaqillamoq, g'uvullamoq, angillamoq, lapanglamoq, dikanglamoq, dupurlamoq, qurullamoq.



Ushbu fe'llarni o'tgan zamon shaklida qo'llab gaplar tuzing va yozing.



Hayvon nomlari bilan bog'liq iboralar ma'nosini namunadagidek izohlab yozing. Ularni qo'llash bilan bog'liq og'zaki dialoglar yaratib, uni partadoshingiz bilan ijro etib bering.

**Namuna** *Ilonning yog'ini yalagan – ayyor, mug'ombir.*

1. Qo'yi mingga yetmoq.
2. Otdan tushsa ham, egardan tushmaslik.
3. Ilonning yog'ini yalagan.
4. Eti suyagiga yopishgan.
5. Teringga somon tiqilgur.
6. Sichqonning ini ming tanga.
7. Podadan oldin chang chiqarmoq.
8. Pashshadan fil yasamoq.
9. Mushugini pisht demoq.
10. Qo'y og'zidan cho'p olmagan.



Kasal hayvonlar bilan qanday munosabatda bo'lish kerakligi haqida yozing. Bunda quyidagi ma'lumotlar va birliklardan foydalaning.

### Kasallangan hayvonlarning belgilari:

- asosiy to'dadan ajralib turish;
- tebranib yurish;
- qattiq hurkib tushish;
- yo'tal, burundan suyuqlik kelishi;
- ich ketishi;
- isitma ko'tarilishi.

### Til birliklari:

har bir inson, har kim, har kungi, har yerda, har qachon, har qancha, har kuni, har narsa, har bir, har qaysi.



## O'QING VA MULOHAZA QILING

\* \* \*



O'ylasam, izlanishlarimiz kabi g'o'filligimiz-da poyonsiz ekan. So'zni eshitamiz, so'zlashni qotiramiz, lekin so'z mag'zini chaqish aksar xayolimizga kelmaydi. Nega shunday deymiz, deya o'zimizga savol bermaymiz. Bu sinoat to'la olam bamisoli olisdagi yulduzlardek noayon qolaveradi. Uzum yedim, "uzum" dedim, bilsam, tokdan uzib yedim, degandek, o'z qo'lim bilan ishkondan uzum uzaturib, bu so'zning uzmoqdan olingani xayolimga kelgan edi. Axir ungan narsani unum, g'uj o'sgan mevani g'ujum, jamiyat tuzilishini tuzum, cho'g'ning qo'ridan qolgan kulni qurum, deymiz. Og'izga solib yutganimiz yutum, tomoqdan qult etib o'tgan suv qultum bo'lganidek, ishkondan uzib yeganimiz uzum bo'ladi-da, deya o'z sodda kashfiyotimdan suyungan edim.

\* \* \*

...Diyetani biz parhez o'rnida ishlatamiz. Lekin aslida *diyeta* "taom" demakdir. Yemakning hamma xili – qazi-qarta ham, yovg'on sho'rva ham *diyeta* hisoblanadi. Arslonning *diyetas*i – kiyik, kiyikning *diyetas*i – giyoh.

Qadimgi Yunonistonda eng yuqori davlat organi bo'lgan xalq majlisi a'zolariga beriladigan ish haqi ham *diyeta* deb atalgan...

*Erkin Vohidov, "So'z latofati" kitobidan*



# MAQSADLI XARAJATLAR

## Bu mavzuda o'rganamiz

• muhim hayotiy, iqtisodiy ko'nikmalar • zaruriy, majburiy, ixtiyoriy xarajatlar • hisob-o'lchov so'zlar • miqdor va tartib sonlar • sonlarning imlosi • munozara matni.



1. Siz odatda nimalarga pul sarflaysiz?
2. O'ylab ko'ring-chi, qaysi xarajatlaringiz keraksiz?



## Xarajat turlarini ularning izohi bilan moslashtiring.

ZARURIY

MAJBURIY

IXTIYORIY

A

Ushbu tur yashashingiz uchun juda ham muhim bo'lgan narsalarga sarflaydigan pulingizni anglatadi. Masalan, oziq-ovqat sotib olishga ketadigan xarajat. Un, yog', mevalar, kartoshka, piyoz kabi narsalar yashash uchun muhim hisoblanadi, shuning uchun ham bu turdagi xarajatlarni qilmaslikning iloji deyarli yo'q.



B

Ushbu tur xarajatlarga ham pul sarflashingiz kerak. Aks holda sizni turli ko'ngilsizliklar qarshi olishi mumkin. Masalan, yo'l haqi. Siz biror transport xizmatidan (avtobus, poyezd, metro, taksi) foydalandingizmi, uning haqini ham to'lashingiz kerak.



D

Ushbu tur xarajatlari kundalik emas. Ular uchun pul sarflash ixtiyoriy bo'ladi. Masalan, bodroq sotib olishga ketadigan xarajat. Siz bodroq sotib olmasangiz ham, yashay olasiz, lekin uning iste'moli sizga rahat bag'ishlashi mumkin. Demak, bu turdagi xarajatlarsiz yashasa bo'ladi, ammo ular sizga zavq yoki rahat berishi ham mumkin.





Quyidagi xarajat turlarini jadvalga joylashtiring. Oilangizda bulardan qaysilari mavjud?

telefon aloqasi uchun	ijara uchun	oziq-ovqat sotib olish uchun
ichimlik suv uchun	gaz uchun	dori-darmon sotib olish uchun
o'quv kurslari uchun	issiq suv uchun	bog'cha uchun
sayohatga borish uchun	konsertga kirish uchun	sartarosh yoki salon uchun
yo'l haqi uchun	elektr energiyasi uchun	kiyim-kechak sotib olish uchun
muzqaymoq uchun	gigiyenik vositalar uchun	restoranda ovqatlanish uchun
	so'nggi rusumdagi smartfon uchun	

Zaruriy	Majburiy	Ixtiyoriy



Xarajat turlarini nega bunday tasniflaganingizni og'zaki tushuntirib bering.



Quyidagilarni o'lchash uchun qanday o'lchov birliklaridan foydalanamiz? Daftaringizga yozing.

kartoshka	elektr energiyasi	tabiiy gaz
yo'l haqi	yer maydoni	xonadon
balandlik	sut	uzunlik
vaqt	pul	un



Sizningcha, xarajatlar maqsadli yoki maqsadsiz bo'lishi mumkinmi? Shu haqida esse yozing. O'z fikringizni misollar bilan isbotlang. Esse yanada sifatli bo'lishi uchun "maqsad", "maqsadli", "maqsadsiz" so'zlarining izohini lug'atdan ko'rib oling.



Esse yozish jarayonida nimalarni bilib oldingiz?

Esseda yozgan fikrlaringizni qisqa tarzda sinfdoshlaringizga tushuntirib bering.



Quyidagi test savollarini diqqat bilan o'qing. Keyin sizga audiomatn eshittiriladi. O'sha matni eshitish jarayonida testlarning javobini belgilashingiz kerak bo'ladi. Testni hozir yechib qo'ymang. Kitobga belgilamang.

## TEST SAVOLLARI

**1. To'g'ri javobni toping.**

**"Numerativlar" qaysi atama bilan ma'nodosh emas?**

- A) hisob so'zlari                      B) o'lchov so'zlari                      C) son

**2. Hukmning to'g'ri yoki noto'g'ri ekanini aniqlang.**

***Hisob so'zlari ot so'z turkumiga mansub.***

- A) to'g'ri                      B) noto'g'ri

**3. To'g'ri javobni toping.**

**"1 kilo shakar" birikmasida "kilo" qaysi so'z o'rnida ishlatilgan?**

- A) kilometr                      B) kilogramm                      C) gramm

**4. To'g'ri javobni toping.**

**Sof hisob so'zlari haqida to'g'ri ma'lumotni toping.**

- A) Faqatgina o'lchov birligini bildirmaydi, boshqa ma'nolari ham bo'ladi.  
B) Faqatgina uzunlik va hajm o'lchov birliklarini o'z ichiga oladi.  
C) Faqatgina o'lchov birligini bildiradi, boshqa ma'nolari mavjud emas.

**5. To'g'ri javobni toping.**

**Quyidagilardan qaysi biri orqali og'irlikni ifodalash mumkin?**

- A) kilometr                      B) sentner                      C) sotix

**6. To'g'ri javobni toping.**

**"Eskirgan", "arxaik" atamalari qanday so'zlarga nisbatan ishlatiladi?**

- A) hozirda ishlatilmaydigan
- B) maqollarda qo'llanadigan
- C) qadimda ishlatilmagan

**7. To'g'ri javobni toping.**

**Quyidagilardan qaysi bir arxaik o'lchov birligi hisoblanadi?**

- A) chaksa
- B) tiyin
- C) sotix

**8. To'g'ri javobni toping.**

**Hisob so'zlari ikki xil bo'ladi: sof va ...**

- A) vazifadosh
- B) asl
- C) yordamchi

**9. Hukmning to'g'ri yoki noto'g'ri ekanini aniqlang.**

**Predmetni bildirgan ba'zi so'zlar o'lchov birligini ham anglatishi mumkin.**

- A) to'g'ri
- B) noto'g'ri

**10. To'g'ri javobni toping.**

**Quyidagi qaysi gapda sof hisob so'zi qo'llangan?**

- A) Narimon eshikni ochdi-yu bir uy bug'doyni ko'rib, qotib qoldi.
- B) Naima tushundiki, bir daqiqa ham kutish mumkin emas, ketish kerak.
- C) O'n qadam sanab, mana shu joydan chegara chizish kerakligini aytdi.



**Audiomatni tinglang va daftaringizga javoblarni belgilab boring.**



**Quyidagi maqollarning ma'nosini izohlashga harakat qiling.**

Obro' misqollab keladi, botmonlab ketadi.

Uyida chaksa uni yo'q, tom boshida qo'sh tandır.

Tentakka Quva bir tosh.



**Guruhlarga bo'ling. Audiomatndan o'rganganlaringiz asosida "Hisob so'zlari" nomli qoida yarating. Har bir guruh o'zi yaratgan qoidani izohlab berishi lozim.**



**Muhokama qiling. Nima uchun xarajatlar haqidagi mavzuda hisob so'zlari o'rganilmoqda?**



Oilangizning bir oylik xarajatlari jadvalini tuzing. Kattalardan yordam oling. Bir oyda taxminan qancha pul sarflar ekansiz?

Xarajat nomi	O'lchov	Xarajat turi	Sarflanadigan pul
Yo'l haqi	-	majburiy	120 000 so'm
Kartoshka	10 kilogramm	zaruriy	50 000 so'm
?	?	?	?



1. Nimalar bizni xarajat qilishga undaydi?
2. Xarajatlarning darajasi hammada bir xilmi? Javobingizni izohlang.
3. Blog, blog yuritish, blogger haqida nimalarni bilasiz?



Iqtisodchining blogidan olingan matnni o'qing. Savollarga javob bering.

## XARAJATLARNI FARQLASH

Oylik maosh olishimiz bilan juda ko'pchiligimiz uni turli sarf-xarajatlarga taqsimlab chiqamiz. Barcha xarajatlar ham birdek emas. Ijara haqi, kommunal to'lovlar kabi ba'zi xarajatlar borki, ular zaruriy va majburiydir. Yana bir tur xarajatlar bizning hayotimizni yanada to'liq va quvonchga boyroq qilsa-da, zaruriy yoki majburiy hisoblanmaydi, ular mutlaqo ixtiyoriydir.

Zaruriy, majburiy va ixtiyoriy xarajatlar o'rtasidagi farqni tushunish byudjetimizni to'g'ri taqsimlab, sarf-xarajatimizni kamaytirishga yordam berishi mumkin.

Byudjet bu bir oy davomida biz topadigan va sarflaydigan barcha pullarning miqdoridir. Byudjet hisobini



yuritish sarf-xarajatni nazorat qilish, u ishlab topadigan pulimizdan ko'payib ketishining oldini olishga yordam beradi.

Byudjetni taqsimlayotganda xarajatlarni ikkita katta turga ajratib olish mumkin: zaruriy va ixtiyoriy (ixtiyoriydan boshqa xarajatlar ham zaruriy xarajatlar tarkibiga kiradi).

Zaruriy xarajatlar shundayki, ular odatda har oy takrorlanadi, ularga pul sarflamaslik, qo'polroq qilib aytilsa, bizni nobud qiladi desa ham bo'ladi. Masalan, *ijara haqi, kommunal to'lovlar, oziq-ovqatlar, yo'l haqi, dori-darmon va h.k.*

Ixtiyoriy xarajatlar esa ega bo'lish yoqimli, lekin hayot uchun zaruriy bo'lmagan narsalarga qilingan xarajatlardir. Ixtiyoriy xarajatlarni yashash tarzini yanada sifatli qilish uchun sarflangan pul deb tushunsak ham bo'ladi. Ular bilan hayotni yanada jozibali qilish mumkin, lekin ularsiz ham yashasa bo'ladi. Ixtiyoriy xarajatlarning zaruriy xarajatlardan yana bir katta farqi ularning turli oyda turlicha bo'lishidir.

Odamlarda ixtiyoriy xarajatlar turlicha bo'lishi mumkin. Ulardan ba'zilarini keltiraman: restoranda ovqatlanish, uyga taom chaqirtirish, sport mashg'ulotlariga borish, go'zallik salonlariga qatnash, hashamatli aksessuarlar, taqinchoqlar, qimmat kiyimlar, gazeta, jurnallar obunasi, konsert va teatr uchun chiptalar, sayohat, tug'ilgan kun yoki to'yona uchun qilingan xarajatlar.



Agar byudjet hisobini yuritmasak va pulni rejasiz sarflayversak, bora-bora ixtiyoriy xarajatlaringiz ko'payib ketishi mumkin. Bu esa, o'z navbatida, zaruriy xarajatlar uchun kamroq pul qolishini anglatadi. Zaruriy xarajatlarning vaqtida qilinmasligi turli katta-kichik muammolarga sabab bo'lishi mumkin. Masalan, haqini vaqtida to'lamasangiz, kommunal xizmatlardan vaqtincha uzib qo'yilasiz, ya'ni uyingizda yo elektr toki, yoki suv bo'lmay qoladi.

Ammo ixtiyoriy xarajatlar ham butunlay keraksiz emas. Masalan, sport zaliga qatnash sog'lig'ingiz va ruhiyatingiz uchun zarur bo'lishi mumkin.

Byudjet hisobi ana shunday vaziyatlar ko'z oldimizda yaqqol namoyon bo'lishiga yordam beradi.

Ixtiyoriy xarajatlaringizni nazorat qilib borishni tavsiya qilaman. Buni qanday eplash mumkin deysizmi? O'z tajribam bilan bo'lishishga tayyorman.

Dastlab, bir oy davomida sarflagan hamma pulimni yozib yurdim. Quyidagi jadval menga juda qo'l keldi:

Xarajat	Sarflangan pul	Sana
Non	12 000	Har kuni
Taksi uchun yo'l haqi	16 000	02.03.2022
"Coca-Cola" 0,5 litr	5000	02.03.2022
Internet uchun	85 000	12.03.2022

Ana shundan keyin menda bir oy davomida nimalarga pul sarflashim haqida to'liq ma'lumot paydo bo'ldi.

Keyin barcha xarajatlarimni sinchiklab o'rganib chiqdim va kerakli-keraksizga ajratdim. Masalan, taksida emas, sal vaqtli yo'lga chiqib, avtobusda ketsam, 14 600 so'm tejar ekanman, "Coca-cola" o'rniga gabsiz oddiy suv olsam, 3000 so'm yonga qolarkan. Quyidagi savollar asosida barcha xarajatlarimni taftish qilib chiqdim: "Bu menga kerakmi?", "Bu meni qanchalik baxtli qildi?". Keyingi oydan asta-sekin pul sarflayotganda o'ylab ko'rishni odat qildim. "To'xta, shuni olmasang, nima bo'ladi? Avtobusda ketsang, kech qolasanmi? Shu qimmat soat nimaga kerak, telefoningda soat bor-ku?! Har kuni gazli ichimlik ichish sog'liq uchun ham zararli!.." Shunday qilib, men har oy maosh olgan kunimoq barcha zaruriy xarajatlarga pul ajratib qo'yadigan bo'ldim.

Ba'zi xarajatlar bo'ladiki, ular boshqa takrorlanmasligi, lekin zaruriy bo'lishi mumkin. Masalan, 5 500 000 so'mga yangi noutbuk sotib oldim. Bu ishim uchun kerak edi, u bilan ancha samarali ishlab, ko'proq pul topishim mumkin. Ana shunday kutilmagan, lekin zaruriy xarajatlarni ham ko'zdan qochirmaslik lozim. Odatda bunday xarajatlar uchun oldindan pul to'plash kerak bo'ladi.

Xullas, kirim-chiqimlar hisobini to'g'ri yurita olsangiz, xarajatlaringizni bemalol nazorat qilishingiz mumkin.

*Hoshimjon Ayoziy*





1. Ixtiyoriy va zaruriy xarajatlar orasidagi farqlarni sanang.
2. Byudjet hisobini yuritish nima uchun kerak deb o'ylaysiz?
3. Biror nimaga pul yig'moqchi bo'lsak, qaysi turdagi xarajatlarni kamaytirish lozim?
4. Muallif o'z byudjetini nazorat qilish uchun nimalar qildi?
5. Sizingcha, muallif nimaga non uchun xarajat qarshisiga "har kuni" deb yozib qo'ygani?
6. Muallif kabi siz ham o'zingizni so'roq qilib ko'rganmisiz? Qachon? Nima maqsadda shunday qilgansiz?
7. Matnni kattalarga ham o'qib bering.



Matndagi zamon qo'shimchlarini aniqlang. Nima deb o'ylaysiz, ular qaysi zamonga ishora qilmoqda? Nega shunday deb o'ylaysiz?



Sizingcha, qaysi biri to'g'ri? Nima uchun?

7-sinf

7-inchi sinf

7 sinf

№ 16-maktab

16-maktab

16-sonli maktab



Munozara matnlarining masalaning ijobiy va salbiy jihatlarini qiyoslovchi turi bor. Bunday matnda masala qarama-qarshi fikrlar asosida ko'rib chiqiladi.

Bunday matn quyidagicha shakllantirilsa, uning sifati yuqori bo'lishi ta'minlanadi.

**Kirish.** Bu birinchi xatboshi bo'lib, mavzu bayon qilinadi. Unda muallif hech qanday shaxsiy fikr bildirmaydi, shunchaki, masala yuzasidan umumiy fikrlarni yozadi.

**Asosiy qism.** Bu qism kamida ikkita xatboshidan iborat bo'ladi. 1-xatboshida ijobiy jihatlar va ularga asos bo'la oladigan dalillar, 2-xatboshida salbiy tomonlar va ularga asos bo'la oladigan dalillar keltiriladi.

**Xulosa.** Bu xatboshida muallif masalaga o'z fikrini bildiradi va yakuniy mulohazalarini yozadi.



### Esse yozishda ko'mak beradigan ba'zi tavsiyalar:

- Yozishga kirishishdan oldin **masalaning** ijobiy va salbiy jihatlari ro'yxatini tuzib oling.
- Asosiy qismdagi har bir jihatga alohida to'xtaling va har bir fikrni hayotiy dalillar bilan asoslang.
- *Shuni aniq aytishim mumkinki, to'liq ishonamanki, qat'iy ishonamanki kabi birliklarni qo'llamang.*
- Adabiy til me'yorlariga amal qilgan holda, so'zlashuv uslubini qo'shmasdan yozing.
- Mavzuga mos fakt, iqtibos, ibora va maqollar keltirishga harakat qiling.
- Har bir xatboshini uning nima haqida ekaniga ishora qiluvchi jumla bilan boshlang.



### Quyidagi vaziyat asosida esse yozing. Essega chiroyli sarlavha toping.

Odamlar hayotini yanada zavqli qilish uchun ixtiyoriy xarajatlarini ko'paytirib yuboradilar. Ixtiyoriy xarajatlarning ijobiy va salbiy jihatlarni muhokama qiling va o'z qarashlaringizni esseda ifodalang.



### Yozib kelingan esselar tahlili va tahriri.

Har bir o'quvchi o'z essesini o'qib beradi, qolgan o'quvchilar aniqlashtiruvchi savollar beradi hamda matn tuzilishining qoidaga mos ekanini tekshiradi.



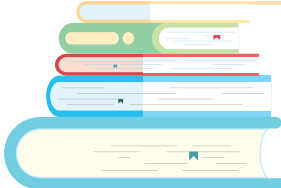

# BOBOMNING PENSIYASI

## Bu mavzuda o'rganamiz

- pensiya tizimining iqtisodiy ahamiyati • qavm-qarindoshlikni ifodalovchi til birliklari
- ravishlar imlosi, ularning yasalishi • otlarning lug'aviy shakllari • infografika yaratish.



O'zbek tilida qarindosh-urug'lar qanday nomlanishini bilasizmi? Ayting.



Rasmlarga qarang va savollarga javob bering.

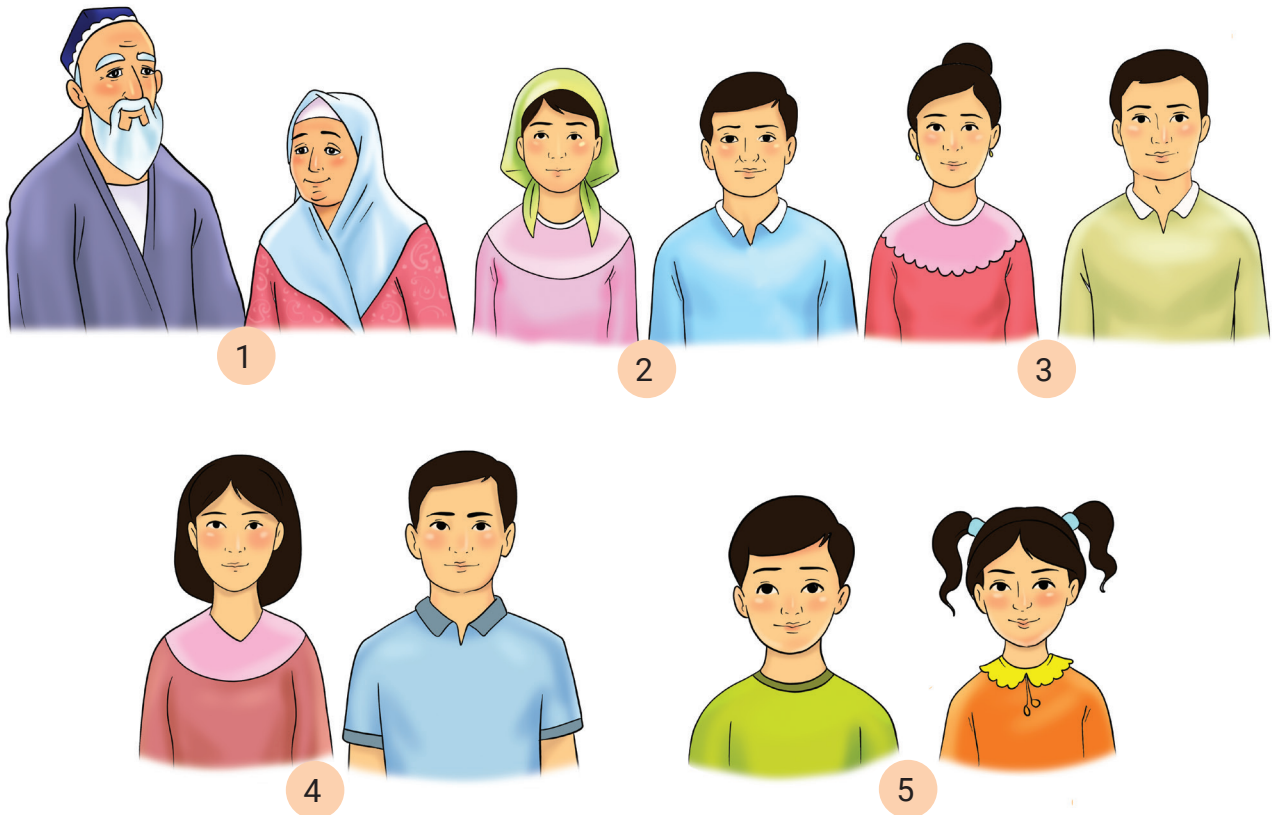

1. Rasmda kimlar tasvirlangan bo'lishi mumkin? Ularni shevangizda qanday ataladi? Adabiy tilda-chi?
2. Sizingcha, rasmda qavm-qarindoshlardan kimlar tasvirlanmagan?



To'g'ri yozilgan so'zlarni aniqlab, daftaringizga ko'chiring. Har ikki so'z to'g'ri bo'lishi ham mumkin.

kennoyi/kelinoyi	qarindosh-urug'/qarindosh urug'
nabira/nevara	otayu ona/ota-yu ona
xola/hola	evara/avara
amakivachcha/amakivacha	tog'ayu jiyan/tog'a-yu jiyan



Qarindoshlaringiz ro'yxatini tuzing. Ushbu ro'yxatni namunadagidek izohlab yozing.

**Namuna**

xolam – onamning singlisi/opasi.



Quyidagi so'zlarni izohi bilan moslab yozing.

So'zlar	Izohi
Evara	Bitta ota-onadan dunyoga kelgan bola; o'g'il yoki qiz (ota-onaga nisbatan)
Nevara	Ma'lum bir urug' vakillarining kelib chiqishi va o'zaro qarindoshlik darajasini ko'rsatuvchi ro'yxat
Oila	O'g'il yoki qizning farzandi (bobo va buviga nisbatan)
Farzand	Evaraning farzandi – o'g'li yoki qizi (katta boboga, buviga nisbatan)
Shajara	Nevaraning bolasi (bobo va buviga nisbatan)
Chevara	Er-xotin, ularning bola-chaqalari va eng yaqin tug'ishganlaridan iborat birga yashovchi kishilar jamoasi



**Eslatma**

Xesh-aqrabo – ikki qismdan iborat juft so'z:

- xesh forsiy so'z bo'lib, qavm-qarindosh, yaqinlar degan ma'noni anglatadi;
- aqrabo esa arab tilidan olingan va u ham yaqinlar, yor-birodarlar degan ma'nolarni bildiradi.

Demak, xesh-aqrabo deganda qavm-qarindoshlar, urug'-aymoqlar, do'st-birodarlar va barcha yaqin kishilar nazarda tutiladi.



Berilgan parchani o'qing va ajratib ko'rsatilgan qo'shimchalarga diqqat qiling. Qaysi so'z(lar)da *-lar* qo'shimchasi hurmat ma'nosini, qaysi so'z(lar)da ko'plikni ifodalayapti?

Hadeb bobomlarning uyiga ketib qolayotganimizni ko'rgan dadam bir juft chiroyli to'tiqush olib keldilar. Bo'yni qop-qora, qanotlari sariq va yashil. Bu qushlar nega "to'ti" deyilishini bilib oldik. Ular "to'ti, to'ti" deb sayrar ekan.

"Gulxan" jurnalidan



Oila a'zolaringiz, qarindoshlaringizdan kimlarning ismida *-jon, -xon, -oy, -bek* yoki shunga o'xshash qo'shimchalar bor? Ularning ismlarini yozing. Nima uchun ismlarga bunday qo'shimchalar qo'shilishini izohlang.



Berilgan matnlarni o'qing. Ajratib ko'rsatilgan so'zlarni qachon va qanday holatlarda ishlatamiz? So'zlashuv nutqidan yoki sevimli asaringizdan shu kabi so'zlarni topib, ko'chiring.

I. – Voy, **tentakkinam**. Jasur va kuchli bo'lishing yetarli emas. Aql bilan ish qilmasang, hech narsaga erisholmaysan.

II. **Bolaginam!** Men senga eng asosiysini aytmabman-ku? Chinakam botir inson bo'lish uchun faqat jasur, kuchli, aqlli bo'lishning o'zi kamlik qiladi, eng asosiysi – bilim. Samolyotda uchish uchun ham, qayiqda suzish uchun ham, hamma-hammasi uchun chuqur bilim kerak.

"Eng asosiysi" hikoyasidan



Quyidagi so'zlarga *-gina* erkalash qo'shimchasi hamda egalik qo'shimchalarini qo'shing. Imlo qoidasiga rioya qilgan holda ular ishtirokida gaplar tuzib, yozing.

bosh, ota, ona, uka, qiz, nabira, oyoq, peshona, bo'y



Otlarning *-cha, -choq, -chak* kabi qo'shimchalarni olgan shakli kichraytirish shakli; *-gina (-kina, -qina), -jon, -xon, -oy* kabi qo'shimchalarni olgan shakli esa erkalash shakli hisoblanadi.

*-gina (-kina, -qina)* qo'shimchasi erkalashdan tashqari achinish ma'nosi uchun ham xizmat qiladi: **Bolaginam, onaginang o'rgilsin, keldingmi?**

**Esda saqlang!** *-gina* ayiruv-chegaralov yuklamasi erkalash qo'shimchasidan 1) faqat so'zi bilan almasha olishi; 2) egalik qo'shimchasidan keyin kelishi; 3) urg'usiz bo'lishi bilan farqlanadi: **Betobligimda bolamgina tepamda turdi.** ("faqat bolam" – yuklama)



Berilgan fe'llar bilan bog'lana oladigan so'zlarni aniqlang, ularni jadvalning kerakli ustuniga yozing. Bir so'z har uchala fe'lga mos kelishi ham mumkin.

Yildan yilga, dastlab, majburan, arang, har kuni, oz-ozdan, oyma-oy, doimo, asta-sekin, birgalikda, ancha, darrov, bafurja, hozircha, kech, har doim, erta, picha, sal, kunma-kun, oydan oyga, ko'pincha, oz-moz.

jamg'armoq	to'lamoq	hisoblamoq
oyma-oy	oyma-oy	oyma-oy



O'zingiz hosil qilgan birikmalar yordamida "Oilamiz byudjeti" mavzusida kichik matn yarating. Unda oilangizga bir oyda qancha mablag' kelishi va u qanday sarflanishi haqida ma'lumot bering.



Oilaviy byudjetingiz bilan bog'liq infografika yaratishga harakat qiling. U 3 qismdan iborat bo'lishi lozim.

### AZIZOVLAR OILASI

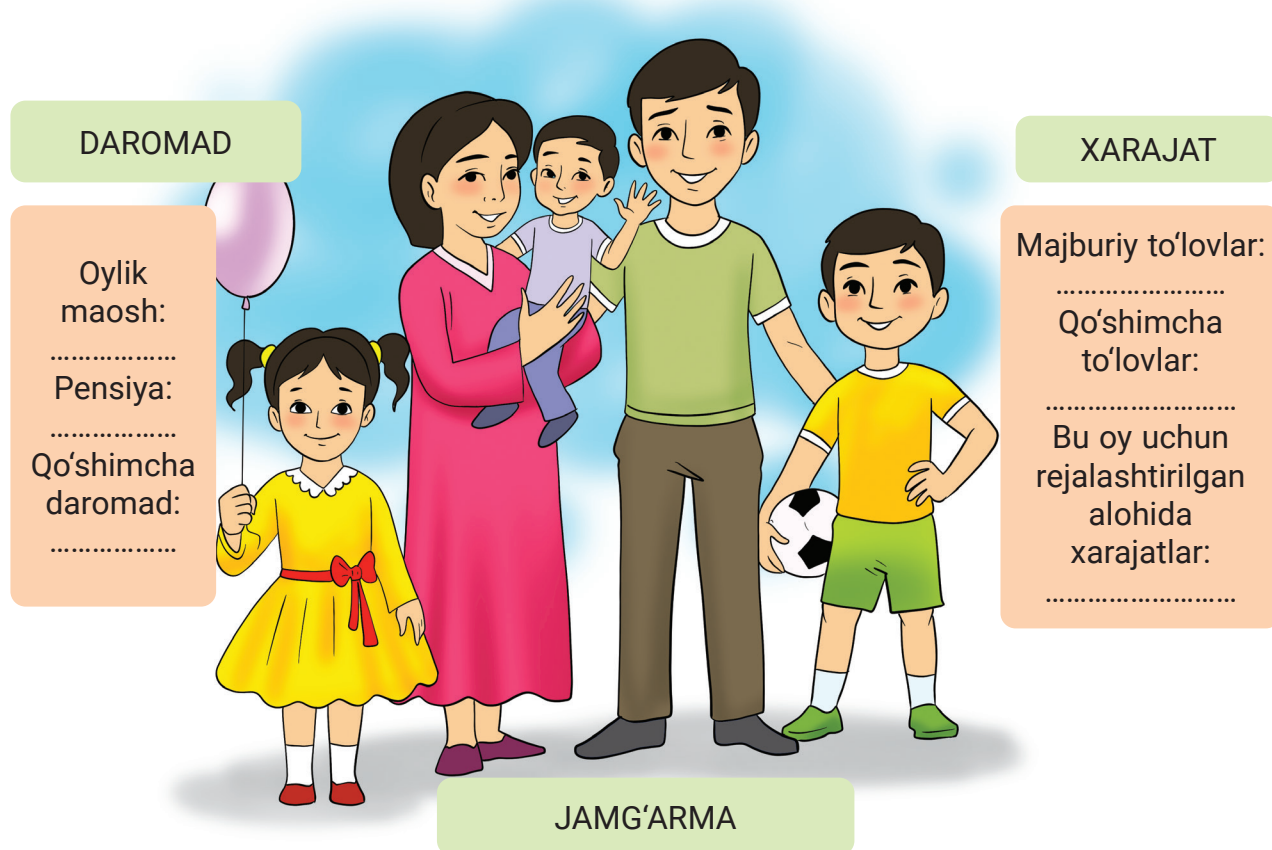



1. Maosh nima? Uni kimlar oladi?
2. Eng ko'p maosh to'lanadigan kasblarni bilasizmi? Ularni sanang.



Matni o'qing va savollarga javob bering.

## KEKSALARNING "MAOSHI"



Yodgorning bobosi ham, buvisi ham pensiyaga chiqqan. Ular ishlamasalar ham, har oyda pul olishadi. Yodgor esa bunga **sira** tushunmaydi: "Qanday qilib odamlar ishlamasa ham, maosh olishlari mumkin?"

**Bir vaqtlar** Yodgorning bobosi avtomobil zavodida muhandis, buvisi esa maktabda o'qituvchi bo'lib ishlagan. Ular keksalikda mehnat qilib pul topish qiyin ekanini yaxshi bilar edi. Chunki odam qariganida **tez** charchaydigan bo'lib qoladi. Shu sababli Yodgorning bobosi va buvisi yoshlikda ko'p mehnat qilib, o'z vaqtida daromad soliqlarini to'lab borishgan. Boshqacha aytganda, ular **har oyda** to'lab borgan soliqlari hisobidan pensiya jamg'armasi shakllantirilgan. Kishining mehnat faoliyati qanchalik uzoq bo'lsa, unga to'lanadigan pensiya miqdori ham ko'p bo'ladi. Yodgorning bobosi 60 yoshda, buvisi esa 55 yoshda ishdan bo'shab, **shu yildan** pensiyaga chiqqanlar. O'shanda boboning mehnat faoliyati 35, buviniki esa 30 yilga teng edi.

Endi tasavvur qiling, bobo 5 million so'm maosh to'lanadigan korxonada ishlagan. **Har oy** maoshining 12 foizini soliq sifatida ushlab qolingani. Bu 600 000 so'm degani.

$$35 \cdot 12 = 420 \text{ oy.}$$

$$420 \cdot 600\,000 = 252\,000\,000.$$

Ko'rdingizmi, Yodgorning bobosi mehnat faoliyati davomida davlatga kattagina – 252 million so'm soliq to'lagan. O'z vaqtida u kishi to'lagan soliqlarni davlat qariyalarning nafaqasi va boshqa ko'plab ijtimoiy ehtiyojlar uchun sarflagan. Demak, bobo ham pensiyaga chiqqanidan **keyin** boshqalar to'layotgan soliqlar hisobidan nafaqa olib turishga haqli. Ijtimoiy adolat mana shunday bo'ladi.

*"Jajji akademik" jurnalidan*



1. Yodgorning ushbu matn mazmunini yuzaga chiqarishdagi o'rne va ahamiyatini tushuntiring. Muallif nima uchun ushbu qahramondan foydalangan?
2. Yodgorning bobosi va buvisi qayerda ishlagan? Ular nima maqsadda yillar davomida soliq to'lashgan?
3. Maoshdan ushlab qolinadigan mablag'larning pensiya bilan qanday aloqasi borligi haqida suhbatlashing.
4. Sizing bobongiz va buvingiz yoki biror qarindoshingiz pensiya yoki nafaqa oladimi?
5. Ota-onangiz yoki yaqin qarindoshingizdan maoshining qancha qismini keksalik uchun jamg'arib borishayotganini so'rang.



Matnda ajratib ko'rsatilgan so'zlarga so'roq bering va ularni ko'chiring. Ushbu so'zlarni qatnashtirib mavzuga aloqador gaplar tuzing.



So'zlarga qo'shimchalardan mosini qo'shib, yangi so'zlar yasang.

yil	do'st	-cha	-ona
fidoyi	ochiq	-lab	-an
vijdon	taxmin	-larcha	-chasiga
ota	fidokor		
hafta			



Yasagan so'zlaringiz ishtirokida gaplar tuzing.



Nutqimizda harakat-holatning bajarilish tarzi, payti, o'rne, daraja-miqdori kabi belgilarini bildiruvchi so'zlar bor, ularni **ravishlar** deymiz. Ularning tuzilishiga ko'ra quyidagi turlari bor:

- **sodda:** hamisha, doimo, ko'p, oz;
- **qo'shma:** bir talay, shu vaqt, biroz, har doim;
- **juft:** erta-kech, eson-omon, nari-beri, bugun-erta;
- **takror:** oz-oz, tez-tez, sekin-sekin, ustma-ust.



Faraz qiling, qaysidir kasb yoki hunarni egallagansiz. Belgilangan yoshgacha ishlab, pensiyaga chiqdingiz. Taxminiy pensiya jamg'armangizni hisoblab chiqing.

Yo'riqnomadan foydalanishingiz mumkin:

- Qaysi kasb yoki hunar bilan shug'ullanasiz?
- Qayerda ishlaysiz?
- Maoshingiz taxminan qancha bo'ladi?
- Har oy qanchadan jamg'arishingiz mumkin?
- Bir yilda qancha bo'ladi? Pensiya yoshiga yetganingizda-chi?
- Har oy pensiya olganingizda uni qanday sarflaysiz?



Uy vazifasi yuzasidan taqdimot qiling.



Bo'sh o'rinlarni mos ravishlar bilan to'ldirib, gaplarni ko'chiring. O'zingizga yoqqan hikmat asosida matn yozing. Matningizda ravishlardan foydalaning.

Hikmatlar	So'zlar
Yoshlik bilan keksalik orasidagi muddat ... qisqa!	ko'proq
	uzoq
Keksalik xuddi qorday ... bosadi, ... tursangiz – hammayoq oppoq.	ertalab
	hamisha
Qariganingda ... yoshliging haqida o'ylaysan.	to'satdan
	orqasiga
Qariganda ko'zlar yuzdan bosh orqasiga o'tib qoladi: ... orqaga qaraysan, ... hech narsani ko'rmaysan, ya'ni qolgan umring bilan emas, balki xotiralar bilan yashay boshlaysan.	avval
	naqadar
Biz ... yashashni orzu qilamiz-u, ammo qarishdan qo'rqamiz.	nuqul
	zo'rg'a
... o'zimizni yoshimizga munosib tarzda tutaylik.	sekinroq
	oldinda
Sizni ... qayerdadir ko'rgandekman.	



Sevimli kinofilm yoki multfilmingizni qayta ko'ring. Qahramonlar nutqida qo'llangan ravishlarni qayd etib boring. Ularning gapda tutgan o'rnini quyidagi jihatlariga ko'ra aniqlang.

- holatni ifodalagan;
- paytni ifodalagan;
- o'rinni ifodalagan;
- miqdor-darajani ifodalagan;
- maqsad-sababni ifodalagan.

## MUSTAHKAMLASH



“Keksalarning maoshi” matnida keltirilgan sonlarni so'zlar bilan yozing. Bu sonlarning aytilishi va yozilishida farq bormi? Qanday?

**Namuna** 63 – oltmish uch.



Quyidagi ravishlarga so'roq bering hamda ularni guruhlariga ajratib yozing.

endi	sal	ataylab	avval	kecha-kunduz
olg'a	noiloj	jim	tashqarida	qasddan
hamon	so'ngra	bafurja	oz	dastlab
picha	to'satdan	jo'rttaga	xiyol	piyoda
ko'p	tasodifan	ancha	astoydil	hozircha
ichkarida	birma-bir	yayov	doimo	yakkama-yakka
	kam	yonma-yon	zo'rg'a	

Holat	Payt	O'rin	Miqdor-daraja	Maqsad-sabab
jim	hamon	ichkarida	oz	qasddan



“Qarisi bor uyning parisi bor” maqolini izohlab kichik ijodiy matn tuzing. Matningizda ravishlardan o'rinli foydalanishga harakat qiling.



Turli sohalarda o'z biznesini yo'lga qo'yg'an saxovatli inson nafaqadagi keksalar uchun bir nechta imtiyozlarni belgiladi. Ular bilan tanishing.

Xizmat turi	To'lov miqdori	Chegirmalar
Mehmonxona	80 000 so'm (bir kunga)	15 %
Sartaroshxona	Har 25 000 so'mlik xizmat uchun	20 %
Dorixona	Har 100 000 so'mlik xarid uchun	12 %
Shifoxona	Har 200 000 so'mlik xizmat uchun	18 %



Erkin bobo va Umri buvi xizmatlardan quyidagi shaklda foydalanishgan bo'lsa, ular belgilangan imtiyozlar asosida har bir xizmat uchun qancha pul to'lashi kerakligini aniqlab, matn ko'rinishida yozing. Matningizda ravishlardan foydalaning.

Erkin bobo		Umri buvi	
Mehmonxona (2 kun)	?	Mehmonxona (2 kun)	?
Sartaroshxona (35 000)	?	Sartaroshxona (40 000)	?
Dorixona (120 000)	?	Dorixona (210 000)	?



## O'QING VA MULOHAZA QILING

### PAND-NASIHAT



“Pand-nasihat” tilimizda o‘git ma’nosini anglatishini hammamiz yaxshi bilamiz. Biroq undagi “pand” so‘zi boshqacha ma’noga ega. Ya’ni “pand” so‘zining tub ildizi “yolg‘on”, “aldov” ma’nosini anglatadi.

Shuning uchun tilimizdagi “pand berib ketibdi” iborasi “o‘git beribdi” mazmunida emas, “aldab ketibdi” mazmunida tushuniladi. Lekin “pand-nasihat berish” deganda, dastlab “aldab-suldab yo‘lga solish” ma’nosi anglashilgan.

Qolaversa, “pand” so‘zining tilimizda ikkinchi ma’nosi paydo bo‘lgan. Ya’ni birinchi ma’nosi aldab ketish, ikkinchisi dakki berish. “Pand-nasihat”dagi *pand* so‘zi *dakki berish* ma’nosidagi “pand”ga to‘g‘ri keladi.

### “MUJMAL” ASLI MUJMALMI?

“Mujmal” so‘zini hozirgi paytda *lanj*, *mavhum*, *na u yoqlik*, *na bu yoqlik*, *tushunarsiz*, *tayinsiz* degan ma’nolarda ishlatamiz. Lanj, kesib gapirmaydigan, ezma kishilarga nisbatan “mujmal odam” deymiz. Holbuki, bu so‘zning tub ildizi “qisqa”, “lo‘nda” ma’nolarida keladi. Bu ma’no so‘zning hozirgi ma’nosiga mutlaqo zid. Alisher Navoiy asarlarida ham “mujmal” so‘zi “qisqa” ma’nosini ifodalagan. Masalan, “Sab’ayi sayyor” dostonida shunday misralar bor:

*Dostonlarki aytdim mujmal,  
Manga yo‘q hech anda bahs-u jadal.*

Mazmuni: men bu dostonlarni shunchalik qisqa bayon qildimki, so‘zlarim orasida birorta ham bahsga sabab bo‘ladigan, tushunilmaydigan o‘rin yo‘q.

Shuningdek, arabcha “mujmal” so‘zining “yig‘indi” degan ma’nosi ham borki, u “jumla” so‘ziga to‘g‘ri keladi.

*Eshqobil Shukur, “Boboso‘z izidan”*



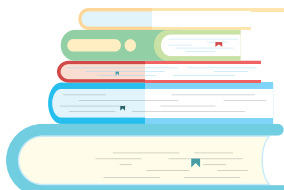

# FIZIKA HAYOTNI YENGILLASHTIRADI

## Bu mavzuda o'rganamiz

• fizikaning hayotdagi o'рни • fanga oid til birliklari • otlarning lug'aviy shakllari • tinish belgilari • lug'at bilan ishlash.



1. "Fizika" so'zini eshitganda xayolingizga nimalar keladi?
2. Fizika fani nimalarni o'rgatadi?
3. Fizikani o'rganishning qanday ahamiyati bor deb o'ylaysiz?



Savol-javoblarni o'qing. Fizikaga doir bu bilimlar hayotimizni qanchalar yengillatishi mumkinligi haqida mulohaza qiling. O'zingiz ham hayotiy misollar topishga harakat qiling.

**Savol:** sizda qizil hamda yashil pomidorlar bor va ular aralashib ketgan. Qisqa vaqt ichida ularni qanday qilib bir-biridan ajratish mumkin?



**Javob:** pomidorlar suv to'la katta idishga solinadi. Og'irlikdagi farqi sabab pishgan pomidorlar idish tubiga cho'kadi, yashillari esa yuzaga qalqib chiqadi.



**Savol:** sovun ko'pigi naychadan puflansa, hosil bo'lgan shaffof pufak nega avval yuqoriga ko'tarilib, so'ng pastlay boshlaydi?

**Javob:** puflab chiqarilgan havo iliq va uning zichligi atrofdagi havo zichligidan kichik. Biroz muddatdan so'ng sovun pufagi ichidagi havo soviydi, zichligi ortadi va u pasaya boshlaydi.

**Savol:** temir ham, yog'och ham bir xil haroratga ega. Nega qo'l tekkizganda metall yog'ochga nisbatan sovuq tuyuladi?

**Javob:** chunki ularning harorat o'tkazuvchanligi turlicha. Yog'ochdan yasalgan predmetni qo'lga olganimizda qo'limiz harorati yog'ochning yuzasiga o'tadi, uning ichiga bu haroratning tarqalishi sekin kechadi. Metall predmetni ushlaganimizda esa haroratimiz nafaqat uning yuzasiga, balki ichiga ham tez tarqala boshlaydi. Shuning uchun butunlay qizib olmaganicha metall sovuq tuyulaveradi.



**Savol:** nega botqoqdan oyoqni tortib olish qiyin? Botqoqqa botib ketmaslik uchun nima qilish kerak?

**Javob:** balchiqdan oyoqni tortib olayotganda oyoq tagi bilan botqoq tubi orasida havosiz bo'shliq paydo bo'ladi. Shu sababli bunda inson nafaqat yopishqoq balchiq qarshiligini, balki atmosfera bosimini ham yengishi kerak. Shuning uchun tayanch maydonini kengaytirish lozim. Buning uchun esa uzun taxta bo'lagi, tayoq yoki daraxt shoxlaridan foydalansa bo'ladi.

*"Qiziqarli fizika" kitobidan*



1. Ayting-chi, nega pishgan pomidorlar xomiga nisbatan og'ir bo'ladi?
2. Vaqt o'tib sovun pufagining pastlashiga nima sabab bo'ladi?
3. Nega temir yog'ochga nisbatan sovuq tuyuladi?
4. Nega botqoqda harakatlanish qiyin?
5. Bu hodisalar boshqacha ko'rinishda hayotimizda yana uchraydimi? Qaysi holatlarda?



Matndan vergulni qo'llashga doir uch turdagi gaplarni topib, yozing.

- 1 uyushiq bo'laklar orasida
- 2 qo'shma gap tarkibidagi sodda gaplar orasida
- 3 kirish so'zlarni ajratish uchun



Yuqoridagi savol-javob matnidan qanday ma'lumotlar olganingizni yozma shaklda ifodalang. Bunda uyushiq bo'laklardan foydalaning.



Botqoq bilan bog'liq matn tarkibidagi gaplarni quyidagi xususiyatlar asosida tahlil qiling va shu orqali uyushiq bo'laklarga oid bilimlaringizni mustahkamlang.

**Namuna** oyoq tagi, botqoq tubi

Bir xil so'roqqa javob bo'ladi

Bir xil gap bo'lagi vazifasini bajaradi

Sanash ohangi bilan aytiladi



Matn tarkibidagi uyushiq bo'laklar qanday vositalar bilan bog'langaniga e'tibor bering. Quyida berilgan vositalar yordamida uyushiq bo'lakli gaplar tuzib, yozing.

, (vergul)

ham

bilan

-u, -yu

va



Fizika kitobingizdan uyushiq bo'laklar ishtirok etgan 7–10 ta gapni ko'chirib, yozing. Uyushiq bo'laklar qaysi vositalar yordamida bog'lanayotganini aniqlang.



Matni diqqat bilan o'qing, savollarga javob berishga tayyorlaning.

## FIZIKA QONUNLARI NIMA UCHUN KERAK?

Fizika to'g'risida gap ketsa, biz qandaydir murakkab **formula**, **gipoteza**-yu, **teoremlarni**, xullas, oddiy odamga keraksiz, tushunarsiz voqea-hodisalarni **tasavvur qila boshlaymiz**. Go'yo bu soha bizga begona – juda-juda uzoqda.

Balki **qulog'ingizga chalingandir**, fizikada “kvant mexanikasi” va “kosmologiya” degan tushunchalar bor. Aslida bu ikki tushuncha olam qonuniyatlarining ilmiy asosidir. Bizning hayotimizni tashkil qiluvchi hamma narsa: sayyoralar-u yulduzlar, bulutlar-u vulqonlar, mevalar-u shirin taomlar, binolar, tovushlar, musiqa asboblari, xullas, bari shu ikki qutb orasida joylashgan. Qolaversa, bularning hammasini fizik qonunlar boshqaradi.

Atrofga diqqat bilan qarang, fizika qonunlarining amalda qanday ishlayotganini his qilishga urining. Yoki o'zingiz buni sinab ko'ring. Buning uchun sizga ikkita tuxum kerak bo'ladi. Biri xom, ikkinchisi qaynatib pishirilgan bo'lsin. Ularni aylantirasiz. Keyin esa to'xtatasiz. Qaynatilgan tuxum shu zahoti to'xtab qoladi. Xomi esa to'xtashni “istamaydi”. Chunki siz uning faqat qobig'ini to'xtatdingiz, ichidagi suyuqlik hamon aylanishda davom etmoqda. Bu ichki impuls momenti saqlanish qonunining ko'z oldingizda namoyon bo'lishidir. Uni soddaroq qilib shunday tushuntirish mumkin: **tizim** o'zining doimiy o'qi atrofida aylanishni boshlar ekan, to nimadir uni to'xtatmaguncha aylanishda davom etaveradi. Bu koinotning asosiy qonunlaridan biri hisoblanadi.

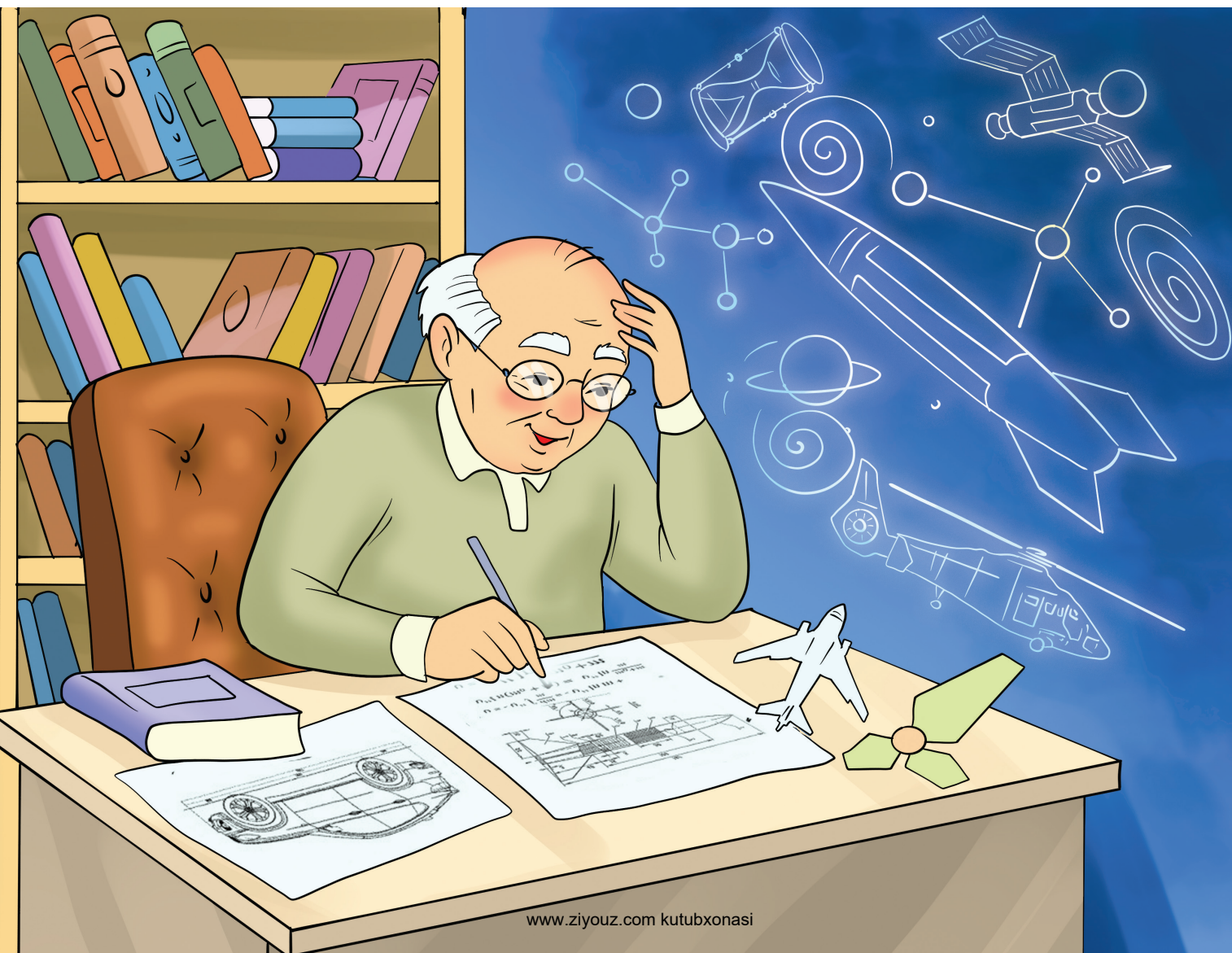

Demak, oshxonamizda sinab ko'rishimiz mumkin bo'lgan qonun **misli ko'rilmagan** texnologiyalarning tuzilishini ham tushuntirib berishga qodir!

Bizni o'rab turgan olamning qanday tuzilganini bilish uchun dastlab uning asosi bo'lgan fizik qonuniyatlarni o'rganishimiz kerak. Fizika faqat murakkab formulalardangina iborat emasligini tushunishimiz lozim. U har birimizga juda yaqin, **ko'z oldimizda**. Aslida uni bilishimiz, uni o'rganishga qiziqishimiz taraqqiyotning negizidir. Unutmang, fizika qiyin fan emas, aksincha, u hayotimizni yengillashtiruvchi fandır.

*daryo.uz saytidan*



1. "Olamdagi hamma narsani fizik qonunlar boshqaradi" degan fikrni qanday tushunish mumkin? Izohlab bering.
2. Nega qaynatilgan tuxum aylanishdan to'xtadi, xom tuxum esa yo'q? Matn asosida javob bering.
3. Matn orasida berilgan suratda nima aks etgan deb o'ylaysiz? Olim nima bilan mashg'ul?
4. O'ylab ko'ring-chi, fizikaga doir qaysi qonunlar biz bilgan texnik qurilmalarning ixtiro qilinishiga sabab bo'lgan?
5. Nima uchun "Fizika hayotimizni yengillashtiradi", deymiz?

**Kvant mexanikasi** – fizikaning juda kichik o'lchamli zarralar qonuniyatini o'rganuvchi bo'limi.

**Kosmologiya** – koinotning tuzilishi va rivojlanishini o'rganuvchi fan.



**Matnda ajratib ko'rsatilgan so'zlarning izohini o'qing. Ularni sinfda muhokama qiling.**

Formula

biron-bir qonun, qoida yoki voqea-hodisani izohlash, ifodalash uchun qo'llanadigan aniq va qisqa ta'rif, belgilarning o'zaro uyg'un birikmasi.

Gipoteza

hali tajribada sinalmagan, isbot qilinmagan ilmiy taxmin, faraz.

Teorema

qat'iy mantiqiy mushohada bilan isbotlanadigan tasdiq.

Qonun

borliqdagi voqea-hodisalar o'rtasida hamisha mavjud bo'lgan barqaror bog'lanish, munosabat.

Tizim

o'zaro uzviy tartibda bog'liq bo'lgan narsa, hodisalar birligi, majmui.



Berilgan jumalarda ajratib ko'rsatilgan qismlarni shunday so'zlar bilan almashtirib yozingki, jumlaning ma'nosi o'zgarmasin.

• Go'yo bu soha bizga begona – juda-juda **uzoqda**.

• Balki qulog'ingizga **chalingandir...**

• Bizni **o'rab** turgan olam...



Matn mazmuni asosida quyidagi topshiriqlarni bajaring.

1. Ushbu matnni qayerlarda uchratish mumkin? Ro'yxatni davom ettiring:

Gazeta, ...

2. Matn tarkibidan uning siz, biz va umuman butun ommaga mo'ljallanganini aniqlashtiruvchi gaplardan birini topib, yozing.

3. Matn tarkibidan tavsiya ma'nosi ifodalangan jumlani aniqlab, yozing.

4. Matnda berilgan tajribaning fizika bilan bog'liq ekanini asoslovchi jumlani aniqlab, yozing.



Matnning har bir qismida berilgan ma'lumotlarni bitta gap bilan ifodalang. Ularni o'zaro bog'lang, berilgan matnni kichik matnga aylantirib yozing.

Masalan:

1. Bilasizmi, fizika fani siz va biz o'ylaganchalik murakkab fan emas.

2. ...

3. ...

4. ...



"Energiyaning bir turdan boshqa turga aylanishi" deb nomlangan tajribani tomosha qiling. Quyidagi savollar asosida tajriba bosqichlarini ketma-ketlikda yozing.

1. Tajriba uchun nimalar kerak bo'ladi?

2. Tajriba qanday amalga oshiriladi?

3. Bu tajriba natijasida nimalarni bilib olish mumkin?





“Fizika hayotni yengillashtiradi” matnidan olingan quyidagi gapda ko‘plikni ifodalovchi *-lar* qo‘shimchasi uyushiq bo‘laklarning qaysi biriga tegishli? Nima uchun muallif uni shu tarzda qo‘llagan?

Fizika to‘g‘risida gap ketsa, biz qandaydir murakkab **formula**, **gipoteza**-yu, **teoremlarni**, xullas, oddiy odamga keraksiz, tushunarsiz voqea-hodisalarni tasavvur qila boshlaymiz.

Siz ham *-lar* qo‘shimchasini shu tarzda uyushiq bo‘laklar orasida qo‘llab 3 ta gap tuzing va yozing.



“Fizika hayotni yengillashtiradi” matnidan olingan ushbu gaplarni taqqoslang. Ularda qo‘llangan tirening vazifasini tushuntiring.

Go‘yo bu soha bizga begona – juda-juda uzoqda.

Go‘yo bu soha bizga begona, juda-juda uzoqda.

Bizni o‘rab turgan olamning qanday tuzilganini bilish uchun avvalo uning asosi – fizik qonuniyatlarni o‘rganishimiz kerak.

Bizni o‘rab turgan olamning qanday tuzilganini bilish uchun avvalo uning asosi bo‘lgan fizik qonuniyatlarni o‘rganishimiz kerak.



Quyida berilgan gaplar tarkibida tire tinish belgisi tushib qolgan. Gapning mazmunidan kelib chiqqan holda uning o‘rnini aniqlang va gaplarni ko‘chirib yozing.

1. Fazo haqidagi tasavvurlarimizni faqat matematik ko‘rinishda sonlar bilan ifodalashimiz mumkin.
2. Dorskaga bo‘r bilan chizilganda, avtomobil qorli yo‘lda yurganda, osmondagi tosh bo‘lagi meteor atmosferadan o‘tganda, iz qoldiradi.
3. Maydonda tinch turgan to‘pga boshqa jism futbolchining oyog‘i ta‘sir etmaguncha, u o‘zining tinch holatini saqlaydi.
4. Tezlanish vaqt birligida jism tezligining o‘zgarishiga son jihatdan teng keladigan kattalik.





Rasmlardagi holatlarni fizik qonuniyatlar asosida tahlil qiling. Holatlarni izohlab kichik matn yozing. Fizik olimlarday fikrlashga harakat qiling.

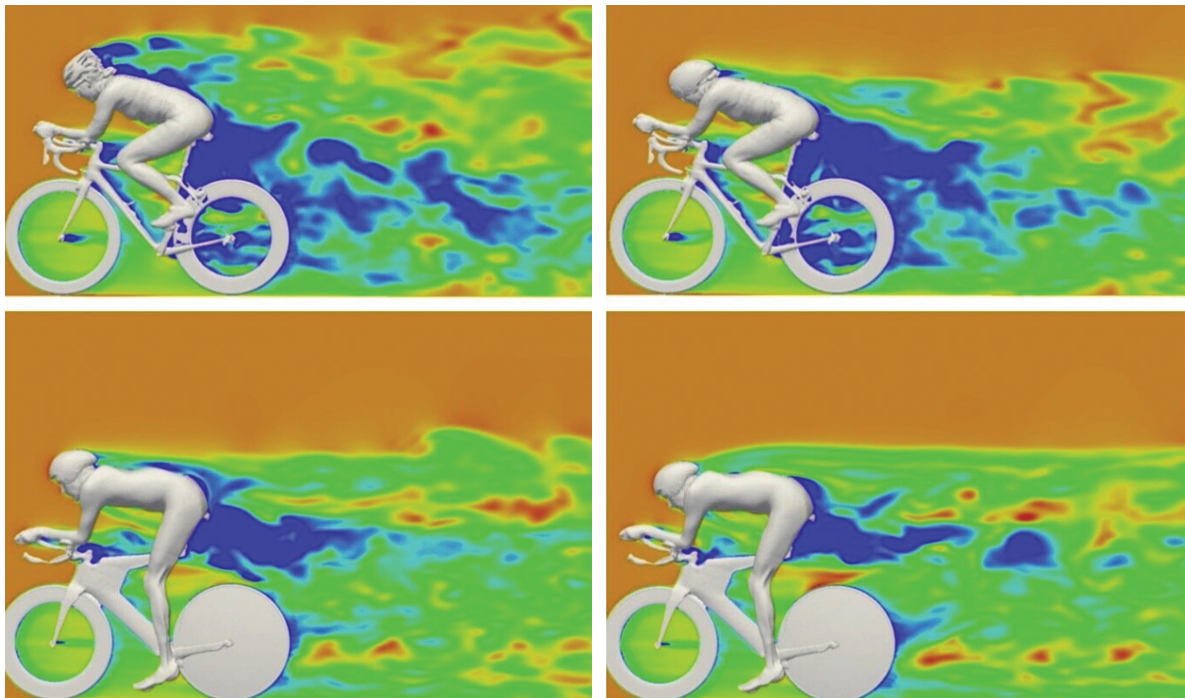

Matn tarkibidan fizika faniga xos bo'lgan atamalarni aniqlab, yozing. Ularni o'z bilimlaringiz asosida davom ettiring.



Fizik qonuniyatlar bilan bog'liq bo'lgan va barcha bilishi muhim bo'lgan 5 ta qoida yozing. Bunda uyushiq bo'laklar, izohlash ma'nosidagi bo'laklardan, tire va vergulning qo'llanilish qoidalaridan foydalaning.



Savol-javoblarni o'qing. Issiq havo uchun kiyim tanlashda fizikaga doir bilimlarning naqadar muhim ekanini mulohaza qiling.

**Savol:** cho'l safariga qanday kiyingan ma'qul?

**Javob:** avvalo, qizib ketmaslik uchun tabiiy tolalardan tayyorlangan kiyim kiyish kerak. Chunki tabiiy tolalar o'zida ko'p miqdorda havoni saqlab turadi. Kunduzi cho'lda havo harorati tana haroratidan baland bo'ladi va bu issiqlik tanaga o'tadi. Tabiiy matolardan tikilgan kiyimlar orasidagi havo esa issiqlikni kam o'tkazadi, natijada tana qizib ketishining oldi olinadi. Shuning uchun ham cho'lda tabiiy matodan qavat-qavat kiyim kiyib yurish maqsadga muvofiqdir.



Tasavvur qiling, siz Everest cho'qqisini zabt etishga otlandingiz. Sizga nimalar kerak bo'ladi?



Rasmdagi narsalarning qaysilarini tog' safari uchun olasiz? O'z tanlovingizni fizikaga doir bilimlar bilan asoslab, matn yozing.

### Yozgan matningizda quyidagi savollarning javobi bo'lishi kerak:

- Nega ayrim narsalarni tog' cho'qqisiga olib borib bo'lmaydi? Fizikaga tayanib aytganda, ular nega befoyda?
- Siz tanlagan narsalar tog'da nima uchun kerak bo'ladi? Ular nimasi bilan foyda keltiradi?
- Siz yana nimalarni o'zingiz bilan olasiz, ular nega kerak bo'ladi?



Tuzgan matningizni partadoshingizga bering, partadoshingiz uni o'qisin. Ustozingiz bilan birgalikda xatolar ustida ishleng.



Berilgan fizik qoida bilan bog'liq hayotiy misollar qidiring. Topgan misollaringiz asosida hayotiy qoidalar yozing.

### Fizik qoida

Deformatsiya deb tashqi kuch ta'sirida jismlar shakli va o'lchamining o'zgarishiga aytiladi.

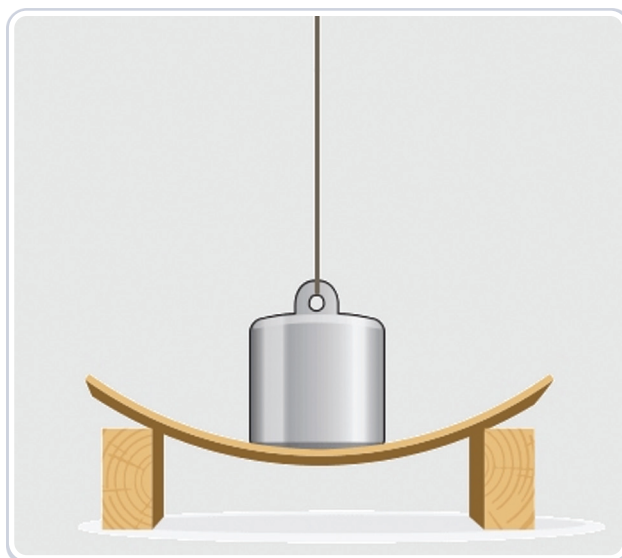

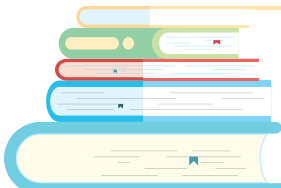

# ELEKTROMOBIL

## Bu mavzuda o'rganamiz

• kamxarj, ekologik bezarar avtomobillar • qisqartma so'zlar imlosi • qisqartma so'zlarni hosil qilish • kelishik shakllari • belgili va belgisiz qo'llanadigan kelishik shakllari.



1. Sizningcha, "elektromobil" so'zining ma'nosi nima?
2. Avtomobil va elektromobil o'rtasida qanday farq bo'lishi mumkin?



Ushbu chizmani xattaxtada to'ldiring.

avtomobil

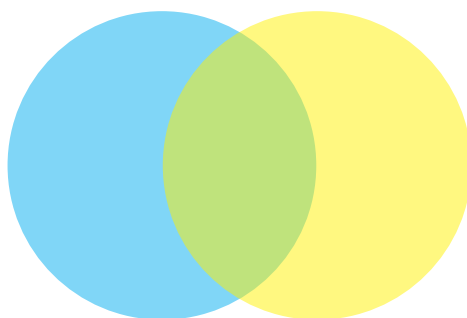

elektromobil



Avtomobil qismlari qanday atalishini bilasizmi? Quyidagi so'zlarni kerakli o'rinlarga qo'yib o'qing.

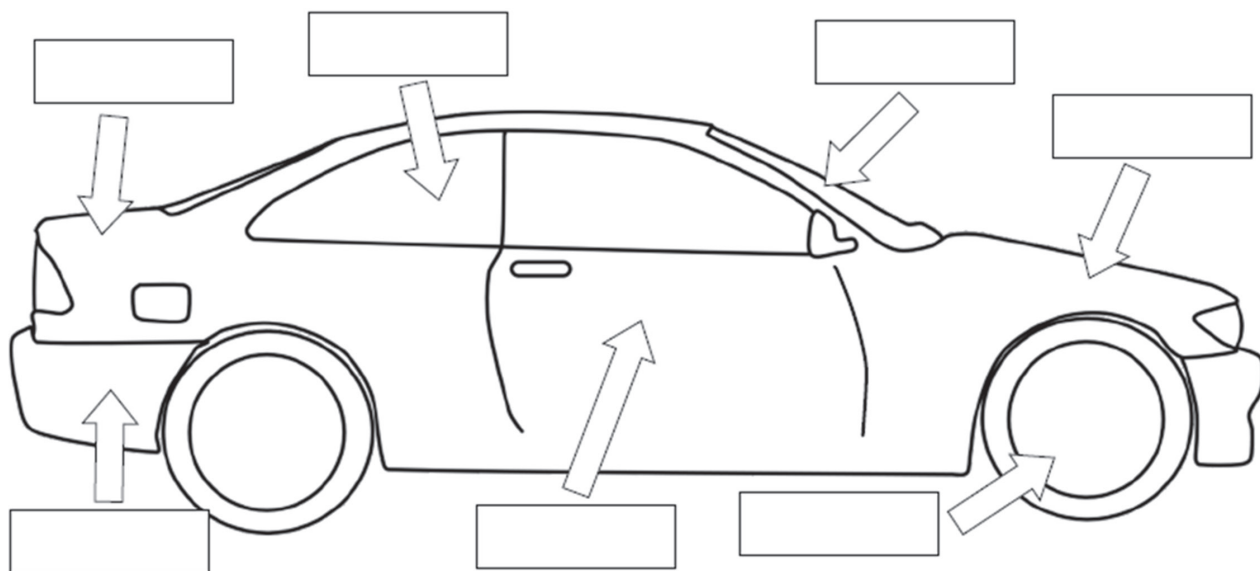

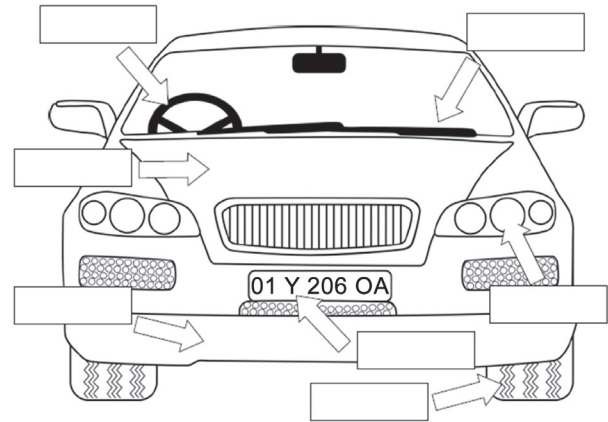
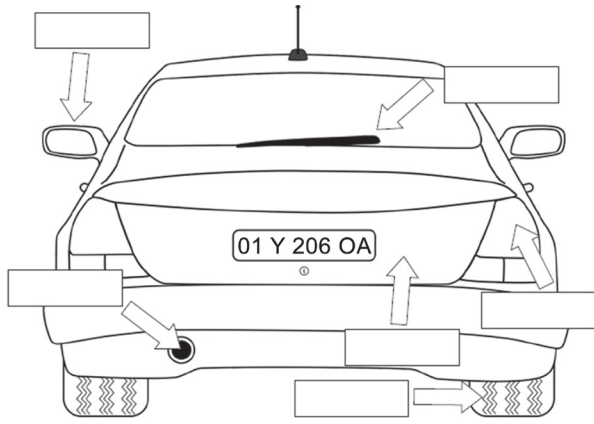

bamper

fara

shina

g'ildirak

rul

davlat raqami

oyna artkich

tutun trubinasi

tormoz chirog'i

yukxona

yonko'zgu

oldoyna

yonoyna

eshik

kapot



**Audiomatni tinglang. Savollarga javob bering.**

1. Nega ushbu hikoya "Syurpriz" deb nomlangan?
2. "Bugun Salimning kuni emas edi", deganda nima nazarda tutilmoqda?
3. Sizningcha, baxtsiz hodisaning sababchisi kim?
4. Hikoya kimning tilidan so'zlangan?



**Hukmlarning to'g'ri yoki noto'g'ri ekanini aniqlang. To'g'ri hukmlarni ko'chiring.**

Salim hovlida yashaydi.

Salim Akbar ustani anchadan beri kuzatib yurgan edi.

Akbar usta mashinani buzib qo'ygan edi.

"Malibu"ning tormozi ishlamay qoldi.

Akbar usta "Malibu" o'g'irlangani haqida militsiyaga xabar bergan edi.

Mashinani olib qochish juda oson kechdi.

Ichki ishlar bo'limi mashinasi o'g'irlangan "Malibu"ni quvib kelayotgan edi.

Salim qizil chiroqda to'xtashni istamadi.



Hikoya voqealari davomida qanday qoidalar buzildi? Daftaringizga yozing.



“Kelajakdagi avtomobilim” mavzusida matn yozing. Matnda quyidagilar aks etishi lozim:

- avtomobilning nomi
- avtomobilning xususiyatlari
- nega aynan shunday avtomobil xohlashingiz



1. Avtomobilning yana qanday qismlarini bilasiz? Ularning nomini ayting.
2. Elektromobil va avtomobilning qaysi jihozlarida farq bo'lishi mumkin?



Matni o'qing. Savollarga javob bering.

## ELEKTROMOBIL O'ZI NIMA?

Odamlar manzilini yaqin qiluvchi avtomobil bugun yanada rivojlanib, ko'p qulayliklarni o'zida jamlamoqda. Kun sayin qiziqish va ehtiyoj ortib borayotgan elektromobillar o'zi qanday qulayliklarga ega? Benzin yo gazda yuradigan mashinalardan ko'ra foydaliroqmi yoki uni quvvatlash ham muammoli masalami?

### Elektromobil o'zi nima?

Elektromobil – ichki yonuv dvigateli bilan emas, mustaqil energiya manbai bilan ishlaydigan, bir yoki bir nechta elektr dvigatellari tomonidan boshqariladigan avtomobildir. U shaharda foydalanishga qulay, odatiy avtomobil turlariga qaraganda ancha yengillashtirilgan. Akkumulyatorlari almashtirishga mo'ljallangan holda yaratiladi. Elektromobil ishqibozlari uning tabiatga zarar yetkazmasligi, ya'ni o'zidan zaharli gazlar chiqarmasligini asosiy ustunlik deb biladilar.

### Elektromobillarning boshqa transport vositalaridan farqlari:

- elektromobillar odatiy avtomobillarga nisbatan kamxarj;
- yo'llarda deyarli ovoz chiqarmay harakatlanadi;
- motor moyi sarflamaydi;
- elektromobil rekuperativ tormozidan o'zining elektron akkumulyatorini qayta quvvatlash uchun foydalanishi mumkin;
- elektroenergiya ishlab chiqaruvchi amortizatorlaridan ham qayta quvvatlash uchun foydalanishi mumkin.

## O'zbekistonga import qilingan elektromobillar soni

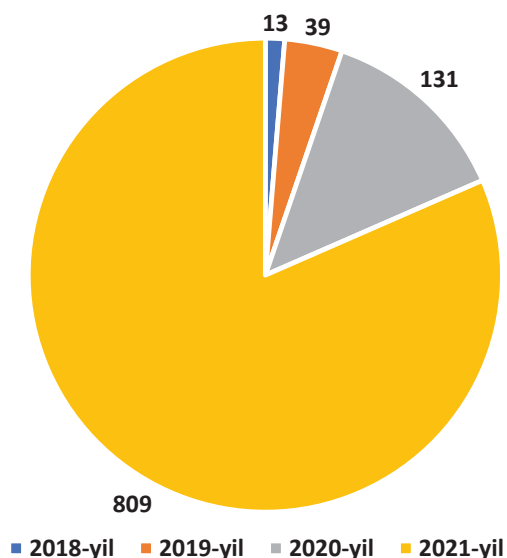

### O'zini o'zi quvvatlash nima?

Elektromobil yurgan paytga o'zini o'zi quvvatlaydi. Bilasiz, mashina yurishi uchun gaz bosiladi. Ma'lum tezlikka yetgach esa, gazni vaqtincha qo'yib yuborish mumkin. O'zini o'zi quvvatlash jarayoni ayni shu vaqtda sodir bo'ladi, ya'ni gazdan oyog'ingizni olishingiz bilan g'ildiraklar to'xtagunicha ularning aylanishi hisobiga elektromobil quvvat oladi.

### Elektromobilning kamxarjligi nimada?

Elektromobillar odatda to'liq quvvatlangandan so'ng 250 km yo'l bosadi. Buncha yurishga ketadigan quvvat esa 47 kW. Agar elektromobilni uy sharoitida quvvatlasangiz, 47 kW uchun o'rtacha 14 000 so'm sarflaysiz. Shuncha masofa bosib o'tish uchun o'rtacha 35 litr benzin sarflanadi. Uning narxi esa 240 000 so'mga borib qoladi.

Elektromobillar ekologik toza, ichida yonuv dvigateli o'rniga elektrodvigatel bo'lgani



uchun o'zidan zaharli havo, karbonat angidrid chiqarmaydi, yonilg'i tejashga imkon beradi. Tashqaridan havoni faqat konditsiyalash maqsadida yutadi.

Mashina saloniga filtr orqali toza havo kiradi. Shovqinsiz harakatlanishi, boshqarishdan oldin qizdirishga to'g'ri kelmasligi – uning qo'shimcha qulayliklari sifatida ko'riladi.

### Muammolar nimada?

Mutaxassis muammo sifatida quvvatlashga ketadigan uzoqroq vaqtni ko'rsatishini aytdi. Bu, albatta, foydalanayotgan stansiyangiz qancha tok berishiga bog'liq. Quvvatlash stansiyalari ham hali yetarli emas.

220 voltli stansiyalar uylarga o'rnatilganida foydalanuvchi mashinani kechasi – foydalanishga zarurat bo'lmaydigan vaqtda quvvatga qo'yishi maqsadga muvofiq. Chunki mashina 8 soatdan 10 soatgacha 0 dan 100 foizgacha to'liq quvvatlanadi.

Agar kunlik yuriladigan kilometrlar kamroq bo'lib, mashina quvvati tugamagan bo'lsa, uni 220 volt kuchlanishli stansiyada 3–4 soatda ham to'ldirish mumkin.

Elektromobillarning ehtiyot qismlari ham biroz muammoli masala. Bu ularning bizda boshqa davlatlarga nisbatan endi ommalashayotgani, yangilik bo'layotgani bilan bog'liq. Shuning uchun buni vaqtinchalik muammo desak, xato bo'lmaydi.

*Muqaddas Musayeva*



1. O'zbekistonga import qilingan elektromobillar sonini yillar kesimida aytib bering.
2. O'zini o'zi quvvatlash jarayonini qanday tushundingiz? Aytib bering.
3. Elektromobilning qulaylik tomonlarini sanang.
4. Elektromobilning ekologiyaga qanday foydasi bor? Zarari ham bor deb o'ylaysizmi?
5. Elektromobillar bilan bog'liq ikkita muammoni tushuntirib bering.



**Matnda ostiga chizilgan so'zlarga diqqat qiling. Tushib qolgan kelishik qo'shimchasini o'z joyiga tiklab, birikmalarni yozing.**



Baʼzan qaratqich va tushum kelishiklari qoʻshimchasi yozuvda tushib qoladi, lekin ular doim oʻz maʼnosini saqlab qolgan boʻladi. Ana shunday holatlar uchun *belgisiz qoʻllanish* atamasi ishlatiladi.

Kelishik qoʻshimchasi matnda koʻrinib turgan boʻlsa, belgili, koʻrinmayotgan boʻlsa, belgisiz qoʻllangan boʻladi.

Qaratqich kelishigi qoʻshimchasini olgan soʻz oʻzi bogʻlangan soʻz bilan ketma-ket kelganda kelishik qoʻshimchasi tushib qolishi mumkin: **sinfning** jurnali – *sinf jurnali*; **maktabimizning** hovlisi – *maktabimiz hovlisi*.

Tushum kelishigi qoʻshimchasini olgan soʻz ham oʻzi bogʻlangan soʻz bilan ketma-ket kelganda kelishik qoʻshimchasi tushib qolishi mumkin: **ovqatni** yemoq – *ovqat yemoq*; **uy**ni buzmoq – *uy buzmoq*.

Agar kelishik qoʻshimchasini olgan soʻz va u bogʻlangan soʻz orasida boshqa bir soʻz qoʻllansa, kelishiklar albatta belgili qoʻllanadi:

sinf jurnali – **sinf yangi jurnali** – sinfnings yangi jurnali;

ovqat yemoq – **ovqat tez yemoq** – ovqatni tez yemoq.



**Qaratqich va tushum kelishigining belgili va belgisiz qoʻllanishiga 4 tadan misol yozing.**



**Quyidagi gaplarni oʻqing. Mazmunini tahlil qiling. Qaratqich va tushum kelishiklarini belgili qoʻllash shart boʻlgan oʻrinlar haqida qoida yozing.**

Akmal kitobi uyda qolgan ekan.

Akmal**ning** kitobi uyda qolgan ekan.

Komila kitob oʻqish foydasi haqida bilib oldi.

Komila kitob oʻqish**ning** foydasi haqida bilib oldi.

Sojida oʻz ruchkasini partadoshiga berib turdi.

Sojida oʻz**ining** ruchkasini partadoshiga berib turdi.

U sumkasida onasi solib qoʻygan tushlik bor edi.

**Uning** sumkasida onasi solib qoʻygan tushlik bor edi.

Oʻqituvchi hovlida oʻynab yurgan Sobir chaqirdi.

Oʻqituvchi hovlida oʻynab yurgan Sobir**ni** chaqirdi.

Men kecha Asila koʻrdim.

Men kecha Asil**ani** koʻrdim.

Asila oʻyinni toʻxtatdi-yu, u yetaklab ketdi.

Asila oʻyinni toʻxtatdi-yu, **uni** yetaklab ketdi.



1. Grafik chizmalar deganda nimani tushunasiz?
2. Grafik chizmalar bizga nima uchun kerak?



Berilgan grafikka qarang. Ko'rsatilgan qismlarning nomini toping.

- 1 nom
- 2 kalit
- 3 vertikal o'q
- 4 gorizontal o'q
- 5 gorizontal o'zgaruvchi
- 6 vertikal o'zgaruvchi

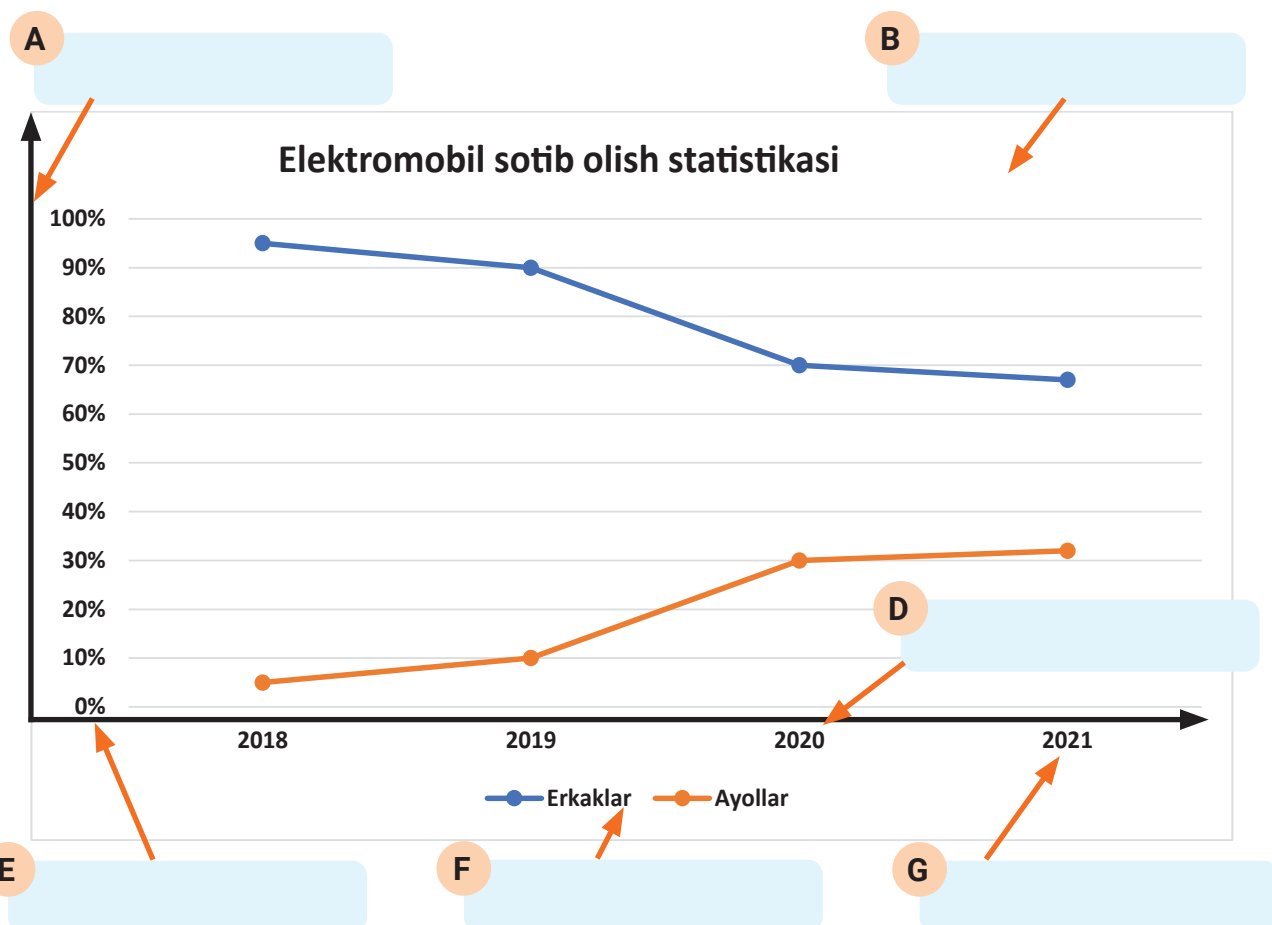

Grafik asosida quyidagi hukmlarning to'g'ri yoki noto'g'ri ekanini aniqlang.

Grafik 4 yil davomida sotilgan elektromobillarning xaridorlari orasida erkaklar va ayollarning ulushi qanchaligini ko'rsatadi.

Gorizontal o'q sotilgan avtomobillar sonini ko'rsatadi.

Vertikal o'q foizlarni ko'rsatadi va har darajada 10% ga o'sadi.

Sariq o'q ayollar ulushini ifoda etadi.

Grafikda faqat o'sish haqida ma'lumotlar bor.

Tanlangan davr mobaynidagi savdolarda erkaklarning ulushi doim ko'p.

Ayollar ulushida keskin o'sish kuzatilmaydi.

Oxirgi 2 yilning xulosasi bir-biriga yaqin.



### Bo'sh o'rinlarga muqobil so'zlardan birini qo'yib, matnni o'qing.

Grafik 2018-yildan 2021-yilgacha bo'lgan vaqt oralig'ida sotilgan elektromobillarning xaridorlari orasida qaysi jins vakillari qanday ulushda ishtirok etganini (1) ... (2) ... o'q yillarni, (3)... o'q esa foizlarni ifodalaydi. Grafikda bir qarashda erkaklar ulushi (4) ... borayotgandek ko'rinadi, ammo bu erkaklar kamroq elektromobil sotib olayotganini anglatmaydi. Aksincha, elektromobillar sotuvi yil sayin o'sib bormoqda. Grafik esa sotilgan elektromobillarning necha foizini ayollar, necha foizini erkaklar sotib olganini ko'rsatadi. (5)... ikki yil orasidagi farq unchalik katta emas – 10% ni tashkil etadi, lekin (6)...-yilda ayollarning ulushi keskin oshganini ko'rishimiz mumkin. Keyingi yilda esa o'tgan 2020-yilgi natija deyarli takrorlangan. Ushbu yilda ayollar ulushining o'sishini 3% deb ko'rsatish mumkin.

1	2	3	4	5	6
belgilaydi	gorizontal	gorizontal	o'sib	dastlabki	2021
ko'rsatadi	vertikal	vertikal	kamayib	boshidagi	2020
asoslaydi				so'nggi	
tushuntiradi				oxirgi	



Ushbu grafikni tavsiflab matn yozing.

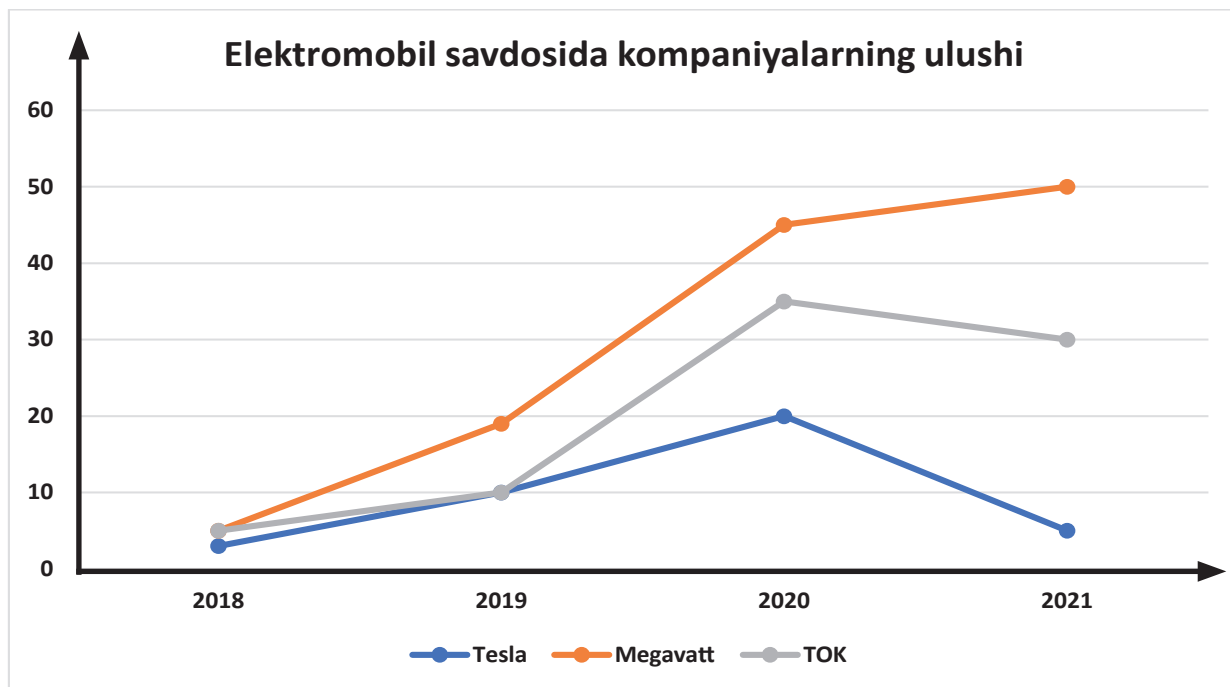

O'zingiz istagan mavzuda grafik tayyorlang. Quyidagi shakllardan birini tanlashingiz mumkin. Grafikni og'zaki tushuntirib berishga tayyorlaning.



Tayyorlab kelgan grafigingizni og'zaki tushuntirib bering. Xato va kamchiliklaringizni to'g'rilang.

Boshqalarning nutqiga diqqat qiling. Tushunmagan o'rinlaringizda savol bering.

## MUSTAHKAMLASH



1. Oxirgi ikkita mavzuda nimalarni o'rgandingiz? Nimalar yodingizda qoldi?
2. Qaysi holatlarda vergul qo'yilishi shartligi yodingizdami?



**Qaratqich kelishigining belgili va belgisiz qo'llanishi haqida savol tuzib, sinfdoshlaringizga bering. Javoblarni izohlang.**



**Quyidagi gaplardan qaysi birida tushum kelishigini belgisiz qo'llash mumkin? Nega? Qaysi gaplarda tushum kelishigini belgili qo'llash shart? Nega? Gaplarni yozing.**

Bozorda Salima... ko'rdik.

Bozorda handalak... ko'rdik.

Sinfdoshlari Akmal... ko'rgani keldi.

Akmal sinfdoshlariga ovqat... tutdi.

Jobir to'yib ovqat... yedi.

Jobir ovqat... to'yib yedi.

Biz u... ko'rishga bordik.

Biz yo'lbars ... ko'rishga bordik.

Bobomlarnikida hashar – hamma uy... qurishga kelyapti.

Uy ... bir haftada qurib bo'ldik.



**Quyidagi gaplarda vergulning ishlatilishiga diqqat qiling. Vergul uyushiq bo'laklar orasida qo'llangan gaplarni ko'chiring.**

1. Kitob, qalam, ruchka, daftar – menimcha, hammasini oldim.
2. Baland bo'yli, uzun sochlari yelkasiga tushgan, atlas ishton kiyib olgan chet ellik sayyoh yigitni ko'rganimda kulishdan o'zimni zo'rg'a tiyib turdim.
3. O'qituvchi sekin, ammo vahimali ohangda gapira boshladi.
4. "Ustoz, siz ham maktabda o'qiganmisiz?" – deb qoldi bir o'quvchim.
5. Mehmonlar oldiga ikkita non, bir choynak choy, ikkita piyoladan boshqa hech narsa qo'ya olmadim.
6. O'ylab qarasam, hamma narsam bor ekan, nolishga umuman haqqim yo'q.
7. Fizika, kimyo, biologiya, astronomiya kabi fanlar menga umuman qiziq emas edi.



**"Karim maktabga otlandi" mavzusida kichik matn tuzing. Uyushiq bo'laklardan foydalaning.**



## O'QING VA MULOHAZA QILING

### “TAYYOR”DAGI “TAYR”



“Tayr” so‘zi tilimiz tarixida “qush” ma‘nosini anglatgan. Bu so‘zning tub ildizi “uchish” mazmunini ifodalagan. Alisher Navoiyning “Lison ut-tayr”, ya‘ni “Qush tili” degan mashhur dostoni bor. Xo‘sh, shakl jihatidan bir-biriga yaqin bo‘lgan “tayr” va “tayyor” so‘zlari o‘rtasida qanday yaqinlik bor? Gap shundaki, biror ishga hozirlanib, shay turish mazmunida keladigan “tayyor” so‘zining tub ildizi “uchadigan”, “uchuvchan” degan ma‘noni bildiradi.

### “SURBET”NING SURLIGI

Tilimizda “surbet” so‘zi yuzi qattiq, gap kor qilmaydigan, orsiz kimsalarga nisbatan qo‘llanadi. Xo‘sh, nega ularni “surbet” deymiz? “Surbet” so‘zining o‘zagi “sur” so‘zi dudlab yoki osib quritib qo‘yilgan, qoqlangan go‘sht mazmunini ifodalab keladi. Bunday go‘sht uzoq vaqt quyoshda qurib, shamolda qotib, juda qattiq bo‘lib qoladi. *Sur go‘sht, sur baliq* birikmalari bor. Yuzi qattiq, uyatsiz kimsalarni “surbet” deyish shundan kelib chiqqan.

*Eshqobil Shukur,  
“Boboso‘z izidan”*



# TUTILMAY GAPIRAMAN

## Bu mavzuda o'rganamiz

• chiroyli va mazmunli nutq so'zlash • ravon so'zlash • taqdimot tayyorlash • talaffuz qoidalari • gap urg'usi • egalik shakllari.

1. Odatda og'zaki fikr ifodalashda qanday qiyinchiliklarga duch kelasiz?
2. Ravon nutq qanday bo'ladi?



Rasmlar asosida savollarga javob bering.

1



2



3



4

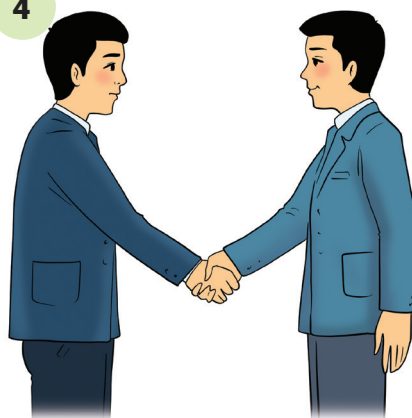



1. Nima deb o'ylaysiz, siz kamera oldida so'zlashga tayyormisiz? Hayotingiz davomida bunday holatni boshingizdan o'tkazganmisiz yoki bu jarayonni kuzatganmisiz?
2. 2-rasmni izohlang. Hammaning e'tiborini o'ziga jalb etish va ta'sirli nutq so'zlash uchun nima qilish kerak?
3. 3-rasmda qanday holat tasvirlangan? Birinchi va ikkinchi so'zlovchining holatini tushuntiring.
4. 4-rasmdagi holatni izohlang. Shu holatning aksi qanday bo'lishi mumkin?
5. Jamoat joylarida va omma oldida so'zlashning o'zaro yaqinlar va oila a'zolari bilan suhbatlashishdan qanday farqi bor? Bunda nimalarga e'tibor berish kerak?



**Sindoshlaringiz og'zaki nutqda qanday kamchiliklarga yo'l qo'yishadi? Yozing.**

- juda tez gapirishadi;
- ...



**Matni o'qing va savollarga javob bering.**

Ayrim bolalar o'ta tortinchoq bo'lib, ko'pchilik orasida so'zlashdan, fikrlari atrofdagilar tomonidan qabul qilinmay, izza bo'lishdan cho'chishadi. Ular **doskaga** chiqarilganda yoki tug'ilgan kunda tabrik uchun so'z berilganda terlab ketishadi. Lom-mim deyolmay, hatto yig'lab yuboradigan tengdoshlarimiz ham bor. Bu holat ilmiy tilda *peyrofobiya* deb ataladi. Xatolarimiz uchun koyishlaridan, do'stlarimiz oldida kamchiliklarimizni aytib tanqid



qilishlaridan, keyin ustimizdan kulib yurishlaridan hadixsirash esa *atixifobiya* deyiladi. O'z xohish-istaklarini, fikrini boshqalarga aytolmaydigan bolalarda aybdorlik va nuqsonlilik **komplekslari** kuchli rivojlangan bo'ladi. Agar siz o'zingizda shunday qo'rquv alomatlarini payqagan bo'lsangiz, darhol kundalik tuting. Unga fikrlaringizni yozib, eng yaqin do'stingizga bering va mulohazalarini sizga aytib borishini iltimos qiling. Unutmang, o'z fikringizni ochiq bayon etish huquqingiz bor. Garchi uni qabul qilmasalar ham, o'z ovozingiz, o'rningiz borligini bildirib qo'ying.

*Umida Sadatova*



1. Peyrofobiya yoki atixifobiya kasalliklari haqida nimalarni bilib oldingiz?
2. O'zingizda ushbu kasallikning alomatlari bor deb hisoblaysizmi? Qachon, qanday vaziyatlarda shunday hissiyotlarni boshingizdan o'tkazganingiz haqida gapirib bering.
3. Ushbu kasalliklarning oldini olishda muallif tavsiyasi qay darajada yordam berishi mumkin? Sizda ham bu borada takliflar bormi?
4. Matnda ajratib ko'rsatilgan so'zlarning tilimizda muqobili bormi? Javobingizni izohlang.



**Matn asosida gaplarning kesimini aniqlab, yozing. Undan oldin kelgan so'zlarni alohida ohang bilan qayta o'qib ko'ring.**

Ular doskaga chiqarilganda yoki tug'ilgan kunda tabrik uchun so'z berilganda **terlab ketishadi**.



Gap tarkibidagi bo'laklardan birining boshqalariga nisbatan kuchliroq, ta'kidlab talaffuz qilinishiga **gap urg'usi** yoki **mantiqiy urg'u** deyiladi. Gap urg'usi gapda e'tibor qaratilayotgan asosiy jihatni aniqlab beradi.

**Sojida** birinchi o'rinni oldi. (*"boshqa kishi emas, aynan Sojida"*)

Sojida **birinchi** o'rinni oldi. (*"boshqa o'rinni emas, aynan birinchi o'rinni"*)

Og'zaki nutqda gap urg'usining o'rni erkin. Biroq yozuvda o'quvchiga tushunarli bo'lishi uchun gap urg'usini olgan bo'lak kesimdan bitta oldin joylashgani ma'qul.

Sojida teatrga **kecha** borgan edi. (*qachon borgan*)

Sojida kecha **teatr**ga borgan edi. (*qayerga borgan*)

Notiqlik (ritorika)da gap urg'usi muhim vosita sanaladi. Notiqning eng katta quroli bu – so'z va ohang.



**Muhokama uchun savol. Yod olgan she'ringizdan to'rt-sakkiz qatorini o'qing. Qaysi bo'lak ta'kidlab o'qilishiga e'tibor qarating. Ayting-chi, she'rlarda oddiy gaplardan farqli ravishda gap urg'usi qanday bo'laklarga tushadi?**



**Omma oldida nutq so'zlashga tayyorgarlik ko'rish bilan bog'liq 5 ta tavsiya yozing.**

**Namuna** Nutqingizni qat'iy ohangda va o'zingizga ishonch bilan boshlang.



**Gap urg'usi haqidagi qoidaga amal qilgan holda quyida berilgan matnni audio shaklida yozing. Nutqingizni qayta-qayta eshitib ko'ring. Eshitish jarayonida yondaftarchangizga qanday kamchiliklarga yo'l qo'yganingizni belgilab boring.**

*Do'stim Ahmad!*

*"Bir-birimiz bilan tez-tez xat yozishib turamiz", – deb va'dalashgan edik. Negadir o'shanda menga unchalik ishonqiramovding... Zaynab, sen: "Anqarada o'zingga yangi o'rtoqlar topgach, bizlarni esdan chiqarib yuborasan", – degan eding.*

*Mana, so'zimning ustidan chiqyapman. Demak, sizlarni unutmabman.*

*Anqaraga ko'chib kelganimizga bir hafta bo'ldi. Yangi uyga joylashib ham oldik. Senga ilgariroq xat yozishning iloji bo'lmadi.*

*Chunki yangi maktabga endi qatnay boshladim. Yangi manzilimizni ham kuni kecha dadamdan bilib oldim. Xat yozishni sendan boshlayapman.*

*To'g'risini aytganda, o'qishlar avji qizib turganida maktabni tashlab, Istanbuldan chiqib ketishga hecham ko'nglim bo'lmovdi, ham sinfdosh o'rtoqlarimga o'rganib qolgan edim. Axir to'rt yildan ko'p birga o'qidik-da. Ammo ilojim qancha, dadam Anqaraga yangi ishga o'tdi. Uy ichi bilan ko'chib keldik. Yaqin og'aynilari dadamga Anqaradan yaxshiroq ish topib berishdi, bu haqda senga Istanbulda ham aytgan edim. Dadam uchta sinfdosh o'rtog'i bilan hozir bir firmada ishlayapti. Uchovi ham oilasi bilan bir binoda turisharkan. Ular dadamga ham ish, ham shu binodan bo'sh uy topib qo'yishibdi. Dadamning o'rtoqlari ham bola-chaqali ekan. Bir binoda to'qqiz bola bo'lib qoldik. Yoshlarimiz har xil. Beshtamiz bitta maktabga qatnaymiz. O'zim tengi bir bola bilan bir sinfda o'qiyapman. Ukam Metin yangi maktabdan, yangi o'rtoqlaridan yotsirab yuribdi. Men bo'lsam hammasiga darrov ko'nikib ketdim.*

*Hayotda ro'y beradigan muhim voqealar haqida yozib turishga kelishib olgan edik. Yangi uy, yangi maktab, yangi o'rtoqlar – bular mening hayotimda muhim gap bo'ldi. Hammasi shu, boshqa yangiliklar yo'q.*

*Istanbuldagi sinfdosh o'rtoqlarimni juda tez sog'inib qoldim. Sizlar bilan qachon va qayerda ko'rishamiz endi?*

*Menga o'xshab sen ham bergan so'zingning ustidan chiqasan deb ishonaman. O'rtoqlarning hammasiga mendan salom aytib qo'y. Hammangizga muvaffaqiyat tilayman.*

*Sinfdoshing Zaynab Yolqir*

*Aziz Nesin, "G'aroyib bolalar" asaridan*

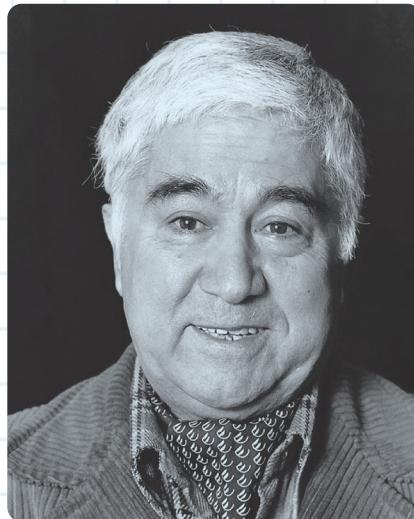



## Matnni o'qing va savollarga javob bering.

\* \* \*

Chiqish qo'ng'irog'i chalinganda Hasan sinf **jurnalini** yopayotgan ustozining oldiga keldi-da, astagina pichirladi:

– Dildora opa, “O'qish”dan bergan **vazifangizni** tayyorlab keldim. Iltimos, hozir so'rang.

– Tayyorlangan bo'lsang, darsda so'ray qolay. Hozir tanaffus, dars boshlanishi bilan birinchi bo'lib sendan so'rayman.

– Ustoz, oyim ham iltimos qildilar. Akam ko'pchilikning oldida uyaladi, gapi esidan chiqib ketadi, – dedi ularning suhbatiga quloq solib turgan Zuhra.

– Tushunarli, lekin seni darsga yaxshi tayyorgarlik ko'rib kelganingni, shuning uchun yaxshi baho olganingni sinfdoshlaring ko'rishi kerak-ku!

Hasan indamay yerga qaradi.

– Ha, mayli, unda o'zingga yoqqan, tanaffusda o'ynaydigan o'rtoqlaringni ayt-chi, – Hasanga sinovchan tikildi Dildora opa.

– Hojiakbar bilan Iroda.

– Yaxshi. Zuhra, bor, ularni chaqirib kel.

Zuhra tashqariga yugurdi... Aytilgan o'quvchilar kelishgach, Hasan doska yoniga bordi. Ko'zlarini chirt yumib, Tolib Yo'ldoshning “Mohir qo'llar qo'shig'i” she'rini to'xtamasdan aytdi. Keyin ko'zini ochdi-da, “bo'ldi”, degandek chuqur nafas oldi. O'rtoqlari chapak chalib yuborishdi.

– Ayting-chi, bolalar, Hasan she'rni qanday aytib berdi?

– Zo'r, juda yaxshi aytib berdi, – deyishdi sinfdoshlari.

– Ana, ko'rdingmi, ko'pchilikning oldida she'r aytishning hech qanday qo'rqinchli joyi yo'q ekan. Qara, do'stlaring qanday xursand bo'lishdi. Shunday chiroyli javob bersang, hech qaysi sinfdoshing ustingdan kulmaydi, aksincha, sevinadi. Men senga bir shart bilan “besh” baho qo'yaman. Keyingi safar ko'zingni yummasdan, barcha sinfdoshlaring oldida javob berasan, kelishdikmi?

Hasan cho'chibgina bosh irg'adi.

*Muhabbat Hamidova*



1. Hasanning ustози – Dildora opaning harakatlarini tushuntirishga harakat qiling. Uning maqsadi nima edi?
2. Hasanning doskadagi holati tasviri berilgan jummalarni qayta o'qing. Hikoya muallifi bu tasvir orqali nima demoqchi?
3. Hikoya qahramoni Hasan qanday bola? Uning bunday fe'l-atvori yaxshimi yoki yomon? Javobingizni izohlang.
4. Siz-chi, siz ham doskada javob berayotganingizda o'zingizni shunday his qilasizmi? Bu jarayonda o'zingizni qanday his qilishingiz haqida gapirib bering.
5. Matnga qanday sarlavha qo'yish mumkinligi haqida o'ylab ko'ring. O'z taklifingizni bering.



Hasan ko'zlarini chirt yumib, Tolib Yo'ldoshning "Mohir qo'llar qo'shig'i" she'ri  
to'xtamasdan aytganida uning atrofida kimlar borligini yozing. Bosh harflar imlosiga  
rioya qiling.

Matnda ajratilgan so'zlar qaysi so'zga tobelanib kelganini aniqlang va namunadagidek  
yozing.

**Namuna** mening oyim, ...



### "Kim ifodali o'qiy oladi?" musobaqasi

1

Qayd yozish uchun bir  
nechta qog'oz parchasini  
tayyorlab oling.

3

Bir-biringizning nutqingizni  
kuzating, kamchilik va  
yutuqlarni qayd etib  
bering.

2

Matnni hikoya  
qahramonlarining holatiga  
tushib, rollarga bo'linib  
o'qing.

4

Qaydlaringizni nutq  
egasiga bering.



Tanishgan matningiz asosida audiomatn tayyorlang. E'tibor bering, hikoyadagi muallif  
hamda boshqa qahramonlar rolini o'zingiz ijro etishingiz lozim.



1. Audiomatn tayyorlash jarayonining sizga yoqqan va yoqmagan jihatlari haqida  
gapiring.
2. Bu mashg'ulot og'zaki nutqingizni rivojlantirishga xizmat qila oladimi? Javobingizni  
izohlang.
3. Nutqni ravon qilish uchun yana qanday mashqlar zarur deb o'ylaysiz?



Quyidagi qo'shimchalar bilan tanishing, ular egalik shakllari hisoblanadi. Oldingi  
darsda tanishilgan matndan aynan shu qo'shimchalar mavjud bo'lgan so'zlarni  
aniqlang va ko'chiring.

Shaxs	Birlik	Ko'plik
I shaxs	ona+m, nutq+im	ona+miz, nutq+imiz
II shaxs	ona+ng, nutq+ing	ona+ngiz, nutq+ingiz
III shaxs	ona+si, nutq+i	ona+si, nutq+(lar)i



Egalik shakli shaxs, narsa, voqea-hodisa, o'rin-joyning qaysi shaxs va songa tegishli ekanini bildiradi. Masalan, *mening nutqim*, *sening ovozing*, *sizning muvaffaqiyatlaringiz*.

Fe'l shakllariga qo'shilgan egalik qo'shimchalari bajaruvchining shaxsi va soni haqida ma'lumot beradi. Masalan: *o'qiganim o'zimga foyda*.



**Berilgan so'zlarga egalik qo'shimchasini qo'shib, o'zi bog'lanib kelishi mumkin bo'lgan so'zlar bilan birgalikda yozing.**

**Namuna** so'z+i: *otamning so'zi*; yutuq+i: *do'stimning yutug'i* (yutuqi emas!).

gap

og'iz

xato

ovoz

hayajon

yutuq



*Tilak, so'roq, yoshlik* singari so'zlarga egalik qo'shimchasi qo'shilganda ko'p hollarda asosning oxirgi *k, q* tovushi *g* va *g'* tarzida talaffuz qilinadi va shunday yoziladi: *tilagi, so'rog'i, yoshligi* kabi.

*Bo'g'iz, o'g'il* kabi ikkinchi bo'g'inida *i* unlisi ishtirok etgan aksariyat so'zlarga egalik qo'shimchasi qo'shilganda o'sha *i* unlisi tushib qoladi va shunday yoziladi: *bo'g'zi, o'g'li* kabi.

**Nutq, erk, axloq, huquq, idrok, ishtirok** singari ayrim so'zlarga egalik qo'shimchalari qo'shilganda asosda hech qanday o'zgarish bo'lmaydi. Buni talaffuzdan ham bilib olish mumkin.



**Partadoshingiz bilan viloyat, shahar, tuman, korxonaga, muassasa, istirohat bog'larining nomini yozib chiqing.**

Toshkent shahri, "Ashxobod" bog'i.



Ayting-chi, ulardagi *-i* egalik qo'shimchasi qarashlilikni bildiriyaptimi?



Ba'zan III shaxs egalik qo'shimchasi qarashlilikni emas, **xoslik** ma'nosini ifodalab keladi. Bunda oldingi so'z bosh kelishikda qo'llanadi, *-ning* qo'yib bo'lmaydi.

*Navoiy viloyati* (*Navoiyning viloyati* emas, *Navoiy* nomli viloyat), *futbol o'yini* (*futbolning o'yini* emas, *futbol* nomli o'yin), *"KIA" kompaniyasi* (*"KIA"ning kompaniyasi* emas, *"KIA"* nomli kompaniya)



Berilgan soʻzlarning talaffuzi hamda imlosiga eʼtibor bering. Toʻgʻri deb hisoblaganlaringizni koʻchirib oling.

oʻrtoqim

oʻrtogʻim

shaharim

shahrim

istakim

istagim

ogʻzim

ogʻizim

oʻrnim

oʻrinim

idrogim

idrokim

koʻnglim

koʻngilim

yurakim

yuragim



Sinfdozlaringiz tayyorlab kelgan audiomatnlarni tinglang. Ularni tahlil qilishda faol ishtirok eting.



Havola orqali “Yosh kitobxon” tanlovi ishtirokchilarining televideniyaedagi chiqishlarini kuzating. Ularning nutqiga munosabatingizni yozing. Matningizda kimning nutqini kuzatganingiz, u soʻzlagan nutqning sizga yoqqan tomonlari hamda kamchiliklari haqida dalillar toʻplang. Munosabatingizni gapirib berishga tayyorlaning.



Uyda tahlil qilgan nutqingiz yuzasidan oʻz munosabatingizni bildiring. Quyidagilarga rioya qiling:

Kimning nutqini tahlil qilganingiz (ishtirokchi haqidagi maʼlumotlar).

Ishtirokchining nutqidagi kamchiliklar.

Ishtirokchining nutqidagi yutuqlar.

Taklif va tavsiyalaringiz hamda yakuniy xulosangiz.

“Yosh kitobxon” – 2022-yilgi mavsum | 10–14 yosh toifasi | 1-shart

 **YOSH  
KITOBXON**

**RESPUBLIKA BOSQICHI  
10–14 YOSH**



1. Ayting-chi, sizga koʻproq qaysi ishtirokchining nutqi yoqdi? Aynan qaysi jihatlari?
2. Koʻp kitob oʻqish ogʻzaki nutqimizning ravon boʻlishiga yordam beradimi? Javobingizni izohlang.



Nutqingizdagi kamchiliklar ustida ishleng. Oʻzingiz yoqtirgan suxandon, radioboshlovchi yoki jurnalistning nutqini kuzating. Unutmang, nutqiy ravonlikka tinimsiz mashqlar orqali erishiladi.

# YOZUVCHI BO'LISH OSONMI?

## Bu mavzuda o'rganamiz

• badiiy ijod, badiiy uslub • yozuvchilik sirlari • matn tuzish • ko'chma ma'noli so'zlar • iboralar • tasviriy ifoda • omonimlar • hikoya yozish.



Adiblarning adabiyot va yozuvchilik haqidagi fikrlarini muhokama qiling.



Adabiyoti bo'lmagan, adabiyotining **taraqqiysiga** intilmagan va **adiblar** yetishtirmagan millat **oxiri** bir kun hissiyotdan, o'ydan, fikrdan mahrum qolib, sekin-sekin inqirozga yuz tutadi.

*Abdulhamid Cho'lpon*



Adabiyot atomdan kuchli, **lekin** uning **kuchini** o'tin yorishga **sarf qilish** kerak emas.

*Abdulla Qahhor*



Yozuvchi sayoz joyda cho'kadi.

*Asqad Muxtor*

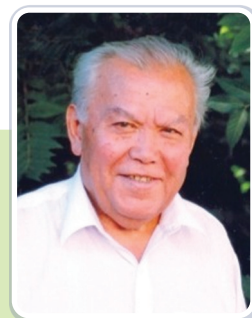

Odamlarni, umuman, o'quvchini halollikka, imonga, diyonatga chorlagan ijodkorning o'zi halol, imonli bo'lishi kerak. Aks holda, uning yozganlari yolg'on bo'ladi. Hech kim ishonmaydi.

*Odil Yoqubov*

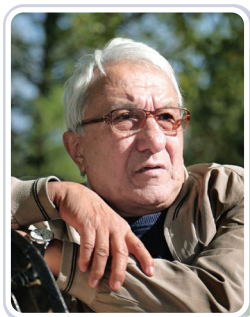

Yozuvchi kichik hikoya yozadimi, kattaroq qissa-romanmi, albatta, yangi gap aytishi kerak. Aslida, yozish – ko'ngil mayli. Yozuvchi-shoirdan uni yoz, buni yoz deb talab qilish – ijod erkinligining muqaddas tamoyiliga zid. Ijod ahliga faqat bitta talab qo'yilishi mumkin: nimani yozsang yoz, ammo toza va haqqoniy yoz!

*Erkin A'zam*



1. Ayting-chi, hissiyotdan, o'ydan, fikrdan mahrum millat qanday bo'ladi? Millat uchun buning oqibati qanday? Madaniy bahs yuriting.
2. Qahhor adabiyot atomdan kuchli ekanini ta'kidlagan. Adabiyot kuchini o'tin yorishga sarflash deganda nimani tushunasiz?
3. "Yozuvchi sayoz joyda cho'kadi" – Asqad Muxtor bu bilan nima demoqchi?
4. Odil Yoqubov ijodkor halol, to'g'riso'z bo'lishi kerakligiga urg'u bergan. Bu ijodda nima uchun muhim? Buning aksi bo'lgan asarlarni bilasizmi?
5. Erkin A'zam yozuvchi yangi gap aytishi kerak ekanini ta'kidlaydi. Sizningcha, asardagi yangi gap nima? U qanday bo'lishi mumkin? Qaysi ijodkorlar qaysi asarlarida yangi gap aytgan?



**Birinchi va ikkinchi fikrlar tarkibida ajratib ko'rsatilgan so'zlarning ma'nodoshlarini aniqlab, ma'nodosh so'zlar qatorini hosil qiling. Fikrda nima uchun aynan shu so'zdan foydalanilganini tushuntiring.**

Rivoj, xarajat qilmoq, ammo, taraqqiy, quvvat, adoq, taraqqiyot, ravnaq, darmon, yozuvchi, ket, oyoq, nihoya, pirovard, intiho, biroq, illo, kuch, mador, majol, chiqim qilmoq.



**Har bir ma'nodosh so'zlar qatoridan bittadan so'z tanlang. Ular ishtirokida gaplar tuzing.**



**Odil Yoqubovning fikridan o'z ma'nodoshiga ega bo'lgan so'zlarni aniqlang, ularning ma'nodoshlarini yozing.**





Badiiy asar matni badiiy uslubda yoziladi. Bu uslubda soʻzning tasvir imkoniyatlaridan keng foydalaniladi. Odatda badiiy matn chiroyli oʻxshatishlarga, ramzlarga boy boʻladi. Shu sababli badiiy uslubning xususiyatlari haqida soʻz borganda, avvalo, uning obrazlilik eʼtiborga olinadi.

Ijodkor badiiy nutqda soʻzning oʻziga xos qirralari, xilma-xil maʼnolari vositasida oʻquvchiga estetik taʼsir oʻtkazishni maqsad qiladi.

Masalan, *“Har yili bir keladigan bahor sevinchi yana koʻngillarni qitiqlay boshladi. Yana tabiatning dildiragan tanlariga iliq qon yugurdi”* (*“Kecha va kunduz” romanidan*) parchasida ajratilgan qismlarga eʼtibor qarating. Bu oʻrinda yozuvchi soʻzlarni koʻchma maʼnoda qoʻllab, oʻquvchiga bahor manzaralarini oʻzgacha koʻrish imkonini beradi. Yaʼni oʻquvchi shunchaki bahorni emas, “koʻngilni qitiqlayotgan” bahorni tasavvur qila boshlaydi. Eslang: qishning sovuq kunlari tugab, koʻkda quyoshning ilk nurlari chakkangiz, quloqlaringiz, iyaklaringiz ostiga tushganda tabiat sizni qitiqlaganday boʻlmaganmi? Balki, adib shu lahzalarni tasvirlashga uringandir.

Endi oʻylab koʻring: “Yana tabiatning dildiragan tanlariga iliq qon yugurdi” deganda muallif qanday manzarani tasvirlagan boʻlishi mumkin?

Shulardan xulosa qilish mumkinki, “badiiy matn”, “badiiy uslub”, “badiiy nutq” deganda sizni olamga, voqea-hodisalarga boshqacha bir nioh bilan qarashga undaydigan, hissiy zavq ugʻotadigan til (matn) tushuniladi.



Quyidagi parchada ajratib koʻrsatilgan soʻzlarning maʼno nozikliklariga diqqat qiling. Ushbu soʻz va birikmalarning qaysilari oʻz maʼnosida, qaysilari koʻchma maʼnoda qoʻllanayotganini aniqlang va yozing.

Shoirlik olamidan eson-omon quvilgach, mehmonxonaning choyshab, bolish, koʻrpa singari mayda-chuydalari saqlanadigan omborida uch kecha-yu uch kunduz qimirlamay uxladim. Qiladigan ishim, hasratimni aytib koʻngil yozadigan biron mehribon kishim yoʻq edi. Oʻz yogʻimda oʻzim qovurilib, oʻylab, shirin-shirin xayollar surib yotaverdim. Toʻrt kun deganda oʻrnimdan turib, biron ishning boshini tutguncha ermak boʻlar-ku, deya mehmonxonaning administratori, qoshi mushukning dumiga oʻxshaydigan Eʼtibor Umarovadan oʻch olishga tushdim. Nega desangiz, bu xotin pora olishda ustasi faranglardan.

*Xudoyberdi Toʻxtaboyevning  
“Sariq devni minib” romanidan*

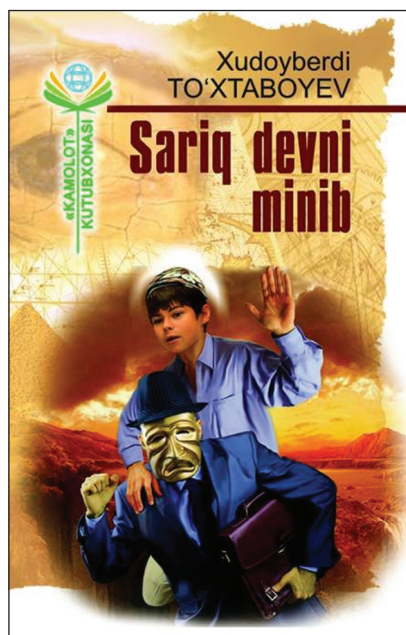



Quyidagi parchani ko'chiring. Undagi badiiy tasvirni ifodalashga xizmat qilayotgan birliklarni aniqlang, shunday so'z va birikmalarning tagiga chizing.

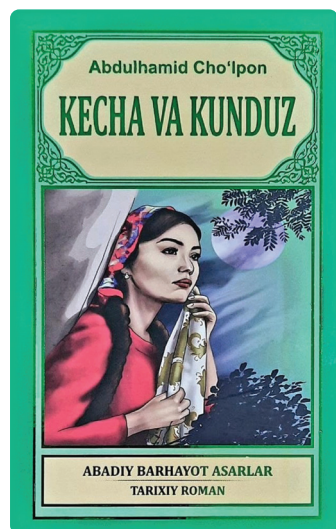

Zebining yuzini shu tobda butun qish ichi to'planib qolgan horg'inlikning asarlari egallagan edi. Uning ikkala yuzi, ayniqsa, ko'rpaning katta-katta qavig'iga tikilgan andishalik ko'zlari hovur bosgan oynakning betiga o'xshardi. Aksincha, Saltining yuzlari charaqlagan yulduzday, sernash'a, quvnoq va har qanday andishadan yiroq bo'lib, ko'nglining chuqur burchaklaridan chiqib kelgan sevinch to'lqinlarini aks ettirardi. Shu uchun u Zebining so'ng so'zlaridagi og'ir ma'yuslikni payqay olmadi. Uning ko'zlari Zebida bo'lsa ham, nazarlari boshqa yoqlarda edi.

*Cho'lponning "Kecha va kunduz" romanidan*

### "O'TKAN KUNLAR" YOZILGAN XONA...

Dadamning ijodxonalarini o'n ikki yog'ochli, oqlangan, **kungay**, alohida tinch **uy** bo'lib, eshik, deraza, shift (toqi)lari och havorangga bo'yalgan, tokchalariga xitoyi ko'ra, lagan, samovar, choynak, guldor patnislar qator-qator **qo'yilgan**; kosa, piyola, **taqsimchalar** qavat-qavat terilgan; **taxmon**larga xonatlas ko'rpa, ko'rpacha, paryostiqlar taxlangan; uzun devorga gilam qoqilgan; yerga to'shalgan **bo'yra** ustidan katta guldor gilam **yozilgan** uy edi.



Sandal ustida dasta-dasta uzun kambar yozuv qog'ozlari, **uch**lab tayyorlangan o'nlab siyohqalamlar turar edi. Qog'oz tagiga qo'yib yozish uchun esa qora, qalin muqovali katta jurnal-daftar bo'lardi.

Dadam ijodxonalarini ozoda, tartibli bo'lishini xohlar, hatto tokchada o'rinsiz yoki qiyshiq turgan buyum ham u kishiga xalal bergandek, g'ashiga tekkandek tuyular edi.

Dadamning ijodiy ishlari sandalga o'tirgan kundan boshlab darhol silliq yurishib ketavermas edi, albatta. Sandalga tirsaklanib, qo'llarida qalam, **o'ylanib** o'tirib-o'tirib, birinchi **kun** yarim qog'oz yozsalar – yozar, bo'lmasa yo'q, o'rinlaridan turib ketar va hovliga chiqib yumush qilib yurgan oyimga: "Qo'l qalamdan chiqib qolibdi", – deb kular edilar. Ammo o'zlarini zo'rlab yozuv kursiga qayta-qayta o'tiraverar, ikkinchi kun yana yarim qog'oz, uchinchi kun bir qog'oz, so'nggi kunlarda ikki, uch qog'oz... shu tariqa asta ish yurishib ketardi.

U kishi ish chog'ida go'yo tashqaridagi biror sharpaga quloq solganday, chaqnagan o'tkir ko'zlarini uzoq bir nuqtaga tikib, butun kuchini fikrlashga yo'naltirgan kabi jiddiy, o'ychan o'tirar va o'qtin-o'qtin quyilib kelgan fikr to'lqinlarini tezroq qog'ozga tushirib qolish uchun shoshilar edilar. U kishi shu qadar tez va shaxt bilan yozardilarki, yozish sur'ati stenograf tezligida edi desam, balki, mubolag'a bo'lmas. Qalamning qog'oz uzra yurishini, "to'q-to'q" nuqta urishlarini eshik ochiq bo'lsa, qo'shni xonadan yoki ochiq deraza orqali hovlidan bemalol eshitish mumkin edi.

Bunday shiddat bilan ishlash bir-ikki abzas yoki ba'zan bir, ikki, uch qog'oz to'lguncha to'xtovsiz davom etar, so'ng go'yo kuchli kurashdan charchagan kabi bir necha daqiqa **o'ylanib** dam olar, achchiq-achchiq choy ichar, kursi ustidagi meva-chevalardan totinar va xayol surib yana yozuvga kirishardilar.

*Habibulla Qodiriyning "Otam haqida" asaridan*



1. Shu matnni o'qigunga qadar Abdulla Qodiriyning qanday tasavvur qilgansiz?
2. Endi qanday tasavvur qilyapsiz? Nimalar o'zgardi?
3. Sizningcha, o'zbek xalqi nima uchun bu yozuvchini ardoqlaydi? Qaysi ishlari uchun?



**Matndan ajratib olingan quyidagi qismlarga e'tibor bering. Bu so'z va jumlar Abdulla Qodiriy haqida nimalarni "aytyapti"? Izohlashga harakat qiling.**

ijodxonalari... alohida tinch uy bo'lib...

uchlab tayyorlangan o'nlab siyohqalamlar...

ijodxonalarini ozoda, tartibli bo'lishini xohlar...

qiyshiq turgan buyum ham u kishiga xalal bergandek...

ishlari sandalga o'tirgan kundan boshlab, darhol silliq yurishib ketavermas edi...

ish chog'ida go'yo tashqaridagi biror sharpaga quloq solganday ...

o'tkir ko'zlarini uzoq bir nuqtaga tikib...

u kishi shu qadar tez va shaxt bilan yozardilarki...

so'ng go'yo kuchli kurashdan charchagan kabi...

achchiq-achchiq choy ichar...

xayol surib...

"to'q-to'q" nuqta urish...



### So'zlarni izohi bilan moslashtirib ko'chiring.

Kungay

yassi, yuza idish; likop.

Taqsimcha

uy yoki ayvon devorida: sandiq o'rnatib, ustiga o'rin-ko'rpa yig'ib qo'yiladigan tokchasimon maxsus joy.

Taxmon

tozalangan qamish cho'pidan to'qilgan to'shama.

Bo'yra

quyoshga qaragan, quyosh tik tushadigan.



**Muallif matnda Abdulla Qodiriyning ijod jarayoni bilan bog'liq holatlarni boshqa bir holatga qiyoslab tushuntirishga harakat qilgan. Ana shunday mazmundagi jumalarni aniqlab, yozing.**

**Masalan:** *U kishi ish chog'ida go'yo tashqaridagi biror sharpaga quloq solganday, chaqnagan o'tkir ko'zlarini uzoq bir nuqtaga tikib, butun kuchini fikrlashga yo'naltirgan kabi jiddiy, o'ychan o'tirar va o'qtin-o'qtin quyilib kelgan fikr to'lqinlarini tezroq qog'ozga tushirib qolish uchun shoshilar edilar.*



**Ushbu jumalarda o'xshatish-qiyoslash bilan bog'liq qanday vositalardan foydalanilganiga e'tibor bering. Muallif nima uchun bunday jumalarni qo'llaganini tushuntirishga harakat qiling.**



Matnda tagiga chizilgan soʻzlarning oʻzaklari shakldosh soʻzlar hisoblanadi. Maʼnosi matndagi soʻzning maʼnosi bilan bir xil soʻz qatnashgan gaplarni koʻchirib yozing.

### 1. Yoz:

A. Vatan mavzusida yozilgan sheʼrlar koʻp, ularda ona yurt madhiga aytilmagan sifatlar qolmagan goʻyo.

B. Oʻtgan yozda, uzumzorga har kecha bir odam oʻgʻrilikka tushib, sizga olib qoʻygan eng yaxshi uzumdan oʻgʻirlab keta boshladi.

### 2. Uy:

A. Oʻtgan asrning boshlarida, odamlarning uyida radio-televizor tugul, oddiygina elektr chirogʻi boʻlmagan zamonlarda kishilar sham va qora chiroq yorugʻida kun kechirardilar. Ayniqsa, uzoq qish kechalari xalq kitoblari, turli dostonlar oʻqilar, bir uy bolalar ham bu maʼrifat nuridan bahramand boʻlib oʻsardilar.

B. Dunyodagi tillarni-ku,  
Lugʻat qilib uyishdi.  
Shu jumladan, oʻzbekcha ham  
Bir-ikki soʻz deyishdi.

(Abdulla Oripov)

### 3. Och:

A. Abdulla Avloniy – maʼrifat yoʻlida har qanday mehnat va mashaqqatni yengib oʻtgan bobolarimizdan biri. Avloniy ochgan maktab oʻz davrining yangi usuldagi ilgʻor maktablaridan biri edi.

B. Rasululloh sollallohu alayhi vasallamdan bir kishi soʻradi: “Islomda eng yaxshi xislatlar qaysi?” Dedilar: “Ochlarga taom ulashish, tanigan va tanimaganga salom berish”.

(Hadis)



Matnda tagiga chizilgan yana shunday shakldosh soʻzlar ishtirokida yuqoridagidek gaplar tuzib, yozing.



Berilgan parcha bilan tanishing, unda qoʻllangan iboralar mazmunini sharhlang. Oʻzingiz oʻqiyotgan badiiy asar yoki “Adabiyot” darsligingizdan shunday iboralar qatnashgan gaplarni topib, yozing.

Qovun-tarvuz paykalining yassi qirga tutash qismida Normat qoraning chaylasi qoʻnqaymagunga qadar jonsarak dalasichqon – Doʻngkalla oʻzicha quv, oʻzicha baxtiyor edi. Quvligi shundaki, koʻkdagi va yerdagi turli gʻanimlarni oʻz vaqtida payqab, hamisha yashin tezligida bekina bilar, soʻng esa goʻyo ularni boplab dogʻda qoldira olganidan quvongandek, raqibining qorasi oʻchishi bilan ohistagina chiyillab qoʻyardi.

Normurod Norqobilov





Quyida berilgan izohlar “O’tkan kunlar” yozilgan xona” matnidagi qaysi so’zlarga tegishli ekanini aniqlab, yozing.

- 1 Og’zaki nutqni qog’ozga so’zma-so’z yozib oluvchi mutaxassis.
- 2 Xonaning o’rtasiga yoki chekkaroq yeriga chuqurchaga o’rnatilgan, ustiga ko’rpa yopilgan, atrofiga ko’rpachalar to’shalgan xontaxtadan iborat isinish uchun maxsus joy.
- 3 Bir kishi o’tirishi uchun mo’ljallangan, odatda, to’rt oyoqli oddiy moslama, o’rindiq.
- 4 Tasvirlanayotgan yoki ta’riflanayotgan kimsa, narsa, hodisalarni o’quvchiga yaqqol, ta’sirli qilib yetkazish uchun ularning sifatlarini orttirib, bo’rttirib ko’rsatish.



Matndan vergulning qo’llanishi bilan bog’liq quyidagi qoidalarga mos keladigan misollarni topib, yozing.

Sanash ohangida aytiladigan bo’laklar – uyushiq bo’laklar orasida

So’zlovchining o’z fikriga qo’shimcha munosabatini bildiradigan so’zlarni ajratish uchun

Qo’shma gap tarkibidagi sodda gaplar orasida



Egalik qo’shimchalari qatnashgan birikmalar bilan tanishing. Ularning qaysilari narsalarning uch shaxsdan biriga tegishlilikini ifodalagan, qaysilarida esa bunday ma’no sezilmaydi? Ularni ikki ustunga ajratib yozing.

Dadamning ijodxonalari, yozuv qog’ozlari, uyning tokchalari, dadamning ijodiy ishlari, yozish sur’ati, dadamning ko’zlari, fikr to’lqinlari, dadamning kuchi, qalamning yurishi, kursi usti.



Abdulla Qahhor qalamiga mansub “Anor” hikoyasining birinchi xatboshisini o’qing.

“Turobjon eshikdan hovliqib kirar ekan, qalami yaktagina yangi zulfing ilinib tirsakkacha yirtildi. Uning shashti qaytdi. Jo’xori tuyayotgan xotini uning qo’lidagi tugunchani ko’rib, kelisopni kelining ustiga qo’ya chopdi. Keli lapanglab ag’anadi, chala tuyilgan jo’xori yerga to’kildi”.



Mazkur xatboshi qahramonlar hayotida juda ham muhim voqea sodir bo'lganidan darak berib turibdi. Yozuvchi qaysi holatlar tasviri bilan buni ifodalamoqda? Parchadagi har bir so'z va gapning ma'nosini, muhim voqeani tasvirlashdagi vazifasini izohlab bering.



G'afur G'ulomning "Mening o'g'rigina bolam" hikoyasini o'qing. Hikoyadan undalmalar ishtirok etgan gaplarni aniqlab, ularni daftaringizga ko'chiring.



Manba uchun havola

## HIKOYANING QURILISHI

**Odatda kichik hikoyalar quyidagi ketma-ketlikda yoziladi.**

1. Kirish: bosh qahramonlar bilan tanishuv, voqea sodir bo'layotgan joy, ob-havo va h.k.
2. Muammoning tug'ilishi: asardagi voqealarni harakatga keltirgan narsa va hodisa.
3. Voqealarning rivoji: muammo atrofida bo'lib o'tgan voqealar ketma-ketligi.
4. Kulminatsiya: hikoyaning eng ta'sirli, eng muhim qismi.
5. Yechim: hikoyaning xulosasi, voqealarning yakuni.



Yuqorida berilgan qolip asosida "Mening o'g'rigina bolam" hikoyasining qurilishi haqida kichik matn yozing. O'z fikringizni misollar bilan asoslang.

Hikoya yozishga kirishing.

Hikoyaning mavzusi, g'oyasi nima?

Uning qahramonlari qanday odamlar bo'ladi?

Voqealar qanday muammo atrofida rivojlanadi?

Asarning xulosasi qanday bo'ladi?



Dars davomida hikoyaning rejasi va qoralamasini yozing.



Hikoya yozing. Uni yaqinlaringiz va sinfdoshlaringizga ko'rsating.



## O'QING VA MULOHAZA QILING

### “EL” VA “QO'L”

“El” soʻzining *xalq, odamlar, qabilalar ittifoqi, urugʻ-aymoq, tinchlik, murosa, doʻstlik, davlat, hokimiyat* kabi maʼnolari bor. Bu soʻzning tarixi, tub ildizi borasida ham olimlar turli fikrlarni bildiradilar. “Turkiy tillar etimologik lugʻati”da “el” soʻzi “qoʻl” maʼnosidagi “il” soʻzidan kelib chiqqan deyiladi. Qoʻlning *al, il, ilg, ilik* shakllari hozir ham tilimizda, shevalarimizda bor.

*Sabr aylasang, murodingga yetarsan,*

*Nasib boʻlsa, yor ilkidan tutarsan,*

– deyiladi “Tohir va Zuhra” dostonida.

Baʼzi izohlarda “el” *ilgida hokimiyat, boshqaruv, rahbarlik* bor degan maʼnoni anglatadi, deb aytilgan. “Qoʻli uzun”, “ilgida tutib turadi” kabi iboralar ham *qoʻlida qudrat* bor maʼnosini ifodalab keladi. Alisher Navoiy ham “el” soʻzini “qoʻl” va “xalq” maʼnosida qoʻllagan.

Xulosa qilib aytsek, odamlar birlashgan joyda el paydo boʻladi. Demak, qoʻlda barmoqlar birlashadi, “bir musht holiga kelish” degan ibora ham birlashishni bildiradi.

*Eshqobil Shukur*

### “KABOB”NING O‘ZBEKCHASI

Kabob – goʻshtni sixga tortib, soʻng qoʻraga terib, choʻgʻ damida pishiriladigan taom. U Yaqin Sharq, Kavkaz va Markaziy Osiyoda juda mashhur. Menimcha, tandirda yoki qozonda tayyorlanadigan turlari keyinroq paydo boʻlgan.

Oʻzbekchaga forschadan kirib kelgan *kabob* soʻzining ildizlari akkadcha *kuydirmoq, yoqmoq* maʼnosidagi “*kababu*” soʻziga borib taqaladi. U nafaqat turkiy tillar, hatto arab, ingliz va rus tillariga ham oʻtgan. Albatta, talaffuz oʻzgarishlari bilan.

Xoʻsh, uning oʻzbekchasi nima? Hozir soʻzlashuv tilida biz asosan ana shu oʻzbekcha muqobilini ishlatamiz: *shashlik*. Hayron boʻlmang, aynan shashlik. U ruscha yoki forscha emas, turkiycha soʻz.

Shashmaqom va shashlikdagi *shash* umuman boshqa-boshqadir. “Shashmaqom”dagi *shash* forschada olti sonini bildirsa, “shashlik”dagi *shash* “*shish*” soʻzining oʻzgargan shakli. “Devonu lugʻatit turk”da *shish, shish* shaklida kelgan bu soʻzni bugun six shaklida ishlatamiz. Sishliq – sixga terib pishirilgan taom demakdir. Bugungi tilimizdagi *suqmoq, suqilmoq* feʼllari ana shu *shish – six* oʻzagidan yasalgan.



Rus tilining etimologik lugʻatlarida ham shashlikning asli turkiycha *shishlik* ekani taʼkidlanadi. “Shashlik” rus tilida kabobga nisbatan faol ishlatiladi.

*Orif Tolib*

# OCHIQ OSMON OSTIDAGI MUZEY

## Bu mavzuda o'rganamiz

• Xiva shahri va madaniy yodgorliklar • muzeylar • nomshunoslik • gap urg'usi • omonim iboralar • tavsifiy matn yozish.



Quyidagi rasmlarga qarang. Savollarga javob bering.

1. Bu muzeylardan birortasiga borganmisiz?
2. Ular haqida eshitganmisiz?
3. Nima deb o'ylaysiz, nega bu muzeylar shunday nomlangan?
4. Nomiga qarab ularda nimalar namoyish qilinishini taxmin qila olasizmi?
5. Hududingizda qanday muzeylar bor? Ularda nimalar namoyish qilinadi?
6. Muzeylar nima uchun kerak?



Temuriylar tarixi davlat muzeyi

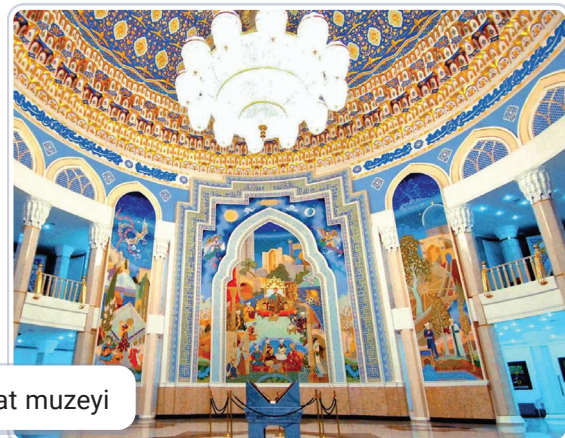

O'zbekiston davlat tabiat muzeyi



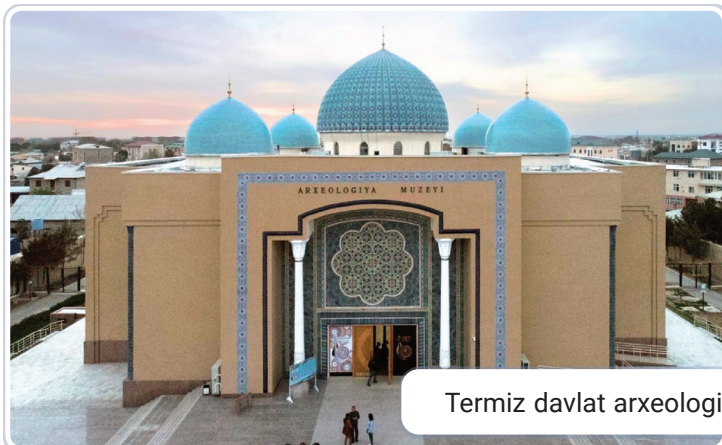

Termiz davlat arxeologiya muzeyi



O'zbekiston tarixi davlat muzeyi

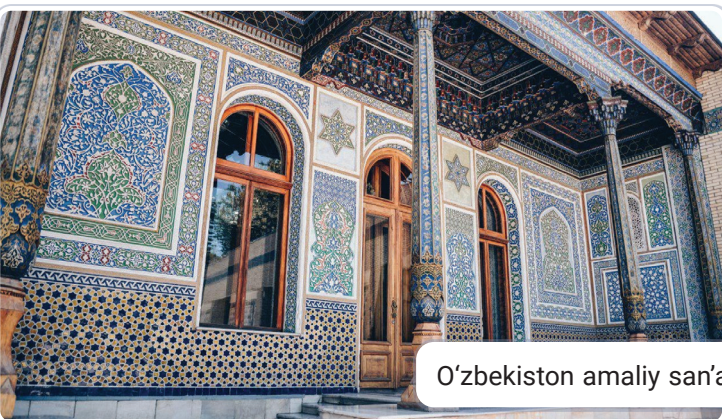
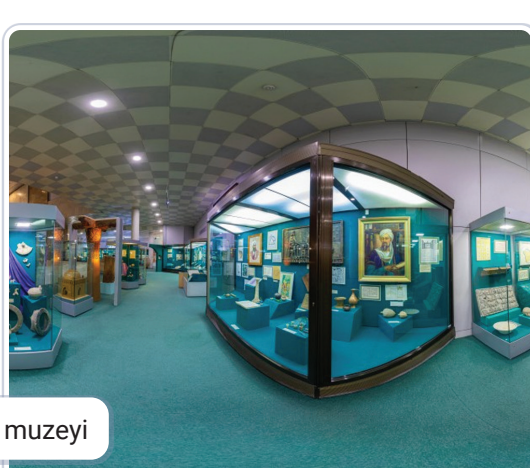

O'zbekiston amaliy san'at muzeyi

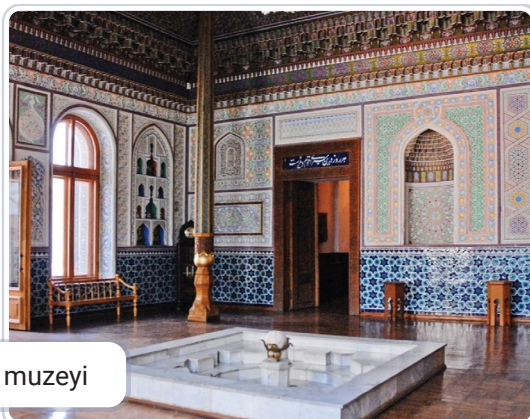

Alisher Navoiy nomidagi davlat adabiyot muzeyi





Quyidagi belgilarga mos keluvchi ko'rsatmalarni yozing.

Masalan: "Suratga olish taqiqlanadi!" yoki "Suratga olmang!"



Muhokama uchun savol. Nomlash bizga nima uchun kerak? Nega narsalarga nom beramiz?



"Dron nega "dron" deyilgan?" audiomatnini tinglang. Savollarga javob bering.

1. Dronlar dastlab qanday nomlangan?
2. Dron degan nom qanday xususiyatga asoslanib tanlangan?
3. Arilar va dronlar o'rtasida qanday o'xshashlik bor?
4. Nom tanlashda nimalarga e'tibor qaratilar ekan?



O'zingiz bilgan daryo, ko'l, qishloq, tuman yoki boshqa narsaning nomlanishi haqida kichik izlanish olib boring. Xulosalar asosida kichik matn yozing.



1. Sizningcha, muzey deb atalishi uchun bino yopiq bo'lishi shartmi?
2. Muzey shahar deganda nimalar ko'z oldingizga keladi?



Matnni o'qing. Savollarga javob bering.

## INSON HAYOTI DAVOMIDA KO'RISHI KERAK BO'LGAN SHAHAR

Xorazm – qadimgi Buyuk ipak yo'lining markazida joylashgan bo'lib, O'zbekistonning yuqori **sayyohlik salohiyatiga** ega mintaqalaridan biri hisoblanadi. Xivaning xalqaro miqyosda "Ochiq osmon ostidagi muzey shahar" deya e'tirof etilishi va YUNESKONing Butunjahon madaniy merosi ro'yxatiga kiritilishi nafaqat Xorazm viloyati, balki mamlakatimizning jahon turizm bozorida munosib o'rin egallashiga mustahkam zamin yaratadi.

“Sharq gavhari” deya ta’rif beriladigan qadimiy hamda navqiron Xivani tomosha qilish uchun Xorazmga borsangiz, sayohatingizni albatta Ichan qal’adan boshlaysiz. Bu ko’hna shaharning sharqona ruhini his etish uchun uning bozorlarini, milliy hunarmandchilik saboqlari o’tkaziladigan maxsus maktablari-yu tor ko’chalarini sayr qilishingiz mumkin. Ayniqsa, noyob osoriatiqalarga boy Xiva muzeylari jahon sayyohlarini hayratga solayotgani ham haqiqat.

Xiva **muzeyi fondida** 39 mingga yaqin eksponatlar saqlanmoqda. Ularni bir bor ko’rish uchun dunyoning turli burchaklaridan kelayotgan sayyohlar oqimi yilning to’rt faslida ham to’xtamaydi. Joriy yilning o’tgan 5 oyi davomida bu shaharga 515 ming 800 nafar, jumladan, 32 ming nafar chetellik sayyoh tashrif buyurgani fikrimiz tasdig’idir. Xizmat ko’rsatish sifatining yaxshilanishi, turli madaniy tomoshalarning uyushtirilishi natijasida xorijiy sayyohlarning viloyatda qolish davomiyligi 2012-yilda o’rtacha 1,1 sutkani tashkil etgan bo’lsa, joriy yilda 2 sutkaga yetdi. Bu esa yangi ish o’rinlari yaratilib, qo’shimcha valyuta tushumi paydo bo’ldi, savdo va xizmatlar hajmi ham ortdi deganidir.

Mutaxassislarining tahlillariga ko’ra, Xorazm viloyati turistik **ekskursiya** resurslarining zichligi hamda ular tarkibidagi **tarixiy-me’moriy obyektlar** ko’rsatkichi bo’yicha mamlakatimizda birinchi o’rinda turadi. Xorazmda neolit davridan to XIX asrgacha bo’lgan davrni qamrab olgan 254 ta madaniy meros **yodgorligi** bo’lib, ularning 18 tasi **arxeologiya**, 132 tasi **me’morchilik**, 66 tasi **haykaltaroshlik**, 6 tasi diqqatga sazovor joylar va 32 tasi **muqaddas** qadamjoldir. Ularda mamlakatimizning turli hududlaridan kelgan mohir ustalar **restavratsiya** hamda ta’mirlash ishlarini olib boryapti.

Vazirlar Mahkamasining 2017-yil 19-mayda qabul qilingan “Xorazm viloyatidagi “Nurillaboy” tarixiy majmuasini **rekonstruksiya** va restavratsiya qilish to’g’risida”gi qarori asosida ushbu maskanda ham keng ko’lamli ta’mirlash ishlari olib borildi. Natijada **badiiy galereya, amfiteatr, qabullar uyi, hunarmandlar markazi**, milliy uslubdagi ovqatlanish shoxobchalarini o’z ichiga olgan ajoyib sayyohlik majmuasi bunyod etildi.

Darhaqiqat, inson hayotida sayohat qilish alohida o’ringa ega. Negaki sayohatda, birinchi navbatda, siz uchun yangilik bo’lgan o’zgacha muhitni, tabiat mo’jizalari, inson aql-u zakovati bilan bunyod etilgan qadimiy hamda zamonaviy inshootlarni ko’rasiz. Xorijliklar mehnat ta’tiliga chiqqach, albatta, biror manzilga sayohatga o’tlanadi. Biz esa bunga ko’p ham hafsala qilavermaymiz. Xorijiy davlatlarga borishni qo’ya turing, Xorazmda yashab, hatto, umrida bir bor Xivani borib ko’rmagan yurtdoshlarimiz bor.

Buyuk Britaniyaning yetakchi nashrlaridan biri “The Telegraph” o’zining saytida chop etgan “Har bir inson hayoti davomida ko’rishi kerak bo’lgan 35 shahar” nomli maqolada Buyuk ipak yo’li bo’ylab joylashgan jahonning qadimiy va eng go’zal shaharlari saralab olingan. Ushbu ro’yxatdan Parij, Sankt-Peterburg, Rio de Janeyro kabi shaharlar qatoridan Sharq gavhari – Xiva ham o’rin olgan. Jahon talpinayotgan bu qadim kentni O’zbekistonda yashab turib, aqalli bir bor borib ko’rmaslik mumkinmi?

*Odilbek Odamboev,*

*“Xalq so’zi” gazetasining 2018-yil 20-iyul sonidan*





1. Jahon turizm bozori deganda nimani tushundingiz? Sayyohlik salohiyati deganda-chi?
2. Xivaning jahon turizm bozorida mustahkam o'rin egallashiga nima sabab qilib ko'rsatilmoqda?
3. "Turistik eksursiya resurslarining zichligi" deganda nima nazarda tutilmoqda?
4. Eng ko'p madaniy meros obyektlari qaysi turga tegishli?
5. Nima deb o'ylaysiz, nega O'zbekistonda bo'lsa ham, Ichan qal'ani borib ko'rmaganlar ko'p? Bunga qanday sabablar bo'lishi mumkin?
6. O'zbekistonliklarning Ichan qal'aga ko'proq borishlarini ta'minlash uchun nimalar qilish kerak deb o'ylaysiz?



**Muzeyga oid quyidagi so'zlarning ma'nosini lug'atdan toping. O'zingiz uchun muhim deb hisoblagan so'zlarni yozib oling.**

muzei fondi

eksponat

restavratsiya

rekonstruksiya

yodgorlik

me'morchilik

muqaddas  
qadamjo

haykaltaroshlik

arxeologiya

galereya

amfiteatr

qabullar uyi



**Bo'sh o'rinlarga yuqoridagi so'zlardan mosini qo'yib, gaplarni ko'chiring.**

1. Yaponiyalik olim sovg'a qilgan buyumlar evaziga ... yanada boyidi.
2. Shunday ...dan bor, ularni biror bino ichiga sig'dirib bo'lmaydi, shuning uchun ular ochiq osmon ostidagi eksponat bo'lib qoladi.
3. Inson qo'li bilan yaratilgan ... eksponatlari bilan tanishish uchun o'ng tomonga yurishingiz kerak.
4. Tuproq ostidan topilgan buyumlarni avaylab-asrab ... muzeyiga topshirdik.
5. Ikki yuz yillik tarixga ega bo'lgan buyumlar ... qilinishi va mutaxassislar nazorati ostida bo'lishi zarur edi.
6. Majmuaning ... qilinishi oxirgi yillarda amalga oshirilgan eng quvonarli ishlardan biri bo'ldi.



**Matn asosida 3 ta savol tuzing. Partadoshingiz bu savollarga og'zaki javob berishi lozim.**



**Uyga borib, kattalardan quyidagi savollarga javob olib, yozib keling.**



1. Xiva shahriga, Ichan qal'aga borganmisiz? Nega?
2. Qaysi muzeyga borgansiz? Nega?
3. Tarixiy buyumlarni ko'rganingizda qanday hislarni tuyasiz? Nimalarni o'ylaysiz?
4. Muzeylarning bitta yaxshi va bitta yomon tomonini ayting.



1. So'rovnoma ko'ra, kimning oilasidagilar muzeylarga ko'proq borishgan ekan?
2. Savolga javob so'raganingizda kattalarda qanday munosabat bo'ldi?



Quyidagi gaplarni o'qing. Ajratib ko'rsatilgan so'zlarni jadvalning kerakli ustuniga joylashtiring.

1. O'zbekistonda **muzeylar** juda ham ko'p.
2. **Dadamlar** bilan muzeyga borganimiz esimda, eksponatlarni birma-bir tanishtirgan **edilar**.
3. **Akalarim** bilan birga Ichan qal'ani aylandik. Adashib qolishimizdan juda ham qo'rqqan edim, lekin unday bo'lmadi.
4. Ichan qal'ani aylanar ekanman, baland **minoralar**, **gumbazlar**, turli xil **naqshlarni** ko'rib, **ko'zlarim** qamashib ketdi. O'zimni boshqa davrga tushib qolgandek his qildim.
5. Yozda **Xorazmlarni** aylanib kelaman, **olimlar** bilan aylanishni reja qilganman, **Karimalar** ham men bilan boradi.
6. Ichan qal'a **martlarda** yanada go'zal bo'lib ketadi deb eshitganman.
7. O'tgan safar mahallamiz raisi ko'nmagandi. Bu safar **o'zlari** bosh bo'lib borarmishlar.
8. Shaharga kiraverishda ajoyib do'kon bor ekan, **do'ppilar** sotilarkan.

Ko'plik	Hurmat	Kesatish	Birgalik	Taxmin	Ma'no kuchaytirish	Umumlashtirish, jamlash



**-lar** qo'shimchasi ko'plikni anglatishini bilamiz: olma (bitta olma), **olmalar** (bir nechta olma). Bu **-lar** qo'shimchasining birlamchi vazifasi bo'lib, uning quyidagi boshqa vazifalari ham bor:

**1. Hurmat.** Qarindoshlik munosabatini bildiruvchi so'zlarga qo'shilib, hurmat ma'nosini ifodalaydi: akalarim – bir nechta aka; **akamlar** – hurmat.

**2. Ma'no kuchaytirish.** Faqat birlik sonda qo'llanadigan so'zlarga qo'shilib, ma'noni kuchaytirishga xizmat qiladi: boshim og'rib ketdi – bitta bosh; **boshlarim** og'rib ketdi – bitta bosh, lekin bosh og'rig'ining kuchli ekani anglashilmoqda.

**3. Kesatish.** O'zlik olmoshiga qo'shilganda kesatish, mazax qilish ma'nolarini yuklaydi: o'zi kelibdi – oddiy ma'no; **o'zlari** kelibdilar-da – kesatish ma'nosi.

**4. Birgalik.** Atoqli otlarga qo'shilib, birgalikda ekanlikni anglatadi. Sobir bilan – Sobir ismli bola bilan; Sobirlar bilan – Sobir ismli bir nechta bola emas, Sobir va uning sheriklari bilan.

**5. Taxmin.** Payt va masofani bildiruvchi so'zlarga qo'shilib, taxminni anglatadi: soat beshda – aniq besh; soat **beshlarda** – taxmin, roppa-rosa besh emas, undan sal oldin yoki sal keyin.

**6. Umumlashtirish, jamlash.** Atoqli otlarga qo'shilib "unga o'xshash kishilar" ma'nosida qo'llanadi: Shirinning fojiasi ("Farhod va Shirin" asaridagi Shirin obrazi); **Shirinlar-ning** fojiasi (Shirin obrazi va unga o'xshash boshqa ko'plab obrazlar, odamlar).

Mahsulot nomiga qo'shilganda **-lar** har xil turdagi narsalarni jamlab ifodalaydi: suv sotilmoqda – aynan bir turdagi suv; **suvlar** sotilmoqda – turli xil suvlar (gazli, gazsiz, shirin, rangli).



**Chap va o'ng ustunni o'zaro qiyoslang. -lar qo'shimchasi qanday vazifa bajarayotganini aniqlang.**

akanglar	akalaring
zavqim	zavqlarim
un	unlar
Xivani	Xivalarni
olimlar	olimlar
yozning oxirida	yozning oxirlarida



**Yuqoridagi qoidaning har bir bandiga mos keladigan bittadan gap tuzib, yozing. Partadoshingiz -lar qo'shimchasi qaysi gapda qanday vazifa bajarayotganini topishi kerak. Qoidadagi so'zlardan foydalanmang. Tuzilgan gaplar muzey mavzusiga aloqador bo'lishiga diqqat qiling.**



Audiomatni tinglang. So'rovnoma natijasini taqdim qilish haqida o'z xulosalaringizni ayting.

Birinchi navbatda ...

Keyin ...

Oxirida ...



Qo'shnilar, boshqa bolalar, ko'chadagi odamlar orasida quyidagi ikki savol asosida so'rovnoma o'tkazing. Natijalarni yozib keling.

1. O'zbekistondagi qaysi muzeylarni bilasiz?

2. Qaysi muzeylarga borgansiz?



1. So'rovnoma o'tkazishda qanday qiyinchiliklarga duch keldingiz?
2. Savollaringizga javob berishni istamaganlar ham bo'ldimi? Nega bunday qilishdi deb o'ylaysiz?



So'rovnoma natijasini bayon qilishda quyidagi matn tuzilmasiga amal qilish yaxshi samara beradi:

**1. Kirish.** So'rovnomaning maqsadi, kimlar orasida o'tkazilgani, qanday savol berilgani haqida yozilgan bitta xatboshi.

**2. Asosiy qism.** So'rovnomada berilgan savollarga olingan javoblarning umumlashma natijasi yoziladigan xatboshi. Ushbu xatboshi savollarning soniga qarab o'zgarib turadi. Har bir savolning natijasini alohida xatboshida yozgan ma'qul.

**3. Xulosa.** So'rovnomadani siz chiqargan xulosa. Masalani yechish yoki holatni yaxshilash uchun taklif yoziladigan xatboshi.



O'tgan darsdagi audiomatni, yuqoridagi qoidalar hamda o'qituvchingiz tavsiyalari asosida uyda to'plab kelgan ma'lumotlaringizni yozib bering.



Quyidagi ma'lumotni o'qing. Undan so'ng pastdagi iboralarning turli ma'nolarini topishga harakat qiling.



**Shakldoshlik (omonimlik)** nafaqat so'zlarda, balki iboralarda ham kuzatiladi.

*Boshga ko'tarmoq (I) va boshga ko'tarmoq (II) iboralari faqat yozilishi jihatidagina bir xil, lekin ular turli ma'nolarni anglatuvchi alohida-alohida birliklar sanaladi: onani boshga ko'tarmoq (e'zozlamoq); xonani boshga ko'tarmoq (to'polon qilmoq). Yukni boshga ko'tarmoq birikmasi esa ibora emas, chunki u yerda barcha so'zlar o'z ma'nosida qo'llanilmoqda. Ibora hosil bo'lishi uchun ko'chim – ko'chma ma'no ifodalanishi zarur.*

joni chiqdi

boshiga ko'tardi

yelkasiga tushdi

# TEMIRYO'LLAR

## Bu mavzuda o'rganamiz

- temiryo'llar tarixi, uning taraqqiyotdagi o'rne • jamoat transportidan foydalanish odobi
- qo'shaloq tinish belgilarining qo'llanishi • matn tuzilishi, tarkibiy qismlari • matndan ko'zlangan maqsadni anglay olish.



1. Temiryo'llardan nima maqsadda foydalanamiz?
2. "Toshkent – Samarqand yo'nalishi". Nima uchun so'zlar orasiga tire (katta chiziq) qo'yilgan?



Rasmlarga qarang va savollarga javob bering.

1



2



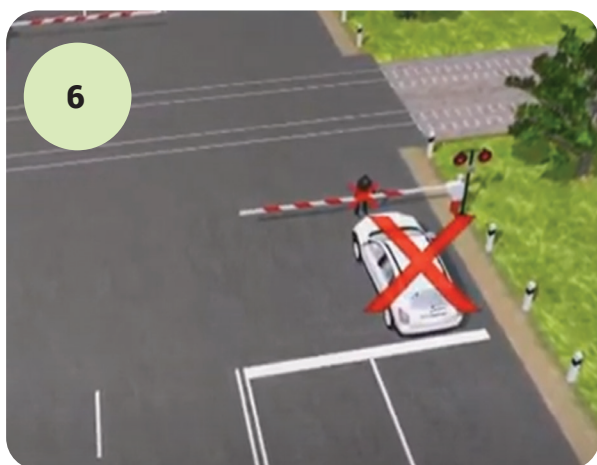
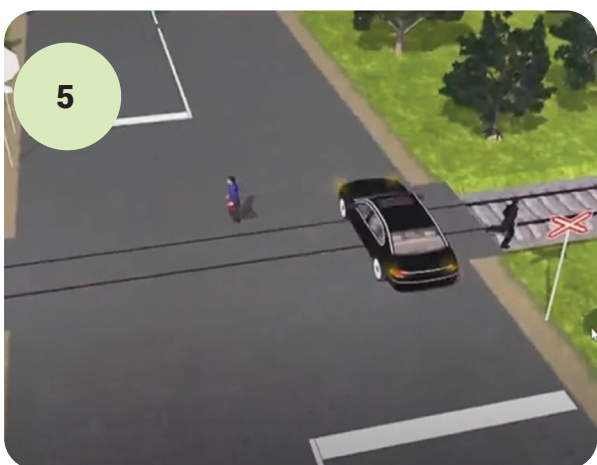
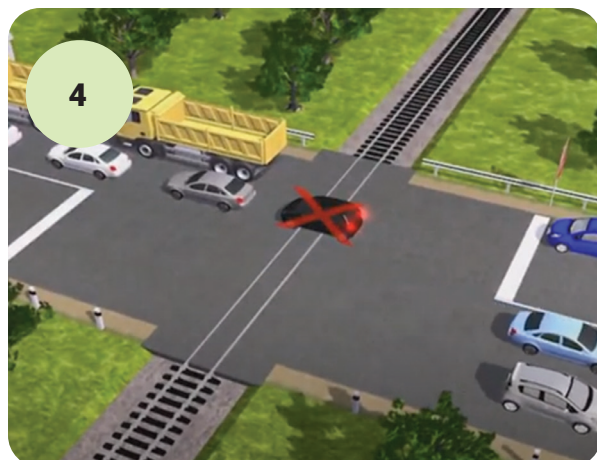

1. 1-rasmda “O‘zbekiston temiryollari” aksiyadorlik jamiyatining logotipi aks etgan. Undagi belgilar nimani anglatishi haqida o‘ylab ko‘ring.
2. 2-rasmdagi belgi nimani anglatadi? Temiryollar bilan bog‘liq yana qanday belgilarni bilasiz?
3. Siz yashaydigan hududda temiryollar bormi? Ular atrofida harakatlanishda qanday qoidalarga rioya qilish kerakligi haqida bilasizmi?
4. 3- va 4-rasmlarga izoh bering.
5. 5-rasmdagi mashina kutilmaganda temiryolda to‘xtab qolgan. Vaziyatning yechimini ayting.
7. 6-rasmda qanday vaziyat tasvirlangan? Izohlang.



Rasmda berilgan vaziyatlar asosida temiryol kesishmalarida harakatlanishga oid qoidalar yozing.



Matni o'qing, matn tarkibida qo'llangan so'zlarning imlosiga diqqat qiling. So'zlarni to'g'ri yozib, matnning muayyan qismini daftaringizga ko'chirib oling.

## BIZDA MAXSUS CHEGIRMALAR MAVJUD



2021-yil yanvar oyidan boshlab xalqaro yo'nalishlarda qatnaydigan yo'lovchi **poyezd/poezd**lariga chiptalarning oldindan **harid/xarid** qilish muddatiga qarab quyidagicha chegirmalar belgilangan:

45% chegirma – **kupe/kupye** va maxsus vagonlar uchun chiptani **poyezd/poezd**ning jo'nash kunidan 45–31 kun oldin **xarid/harid** qilinsa;

35% chegirma – **kupe/kupye** va maxsus **vagonlar/vago'nlr** uchun chiptani **poyezd/poezd**ning jo'nash kunidan 30–6 kun oldin **xarid/harid** qilinsa;

Shuningdek, **platskard/platskart** vagonlar uchun chiptani poyezdning jo'nash kunidan 45–31 kun oldin xarid qilinsa, 35% chegirma taqdim etiladi. **Platskart/platskard** vagonlar uchun chiptani **poezd/poyezd**ning jo'nash kunidan 30–6 kun oldin **xarid/harid** qilgan yo'lovchilar 25% chegirmaga ega bo'ladilar.

Chiptani **poezd/poyezd**ning jo'nash kunidan 5 kun oldin va undan kamroq vaqt qolganda xarid qilgan yo'lovchiga esa, 5% ustama qo'shilishi belgilangan.

Mazkur chegirmalar ichki yo'nalishlar, shuningdek, guruh bo'lib yo'lga chiqqan yo'lovchilarga nisbatan **tatbiq/tadbiq** etilmaydi.



**Yuqorida berilgan matn mazmuni asosida chegirmalar bilan bog'liq ma'lumotlar quyidagi vaziyatlarning qaysilarida to'g'ri, qaysilarida noto'g'ri talqin etilganini aniqlang. Har bir javobingizni izohlang.**

1

Bugun 24-noyabr, qozog'istonlik Gulnora Yangi yilni kutib olish uchun uyga ketishni rejalashtiryapti. Bobosi unga xavfsizroq bo'lgani uchun poyezdda kelishni tayinlagan. Bu Gulnoraga ham ma'qul keldi, chunki u shu kunlarda chiptalarni chegirmadagi narxi bo'yicha sotib olishi mumkin.

2

Ishlab chiqarish bo'yicha tadbirkorlikni yo'lga qo'ygan Nodirbek zudlik bilan ish bo'yicha Rossiyaga ketishiga to'g'ri kelib qoldi. Poyezd uchun chiptaning narxini internet orqali ko'rib, keyin vokzalga keldi. Lekin unga chiptani 5% oshgan narxda sotib olishi mumkinligini aytishdi.

3

Madinaning dadasi qizining tug'ilgan kuniga kelishni rejalashtirdi va shu sababli 24 kundan keyin Tojikistonga yetib borishi kerakligini o'ylab qoldi. Shundan keyin u poyezdga chipta xarid qilish uchun vokzalga keldi. Vokzalda u 400 minglik kupe chiptasini 350 mingga sotib oldi.

4

Chet ellik sayyohlardan biri Namangan shahridagi gullar bayramini tomosha qilish uchun Toshkentga keldi. U qolgan yo'lni poyezdda bosib o'tmoqchi. Uni kutib olgan mezbon esa chiptani bir hafta oldin xarid qilish kerakligini, shunda unga 35% chegirma belgilanishini ma'lum qildi.

5

Aziza va Nodiraning oyisi 15-aprel kuni Samarqandga borishni rejalashtirdi. Qizlar oyisiga platskart vagonlar uchun chiptalarni bir oy oldin xarid qilsa, maxsus chegirmaga ega bo'lishini aytishdi.



**Berilgan matnni o'qing. Poyezd va uning harakatini yana nimalarga o'xshatish mumkinligi haqida o'ylab ko'ring. Yonma-yon kelgan unli va undoshlarni aniqlab, yozing. Ularni talaffuz qiling. Talaffuz va imlodagi nomuvofiqlikni namunadagi kabi izohlang.**

**Namuna** poyezd – poyez.

Ilm olish fursati bu – yoshlik. Yoshlikda vaqtni behuda sovurganlarning hayoti relsdan chiqib ketgan poyezdni eslatadi. O'ylab ko'ring-a, bir sutkada 8 soat uxlasangiz, 6 soat darsda bo'lsangiz, ovqatlanish uchun 3 soat ajratsangiz, boring, 2 soat boshqa zarur ishlar uchun vaqt sarflasangiz, 19 soat band bo'lgan hisoblanasiz. Qolgan 5 soatimiz... Har kuni 5 soatdan vaqt zoye qilsak, 1 oyda 150 soatni, bir yilda esa 1800 soatni uvol qilgan bo'lamiz. Bu degani bir yilda 75 sutka umrimizni havoga sovurdik degani. Unutmang, bo'shliqlar o'rnini illatlar egallaydi!

*Dildora Bozorova*





Temiryo'l kesishmalarida harakatlanishga oid qoidalar bilan tanishing. Berilgan rasmlar qaysi izoh bilan mos kelishini aniqlang va yozing.

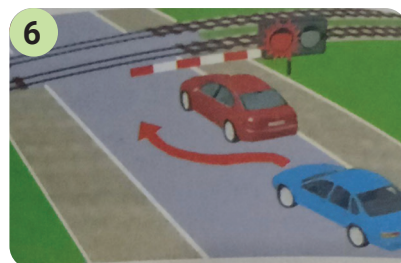
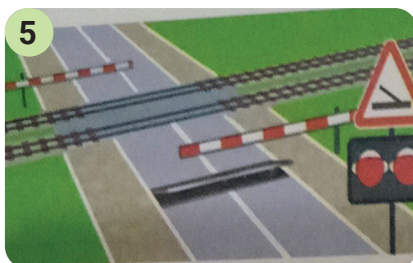
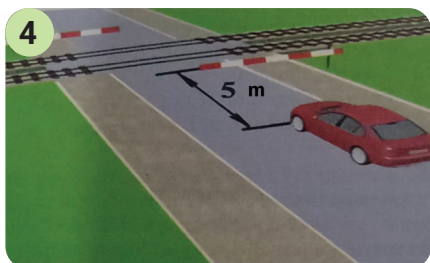
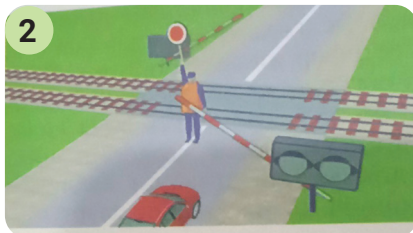

1. Kesishmadan keyin hosil bo'lgan **tirbandlik** tufayli haydovchi kesishmada to'xtashga majbur bo'ladigan hollarda kesishmaga kirish taqiqlanadi.

2. **Shlagbaum** holatidan qat'i nazar, **svetoforning** taqiqlovchi ishorasida kesishmaga kirish taqiqlanadi.

3. Kesishma navbatchisining taqiqlovchi ishorasida (navbatchi haydovchilarga oldi yoki orqasi bilan turgan holda tayoqchani, qizil chiroq yoki bayroqchani yuqoriga ko'tarsa yoki qo'llarini yonga uzatsa) kesishmaga kirish taqiqlanadi.

4. Kesishma oldida turgan **transport** vositalarini qarama-qarshi harakatlanish bo'lagiga chiqib, aylanib o'tish taqiqlanadi.

5. Kesishma orqali harakatlanish taqiqlangan hollarda haydovchi to'xtash chizig'i hamda svetofor bo'lmagan paytda shlagbaumga kamida 5 **metr** qolganda to'xtashi kerak.

6. Svetofor ishorasidan qat'i nazar, shlagbaum yopiq turgan yoki yopila boshlagan holatda, kesishmani to'suvchi qurilma ko'tarilib turgan yoki ko'tarila boshlagan holatda temiryo'l kesishmasiga kirish taqiqlanadi.



Berilgan izohlar va belgilar qaysi atamalar bilan bog'liq ekanini aniqlang va yozing.

Poyezd qatnovi uchun o'rnatilgan bitta izga ega bo'lgan temiryo'l.

Yo'ning poyezd, mashina o'tadigan joylarida qatnovni to'xtatib qo'yish uchun xizmat qiladigan, qo'lda yoki avtomatik boshqariladigan ko'tarma g'ov yoki to'siq.

Avtomobil va temiryo'lining bir tekislikdagi kesishishi.

Poyezd qatnovi uchun o'rnatilgan ko'p izga ega bo'lgan temiryo'l.

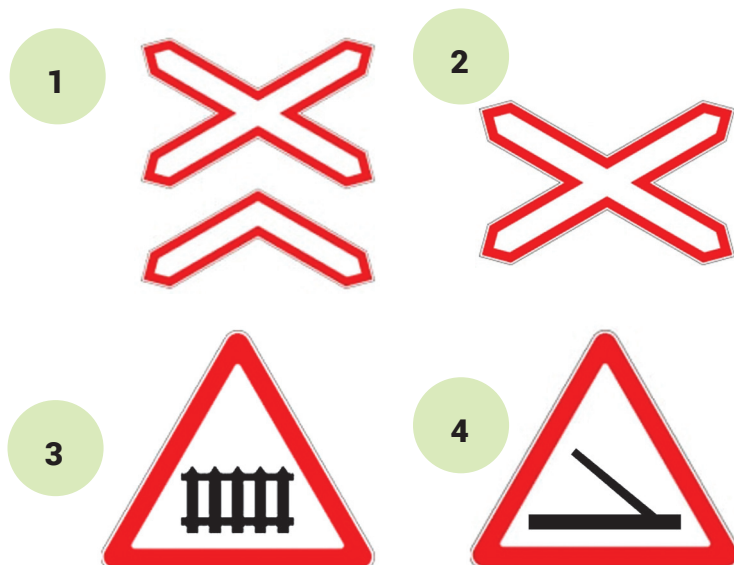

Quyidagi so'zlarni talaffuz qiling. Berilgan variantlardan qaysisi to'g'riligini aniqlang va yozing. So'zlarning ma'nosini og'zaki izohlang. Qaysi so'zlarning o'zbek tilida muqobili bor?

avtomagistral	avto'magistral	relis	rels
shlagbaun	shlagbaum	platforma	platfo'rma
svetafo'r	svetofor	inspektor	inspektr
metr	metir	avtobus	aftobus
trotuar	trotuvar	transport	transpo'rt



Yuqoridagi so'zlar qaysi tillardan o'zlashganini lug'at yordamida aniqlang va yozing. Boshqa tildan o'zlashgan yana qanday so'zlarni bilasiz?



Temiryo'lda harakatlanishga oid belgilar bilan tanishing. Ular yordamida tengdoshlaringiz uchun qoidalar yozing.



1. Olim nima bilan shug'ullanadi?
2. Olimning katta yoki kichigi bo'ladimi? Javobingizni izohlang.



Matni o'qing, savollarga javob bering.

## MENI KICHIK OLIM DEYISHADI



Assalomu alaykum, do'stim! Ahvollaringiz qalay?! Yaxshi yuribsizmi?! Keling, tanishib olaylik. Ismim – Olimjon, 6-sinfda o'qiyman. Men olamga mashhur, buyuklar yurti Buxoro tomondanman. Biz tomonlarni Qiziltepa deyishadi. Bu yerdan qadimda Buyuk ipak yo'li va ko'plab karvonlar o'tgan. Ha, biz tomondan-chi, Zarafshon daryosi oqib o'tadi. Aytishlaricha, ana shu daryoning ostida

oltin darvoza bor emish. Undan qadimiy afsonaviy shaharga kirilarmish. Lekin bu shahar haqida hech kim aniq bir narsa deya olmaydi. Biznikiga mehmonga kelmoqchi bo'lsangiz, Buyuk ipak yo'lidan, katta-katta karvonlar qatnagan yo'ldan o'tasiz. Jizzax tog'laridagi dovondan shundoq tushganingizdan so'ng, mashinada bir soat yursangiz, go'zal Samarqandga yetasiz, yo'l ikkiga bo'linadi, bir tomoni Samarqandga kiradi, bir tomoni esa Buxoroga. Esingizdami, haligi, sehrlil qalpoqchasi bilan sarguzashtlar ko'rsatgan Hoshimjon bor-ku, shu bolaga juda havasim keladi-da, dunyoga nomi ketgan bola. Ha, nima deya-yotgan edim, Buxoro yo'lidan to'g'ri yurib kelsangiz, Navoiy shahriga duch kelasiz, undan o'tib, Qiziltepaga, o'ngga burilib, yigirma daqiqa yursangiz, Zarafshon daryosiga yetasiz. Ko'prikdan o'tsangiz bas, bizning qishloq ko'rinadi. Hoshimjon bilan men, ya'ni Olimjon boshqa-boshqa viloyatdanmiz. Shunday bo'lsa ham, ismlarimiz bir-biriga yaqin, o'xshab ketadi. U Hoshimjon, men esa Olimjon. Bobom meni kelajakda katta olim bo'lsin deb ismimni Olimjon qo'yganlar...

Nima deyatuvidim? Ha, Buyuk ipak yo'lidan yurganingizda Jizzaxning baland-baland dovonlaridan borib tog'ning cho'qqisiga yetsangiz, shundoqqina boshingiz tepasida oppoq bulutlarni ko'rasiz. Hozir bu joylar obod bo'lib, kengayib ketgan. Bobomning aytishlaricha, bir vaqtlar bu dovondan bittagina karvon zo'rg'a o'ta olgan. Hatto buyuk bobokalonlarimiz Imom Buxoriy, Imom Termiziy ham ilm izlab shu yo'llardan o'tgan ekanlar. Dadamning aytishlaricha, yaqin-yaqingacha bu joylarda mashinalar bir-biriga yo'l berib, asta-sekin harakatlanar ekan. Buni qayerdan bilasan, deysizmi?! Chunki dadam mana shu yo'ldan katta yuk mashinasini bir necha bor minib o'tganlar. Endi esa bu yerlardan mashina tugul, vagonlar ham bemalol o'tadi.

Ha, aytgancha, biz tomonlarni poytaxt bilan bog'laydigan poyezd yo'li qurildi. Qanaqa poyezd deysizmi? "Afrosiyob". Ko'z ochib yumguncha yetib kelasiz. Bir minib ko'ring, so'zimning rostligiga ishonasiz. Endi Toshkentga shu tezyurar poyezdda boramiz. Mashinalar baland tog'larni chumolidek aylanib o'tgunicha poyezd ana shu qoyalarning ostidan shuvillab o'tadi-yu bizni poytaxtga eltadi. Qanday maza!..

Otabek Quvvatov



1. Muallifning matnni yaratishdan maqsadi qanday edi?
2. Matnda Buyuk ipak yo'li hamda Zarafshon daryosi haqida qanday ma'lumotlarni uchratdingiz?
3. Hikoya qahramoni nima uchun o'z so'zi davomida Hoshimjonni yodga oldi?
4. Hikoya qahramoniga nima maqsadda Olimjon deb ism qo'yishgan? Siz-chi, ismingizning ma'nosi va nima uchun sizga shunday ism tanlangani haqida hech o'ylab ko'rganmisiz?
5. Olimjonning dadasi qanday kasb egasi bo'lgan, bu inson haqida sizda qanday tasavvur uyg'ondi?
6. Olimjon qanday bola? Uni ta'riflang, bunday xulosaga kelganingiz sabablarini tushuntirishga harakat qiling.
7. "Afrosiyob" poyezdi haqida nimalarni bilasiz?



Olimjon o'zi haqida gapirar ekan, kitobxon bilan aloqa o'rnatish uchun bir necha o'rinlarda unga murojaat qiladi. Shunday mazmundagi gaplarni ko'chiring, qanday til birliklaridan foydalanilganiga e'tibor bering.



Hikoya qahramoni haqida to'rtta dalil va to'rtta fikr yozing.

**Masalan:** Hikoya qahramoni Olimjon 6-sinfda o'qiydi (dalil).

Hikoya qahramoni Olimjon juda mehmondo'st bola (fikr).



Olimjonning qishlog'iga borish yo'li tasvirlangan o'rinlarni qayta o'qing. Unga yetib borish uchun yo'l xaritasini chizing.



Temiryo'llarning qanday afzalliklari borligi haqida o'ylab ko'ring. Ular haqida yozing.



"Meni kichik olim deyishadi" matni tarkibida tinish belgilarining qo'shaloq holatda ishlatilishiga doir misollarni aniqlang, ularni daftaringizga ko'chirib oling. Buning sabablarini quyida berilgan eslatma yordamida tushuntirishga harakat qiling.



1. His-hayajon bilan aytilgan so'roq gaplar oxirida so'roq va undov belgisi ketma-ket qo'yiladi.

*Axir bu yerlar muqaddas ziyoratgoh hisoblanadi, nahot shunday joyda ham o'z yomonligingni qo'ymasang?!*

2. So'roq va undov gaplar kuchli his-hayajon bilan aytilsa, ketma-ket ikkita bir xil yoki uchta bir xil belgi qo'yilishi mumkin.

*Diqqat, diqqat!!! Poyezd harakatlanishga hozirlanmoqda. Barcha yo'lovchilardan o'z joylarini egallashlarini so'raymiz.*

3. So'roq va undov mazmunini bildirgan gaplarda fikr tugallanmay qolsa, mazkur belgilardan so'ng ko'p nuqta qo'yiladi.

*"Poyezd ertaga qoldirilgan bo'lsa, endi nima bo'ladi?.. Axir bugun qanday bo'lmasin yetib borishim kerak", – deya bo'shashib joyiga o'tirib qoldi Nozima.*

4. Muallif gapi va ko'chirma gap o'rtasida tinish belgilari ketma-ket ishlatilishi mumkin.

*"Bugungi reys bilan Toshkentga yetib boraman, bezovta bo'lmang", – dedi boshlig'imiz.*



**Qoidada berilgan har bir holat uchun mustaqil ravishda bittadan misol topib, yozing.**



**"Meni kichik olim deyishadi" matni tarkibidan quyidagi jadvalga mos keluvchi misollarni aniqlang va xattaxtaga yozing.**

Atoqli otlar

Sifatlar



**Boshqa viloyatlik do'stingizga siz yashayotgan shahar/qishloqqa qanday kelish mumkinligini tushuntirib, xat yozishga tayyorlaning. Buning uchun avval quyidagi ma'lumotlarni aniqlab oling.**

Qayerdan qayerga?

Qanday transport vositalarida kelish mumkin?

Shahar yoki tuman markazidan kelish usullari

Buning uchun qancha vaqt sarflanishi va muhim qoidalar



Ma'lumotlaringiz asosida xat yozing. Xatingiz orqali do'stingizda qiziqish uyg'otish uchun uyingiz tomon keladigan yo'lni Olimjondek tasvirlashga harakat qiling. Yo'lning tabiati, unda uchraydigan qiziqarli hodisalar haqida tasavvur hosil qiling. Bunda yuqoridagi jadvalda berilgan ma'lumotlardan foydalaning.



Yozgan xatingizni qayta o'qib chiqing hamda tahrirlang.

## MUSTAHKAMLASH



Yozgan xatingizni sinfda o'qib bering. Partadoshingizning maktubiga munosabat bildiring.



"O'zbekiston temiryollari" AJ xodimlari tomonidan e'lon qilinadigan xabar matnini o'qing. Bunda operatorlarga xos ohang va uslubdan foydalaning.

### Diqqat, diqqat!!!

Hurmatli yo'lovchilar, Fag'ona vodiysida kuzatilayotgan noqulay ob-havo sharoiti va tog'li hududlardagi kuchli yog'in-garchilik sababli, poyezdlar harakat xavfsizligini hamda yo'lovchilar xavfsizligini ta'minlash maqsadida 2022-yil 5-may kuni Toshkent – Andijon – Toshkent yo'nalishida harakatlanadigan 60/59-sonli hamda 62/61-sonli yo'lovchi poyezdlari harakati vaqtincha, ya'ni bir kunga to'xtatiladi.



Tinish belgilarining qo'shaloq holda ishlatilishiga oid misollarga e'tibor bering va ularni izohlang.



Tire so'zlar orasida kelganda "undan bungacha", "u bunga qarshi" kabi ma'nolar uchun xizmat qiladi.

*Toshkent – Andijon* shaklida Toshkentdan Andijongacha bo'lgan yo'nalish tushuniladi. "*Navbahor*" – "*Nasaf*" shaklida esa "*Navbahor*" va "*Nasaf*" jamoalari qarama-qarshiligi haqida gap bormoqda.

Yuqoridagi holatlarda tire har ikki tomondan bo'sh joy bilan ajratib yoziladi.



Quyida berilgan qoidalar yordamida temiryo'llarda harakatlanishni o'rgatish bo'yicha eslatma tayyorlang. Uni turli belgilar yoki rasmlar bilan boyitishingiz mumkin. Eslatma tayyorlash jarayonida quyidagi so'zlardan foydalaning.

## Har kim, har qancha, har bir, hamma, har qanday, har narsa, har nima.

Temiryo'llar, ayniqsa, temiryo'l kesishmalari, ogohlantirish belgilari qo'yilgan joylarda yurmang, o'ynamang.

Poyezdlar tagiga kirmang, piyodalar ko'priklari va o'tish joylaridan foydalaning.

Poyezd kelishi arafasida platformaning chekkasida turmang va yugurmang.

Poyezd batamom to'xtamaguncha unga chiqmang va undan tushmang.

Vagon oynalaridan boshingizni chiqarmang.

Poyezd harakatlangan vaqtda tamburning tashqi eshiklarini ochmang va sakrab tushmang.

Favqulodda holatlar yuz berganda zudlik bilan aloqa tugmasini bosib, so'ng nazoratchiga nima bo'lganini, qaysi vagonda ekaningizni shoshilmasdan ayting.

Egasiz qoldirilgan sumka, paket va boshqa narsalarni ko'rganda shu zahoti ichki ishlar xodimlari yoki poyezd mashinistiga xabar bering.

Vagonda tozalik va gigiyena qoidalariga rioya qiling.

Chiptangizda ko'rsatilgan joyni egallang.

Ortiqcha shovqin solmaslikka harakat qiling.

Kattalar va bolalar bilan qo'pol muomalada bo'lmang.



## O'QING VA MULOHAZA QILING

### YOQILG'I VA YONILG'I



Bu ikki so'z mazmun jihatidan bir-biriga yaqin. Lekin ma'no qirralari farqlanadi.

Yonilg'i yonadigan suyuq modda, suyuq yoqilg'ini bildiradi. Benzin, kerosin, solyarka va shu kabi mahsulotlar yonilg'i sanaladi.

Yoqilg'i esa issiqlik energiyasi olish uchun yoqiladigan ashyoni anglatadi.

Yonilg'i o'rnida yoqilg'i so'zini ishlatish tahrir nuqtayi nazaridan xato. Deylik, non ham, sho'rva ham mohiyatiga ko'ra bir ishni bajaradi – qorin to'yg'azadi.

Lekin nonni ichib bo'lmaydi, sho'rvani esa ichish mumkin. Shu singari *yoqilg'i-moylash mahsulotlari, avtomobillarga yoqilg'i quyish shoxobchasi, jamoat transporti yoqilg'isini tejash* kabi iboralarda *yoqilg'i* o'rnida **yonilg'i** so'zini ishlatish yaxshiroq va to'g'riroqdir.

Milliy ensiklopediya bu so'zga shunday izoh beradi:

"Dvigatellarda ishlatiladigan yoqilg'i, masalan, benzin, kerosin, yadro yoqilg'isi, reaktiv yoqilg'i va boshqalar *yonilg'i* deb ataladi".

### VOHA VA VODIY: FARQI NIMADA?

"Voha" so'zi arab tilidan kirgan, o'zbek tilida cho'l va chalacho'llarda obod qilingan yerni anglatadi.

"Vodiy" so'zi ham arab tilidan kirgan, o'zbek tilida *daryo bo'ylab cho'zilgan yoki tog'lar orasidagi keng tekislik; ekin ekiladigan, obod yer; mamlakat, yurtning bir bo'lagi; diyor ma'nolariga* ega. Ko'chma ma'noda biror narsa uchun xos bo'lgan joy, makonni anglatadi.

Hudud nomlari bilan ishlatganda voha va vodiyning bitta aniq, keskin farqi bor: voha – cho'l va chalacho'l hududda obod qilingan joy, vodiylar esa daryo yoqasi bo'ylab joylashgan yoki tog'lar orasidagi tekislik joy:

Zarafshon vohasi. Xorazm vohasi. Toshkent vohasi. Buxoro vohasi.

Farg'ona vodiysi. Surxon-Sherobod vodiysi. Qashqadaryo vodiysi (viloyatdagi vodiylar, Zarafshon tizmasining janubi-g'arbiy tarmoqlari oralig'ida). Hisor vodiysi.

Voha va vodiylar tushunchasi viloyat tushunchasidan farqlanadi. Voha va vodiylar bir viloyat hududidan katta bo'lishi yoki bir viloyat ichida bir necha voha yoki vodiylar joylashishi ham mumkin. Milliy ensiklopediyaga ko'ra, Farg'ona vodiysida bir nechta katta vohalar bor.



Orif Tolib

# “BOBURNOMA” – MEMUAR ASAR

## Bu mavzuda o'rganamiz

- memuar asar haqida tushuncha • Bobur siymosining tarixiy ahamiyati • joy nomlari
- ko'chirma gaplar imlosi • eskirgan so'zlar • tabdil • shevaga oid so'zlar • so'z yasalishi
- tarjimayi hol.



Zahiriddin Muhammad Boburning “Boburnoma” asaridan olingan asl matn va shu matnning tabdilini diqqat bilan o'qing. Topshiriqlarni bajarish orqali eski turkiy til va zamonaviy o'zbek tilining o'xshash hamda farqli jihatlari bilan tanishing.

“(Andijon) ... Farg'ona **viloyatining poytaxtidur**. Oshlig'i vofir, **mevasi** farovon, qovun va uzumi **yaxshi bo'lur**. Qovun mahalida **poliz boshida** qovun sotmoq rasm emas. Andijonning noshpotisidan **yaxshiroq** noshpoti bo'lmas.

1 “(Andijon) ...Farg'ona viloyatining poytaxtidir. G'allasi mo'l, mevasi ko'p, qovun va uzumi yaxshi bo'ladi. Qovun pishig'ida poliz boshida qovun sotish urf emas. Andijonning nokidan yaxshiroq nok bo'lmas”.

“Samarqandni Iskandar bino qilg'ondur. Mo'g'ul va turk ulusi Semirkand derlar. Temurbek poytaxt qilib edi. Temurbekdin burun Temurbekdek ulug' podshoh Samarqandni poytaxt qilg'on emastur. Qo'rg'onini faslning ustidin buyurdumkim, qadam urdilar. O'n ming olti yuz qadam chiqdi.

2 “Samarqandni Iskandar qurgan. Mo'g'ul va turk xalqi Semirkand deb ataydilar. Temurbek (Amir Temur) poytaxt qilgan edi. Temurbekdan ilgari Temurbekday ulug' podshoh Samarqandni poytaxt qilgan emas. Qal'asining devori ustidan qadamlab o'lchab chiqishni buyurdim. O'n ming olti yuz qadam chiqdi”.

“Alisherbek naziri yo'q kishi erdi. Turkiy til bila to she'r aytibturlar, hech kim oncha ko'p va xo'b aytqon emas”.

3 Alisherbek o'xshashi yo'q kishi edi. Turkiy tilda she'r yozganlar, hech kim unchalik ko'p va yaxshi yozgan emas.



Zahiriddin Muhammad Bobur surati.  
1605–1615-yillarda chizilgan,  
Londondagi Britaniya muzeyida saqlanadi

**Tabdil** (“o‘zgartirish”, “almashtirish”) – hozirgi odamlar tushunishi qiyin bo‘lgan tilda (masalan, eski turkiyda) yozilgan matnni zamonaviy tilga moslashtirish.



**Birinchi parchada ajratib ko‘rsatilgan so‘zlarning tabdilini juftlashtirib, namunadagidek yozing. Ularning qaysilarida qo‘shimchalar bilan bog‘liq o‘zgarishlar borligini aniqlang.**

**Namuna** poytaxtidur – poytaxtidir, ...



**Berilgan parchalar tarkibidan quyidagi birikmalarning “Boburnoma”dagi shaklini aniqlang va yozing. So‘zlardagi qo‘shimchalarning qo‘llanish shakliga e‘tibor bering.**

**Namuna** poytaxtidir – poytaxtidur, ...

poytaxt qilgan emas –

olti yuz qadam chiqdi –

o‘xshashi yo‘q kishi edi –



**Birinchi parchadagi ayrim so‘zlarning hozirgi o‘zbek adabiy tilidagi tabdili bilan tanishing.**

oshlig‘i

vofir

farovon

qovun mahalida

noshpoti

g‘allasi

mo‘l

ko‘p

qovun pishig‘ida

nok

**Ikkinchi parchadagi shunday so‘zlarni aniqlang va yuqoridagi jadval shaklida yozing.**



**“Boburnoma”da Bobur o‘z otasi Umarshayx Mirzoga bergan ta‘rifini o‘qing. Parchada ajratib ko‘rsatilgan so‘zlardan qaysilarining ma‘nolarini bilasiz?**

“...past **bo‘yluq**, **tegirma** soqolliq, **qo‘ba** yuzluk, **tanbal** kishi edi. To‘nni **bisyor** tor kiyar edi, **andog‘kim**, **bog‘** bog‘laturda qornini ichiga tortib bog‘latur edi, bog‘ bog‘lag‘ondin so‘ng o‘zini qo‘ya bersa, bisyor bo‘lur edikim, bog‘lari uzulur edi.



**Ajratib ko‘rsatilgan so‘zlar uchun berilgan izohlar bilan tanishing. Ulardan foydalanib Umarshayx Mirzo haqidagi parchaning tabdilini mustaqil yozing.**

bo‘yluq – bo‘yli

tanbal – semiz (dangasa)

qo‘ba – sarg‘ish

bisyor – rosa

tegirma – yumaloq

bog‘ – belbog‘

andog‘kim – shunchalikki



**“Boburnoma”ning zamonaviy tilga tabdil etilgan shaklini o‘qishga kirishing.**



“Boburnoma” asarining elektron shaklini yuklab oling.

## BOBURNING SHOH ASARI

- 1 “Boburnoma” – kitobxon uchun go‘yo ko‘p seriali film. Bu ulug‘ ko‘zguna deyarli 50 yillik Movarounnahr, Xuroson, Hindiston va ularga yondosh mamlakatlarda kechgan voqea-hodisalar tizilishadi va kitobxon ko‘z o‘ngida namoyish etiladi.
- 2 Bobur – buyuk podshoh, mumtoz shoir, nazariyotchi adabiyotshunos, faqih, tilshunos, san‘atshunos, etnograf, hayvonot va nabotot olamining bilimdoni sifatida ko‘pqirrali faoliyat va ijod sohibi edi. Birgina “Boburnoma” uning yigirmadan ortiq sohalarga qiziqqaniga yaqqol misoldir.
- 3 Asardagi voqea-hodisalar muayyan ma’noda uning qismat sarguzashtlariga chambarchas tutashib ketgan. Shuning uchun asarni boshdan oxirigacha o‘qigan kitobxon o‘smir Boburni, yigit shahzoda Boburni, oshiq Boburni, umrbod jangovar lashkarboshi Boburni, podshoh va mutafakkir, mehribon ota Boburni barcha zafar-u mag‘lubiyatlari, fazilatlarini-yu nuqsonlari bilan ravshan tasavvur eta oladi. Muallif “Boburnoma”ni yozish uchun qo‘liga qalam olgan kundan boshlab voqea-hodisalar talqini va kishilar shaxsiyatiga doir fikr-mulohaza, ma‘lumotlarning faqat rostini yozishga ahd qilgan: “Bo‘lgan voqealarni rost yozganman. Chunki bu asarda shu narsa lozim topilganki, har so‘zning rosti bitiladi va har ish aynan qanday voqe bo‘lgan bo‘lsa, shunday aytiladi”, deb yozadi u.
- 4 Bobur mardlikda himmati yuksak davlat arbobi edi. Hirotidan Kobulga borishda qor otning qornidan keladigan yo‘llarda o‘zi oldinga tushib qor tepib, lashkarga yo‘l ochadi. Boshqalar g‘orda qor bo‘ronidan jon saqlasalar, Bobur qorda o‘ra qazib, o‘sha yerda tong ottiradi. Shuning uchun ham “Boburnoma”ni fransuz tiliga tarjima qilgan Pave de Kurteyl Boburga quyidagicha haqqoniy baho beradi: “Bobur – har qanday



sinovga bardosh bera oluvchi, o'zida iroda va matonatni mujassamlashtirgan shaxs. U ishning ko'zini biladigan, qo'shinni mohirlik bilan boshqara oladigan, ularning ishonchini qozona olgan sarkarda edi”.

Vahob Rahmonov



1. Zahiriddin Muhammad Boburning hayoti va ijodi haqida nimalarni bilasiz?
2. Sizingcha, Boburning tarixda qilgan eng muhim ishlari qaysilar?
3. Nima uchun Boburnoma memuar asar hisoblanadi?



**Memuar** (fransuzcha *memories* – xotiralar, esdaliklar) – muallifning o'tmishda o'zi ishtirok etgan yoki guvohi bo'lgan voqealar haqidagi xotiralari bayon qilingan adabiy asar, yodnoma. Memuar asarda muallif tarixni imkon qadar haqqoniy yoritishga urinadi. Ko'p hollarda bunday asarlarga tarixiy manba sifatida qaraladi.



**Pave de Kurteylning Bobur haqida aytganlarini ko'chirma gapning turli xil shakllarida ko'chiring. Tinish belgilarini to'g'ri qo'llang.**

1

Muallif gapi: “Ko'chirma gap”.

2

Muallif gapi: “Ko'chirma gap”, – muallif gapi.

3

“Ko'chirma gap, – muallif gapi, – ko'chirma gap”.

Pave de Kurteyl

Bobur – har qanday sinovga bardosh bera oluvchi, o'zida iroda va matonatni mujassamlashtirgan shaxs

deb yozgan



Matn asosida berilgan testlarni yeching. Javoblarni daftaringizga belgilang va izohlang.

**1. Muallif nima sababdan “Boburnoma”ni ko’p seriali filmga qiyoslagan?**

- A) Kitobda Movarounnahr, Xuroson, Hindistonda kechgan 50 yillik voqea-hodisalar batafsil yozilgani va o’quvchiga juda ko’p ma’lumot berilgani uchun
- B) Kitobda Movarounnahr, Xuroson, Hindistonda kechgan 50 yillik voqea-hodisalar tizimli yozilgani va o’quvchi ma’lumotlar bilan tizimli tanisha olgani uchun
- C) Kitobda Movarounnahr, Xuroson, Hindistonda kechgan 50 yillik voqea-hodisalar tizimli aks etgani va muallif ularni o’quvchining ko’z o’ngida jonlantira olgani uchun
- D) Kitobda Movarounnahr, Xuroson, Hindistonda kechgan 50 yillik voqea-hodisalar tizimli aks etgani va o’quvchi buni o’z ko’zi bilan ko’rgani uchun

**2. “Boburnoma”da Boburning butun umr yo’li aks etgani haqidagi xulosa matnning qaysi qismida berilgan?**

- A) 1-qismda
- B) 2-qismda
- C) 3-qismda
- D) 4-qismda

**3. Muallif “Boburnoma”dan olingan quyidagi fikrlarni aynan keltirishdan nimani maqsad qilgan?**

*Bo’lgan voqealarni rost yozganman. Chunki bu asarda shu narsa lozim topilganki, har so’zning rosti bitiladi va har ish aynan qanday voqea bo’lgan bo’lsa, shunday aytiladi.*

- A) Muallif ushbu parchani keltirish orqali Boburning rostg’oyligi haqida ma’lumot bermoqchi bo’lgan.
- B) Muallif ushbu parchani keltirish orqali o’zining Bobur haqidagi fikrlarini dalillamoqchi bo’lgan.
- C) Muallif ushbu parchani keltirish orqali “Boburnoma”ning shakli va mazmunidan o’quvchilarni xabardor etmoqchi bo’lgan.
- D) Muallif ushbu parchani keltirish orqali o’quvchilarni asarni o’qishga qiziqtirishni maqsad qilgan.



Boburning quyidagi sifatlarini dalillovchi gaplarni aniqlang va yozing.

Bobur – mard odam.

Bobur – sermahsul ijodkor.

Bobur – matonatli shaxs.



Matndan “kim?” so’rog’iga javob bo’luvchi shaxs otlarini aniqlang va yozing.

**Namuna** kitobxon, ...



“Boburnoma”dan olingan parchani o‘qing. Notanish so‘zlarning izohini quyida berilgan so‘zlar ichidan toping. Shu so‘zlar yordamida lug‘at tuzish qoidalariga rioya qilgan holda lug‘at yarating. Matnning tabdilini yozing.

Temurbekning va Ulug‘bek mirzoning imoroti va **bog‘oti** Samarqand **mahallotida** ko‘ptur. Samarqand arkida Temurbek bir **ulug‘ ko‘shk** solibtur, to‘rt **oshiyonliq**, Ko‘k saroyg‘a **mavsum** va mashhur va **bisiyor** oliy imorattur. Yana Ohanin darvozasig‘a **yovuq** qal‘aning ichida bir masjidi **jum‘a** solibtur, **sangin, aksar**, Hindustondin eltgan sangtaroshlar anda ish qilibturlar.

bog‘lari	yaqin	aksariyat	juda, ko‘p	qavatli
jome‘	tosh yo‘nuvchi	katta, azim, buyuk, zo‘r	yuksak	ma‘lum



Abdulla Qodiriyning tarjimayi holi haqida ma‘lumot beruvchi ikki xil uslubdagi matnни qiyoslab o‘qing.

1

1894-yilning 10-aprel kuni toshkentlik Qodir ota oilasida ikkinchi o‘g‘il dunyoga keldi. Unga Abdulla deb ism qo‘ydilar. **Abdulla juda zehni bola bo‘ldi. Uning otasi garchi madrasada o‘qimagan bo‘lsa-da, ilmi kishilarni juda hurmatlar, farzandlarining ham o‘qimishli, ziyoli inson bo‘lishini orzu qilardi.** Shu bois o‘zlari yashaydigan Samarqand darboza mahallasida yangi ochilgan rus-tuzem maktabiga o‘rtancha o‘g‘li Abdullani berishga qaror qiladi. Chunki yosh Abdulla bundan oldin Zangiota mahallasidagi eski usuldagi maktablardan birida mulla Olim ismli o‘qituvchidan saboq olgan. U **ziyrakligi, qiziquvchanligi va ilmga chanqoqligi bilan boshqalardan ajralib turardi.**



Abdulla Qodiriy madrasa talabasi, 1912-yil



1. Ushbu tarjimayi hol kimga tegishli?
2. Ajratib ko‘rsatilgan gaplarni qo‘llashdan maqsad nima?
3. Matnda yozuvchi bilan bog‘liq qanday sifatlar borligiga e‘tibor bering, ularni yozing.

2

Abdulla Qodiriy 1894-yilning 10-aprelida Toshkent shahrida dunyoga keldi. Otasi Qodir ota bog‘bon bo‘lgan. Abdulla oilada ikkinchi o‘g‘il farzand edi. U 1904–906-yillarda musulmon maktabida ta‘lim oladi. Birinchi ustoz mulla Olim bo‘lgan. 1908–1912-yillarda rus-tuzem maktabida o‘qiydi. So‘ng ta‘limni Abulqosim shayx madrasasida davom ettiradi. 1925–1926-yillarda esa Moskvadagi adabiyot kursida o‘qidi.



Bu matn tarkibida Abdulla Qodiriy shaxsi bilan bog‘liq sifatlarning berilgan yoki berilmaganini tahlil qiling. Buning sababini tushuntiring.



Har ikkala matnda keltirilgan bir xil mazmundagi ma'lumotlarning ifoda shakliga e'tibor bering. Ularning o'zaro farqini tushuntirishga harakat qiling.

Tug'ilishi	1894-yilning 10-aprel kuni toshkentlik Qodir ota oilasida ikkinchi o'g'il dunyoga keldi. Unga Abdulla deb ism qo'ydilar.	Abdulla Qodiriy 1894-yilning 10-aprelida Toshkent shahrida dunyoga keldi.
Ta'lim olishi	Yosh Abdulla rus-tuzem maktabida tahsil olishdan oldin Zangiota mahallasidagi eski usuldagi maktablardan birida mulla Olim ismli o'qituvchidan saboq olgan. U ziyrakligi, qiziquvchanligi va ilmga chanqoqligi bilan boshqalardan ajralib turardi.	U 1904–1906-yillarda musulmon maktabida ta'lim oladi. Birinchi ustози mulla Olim bo'lgan. 1908–1912-yillarda rus-tuzem maktabida o'qiydi.



Berilgan xususiyatlarning qaysilari badiiy uslub, qaysilari rasmiy uslubdagi tarjimayi holga tegishli ekanini aniqlang. Ularni ikki ustunga ajratib yozing. Badiiy uslubdagi va rasmiy uslubdagi tarjimayi holni yozish qoidalariga oid xulosalar chiqaring.

ko'chma ma'nodagi so'zlar

aniq sanalar, yil, oy, kunning ifodalanishi

shaxs haqidagi ma'lumotlar ketma-ketlik asosida yozilishi

tasviriy vositalar

birinchi shaxs tilidan yozilishi (tug'ilganman, o'qiganman, ...)

ma'lumotlarning aniqligi

iboralardan foydalanish

muayyan qolipning mavjudligi



Quyidagi shakldosh va ko'p ma'noli iboralarning ikki xil ma'nosi bilan tanishing. Ularni qatnashtirib o'zingiz yaxshi biladigan qahramon yoki ijodkorning tarjimayi holi bilan bog'liq gaplar tuzing va yozing.

### Balog'atga yetmoq.

1. Yoshi oila qurish darajasiga bormoq.
2. Biror sohada yetuk, yuksak darajaga erishmoq.

### Iziga tushmoq.

1. Zimdan butun hatti-harakatini ta'qib qilmoq, kuzatib yurmoq.
2. Turmushdagi o'zgarishlarning odatiy holatga kelishi.

### Boshidan kechmoq.

1. O'z hayotida ko'rmoq, his qilmoq.
2. Ma'lum bir muddat fikrlamoq.

### So'z bermoq.

1. Ahd-u paymon qilmoq.
2. So'zlash uchun navbatni bermoq.

### O'ng kelmoq.

1. Qulay bo'lmoq.
2. Voqelikka, chinga aylanmoq.



**Berilgan iboralarning qaysilari ikki xil mazmuni ifodalashi mumkinligini aniqlang, ularni ikki ustunga ajratib yozing.**

1. Yerga qaratmoq. 2. Qattiqqo'l bo'lmoq. 3. Quloq solmoq. 4. Qo'l ko'tarmoq. 5. Havasi kelmoq. 6. Bosh suqmoq. 7. Bosh ko'tarmoq. 8. Bahridan o'tmoq. 9. Gapida turmoq. 10. Diliga tugmoq.



**Berilgan birliklarning qaysilari rasmiy tarjimayi holga, qaysilari badiiy uslubda yozilgan tarjimayi holga tegishli ekanini aniqlab, ularni ajratib yozing.**

Tug'ilganman, o'qiyman, oilada 4 nafar farzandmiz, opam Abdullayeva Nargiza 9-sinfda o'qiydi, matematika va ingliz tili fani mening jon-u dilim, oilada birin-ketin 4 nafar farzand tug'ilgan, ko'r-ko'rona o'rganganman, tahsil olganman, onam uy bekasi, dunyoga kelganman, havasim kelib yurdi, ma'lumotim oliy, kasbim injener, o'zi asli buxorolikman, ziyoli oilada tavallud topganman, qiziqishim baland bo'lgan, hozirda oyim uy ishlari bilan band, jon-jahdim bilan o'qiganman, otam o'z kasbining mohir ustasi, ona tili va adabiyot fanlariga qiziqaman, ota-onamning gaplariga quloq solib kam bo'lmadim, akam 8-sinf o'quvchisi.



**Tarjimayi hol yozish qoidalariga rioya qilgan holda badiiy va rasmiy shaklda o'z tarjimayi holingizni yozing. Bunda yuqorida berilgan namunalardan foydalanishingiz mumkin.**

**Har ikkala tarjimayi holda quyidagi ma'lumotlarni berishga harakat qiling.**

Familiya, ism, otasining ismi

Tug'ilgan kuni, oyi, yili

Qiziqishlari



**Yashaydigan hududingiz, ko'rgan voqea-hodisalaringiz, ajdodlaringiz hamda yaqinlaringiz haqida ma'lumot beruvchi kichik memuar asar yozing.**

# “SHARQ TARONALARI” XALQARO MUSIQA FESTIVALI

## Bu mavzuda o‘rganamiz

• “Sharq taronalari” festivalining madaniy ahamiyati • Registon maydoni • maqomchilik san’ati • gap bo‘laklari • ko‘p nuqta.



1. Sharq deganda dunyoning qaysi davlatlari tushuniladi?
2. Milliy kuy-qo‘shiqlarimizdan qaysi birlarini bilasiz?
3. Xalqaro deganda nimani tushunasiz?



Rasmlarga qarang. Ularda nima tasvirlangan? Qaysi festival, tadbir yoki konsert bo‘lishi mumkin? Nega shunday deb o‘ylaysiz?





“Sharq taronalari” musiqa festivali haqida audiomatni tinglang. Savollarga javob bering.



1–4-savollarga qisqa javob yozing. 5–7-savollarga og‘zaki javob bering.



1. “Sharq taronalari” festivali ilk marta qaysi yili bo‘lib o‘tgan?
2. Festival qayerda bo‘lib o‘tadi?
3. Festival ochilishida kimlar nutq so‘zlaydi?
4. Festival qancha vaqt davom etadi?
5. Nima deb o‘ylaysiz, festival nega aynan Registon maydonida bo‘lib o‘tadi?
6. Festivalga nima sababdan “Sharq taronalari” deb nom berilgan bo‘lishi mumkin?
7. Sizningcha, festival nima maqsadda tashkil etiladi?



Ikki nuqta belgisini qo‘yishga oid ma‘lumot bilan tanishing va berilgan matnning kerakli o‘rniga ikki nuqta qo‘ying. O‘zingiz ham qoidaga mos bitta gap tuzing.



Tasniflashda ikki nuqta faol qo‘llanadi. Tasnif asosini ifodalovchi gapdan keyin ikki nuqta qo‘yiladi va tasniflanuvchi birliklar yozib chiqiladi.

Kirish imtihonlari quyidagi fanlar asosida o‘tkaziladi:

- 1) ona tili va adabiyot;
- 2) ingliz tili;
- 3) mantiq.

Har bir davlatning vakil guruhi uchun jami 30 daqiqa belgilangan bo‘lib, ishtirokchilar o‘zlari uchun belgilangan muddat davomida quyidagi yo‘nalishlarda ijro etishlari mumkin

1. Xalq musiqiy ijodiyoti.
2. Milliy mumtoz musiqa.
3. Zamonaviy musiqa, shu jumladan, estrada asarlari.



Guruhlarga bo'ling. "Sharq taronalari" xalqaro musiqa festivalida qatnashishga chorlovchi e'lon yozing. Unda ikki nuqtadan unumli foydalaning.



Ko'pnuqta qo'yiladigan ayrim o'rinlar bilan tanishing:

1. Gapning mazmunan tugallanmaganini ko'rsatish uchun.

**Misol:** Akobirning sunnat to'yini kelasi yili qilsak...

2. Gap muallifining o'ylanib qolishi, ikkilanishi, hayajonlanishini ko'rsatish uchun.

**Misol:** Nima desam ekan... ochig'i... men bir yomon ish qilib qo'yganimni anglab turibman, sizdan uzr so'rash uchun kelgandim.



Quyidagi gaplardan qaysi biri 1-qoidaga, qaysi biri 2-qoidaga mos?

1-qoidaga mos

2-qoidaga mos

1. Poyezdga bilet olib qo'yan bo'lsak, poyezd uch soatdan keyin ketsa...

5. Men nima qilibman... Siz...

2. Sen... sen qo'riqqa borasan.

6. Hay-hay, ukam, shundoq baabro' odam sizni ko'rgani kelsa-yu, siz xursand bo'lish o'rniga...

3. Bo'lmasa, kunda nima ayb, xudoning hamishagidek karami keng bir kuni...

7. O'zing tengi bolalar lager palatkalarida maza qilib uxlab yotganida sen suv sepib, yo'lka supurishing... Nima desam ekan... Sal alam qiladi kishiga.

4. Mayli, chavgonni... ertaga peshindan so'ng tamosho qilg'aymiz.



"Adabiyot" darsligingizdan ko'pnuqta, boshqa darsliklaringizdan ikki nuqta qo'llangan o'rinlarni aniqlang. Namunalar ko'chiring.



Biror marta bayram, tadbir yoki festival haqida so'zlab berishingiz kerak bo'lganmi? Qanday ma'lumotlarni aytgansiz? Qanday ketma-ketlikda aytgansiz?



"Sharq taronalari" xalqaro musiqa festivali haqidagi xabardan yozib olingan audiomatni tinglang. Nimalar haqida gapirilayotgani, ma'lumotlar qanday ketma-ketlikda berilayotganiga diqqat qiling.



Festival, tadbir yoki bayram haqida tavsiflovchi nutq quyidagilardan iborat bo'lishi kerak:

**a) kirish qismida** tadbir, bayram, festival nomi, bo'lib o'tish vaqti, joyi va sabablari ko'rsatiladi;

**b) asosiy qism** bayram, tadbir yoki festivalga tayyorgarlik haqida bitta xatboshi, jarayonning borishi haqida bitta xatboshidan iborat bo'ladi. Nutq egasi o'zi qatnashgan voqealar haqida so'zlab berganda o'tgan zamondan foydalanadi;

**c) xulosa qismi** odamlarning his-tuyg'ulari, mulohazalari yoki voqea haqidagi yakuniy fikrlarini o'z ichiga oladi.

Festivallar, tadbirlar yoki bayramlar tavsiflarini jurnallar, gazetalar, sayohat varaqalarida, axborot ruhidagi TV va radio ko'rsatuvlarida uchratish mumkin. Bundan tashqari, xat va hikoyalar tarkibida ham bunday matnlar uchraydi. Ularni yaratishda badiiy, rasmiy, ommabop uslubdan erkin foydalanish mumkin.

### KIRISH

#### 1-xatboshi

nom, joy, vaqt, sabab, maqsad

### ASOSIY QISM

#### 2-xatboshi

tayyorgarlik (masalan, taomlar, dasturxon, bezaklar)

#### 3-xatboshi

bayram, festival yoki tadbirning borishi (kiyimlar, chiqishlar)

### XULOSA

#### 4-xatboshi

his-tuyg'ular, fikr-mulohazalar, yakuniy xulosalar



**Yuqoridagi audiomatnni yana bir marta tinglang. Tavsifda qanday kamchilik va yutuqlar borligini tushuntiring.**



**Matnlardan olingan parchalarni bo'sh o'rinlarga kerakli so'zlarni qo'yib o'qing. Matnlar qaysi uslubda yozilgan?**

sehr

mahobat

gung

quvonch

shodon

ko'zqamashtirar

gulduros

### Tug'ilgan kun

Yorqin ranglar bilan bezatilgan ...li xonada bayramona muhit hukmron edi. Rang-barang chiroqlarning yog'dusi bolalarning ...dan porlab turgan yuzlarida aks etardi. Ularning .... chehralaridan baxtli ekanliklarini anglash mumkin. Ota-onalari esa ularning quvnoq yuzlariga faxr va g'urur bilan qarab turishibdi.

### Musiqiy konsert

Qo'shiqchi sahnaga qadam qo'yar ekan, ... chiroqlar hamma yoqni yoritib yubordi. Qo'shiqchi ona haqida kuylay boshladi, qo'shig'i go'yo ...li edi. Muxlislar ham xuddi sehrlangandek qo'shiq tugaguncha ... bo'lib o'tirishdi. Qo'shiq so'ngida zalni ... qarsak bosdi.



Guruhlarga bo'ling. Sinfingizda birgalikda tashkil etilgan tadbir, bayram yoki barcha qatnashgan tug'ilgan kun haqida nutq tayyorlang. Har bir guruh o'zi tayyorlagan nutqni boshqalarga so'zlab beradi.



Yuqoridagi ikki parchani ommabop uslubda qayta yozing. Qaysi so'zlarni qo'lladingiz? Sababini tushuntiring.



1. Mumtoz musiqa deganda nimani tushunasiz?
2. Sizga qanday musiqalar yoqadi? Ularni eshitganingizda nimalarni his qilasiz?



Quyida matn qismlari aralash holda berilgan. Siz tartibi bilan o'qing. Savollarga javob bering.

## JONLI MUSIQA FESTIVALINING OCHILISHI

A

Mana, festivalning ochilish marosimi ham boshlandi. Birinchi bo'lib O'zbekiston Respublikasi Prezidenti nutq so'zladi. Orqaroqda bo'lganim uchun tarjimon quloqchini mengacha yetib kelmadi, Prezidentning to'lqinlanib gapirganidan sezdimki, u ushbu festivalning boshlanganidan juda ham xursand. Prezident nutqidan anglaganim shu bo'ldiki, u tashrif buyurgan diplomat va nufuzli mehmonlarning barchasini alohida qutlab chiqdi. Prezident nutqidan so'ng YUNESKO bosh direktori Oudrey xonim nutq so'zladi. Shundan keyin haqiqiy ertak boshlandi. Registon maydonini eniga to'ldirib o'tirgan orkestr turli millat va elatlarning mumtoz kuylarini mahorat bilan chaldi. O'zbek xonandalari o'zlarining nimalarga qodir ekanliklarini, dunyoning istalgan mumtoz qo'shiqchilariga bas kela olishlarini isbotlamoqchi bo'lishganmi yoki festival oldidan raqiblarini sarosimaga solishni istashganmi, dahshatli darajada qoyilmaqom ijrolar qilishdi. Ohanglarning dam sokinlashib, dam tezlashib turishi odamga boshqacha zavq ulashar ekan. Raqqosalar va ularning liboslarini esa butun umr esdan chiqarmasam kerak.

B

Ana shunday hislar bilan festivalning ochilish marosimidan chiqib keldim. Hozir xonamda o'tirib, blogim uchun shu maqolani yozyapman-u, ochilish marosimi yana bir marta qayta bo'lishini istayapman. Qadrli meni o'qiydigan muxlislarim, siz bu festivalni bir marta bo'lsa ham albatta ko'rishingiz kerak. Ishonamanki, ketgan vaqtingiz, sarflagan mablag'ingizga hech qachon achinmaysiz! Ko'hna Samarqandning tarovati-yu "Sharq taronalari"ning shukuhidan uxlay olamanmi, yo'qmi – bilmayman. Sizlarga esa xayrli tun!



D Chiqishlarni tomosha qilar ekanman, o'zimni butunlay boshqa olamga tushib qolganday his qilardim, skripkaga o'xshash cholg'u asbobi hamda nay jo'rligida ijro etilgan sho'x musiqaga o'z uslubimda raqs tushib ham oldim. Atrofimdagi o'zbeklarga o'xshab harakat qilishga urinsam ham, o'xshamadi. Shunchaki o'zimni musiqa og'ushiga otdim-u ko'zimni yumib, tanamni bo'sh qo'yib o'ynayverdim. Qo'shiqchilarning ovozlari shunchalik dardli ediki, ba'zi qo'shiqlar yangraganda so'zlarini tushunmasam ham, yig'lagim keldi.

E Samarqandga yetib kelishim bilan festivalga katta tayyorgarlik ko'rilganini his qildim. Yo'llar bo'ylab turli naqshlar bilan bezatilgan pannolar, shaharning qayeriga qarama –ko'zing tushadigan gullar. Bosh maydon Registon esa odamlar bilan to'lgan. Maydondagi har uchala binoga rangli chiroqlar shunday tushirilganki, chiroqlar naqshlar bilan uyg'unlashib yanada go'zallashib ketgan. Go'yoki osmon Registonga ingandek edi. Sahna esa juda ajoyib bezatilgan. O'zimni Sharq ertaklariga tushib qolgandek his qildim. G'ira-shira osmondan tashqari har yon naqshlarga to'lib ketgan edi. Muxlislar uchun ajratilgan o'rindiq'larga o'tirib, yon-verimga qaradim, atrofdagilar turli millat vakillari ekanini ularning tashqi ko'rinishidan bilib olish mumkin edi. Qulog'imga ispancha, italyancha, o'zbekcha, nemischa, inglizcha va yana men bilmagan bir qancha tillardagi so'zlar eshitilib turardi. Hammasi ajoyib!

F Men mumtoz musiqa shaydosiman. Mumtoz musiqa festivallarini tomosha qilish uchun butun dunyo bo'ylab sayohatlarga chiqaman. Bu safar Samarqandda bo'lib o'tadigan "Sharq taronalari" xalqaro musiqa festivalini tomosha qilish uchun qadim Samarqand shahriga keldim. Ushbu festival 1997-yildan buyon har ikki yilda bir marta tashkil etiladi. 2013-yilgi festivalni internet orqali ko'rib qolganimdayoq bu festivalni o'z ko'zim bilan, jonli kuzatishni niyat qilgan edim. Festivalni Samarqandning Registon maydonida o'tkazish odat tusiga kirgan. Odatda, avgust oyining ikkinchi yarmida tashkillanadigan ushbu festival – turli elatlarning milliy musiqalarini olamga yoyish uchun juda zo'r imkoniyat. Ushbu festival YUNESKOning xalqaro madaniy tadbirlari ro'yxatiga kiritilgan bo'lib, butun dunyo madaniy merosini saqlash, rivojlantirish va keyingi avlodga yetkazishga xizmat qilmoqda.

*Emma Klark, sayyoh*



1. Emma Klark Samarqandga qanday maqsadda kelgan edi?
2. Muallif ushbu matnni qayerda yozgan deb o'ylaysiz?
3. Emma Klark "Sharq taronalari" haqida qayerdan bilgan?
4. Emma o'zini butunlay unutishiga sabab bo'lgan voqea qaysi?
5. Sizingcha, skripkaga o'xshash cholg'u asbobi qaysi?
6. Nima uchun Emmaning yig'lagisi keldi?
7. Matndagi qaysi gaplardan festivalga turli millat vakillari kelganini bilib olish mumkin?



**Emma Klarkni hayratlantirgan narsalarni qisqa birikmalarda ifodalab yozing.**

**Namuna** Skripkaga o'xshagan cholg'udan chiqqan kuy, ...



**Tasavvur qiling, o'zingiz qatnashgan to'yni tavsiflovchi matn yozishingiz kerak. Quyidagi topshiriqlarni bajaring.**

**Quyidagilardan qaysi biri siz yozadigan matnga taalluqli emas?**

**A.** Yubiley uchun taklifnoma

**B.** Dasturxon

**Quyidagi mashg'ulotlarni mos ustunga joylashtiring.**

mehmonlar ro'yxatini tuzish

suratga tushish

taomnomani aniqlash

kuyovnavkar

nikoh o'qitish

kelinsalom

mehmonlarni taklif qilish

raqs, musiqa

qalin berish

Marosimdan oldin

Marosim vaqtida

• Necha marta to'yga borgansiz?

• To'yda sizdan tashqari yana kimlar bor edi?

• To'ylarning qanday turlarini bilasiz?

• Sizga yoqqanmi? Nimasi yoqqan?

• Biror esda qolarli voqea sodir bo'lganmi?



120–180 soʻzdan iborat esse yozing. Unda oʻzingiz ishtirok etgan biror marosimga tavsif bering.

Yozib kelingan esselar tahlili va tahriri.

Har bir oʻquvchi oʻz essesini oʻqiydi, qolgan oʻquvchilar aniqlashtiruvchi savollar beradi hamda matn tuzilishining qoidaga mos ekanini tekshiradi.



Matningizni bildirilgan asosli taklif va eʼtirozlarni hisobga olgan holda qayta yozing.

## MUSTAHKAMLASH



Quyidagi gaplarni koʻchirma gapga aylantirib yozing. Har bir gapni ikki xil shaklda yozishingiz kerak boʻladi.

1. Emma Klark Oʻzbekistonga birinchi marta kelayotganini aytdi.

2. Maqsud Shayxzoda Alisher Navoiy gʻazal mulkining sultoni ekanini taʼkidladi.

3. Ilon Maskning aytishicha, “Tesla” eng sifatli elektromobil ekan.

4. Oʻqituvchimiz Eynshteyn ham maktabda ikkichi boʻlganini aytdi.



Rasmiy hamda badiiy uslubdagi tarjimayi holning xususiyatlarini chizmada ifodalang.

Rasmiy uslubdagi  
tarjimayi hol

Badiiy uslubdagi  
tarjimayi hol

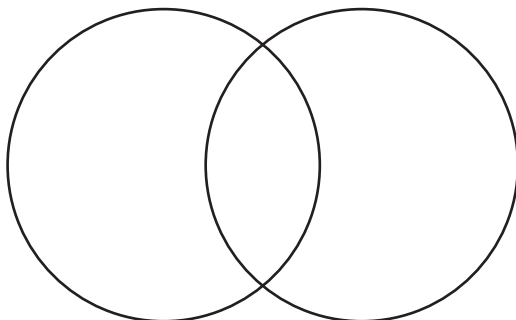

Koʻpnuqtaning ishlatilishiga oid ikki qoidani eslang. Shu qoidalarga mos 2 tadan misol yozing, lekin koʻpnuqtalarni qoʻymang. Partadoshingiz qayerga koʻpnuqta qoʻyilishini topishi lozim.

# OLIY MAJLIS

## Bu mavzuda o'rganamiz

- davlat boshqaruv tizimi • parlamentning davlat boshqaruvidagi o'rne • nuqtali vergul
- rasmiy uslub.



Faraz qiling, siz Oliy Majlis deputatisiz. E'tiboringizni qaysi muammoni hal qilishga qaratar edingiz? Nima uchun?



Matni o'qing va savollarga javob bering.

## PARLAMENT NIMA?

Ko'pchilik davlatni prezident boshqaradi deb o'ylaydi. Ammo bu unchalik to'g'ri emas. Chunki O'zbekiston – demokratik davlat. Bu davlatni siz bilan biz, ya'ni xalq boshqaradi deganidir. Qanday qilib, axir mening dadam ham, oyim ham hech kimni va hech nimani boshqarmaydi-ku, deyishga shoshmang. Ular saylov vaqtida o'zlari ishongan odamga ovoz berishgan!

O'zbekistonda 35 milliondan ortiq odam yashaydi. Tasavvur qiling, har bir odam davlatni men boshqaraman desa, nima bo'ladi? Ha, janjallar boshlanadi! Shuning uchun odamlar o'zlari ishongan aqlli va zukko kishilarni prezident yoki deputat etib saylaydilar. Endi prezident va deputatlar odamlarning istaklariga qarab ularning nomidan davlatni boshqarishadi. Lekin prezident va deputatlar dangasalik qilishsa, odamlarning aytganini qilmay, davlatga zarar yetkazishsa,



**Parlament** demokratik mamlakatlarda butunlay yoki asosan saylov asosida tuziladigan oliy vakillik va qonunchilik organidir.

xalq ularning o'rniga boshqa odamni rahbar qilib saylash huquqiga ega. Davlatni xalq boshqaradi degan gapni endi tushungandirsiz?

Odamlar saylagan deputatlar Parlament degan katta tashkilotga jam bo'lishadi. O'zbekistonda Parlament "Oliy Majlis" deb ataladi. Bu joyda xalq saylagan 250 nafar odam faoliyat yuritadi. 100 nafari senator, 150 nafari esa deputat deb ataladi. Deputat va senatorlar siz va bizning nomimizdan davlatni boshqarishadi. Ular turli qonunlar chiqarib, odamlarning yaxshi yashashi uchun harakat qilishadi. Deputat va senatorlarning ishiga hatto Prezident ham aralasha olmaydi.

*Abduqahhor Rahimov, huquqshunos*



1. Ayting-chi, prezidentning vazifasi nimadan iborat?
2. Demokratik davlat deganda qanday davlatni tushunasiz? Bunday davlatda davlat boshqaruvi qanday amalga oshiriladi?
3. Sizing ota-onangiz davlat boshqaruvida qay darajada ishtirok etadi?
4. Deputatlarning davlat boshqaruvidagi o'rnini qanday? Senatorlar-chi, ularning vazifasi nimalardan iborat?
5. Yurtimizda o'tkaziladigan saylovlardan xabaringiz bormi? Bu jarayon haqida nimalarni bilasiz?
6. "Deputat va senatorlarning ishiga hatto Prezident ham aralasha olmaydi". Matnda berilgan ushbu ma'lumotga munosabatingizni bildiring.



**Matn tarkibidan qonunchilikka oid atamalarni aniqlang va talaffuz qiling.**



**Aniqlagan atamalaringizni quyidagi izohlar bilan o'zaro moslashtirib, daftaringizga ko'chiring. Imlosiga e'tibor bering.**

Vakolatli davlat organiga saylangan kishi, vakil.

Davlat hokimiyati tomonidan qabul qilingan, hamma uchun majburiy bo'lgan ijtimoiy-huquqiy me'yor va munosabatlarni belgilovchi rasmiy qoida.

Ovoz berish orqali davlat organlari, mahalliy o'zini o'zi boshqarish organlari va boshqa tuzilmalarni tashkil etish vositasi.

O'z fuqarolarining ijtimoiy-siyosiy huquqlarini himoya qiluvchi, bunga qarshi turuvchi kuchlarning qarshiligini sindiruvchi hokimiyat organlari va siyosiy tashkilotlari tizimiga ega bo'lgan mustaqil mamlakat.

Demokratik mamlakatlarda butunlay yoki asosan saylov asosida tuziladigan oliy vakillik va qonunchilik organi.

Qonun chiqaruvchi, davlatni boshqaruvchi oliy davlat organi a'zosi.



**Matn yuzasidan chiqarilgan xulosalarning qaysilari to'g'ri ekanini aniqlang, noto'g'ri xulosalarni esa to'g'rilab ayting.**

O'zbekiston – demokratik davlat, bu esa davlatni xalq boshqaradi degani.

Odamlar saylagan prezident va deputatlar o'z xohishlari asosida davlatni boshqarishadi.

Odamlar saylovda ovoz berish orqali davlat boshqaruvida ishtirok etishadi.

Oliy Majlis a'zolari 150 nafardan iborat.

Deputat va senatorlar Parlamentda yig'ilib, o'z faoliyatlarini olib borishadi.

Prezident deputat va senatorlar bilan o'zaro maslahatlashgan holda davlat boshqaruvini olib boradi.



Berilgan matnlarning qaysi birida takrorga yo'l qo'yilmagan? Har ikki qismdagi so'zlar sonini sanang. Qaysi so'z hisobiga ushbu matn ixchamlashganini aniqlang. Aniqlagan so'zingiz qaysi so'z turkumiga xos?

Ko'pchilik bolalar davlatni prezident boshqaradi deb o'ylaydi. Ammo bu unchalik to'g'ri emas.

Ko'pchilik bolalar davlatni prezident boshqaradi deb o'ylaydi. Ammo ko'pchilik bolalarning davlatni prezident boshqaradi deb o'ylashlari unchalik to'g'ri emas.



Quyida berilgan QR kod orqali Oliy Majlis Qonunchilik palatasining yalpi majlisini kuzating. Oliy Majlis binosining ko'rinishi hamda majlis jarayoni haqida tavsifiy matn yarating.



Berilgan matnlarni diqqat bilan o'qing va topshiriqlarni bajaring.

### 1-MATN

Xalq davlat hokimiyatining birdan bir manbaidir. O'zbekiston Respublikasida davlat hokimiyati xalq manfaatlarini ko'zlab va O'zbekiston Respublikasi Konstitutsiyasi hamda uning asosida qabul qilingan qonunlar vakolat bergan idoralar tomonidagina amalga oshiriladi.

Konstitutsiyada nazarda tutilmagan tartibda davlat hokimiyati vakolatlarini o'zlashtirish, hokimiyat idoralari faoliyatini to'xtatib qo'yish yoki tugatish, hokimiyatning yangi va muvoziy tarkiblarini tuzish Konstitutsiyaga xilof hisoblanadi va qonunga binoan javobgarlikka tortishga asos bo'ladi.

**O'zbekiston Respublikasi  
Konstitutsiyasining 7-moddasi**

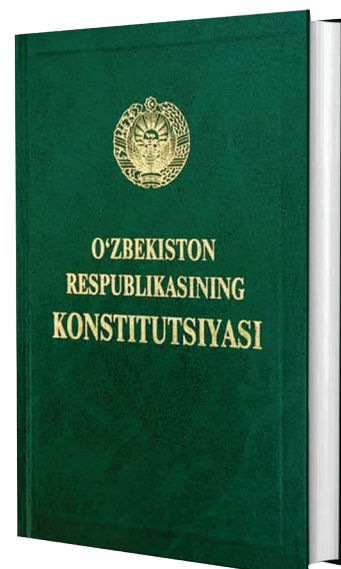

1. Matndagi so'zlar qanday ma'noda (o'z/ko'chma) qo'llanganini tekshiring.
2. Berilgan gaplar ifoda maqsadiga ko'ra (darak, so'roq, buyruq, istak) qanday mazmunda kelayotganini aniqlang.

**Muvoziy** – barobar, teng, parallel.

## 2-MATN

**Keling**, davlat organlari: Oliy Majlis, Hukumat, ichki ishlar organi, hokimiyat, sud kimning manfaatlarini himoya qilishi haqida o'ylab ko'raylik-chi.

**Albatta**, bizning, ya'ni har birimizning. Negaki, aynan biz, hammamiz birgalikda davlatmiz. Mabodo birdaniga hammamiz yo'q bo'lib qolsak, unda davlat organlarining nima keragi bor? Ular jamiyat, ya'ni biz mavjud ekanimiz tufayligina mavjuddirlar.

**Boshqacha aytganda**, davlat va davlat organlari xalq uchun, mamlakat aholisining umumiy ishlarini hal qilish uchun mavjud bo'ladi. Ammo faqat demokratik davlatdagina buning iloji bor.

O'zbekiston Respublikasi Konstitutsiyasining 7-moddasiga muvofiq, mamlakatimizda hokimiyatning birdan bir manbai xalqdir, ya'ni kishilar o'z vakillarini – deputatlarni saylaydilar.

Deputatlar esa xalq nomidan jamiyat rioya etib yashaydigan qonunlarni ishlab chiqadilar va qabul qiladilar.



1. Muallif matn tarkibida ajratib ko'rsatilgan so'zlardan nima maqsadda foydalangan?
2. Ushbu matn tarkibida gapning ifoda maqsadiga ko'ra turlaridan qaysilari ishtirok etmoqda?



**Yuqoridagi tahlil asosida quyida berilgan xususiyatlarning qaysilari rasmiy yoki publitsistik uslubga, qaysilari har ikkala uslubga oid ekanini aniqlang.**

Gaplar qisqa, aniq va barcha uchun tushunarli qilib tuziladi.

Ta'sirchan so'z va birikmalar, maqol va hikmatli so'zlardan foydalaniladi.

Gap bo'laklari odatdagi tartibda bo'ladi.

Asosan darak gaplardan, qaror, buyruq, ko'rsatma kabilarda esa buyruq gaplardan foydalaniladi.

So'zlar o'z ma'nosida qo'llanadi.

Kesimlar xabar mazmunida, harakatning bajaruvchisi noma'lum bo'ladi.

Har bir sohaning o'ziga xos atamalaridan foydalaniladi.

Darak, his-hayajon, ritorik so'roq gaplardan, yoyiq undalmalardan, takroriy so'z va birikmalardan foydalaniladi.



**Quyida berilgan fe'llarni tahlil qiling, ular qaysi uslubdagi matnga mos kelishi haqida o'ylab ko'ring va ikki ustunga ajratib yozing.**

Bajariladi, aytdi, ko'rsatiladi, belgilanadi, bo'lib o'tmoqda, asoslanadi, tashkil etiladi, so'zlashmoqda, kafolatlanadi, nishonlangan, bormoqdamiz, namoyish etilyapti.

Rasmiy uslubga xos

Publitsistik uslubga xos



**Rasmiy uslubda berilgan matnni o'qing. Nuqtalar o'rniga so'z qo'yish orqali jadvalning ikkinchi ustunida berilgan matnni publitsistik uslubdagi matnga aylantiring. Bunda quyida berilgan birliklardan foydalanishingiz mumkin.**

### 35-modda

Har bir shaxs bevosita o'zi va boshqalar bilan birgalikda vakolatli davlat organlariga, muassasalariga yoki xalq vakillariga ariza, taklif va shikoyatlar bilan murojaat qilish huquqiga ega.

Arizalar, takliflar va shikoyatlar qonunda belgilangan tartibda va muddatlarda ko'rib chiqilishi shart.

... har bir shaxs bevosita o'zi va boshqalar bilan birgalikda vakolatli davlat organlariga, muassasalariga yoki xalq vakillariga ariza, taklif va shikoyatlar bilan ... .

... arizalar, takliflar va shikoyatlar ... .. va ... ko'rib chiqilishi ... .

**Qo'yish uchun so'zlar:** bilasizmi, murojaat qilishlari mumkin, esa, shart ekanligi bosh qomusimiz – Konstitutsiyamizda alohida ta'kidlangan, qonunchilikka ko'ra, eshitdingizmi, fuqarolardan kelgan, oz fursatda, odamlardan kelgan, o'z vaqtida.



**Konstitutsiyaning 79-moddasi bilan tanishing. Uning mazmunini o'z so'zlaringiz bilan sharhlashga harakat qiling. Matnda qo'llangan tinish belgilariga e'tibor bering.**

### 79-modda

O'zbekiston Respublikasi Oliy Majlisining Qonunchilik palatasi mutlaq vakolatlariga:

1) O'zbekiston Respublikasi Oliy Majlisining Qonunchilik palatasi Spikeri va uning o'rinbosarlarini, qo'mitalarning raislari va ularning o'rinbosarlarini saylash;

2) O'zbekiston Respublikasi Bosh prokurorining taqdimiga binoan O'zbekiston Respublikasi Oliy Majlisining Qonunchilik palatasi deputatini daxlsizlik huquqidan mahrum etish to'g'risidagi masalalarni hal etish;

3) o'z faoliyatini tashkil etish va palataning ichki tartib-qoidalarini bog'liq masalalar yuzasidan qarorlar qabul qilish;

4) siyosiy, ijtimoiy-iqtisodiy hayot sohasidagi u yoki bu masalalar yuzasidan, shuningdek, davlat ichki va tashqi siyosati masalalari yuzasidan qarorlar qabul qilish kiradi.



*Reja, qaror, farmon, buyruq, qonun kabi rasmiy hujjatlardagi tasniflovchi xatboshilarda bandlar oxirida nuqtali vergul qo'llanadi. Oxirgi bandda esa nuqta qo'yiladi.*



Konstitusiyaning 79-moddasi mazmunini sharhlab yozing.



Matni diqqat bilan o'qing va matn yuzasidan berilgan topshiriqlarni bajaring.

Nigora Toshkent shahridagi 12-umumiy o'rta ta'lim maktabida o'qiydi. U adabiyot fanini juda yoqtiradi. Kunlarning birida Nigora ustoziga 7-sinf o'quvchilari o'rtasida "Mening iste'dodim" nomli tanlov o'tkazish taklifini berdi. Ushbu tanlovda 7-sinf o'quvchilari o'zlarining iste'dodlarini namoyish qilishlari uchun ijodiy ishlarini taqdim etishi mumkinligini aytdi. Ustozi Nigoraning taklifini ma'qulladi. Ular tanlov uchun ijodiy ishlar 10-oktyabrdan 10-noyabrgacha maktabning "Yosh adabiyotshunoslar" to'garagi xonasida soat 10:00 dan 14:00 gacha qabul qilinishini hamda ushbu tanlovning g'olibi 15-noyabrda e'lon qilinishini kelishib oldi.

Nigora ushbu tanlovda juda ko'p o'quvchilar o'z iste'dodlarini namoyish qilishini hamda mana shu ishtirokchilar ichida haqiqiy iste'dod egasi g'olib bo'lishini juda xohlardi. Shu sababli ushbu tanlovdan ko'pchilik xabar topib, tanlovda ishtirok etishi uchun e'lon yozishni maqsad qildi. Hamda uni maktabning hammaga ko'rinadigan yerlariga osib qo'yishni rejalashtirdi. Ammo u e'lonning qanday yozilishini bilmas edi. O'qituvchisi unga e'lonlar quyidagi talablarga javob berishi lozimligini aytdi:

- e'lon qilinayotgan tadbir yoki tanlovning vaqti, o'tkazilish joyi ko'rsatilishi;
- e'lon matnida tadbir yoki tanlovning mavzusi aks etgan bo'lishi;
- tanlov yoki tadbirda qatnashish shartlari ham keltirilishi;
- tadbir yoki tanlovni o'tkazuvchi tashkilotning nomi yoki manzili keltirilishi.

E'lonlar haqida aniqroq tasavvur uyg'onishi uchun Nigora uning bir qancha ko'rinishlari bilan tanishib chiqdi:



### 1-e'lon:

#### E'LON

Toshkent shahridagi 235-umumta'lim maktabi "**Ta'tilda 5 tashabbus**" onlayn tanlovlari doirasida "Ijodkor bolalar" rasmlar tanlovini e'lon qiladi.

"**Ijodkor bolalar**" rasmlar tanlovi bo'yicha ishtirokchilarning ijodiy ishlari joriy yilning 6–16-iyul kunlari "Telegram" orqali qabul qilinadi.

O'quvchilar rangtasvir yo'nalishidagi erkin mavzudagi ijodiy ishlarini A3 o'lchamli qog'ozga chizib, so'ng uni qo'lida tutgan holda suratga tushib yuborishi lozim.

Tanlov g'oliblari joriy yilning 20-iyul kuni aniqlanadi va e'lon qilinadi.

## 2-e'lon:

### E'LOH

Olmaliq shahridagi 19-ixtisoslashtirilgan davlat umumta'lim maktabi "Ta'tilda 5 tashabbus" onlayn tanlovlari doirasida videoroliklar tanlovini e'lon qiladi.

Ishtirokchilarning videoroliklari 10–15-sentyabr kunlari <https://t.me/yoshkitobxonlar2020> telegram manzilida soat 10:00 dan 16:00 ga qadar qabul qilinadi. Videorolik hajmi 20 megabaytdan oshmasligi lozim. Bunda kitobxon oila o'zbek yoki jahon adabiyoti durdonalaridan eng ta'sirli yoki kulgiga boy o'rinlarini sahna ko'rinishi shaklida ijro etishi lozim. Ushbu tanlovda oilaning barcha a'zolari ishtirok etishi kerak. Tanlov g'oliblari joriy yilning 25-sentyabr kuni aniqlanadi va e'lon qilinadi.

## 3-e'lon:

### Abituriyentlar diqqatiga!

Qadrli o'quvchilar! Bugungi pandemiya sharoitida uni yengib o'tish uchun uyda qolish – barchamiz uchun eng to'g'ri yo'l.

Vaqt esa sizni manzilingizga tobora yaqinlashtirmoqda. Bir oydan keyin kimdir talaba bo'lishi, yoki bo'lmasligi turgan gap. Ixtiyoringizda 1 oydan ortiq vaqt bor.

Biz sizlar uchun sifatli masofaviy darslarni taklif etamiz.

Darslar "audiodars + videodars + test + topshiriq" metodi asosida tashkil qilinadi:

- darslarni malakali o'qituvchilar olib borishadi;
- Ma'ruzalar videodarslar shaklida taqdim etiladi;
- testlar internet orqali yechiladi;
- vazifalar doimiy ravishda videoqo'ng'iroqlar orqali nazorat qilinadi;
- o'qituvchi va tinglovchi muntazam aloqada bo'ladi.

Siz o'qituvchiga bevosita savollar berishingiz va xatolar ustida ishlashingiz mumkin.

Murojaat uchun tel.: +998901234567.

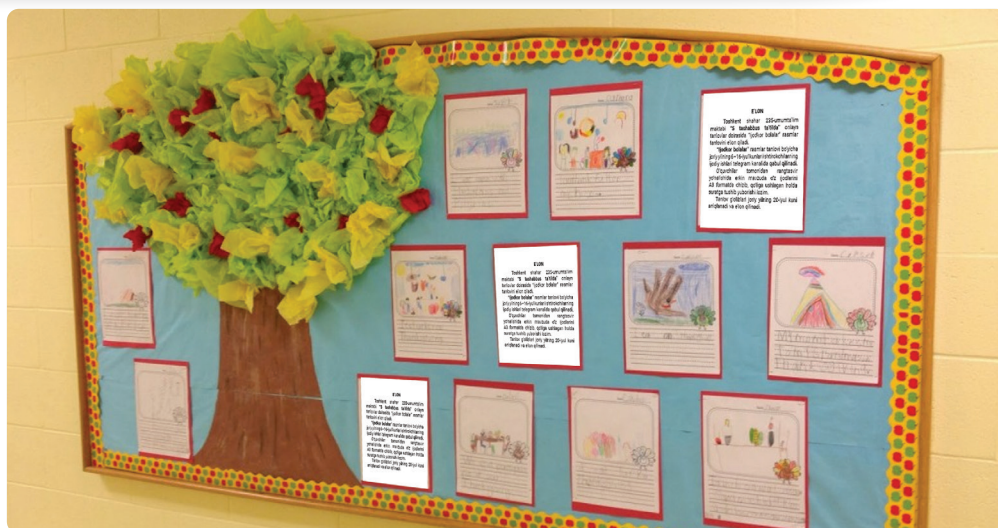



Ushbu jadvalda keltirilgan ma'lumotlar yuqorida berilgan e'lonlarning qaysi biriga tegishli ekanini aniqlang.

T/r	E'londan olingan ma'lumotlar	Qaysi e'longa tegishli (e'lon raqamini yozing)
1	Videorolik 21 megabayt bo'lmasligi kerak.	
2	Uyda ham sifatli ta'lim olish mumkin.	
3	Tanlov g'oliblari yoz oyida aniqlanadi.	
4	O'quvchilarning ijod namunalari o'zlari bilan birga rasmga olib yuboriladi.	
5	Bu tanlovda tasviriy san'atga qiziquvchilar qatnashadi.	
6	Bu tanlovda 4 bosqichli metod aks etgan.	



Yuqorida Nigora ning ustoz bergan tavsiyaga asosan e'lonlarda qanday kamchiliklar mavjudligini aniqlang va yozing.

1-e'lon	2-e'lon	3-e'lon
?	?	?



Nigora e'lonlar bilan tanishar ekan, ularni quyidagi ma'lumotlar bilan boyitish kerakligini tushundi. Siz berilgan ko'rsatmalar orqali qaysi e'lon matnlarini to'ldirish mumkinligi haqida o'ylang, javoblaringizni yozing.

T/r.	Takliflar	Qaysi e'longa oid?
1.	E'lonlarning dizayniga alohida e'tibor qaratish.	(har uchallasiga)
2.	Tadbirda qanday cheklovlar borligi haqida ham ma'lumot berish	?
3.	O'quv kurslarining oylik to'lovini yozish	?
4.	Videoroliklar qanday qurilmada tasvirga olinishi mumkinligi haqida ma'lumot berish	?
5.	Qo'shimcha "Diqqat, diqqat, diqqat" kabi kishi e'tiborini tortuvchi so'zlarni qo'shish	?
6.	Necha yoshdagi ishtirokchilar qatnashishi mumkinligi haqidagi ma'lumotni qo'shish	?



Nima deb o'ylaysiz, 3-e'londa o'quv markazining manzili berilishi kerak edimi? Javobingizni izohlang.

A. Ha

B. Yo'q



Nigoraga o'zi tashkillashtirmoqchi bo'lgan "Mening iste'dodim" nomli tanlov uchun qanday e'lon matnini tavsiya qilgan bo'lar edingiz? Matnda berilgan ma'lumotlar asosida e'lon matnini yarating.



Nigoraning "Mening iste'dodim" nomli tanlovi uchun tayyorlagan e'loningizni taqdim eting.



"Konstitutsiyamiz bilimdoni" tanlovini o'tkazish uchun e'lon yozishingiz kerak. Quyida berilgan jadvalni tanlovga oid ma'lumotlar asosida to'ldiring.

Tanlov yoki tadbir nomi	
E'lon qilinayotgan tadbir yoki tanlovning o'tkazilish vaqti va joyi	
Tadbir yoki tanlovni o'tkazishdan maqsad, unda ishtirok etish shartlari	(Eslatma: tanlov shartlarini yozishda nuqtali verguldan foydalaning.)
Tadbir yoki tanlov o'tkazuvchining nomi	



Jadvalda keltirilgan ma'lumotlar yordamida e'lon matni yozing.

Bunda quyidagi boshlanmalardan foydalanishingiz mumkin:

**DIQQAT! DIQQAT!  
DIQQAT!**

**TANLOVGA  
CHORLAYMIZ!**

**O'Z BILIMINGIZNI  
SINAB KO'RING!**



Sevimli faningiz darsligidan nuqtali vergul qo'llangan jumalarni toping va yozing.



## O'QING VA MULOHAZA QILING

### “MAHSULOT”NING O'ZBEKCHASI – “TOVAR”

Tilimizga o'rnashib, o'ziga tegishli bo'lmagan hududlarni ham egallab olgan monopoliyat so'zlardan biri *mahsulot*dir. Bu so'zni o'rinli-o'rinsiz qo'llayveramiz. Uning turkiycha muqobili – *tovarga* esa juda kam murojaat qilamiz. U go'yo rus yoki boshqa Yevropa tilidan kirib kelganday tuyuladi. Aslida bunday emas. *Tovar* g'irt o'zbekcha so'z.

Mahmud Koshg'ariyning “Devonu lug'atit turk” asarida tavar so'ziga *jonli, jonsiz mol, mato* deb ta'rif berilgan:

*O'l aning birla tavar yarishdi – U sherigi bilan tovarni teng bo'lishdi.*

*Tovar* rus tiliga turkiy tillardan o'tgan. U bolgar, sloven, chex, polyak kabi tillarda ham ishlatiladi.

Dastlab chorva moli ma'nosida qo'llangan *tovar* keyinchalik har qanday moddiy boylikni ifoda eta boshlagan. Qadimda ko'chmanchi turkiy qavmlarda chorva asosiy boylik bo'lgan.

Xalqning turmush tarzi tilda aks etishi – tabiiy hol. Ingliz, rus va boshqa tillarda *mablag'*, *sarmoya* ma'nosida qo'llanadigan **kapital** so'zi ham lotincha “caput” – *bosh, asosiy* so'ziga borib taqaladi. Qadimda Yevropada ham boylik chorva soni bilan o'lchangan, buni aniqlash uchun chorva boshi sanalgan, chorva boylikning asosiy o'lchovi bo'lgan.

Xullas, tomirida turkiy til qoni oqayotgan **tovar** so'zini bemalol ishlataverishimiz kerak. U tilimizning ming yillik tovari.

Orif Tolib

### “KECHQURUN”DAGI “QURUN” NIMA?

“Kechqurun” so'zi tilimizda *oqshom* ma'nosini anglatib keladi. Bu so'zdagi “kech” so'zi hammamizga tushunarli. Xo'sh, unda “qurun” so'zi qanday mazmunni bildiradi? Manbalarda “qurun” so'zi qadimgi tilimizda *vaqt* ma'nosini bildirgan deb izohlanadi. “Qurun” so'zi tilimizda hozir alohida ishlatilmaydi. Lekin Manzar Abulxayrovning “Navoiy asarlarida so'z va iboralar” kitobida

Alisher Navoiy asarlarida “qurun” so'zi alohida ishlatilgan o'rinlar ko'rsatib o'tilgan. Masalan, “Nasoyim ul-muhabbat” asarida “O'z zamonida balki buncha qurunlarda alardek solik murtoz kishi yod bermas”, degan jumla bor. Ervand Sevortyan lug'atida “qurun” va “qurum” so'zlari bir-biriga bog'liq holda “qorakuya” ma'nosida sharhlanadi. “Kechqurun”dagi “qurun” so'zi “vaqt” ma'nosida mantiqqa to'g'riroq. “Kechki vaqt” mazmuni “kechqurun”ga mos.

Eshqobil Shukur, “Boboso'z izidan”



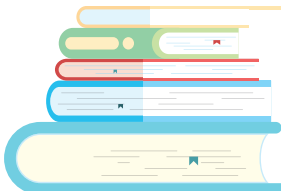

# MUALLIFLIK HUQUQI

## Bu mavzuda o'rganamiz

• mualliflik huquqlari • ko'chirmachilik illatining ijtimoiy-madaniy hayotimizga yetkazayotgan zarari • huquqiy atamalarni tushunish • gap tuzish.



1. "Muallif" so'zini qayerlarda uchratgansiz?
2. Bu so'zning ma'nosi nima?
3. Siz nimalarning muallifisiz?
4. Huquq deganda nimani tushunasiz? Sizning qanday huquqlaringiz bor?



Rasmlarga qarang. Savollarga javob bering.

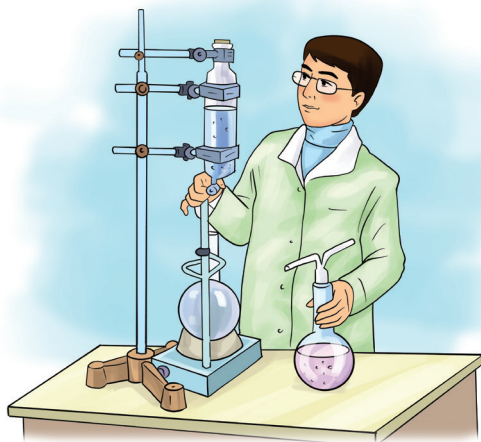



1. Rasmdagi insonlar nima bilan band? Ular qilayotgan harakatni umumlashtirib, nima deyish mumkin?
2. Rasmdagilarning har biri o'z ishining yakunida aynan nimani yaratadi deb o'ylaysiz?
3. Nima uchun bir narsa yaratgan odamning mualliflik huquqi himoya qilinishi kerak?



**Mualliflik huquqi haqidagi audiomatni tinglang. Savollarga javob bering.**



1. Mualliflik huquqi deganda nimani tushundingiz?
2. Nimalar mualliflik huquqi bilan himoyalanaadi?
3. Ifoda shakli deganda nimani tushundingiz?
4. Mualliflik huquqi qancha muddat davomida amal qiladi?
5. Qachondir sizning mualliflik huquqingiz buzilganmi?
6. O'zingiz kimningdir mualliflik huquqini buzganmisiz?
7. Ijtimoiy tarmoqlarda bironing yozgan gapini yoki olgan suratini o'z sahifasida muallifini ko'rsatmasdan e'lon qilish mualliflik huquqini buzishga kiradimi?



**Quyidagi jadvalda berilgan gaplarni o'zaro qiyoslang. Ular qanday farq qilayotganiga e'tibor bering.**

Mualliflar, ijodkorlar va ularning merosxo'rlarining qonuniy huquqlarini mualliflik huquqi va turdosh huquqlar sohasi tartibga soladi.	Biror ijodkor yaratgan asarni boshqa odam o'ziniki qilib ko'rsatsa, muallifning rozilgisiz undan foydalansa, ya'ni mualliflik huquqini buzsa, bu holat qonunchilikning mualliflik huquqi sohasida belgilab qo'yilgan tartib asosida hal qilinadi.
Mualliflik huquqi ijodiy faoliyat natijasi bo'lmish fan, adabiyot va san'at asarlariga nisbatan, ularning maqsadi va qadr-qimmati, shuningdek, ifodalanish usulidan qat'i nazar tatbiq etiladi.	Ijod qilib yaratilgan har qanday ilmiy, badiiy, san'at asari mualliflik huquqiga ega hisoblanadi.
Mualliflik huquqi g'oyalar, prinsiplar, uslublar, jarayonlar, tizimlar, usullar yoki konsepsiyalarga emas, balki ifoda shakliga nisbatan tatbiq etiladi.	Biror narsaning shakli aynan ko'chirib olinganda, mualliflik huquqi buzilgan hisoblanadi.

Mualliflik huquqi muallifning butun hayoti davomida va uning vafotidan keyin yetmish yil amal qiladi.	Yaratilgan asarning mualliflik huquqi muallif hayotligida bir umr, vafotidan so'ng yetmish yil unga tegishli hisoblanadi.
Muallifning vafotidan keyin birinchi marta e'lon qilingan asarga bo'lgan mualliflik huquqi esa asar e'lon qilinganidan keyin yetmish yil davomida amal qiladi.	Asar muallif hayotligida e'lon qilinmagan bo'lsa va vafotidan so'ng e'lon qilinsa, e'lon qilingan vaqtdan boshlab yetmish yil davomida mualliflik huquqi muallifga tegishli bo'ladi.



**Quyidagi gaplardagi bo'sh o'rinlarni audiomatnga asoslangan holda to'ldirib, daftaringizga yozing.**

Mualliflik huquqi va turdosh huquqlar sohasi \_\_\_\_\_  
 \_\_\_\_\_ning huquqlarini tartibga soladi.

Mualliflik huquqi quyidagi sohalarga tegishli asarlarga tatbiq qilinadi: \_\_\_\_\_

Mualliflik huquqi qo'llanadigan asarlar quyidagi shakllarda bo'lishi mumkin:

Mualliflik huquqi quyidagilarga nisbatan qo'llanmaydi: \_\_\_\_\_

Mualliflik huquqiga oid quyidagi jihat muddatsiz muhofaza qilinadi: \_\_\_\_\_



**Quyidagi so'zlarning ma'nosini lug'atlardan topib, yozing.**

Huquq, kod, turdosh, merosxo'r, faoliyat, qat'i nazar, oshkor qilmoq, prinsip, uslub, jarayon, tizim, usul, konsepsiya, amal qilmoq.



1. Uyga vazifada berilgan qaysi so'zlarning ta'rifini topishda qiynaladingiz?
2. Ushbu so'zlarni siz yana qayerlarda, qanday matnlarda uchratgansiz?
3. Siz qachondir shu so'zlardan foydalanishingiz mumkinmi?



**Quyida O'zbekiston Respublikasining "Mualliflik huquqi va turdosh huquqlar to'g'risida"gi qonunining 3-moddasida keltirilgan asosiy tushunchalar ta'rifi berilgan. Ularni o'qib, tushunganlaringizni sinf bilan muhokama qiling.**

**Asar nusxasi** – asarning har qanday moddiy shaklda tayyorlangan ko'chirmasi.

**Ijro** – asarni (shu jumladan, xalq ijodiyoti asarini), fonogrammani, ijroni, sahna asarini o'yin, ifodali o'qish, kuylash, raqsga tushish orqali jonli ijro yoki texnika vositalari yordamida taqdim etish.

**Ijrochi** – aktyor, xonanda, sozanda, raqqos yoki rol o'ynaydigan, kuylaydigan, o'qiydigan, ifodali o'qiydigan, raqsga tushadigan, talqin etadigan, musiqa asbobini chaladigan yoxud

adabiyot yoki san'at asarini (shu jumladan, xalq ijodiyoti asarini) o'zgacha tarzda ijro etadigan boshqa jismoniy shaxs, shuningdek, spektaklning sahnalashtiruvchi rejissyori va dirijyor.

**Manzarali-amaliy san'at asari** — asli yoki nusxalari amalda foydalanish ashyolari sifatida qo'llanadigan yoki ana shunday ashyolarga ko'chirilgan ikki yoki uch o'lchovli san'at asari, shu jumladan, badiiy hunarmandchilik asari yoki sanoat usulida tayyorlangan asar.

**Muallif** — ijodiy mehnati bilan asar yaratgan jismoniy shaxs.

**Chop etish** — asarning, ijro yozuvining yoki fonogrammaning xususiyatidan kelib chiqqan holda ommaning oqilona ehtiyojlarini qondirish uchun yetarlicha miqdorda asarning, ijro yozuvining yoki fonogrammaning nusxalarini asar muallifining, ijrochining yoki fonogrammani tayyorlovchining roziligi bilan muomalaga chiqarish.

**Huquq egasi** — mualliflik huquqiga nisbatan muallif yoki uning merosxo'rlari, turdosh huquqlarga nisbatan ijrochi yoki uning merosxo'rlari, fonogrammani tayyorlovchi, efir yoki kabel orqali ko'rsatuv yoxud eshittirish beruvchi tashkilot, shuningdek, shartnomada yoki qonunda nazarda tutilgan boshqa asos bo'yicha asarlardan yoxud turdosh huquqlar obyektlaridan foydalanish huquqini olgan boshqa yuridik yoki jismoniy shaxslar.





Quyida O'zbekiston Respublikasining "Mualliflik huquqi va turdosh huquqlar to'g'risida"gi qonunining 6-moddasi bilan tanishing.

**6-modda.** Mualliflik huquqi obyektlari bo'lgan asarlar Quyidagilar mualliflik huquqi obyektlaridir:

• adabiy asarlar (adabiy-badiiy, ilmiy, o'quv, publitsistik va boshqa asarlar);

• drama va ssenariy asarlari;

• matnli yoki matnsiz musiqa asarlari;

• musiqali drama asarlari;

• audiovizual asarlar;

• manzarali-amaliy va sahna bezagi san'ati asarlari;

• xoreografiya asarlari va pantomimalar;

• rangtasvir, haykaltaroshlik, grafika, dizayn asarlari va tasviriy san'atning boshqa asarlari;

• arxitektura, shaharsozlik va bog'-park barpo etish san'ati asarlari;

• fotografiya asarlari va fotografiyaga o'xshash usullarda yaratilgan asarlar;

• jug'rofiya, geologiya xaritalari va boshqa xaritalar, jug'rofiya, topografiya va boshqa fanlarga taalluqli tarhlar, eskizlar va asarlar;

• barcha turdagi EHM uchun dasturlar, shu jumladan, har qanday dasturlash tilida va har qanday shaklda, masalan, boshlang'ich matn hamda obyekt kodida ifodalanishi mumkin bo'lgan amaliy dasturlar va operatsiya tizimlari.



Siz yuqorida sanalgan asarlarning mualliflik huquqi buzilgan holatga duch kelganmisiz? Buni sinf bilan muhokama qiling.



"Mualliflik huquqi va turdosh huquqlar to'g'risida"gi qonunning 6-moddasida ko'rsatilgan asarlarga misollar yozib chiqing.

**Namuna**

Adabiy asar: Normurod Norqobilovning "Oqbo'yin" qissasi.

Ilmiy asar: Cho'lponning "Adabiyot nadur?" maqolasi.



Sinfda muhokama qilingan holatlardan birini tanlab, u haqida qisqacha matn yozing. Yozgan matningizda asar qanday yo'nalishda ekani, uni kim yaratgani, mualliflik huquqi qanday shaklda buzilgani aks etishi kerak.



Matni o'qing. Savollarga javob bering.

## KO'CHIRMACHILIK TARAQQIYOTIMIZ ILDIZIGA URILGAN BOLTADIR



Parijdagi universitetda o'qiganimda xalqaro tashkilotlarga bag'ishlangan darsimiz bor edi. O'sha darsning ilk kunida o'qituvchi barcha talabalarga vazifalarni bo'lib berdi. Men va bitta nemis o'rtog'im birgalikda taxminan 15 varaqcha kurs ishi yozishimiz va navbatimiz kelganda uni og'zaki gapirib berishimiz kerak edi.

Kurs ishi uchun xalqaro tashkilotlar haqida internetdan ma'lumot qidirayotgan edim, bitta tayyor matn chiqib qoldi. Matn bir tashkilotning saytida e'lon qilingan bo'lib, juda mukammal yozilgan edi. Men qancha harakat qilsam ham, unday matnni yoza olmas edim. Matnni shartta ko'chirib, "WORD"ga tashlab oldim-da, nemis o'rtog'imga kurs ishining o'zimga tegishli qismini ishlab bo'lganimni xabar qildim. O'rtog'im umumiy ishning yarmi tezda bitgani uchun xursand bo'lib ketdi, chunki u o'sha paytda o'z qismini yozishga qiynalib, bir-biridan qiyin kitoblarni o'qish bilan ovora edi.

Kurs ishi topshiriladigan kuni ikkalamizning qismlarimizni birlashtirib, uni elektron pochtdan domlaga yuborish uchun o'rtog'im bilan ertalab institutda ko'rishdik. Kurs ishini jo'natishning oxirgi muddati kechqurun edi. Ikkalamiz yozgan matnlarni ko'ra turib, nemis o'rtog'im: "Iya, sen foydalanilgan adabiyotlar ro'yxatini kiritmabsan", – deb qoldi. Men: "Shart bo'lmasa kerak deb o'ylagandim. Bu shunchalik muhimmi?" – deb so'radim, chunki matnni o'zim yozmaganimdan keyin, tabiiyki, menda uning bibliografiyasi ham yo'q edi. Nemis o'rtog'im: "Albatta muhim, axir bu ilmiy kurs ishi-ku", – deb turib oldi.

O'ylanib turganimni ko'rib, nemis o'rtog'im menga yordam berishga qaror qildi. "Xafa bo'lma, hozir internetdan qidirib, sen yozgan fikrlarning ayrimlari kimga tegishli ekanini bilib olib, bibliografiya tayyorlaymiz", – dedi. Men osonlikcha qutulayotganimdan xursand bo'lib ketdim. O'rtog'im men "yozgan" matnni olib, "Google"ga tashlagan edi, shundoq men ko'chirib olgan sayt eng birinchi bo'lib chiqib kelsa bo'ladimi?! U dastlab matn ko'chirilgan



ekanini payqamadi. “Mana, senikiga o‘xshash matn bor ekan”, – deb o‘sha saytni ochdi. Saytdagi matnning bir qismini o‘qidi-da, “Bu seniki bilan bir xil-ku, ko‘chirmaganmiding?” – deb so‘radi. “Yo‘g‘-e, nima deyapsan, o‘zim yozdim”, – dedim.

U o‘qishda davom etdi va oxirigacha o‘qib bo‘lgach, menga ayblovchi nigoh bilan qaradida, “Sen ko‘chiribsan-ku!” – dedi. O‘zbekistonda o‘qiganimda bitta talaba biror narsani ko‘chirsa, ikkinchi talaba: “Buni qayerdan ko‘chirding, mengayam ayt, men ham ko‘chiray”, – deb so‘rashiga o‘rganib qolgan ekanman. Nemisning menga qilayotgan muomalasiga ensalarim qotib ketdi. “Nemis bo‘lsang o‘zingga” deganday ohangda, “Ha, ko‘chirdim, hamma ko‘chiradi-ku”, – dedim. U: “Yo‘q, bunaqasi ketmaydi, bu matnni o‘qituvchiga jo‘nata olmaymiz”, – deb qoldi. “Tomi ketganmi buning?” deb o‘yladim. Shunday dardi bor ekan, jo‘natadigan kuni aytadimi?! Ikki oy oldin aytganida, bemalol o‘zim yozishga ulgurardim-ku.

Shunday deb o‘ylab turib, qarasam, o‘rtog‘imning ko‘zlari yoshlanyapti. “Endi ikkalamiz ham o‘qishdan haydalamiz va “plagiat” (ko‘chirmachilik) uchun endi bizni 5 yilgacha hech qayerga o‘qishga olishmaydi”, – deb qoldi. Ana shundagina men qilgan ahmoqligim qanchalar qimmatga tushishi mumkinligini his qildim. O‘zimni o‘qishdan haydashsa, balki, indamasdan ketaverishim mumkin edi. Lekin men o‘zimdan tashqari bitta begunoh insonning kelajagini ham xavf ostiga qo‘ygan edim. Eng yomoni, ko‘chirmachilikning g‘irt o‘g‘rilik ekanini o‘shanda birinchi marta tanamda his qildim-u, yer yorilmadi, yerga kirib ketmadim. Deyarli barcha sohalarda ko‘chiraverib, bu narsalar biz uchun oddiy holatga

aylanib qolgan. Lekin bitta nemis talabasining vijdoni “oddiy” ko‘chirmachilikni qabul qila olmay, ko‘zi yoshlanganini ko‘rib, o‘zimdan uyalib ketdim. Ana shunda nima sababdan dunyoda nemislar rivojlanib ketishganini-yu, nimaga ularning ko‘plab mahsulotlari dunyoda tengsiz ekanini tushunib yetdim.

Men muddat hali tugamaganini aytib, nemis o‘rtog‘imni tinchlantirdim. Kechgacha o‘zimning qismimni yozib tugatishga va hammasi joyida bo‘lishiga va‘da berdim. Men uyat, mas‘uliyat, millatimiz sha‘ni, yaxshi baho olish istagi bilan diqqatimni bir joyga jamlab, aytilgan vaqtgacha o‘z qismimni yozib tugatdim. Men yozib bo‘lgunimcha, nemis o‘rtog‘im xavotirdan yonimda to‘xtamasdan borib-kelib turdi. Kurs ishini domlaga jo‘natib xotirjam bo‘lgach, buni qila olishimga ishonmagan nemis o‘rtog‘im menga qayta va qayta rahmatlar aytdi.

Navbatimiz kelganida yuborgan ishimizni kurs oldida og‘zaki gapirib berdik va ikkalamiz ham yaxshi baho oldik. Nemis o‘rtog‘im bilan ikkalamiz bir-birimizga hamkorlik uchun minnatdorchilik bildirdik. Men qilgan ishim uchun undan yana bir bor uzr so‘radim. Bo‘lib o‘tgan voqea men uchun bir umrga saboq bo‘lib qoldi. O‘sha kundan boshlab O‘zbekistonda ko‘chirmachilarning soni bittaga kamayib, ko‘chirmachilikning ashaddiy dushmanlarining soni bittaga ko‘paydi!

*Doniyor Ro‘zmetov,  
xabar.uz saytidan olindi*



1. Matn muallifi qayerda o‘qigan?
2. U qanday vazifa topshirishi kerak edi?
3. U nima uchun vazifani o‘zi bajarmadi?
4. Nemis kursdoshi vazifa ko‘chirilganini qanday bilib qoldi?
5. Nemis talaba nima uchun ko‘ziga yosh oldi?
6. Matn muallifi muammoni qanday hal qildi?
7. Uning qisqa muddatda qiyin vazifani uddalashiga nima turtki berdi?
8. Matn muallifining fikri nima uchun o‘zgardi?
9. Ko‘chirmachilik nima uchun taraqqiyotga to‘siq bo‘ladi?
10. Ko‘chirmachilik qilgan odamning o‘zi bundan qanday zarar ko‘radi?



**Uch guruhga bo‘lining. Matnda aks ettirilgan holatni sahnalashtirib berishingiz kerak. Buning uchun dastlab ssenariy yozing. Qahramonlar qanday harakat qiladi, qaysi harakatni bajarayotganda qaysi gapni aytadi – bularning hammasi ssenariyda aks etishi kerak.**



**Matndagi olinma so‘zlarni daftaringizga yozing. Ular ishtirokida gap tuzing.**



**Matndan olingan quyidagi gaplarni o'qing. Ularning ayrimlarida undov belgisining o'zi, ayrimlarida undov belgisi so'roq belgisi bilan birga qo'llangan. Gaplarning matnda bildirgan ma'nosidan kelib chiqib, ushbu tinish belgilarining nima uchun qo'llanganini tushuntiring.**

1. O'rtog'im men "yozgan" matni olib, "Google"ga tashlagan edi, shundoq men ko'chirib olgan sayt eng birinchi bo'lib chiqib kelsa bo'ladimi?!
2. U o'qishda davom etdi va oxirigacha o'qib bo'lgach, menga ayblovchi nigoh bilan qaradi-da, "Sen ko'chiribsang-ku!", – dedi.
3. Shunday dardi bor ekan, jo'natadigan kuni aytadimi?!
4. O'sha kundan boshlab O'zbekistonda ko'chirmachilarning soni bittaga kamayib, ko'chirmachilikning ashaddiy dushmanlari soni bittaga ko'paydi!



**Quyidagi gaplarda ayrim so'zlar nima uchun qo'shtirnoqqa olinganini izohlang.**

O'rtog'im men "yozgan" matni olib, "Google"ga tashlagan edi, shundoq men ko'chirib olgan sayt eng birinchi bo'lib chiqib kelsa bo'ladimi?!

Lekin bitta nemis talabasining vijdoni "oddiy" ko'chirmachilikni qabul qila olmay, ko'zi yoshlanganini ko'rib, o'zimdan uyalib ketdim.



**Matndan olingan quyidagi fe'llar tuzilishiga ko'ra qanday fe'l ekanini yozma tahlil qiling.**

bo'lib berdi

gapirib berish

chiqib qoldi

yoza olmas edim

ishlab bo'lgan

ko'ra turib

turib oldi

o'ylanib turganim

bilib olish

xursand bo'lib ketdim

ko'chirib olgan

chiqib kelsa

o'qib bo'lgach

o'rganib qolgan ekanman

jo'nata olmaymiz

his qildim

aylanib qolgan

qabul qila olmay

rivojlanib ketishgani

tushunib yetdim

yozib tugatdim

borib-kelib turdi



**"Ko'chirmachilik taraqqiyotimiz ildiziga urilgan boltadir" matni asosida bayon yozing. Uni muallif tilidan emas, o'z tilingizdan hikoya qiling.**



### INSON VA ODAM

Ba'zi ma'nodosh so'zlarning juda nozik ma'no farqlari bor. Birining o'rnida boshqasini qo'llash to'g'ri emas. Bu qoida *inson, odam, kishi, shaxs, kimsa* so'zlariga ham tegishli. Ushbu maqolachada asosiy e'tiborni *inson* so'ziga qaratamiz.

Bu ma'nodoshlardan *kimsa* so'zi salbiy ma'noda qo'llanishi mumkin. "Izohli lug'at"da berilgan misollarda ijobiy-neytral ma'noda ishlatilgan. *Inson* so'zida boshqa ma'nodoshlariga nisbatan ulug'vorlik, yuksaklik bor. Ammo uni ham salbiy ma'noda qo'llash mumkin: "Xo', inson, bu nima noma'qulchilik, tilsiz jonivorda nima qasdingiz bor?!"

*Inson* so'zi o'rnida ko'p hollarda *odam* so'zini ishlatish mumkin. Lekin *kishi, shaxs, kimsa* so'zlarining o'z xos o'rinlari bor. Deylik, *shaxs* jamiyat bilan bog'liq hollarda, kishining o'zligini namoyon etishi kabi vaziyatlarda qo'llanadi. Masalan:

1. Inson zoti (odamzot) qadam qo'ymagan orolcha topildi.

2. Har bir inson (odam, kishi) ta'lim-tarbiyaga jiddiy e'tibor qaratishi kerak. (Bu o'rinda *inson* yoki *odamdan* ko'ra *kishi* so'zini ishlatgan ma'qul. Ammo *inson* va *odam* so'zini ishlatish ham xato emas.)

3. Inson – aziz, inson – mukarram. (Bu o'rinda hatto *odam* so'zini ishlatish ham unchalik to'g'ri emas. Boshqa sinonimlarni esa mutlaqo ishlatib bo'lmaydi.)

*Inson* so'zini qo'llash xato bo'lgan o'rinlar ham bor. Masalan:

1. Alp Er To'nga – tarixiy shaxs. (Bu o'rinda ma'nodoshlardan faqat *shaxs* so'zini ishlatish mumkin.)

2. Er kishi ayoliga yumshoq muomala qilishi kerak. (Bu o'rinda boshqa sinonimlarni qo'llab bo'lmaydi.)

3. Faqat jig'ildonini o'ylaydigan kimsalar daraxtlarni kesib, pullab yubordi. (Bu o'rinda *kimsa* so'zini qo'llash eng to'g'risidir.)

Endi hozir muomalada yo'l qo'yilayotgan xatolarga e'tibor qaratamiz:

1. Ayni damda bir insonimiz qo'ng'iroq qilib, bizga bog'landilar.

Bu gapni "Hozir bir muxlisimiz (tinglovchimiz, tomoshabinlarimizdan biri) qo'ng'iroq qilib, bizga bog'landilar", deb ishlatish to'g'ri bo'ladi.

Shu ifodaning boshqa ko'rinishlari ham bor. Masalan, "Bir insonimiz keldilar", "Tejamkorlikning ahamiyatini to'g'ri anglagan insonlarimiz isrofdan tiyiladilar". Birinchi misolda bir so'zini ham olib tashlab, *mehmonimiz, biz kutgan kishi*, ikkinchi misolda esa kishilar yoki so'zni to'la qisqartirib *to'g'ri anglaganlar* deyish mumkin.

Izoh: inson hech kimniki bo'lmaydi. Shunday ekan, *insonim, insoning, insoni, insonimiz, insoningiz, insonlari* deyish xato. *Qadrli insonim* deb yozish o'rniga *qadrdonim* yoki *azizam* deyish to'g'ri va mantiqli.

2. Tadbirga juda ko'p insonlar keldi.

Bu jumlada eng mos so'z *kishidir*. -lar qo'shimchasi ham ortiqcha, chunki *ko'p* so'zida ko'plik ma'nosi ifodalab bo'lingan. Yoki *odam* so'zini ham ishlatish mumkin.

Endi shu jumlaning sal o'zgartirilgan shakliga e'tibor qaratamiz: "Tadbirga juda ko'p taniqli insonlar keldi". Bu o'rinda ham eng to'g'ri tanlov *kishi* so'zidir: "Tadbirga juda ko'p taniqli kishilar keldi".

Orif Tolib

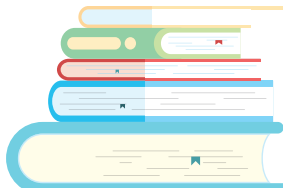

# O'QUV YILI OXIRIDA TAKRORLASH



Bo'sh vaqtingizda mutolaa bilan shug'ullanasizmi? Ko'proq nimalarni o'qiyasiz?



Rasmda tasvirlangan jurnal, gazeta, kitoblar bilan tanishing hamda savollarga javob bering.

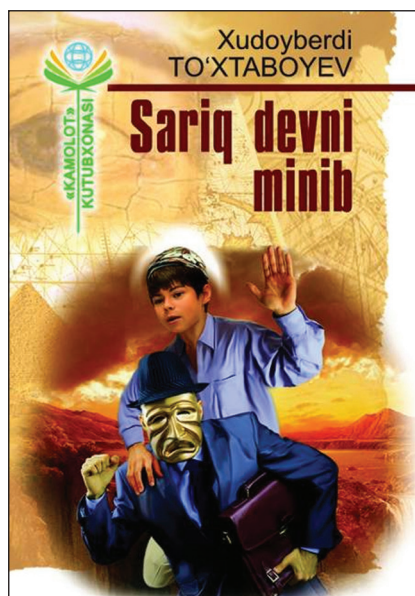



1. Siz rasmdagi qaysi gazetalar haqida bilasiz? Ularning nomlanishi haqida fikr bildiring.
2. Qaysi jurnallarni o'qib borasiz?
3. Qanday badiiy asarlarni sevib o'qigansiz?
4. Sizga qaysi turdagi kitoblar ko'proq yoqadi?



Jadvalni to'ldiring. Imlo qoidalariga rioya qiling.

Gazeta	Jurnal	Badiiy kitob	Ensiklopediya
"Ma'rifat"	"Jajji akademik"	"Bolaligim – poshsholigim"	"Yer sayyorasi"



1. Sizningcha, tengqurlaringiz orasida qanday gazeta yoki jurnalga ehtiyoj bor? Uning mundarijasi, ruknlari qanday bo'lishini xohlaysiz? Shu mazmunda matn yozing.

- 1 nomi
- 2 qanday sahifalar bo'lishi
- 3 birinchi muqovadagi shiori
- 4 dizayni
- 5 qiziqarli bo'lishi uchun tavsiyalar
- 6 xulosa



Sinfdoshingiz tuzgan matnning tinglang va unga munosabat bildiring.



Tuzgan matningiz asosida gazeta yoki jurnal sahifasini tayyorlang. O'qituvchingizga taqdim eting.



Sizning tasavvuringizcha, iste'dodli qalamkash qanday bo'ladi?



## Matni o'qing va savollarga javob bering.

...



So'z – qudratli, ta'sirchan va **mas'uliyatli** qurol. Ijodkorning so'z boyligi qancha katta bo'lsa, yozish jarayoni shuncha tez va tabiiy kechadi. Bu borada, chetroqdan bo'lsa ham, ikkita misol aytish mumkin. Bundan ancha yil avval dengizga dam olishga borganimda, savdo kemasida kapitan yordamchisi bo'lib ishlovchi odam bilan hamxona bo'lib qoldik. Ko'pni ko'rgan, bilimdon kishi ekan. Uning bir odati bor edi. Har kuni cho'milishga borganida bir qo'li bilan gazetani boshi ustida baland ko'tarib oladi-da, ikkinchi qo'li bilan yonboshlab suzgan ko'yi dengiz ichkarisiga yuz-ikki yuz quloch joyga suzib boradi. So'ng suv ustiga chalqancha tushib, soatlab gazeta o'qib yotadi. Nima uchun cho'kib ketmasligini so'raganimda g'alati gap

aytdi: "Oddiy odamlar yerda yurganida o'zini qanchalik erkin sezsa, haqiqiy dengizchi ham ummonda o'zini shunday erkin his qilishi shart. Dengiz mening o'z uyim, o'z dardim".

Yana bir misol. O'tgan asrning yetmishinchi yillari sho'ro xokkeychilari bilan kanadaliklar o'rtasida ayovsiz janglar bo'lardi. Kanadaliklar orasida Bobbi Hall degan juda mohir va jangarisi bor edi. Raqiblari bilan mushtlashaverib sog' joyi qolmagan, "Ming chandiqli odam" laqabini olgan Bobbidan "Xokkeychi bo'lish uchun nima qilish kerak?" deb so'rashganida, boshqalar tekis yo'lda yurganda o'zini qanday erkin his qilsa, xokkeychi ham muz ustida shunday yurishi, oyog'ida konki borligi **hayoliga** kelmasligi kerak, deb javob qilgan edi.

Shu mantiqdan kelib chiqadigan bo'lsak, haqiqiy qalamkash ham so'zlar ummonida o'zini dengizchidek erkin his etmog'i, qachon, qanday so'z ishlatishni bilmay, ikkilanib qolmasligi kerak. Odatda asar tug'ilishi jarayonida kerakli so'zlarning o'zi quyilib keladi. Biroq "quyilib kelgan" so'zlarning duch kelganini ishlatish to'g'ri emas. Chinakam ijodkor o'nta muqobil so'z orasidan bitta eng keraklisini tanlab olishi, ya'ni so'z ummonida suzayotib, "bo'sh chig'anoq"ni emas, "ichida gavhari bor" chig'anoqni olib chiqishi lozim.

O'ziga talabchan qalamkash har bir so'zning ma'nosinigina emas, kelib chiqishini ham yaxshi bilmog'i shart. O'rinsiz ishlatilgan bitta so'z butun boshli asar **xusni**ni buzishi mumkin. Haqiqiy badiiy, publitsistik asarda fikr bilan birga manzara va muhit, rang va ohang, inson qiyofasi va fe'l-atvori yaqqol ko'rinib turadi. Shoir yoki adib gullagan shaftolizorni shunday tasvirlaydiki, kitob o'qiyotganingizda bog' ichiga kirib sayr qilayotgandek, yengil shamol epkinida ustringizga shaftolining **pushti rang** gullari unsiz yog'ilayotgandek bo'ladi. Yarim kechasi olisdan o'tib borayotgan poyezd g'ildiraklari ovozini shunday tasvirlaydiki, o'sha tovushni siz ham eshitib, olis-olislariga ketib qolgingiz keladi. Qovun polizini ko'z o'ngingizga

shunaqangi aniq keltirib qo'yadiki, dimog'ingizda handalak isi gurkirab ketadi. Publitsistik asar esa ko'ngilda fikr-mulohaza uyg'otadi.

Syujet qurilishi, voqealar rivoji, detallardan to'g'ri foydalanish, ruhiy holatning aniq va teranligi, **xarakter** yaratish – bularning hammasi til mahorati bilan bog'liq murakkab muammolar. Hatto bir qarashda anchayin oson yumushdek ko'ringan portret chizishda ham katta iste'dodlar ajralib turadi. Asar qahramoni qiyofasi shunchaki portret emas, tirik odamga aylanadi. Bundan tashqari, badiiy asarda so'zning ichki musiqasi – ohangi bo'lishi shart.

Iste'dodli qalamkash uchun tabiat tasviri ham shunchaki peyzaj emas. Asardagi odamning ahvol-ruhiyasi, kechinmalari, dinamikasi va hatto talay tagma'nolarni ham oddiy peyzajga bemalol joylash mumkin.

Bir manzaraning o'zi qahramon ruhiyatidan kelib chiqib ikki xil ma'no tashishi mumkin. "Osmonda yulduzlar yorqin-yorqin porlab, uch kunlik hilol tillaqoshdek yaraqlab turar edi". Bu bir holat.

"Kirlangan dokadek xira bulut ortida shom yegan oy ma'yus mung'ayib turibdi". Bunisi boshqa holat.

"Qor uchqunladi" degan ibora bilan "Gupillatib qor yog'di" degan iborada bir xil tabiat hodisasi – qor yog'ishi tasvirlanyapti. Ammo dinamika, harakat ikki xil. Yoki "Shabada esdi, deraza ortidagi bir tup terak yaproqlari erkalanib raqsga tushdi" degan jumla bilan "To'satdan qattiq shamol turdi, deraza ortidagi bir tup terak yaproqlari jonsarak qaltirab qoldi" degan jumlada ikki xil holat bor. "Oydin kechalari gullagan o'rik tagida yotsangiz, osmonning allaqaysi burchida uchib borayotgan turnalarning shodon \_\_\_\_\_ eshitaladi" yoki "Oydin kechalari yaprog'i sarg'aygan o'rik tagida yotsangiz, bulut qoplagan osmonning allaqaysi burchida uchib borayotgan turnalarning **xorg'in** nolasi quloqqa chalinadi" degan jumalarda ikki xil fasl, ikki xil kayfiyat, ikki xil tuyg'u mavjud.

"So'z boyligini oshirish uchun nima qilish kerak?" degan savol ham tabiiy. "Ijodkor qancha ko'p o'qisa, so'z boyligi shuncha oshadi" deganlari rost. Biroq faqat kitob o'qish bilan so'z xazinasini to'ldirish qiyin. Bu xazina xalqning o'zida yotibdi. Bir so'zga o'nta ma'noni yuklaydigan *askiya* degan san'at faqat o'zbekda bor!

So'zning tag'in bir xazinasini – bozor! Bozorga kirib, aqalli ikki soat aylansangiz, shunaqangi tesha tegmagan gaplarni eshitasizki, bunaqasini yigirma jildli izohli lug'atdan ham topolmaysiz. Personaj tilini individuallashtiraman deb bosh qotirib o'tirishga hojat qolmaydi.

Diktofonga **muxrlab** olsangiz, bir vaqtlar Abdulla Qodiriy qahramon tilidan o'zini ham, atrofdagilarni ham qoyilmaqom qilib tasvirlagan hikoyalarning zamonaviy namunalarini yozishingiz mumkin. Afsuski, biz oyog'imiz ostidagi xazinani ko'ravermaymiz. Albatta, bunday imkoniyatdan foydalanish kerak. Biroq bunday xazina sof oltin degani emas. Bir vagon qumdan bir misqol oltin ajratib ololsangiz ham katta gap!

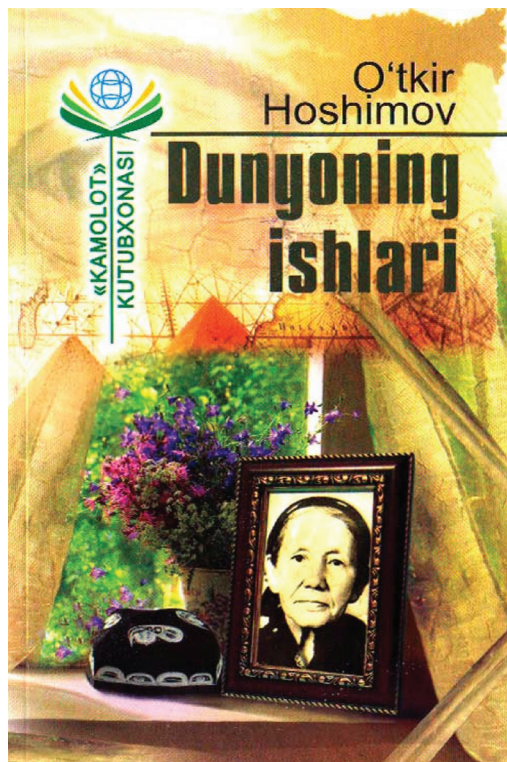

O'tkir Hoshimov



1. Yozuvchi sharhlagan ibora va jumladan nimani tushundingiz?
2. “Personaj” soʻzini izohlang.

**Faqat bitta toʻgʻri javobni tanlang.**

**1. Muallifning kapitan yordamchisi va xokkeychi haqidagi maʼlumotlarni keltirishdan maqsadi nima?**

- A. Dengizga qilgan sayohatidagi esda qolarli voqeani soʻzlab berish
- B. Dengizchining mahoratini hayotiy voqea asosida baholash
- C. Kapitan yordamchisining bilimli va chaqqon ekanini koʻrsatib berish
- D. Haqiqiy qalamkash sifatlarini baholashni oʻxshatish asosida tushuntirish

**2. Ushbu gap tarkibidagi qaysi soʻz(lar) koʻchma maʼnoda qoʻllangan?**

*Soʻz – qudratli, taʼsirchan va masʼuliyatli qurol.*

**3–5. Faqat bitta toʻgʻri javobni belgilang.**

**3. Muallif oʻziga talabchan qalamkashning soʻz maʼnolarini bilishdan tashqari yana qanday sifati boʻlishi muhimligini taʼkidlaydi?**

- A. Soʻzlarning etimologiyasini bilish
- B. Soʻzlarning grammatik maʼnolarini bilish
- C. Inson qiyofasi hamda feʼl-atvorini yaqqol tasvirlay olish
- D. Soʻzlarning asarga husn qoʻshadigan xususiyatlarini bilish

**4. Muallifning fikriga koʻra, haqiqiy publitsistik va badiiy matnga xos sifatlar qaysi javobda keltirilgan?**

- A. Ruhiy holatning aniq va teranligi, xarakter yaratish mahorati
- B. Syujet va manzara, voqealar rivoji, detallardan toʻgʻri foydalanish
- C. Isteʼdod va tajriba, soʻz boyligi va hozirjavoblik, soʻz ishlatish mahorati
- D. Manzara va muhit, rang va ohang, inson qiyofasi va feʼl-atvori

**5. Quyida berilgan soʻzlarning qaysi biri matn tarkibidan olingan ushbu parchada tushib qolgan soʻz oʻrniga koʻproq mos keladi?**

“Oydin kechalari gullagan oʻrik tagida yotsangiz, osmonning allaqaysi burchida uchib borayotgan turnalarning shodon \_\_\_\_\_ eshitiladi” yoki “Oydin kechalari yaprogʻi sargʻaygan oʻrik tagida yotsangiz, bulut qoplagan osmonning allaqaysi burchida uchib borayotgan turnalarning horgʻin nolasi quloqqa chalinadi” degan jumladan ikki xil fasl, ikki xil kayfiyat, ikki xil tuygʻu mavjud.

- A. Qichqirigʻi
- B. Qiyqirigʻi
- C. Ovozi
- D. Tovushi

## 6. Matn mazmuni asosida chiqarilgan quyidagi xulosalarning qaysi biri noto'g'ri?

A. Ijodkor qancha ko'p o'qisa, so'z boyligi shuncha oshadi, ammo faqat kitob o'qish bilan so'z xazinasini to'ldirish qiyin.

B. Chinakam ijodkorning iste'dodi o'nta muqobil so'z orasidan bitta eng keraklisini tanlab olishni bilishida namoyon bo'ladi.

C. Badiiy va publitsistik asarga mos keladigan sifatlar o'zaro o'xshash bo'lib, badiiy asar fikr va mulohaza uyg'otishi bilan publitsistik asardan biroz farq qiladi.

D. Haqiqiy qalamkash so'zlar ummonida o'zini dengizchidek erkin his etmog'i, qachon, qanday so'z ishlatishni bilmay, ikkilanib qolmasligi kerak.

## 7. Matnda ajratib ko'rsatilgan qismning hech qanday ishoraviy xatoliklarsiz berilgan variantini aniqlang.

A. Bir manzaraning o'zi qahramon ruhiyatidan kelib chiqib ikki xil ma'no tashishi mumkin. "Osmonda yulduzlar yorqin-yorqin porlab, uch kunlik hilol tillaqoshdek yaraqlab turar edi". Bu bir holat. "Kirlangan dokadek xira bulut ortida shom yegan oy ma'yus mung'ayib turibdi". Bunisi boshqa holat.

B. Bir manzaraning o'zi qahramon ruhiyatidan kelib chiqib, ikki xil ma'no tashishi mumkin. Osmonda yulduzlar yorqin-yorqin porlab, uch kunlik hilol tillaqoshdek yaraqlab turar edi. Bu – bir holat. Kirlangan dokadek xira bulut ortida shom yegan oy ma'yus mung'ayib turibdi. Bunisi boshqa holat.

C. Bir manzaraning o'zi qahramon ruhiyatidan kelib chiqib, ikki xil ma'no tashishi mumkin. "Osmonda yulduzlar yorqin-yorqin porlab, uch kunlik hilol – tillaqoshdek yaraqlab turar edi". Bu – bir holat. "Kirlangan dokadek xira bulut ortida shom yegan oy ma'yus mung'ayib turibdi". Bunisi – boshqa holat.

D. Bir manzaraning o'zi qahramon ruhiyatidan kelib chiqib ikki xil ma'no tashishi mumkin. "Osmonda yulduzlar yorqin-yorqin porlab, uch kunlik hilol tillaqoshdek yaraqlab turar edi". Bu – bir holat. "Kirlangan dokadek xira bulut ortida shom yegan oy ma'yus mung'ayib turibdi". Bunisi – boshqa holat.

## 8. Matnda ajratib ko'rsatilgan so'zlarning barchasi imloviy jihatdan to'g'ri yozilgan qatorni belgilang.

A. Mas'uliyat, pushtirang, husn, xarakter, muhr, horg'in, hayol

B. Ma'suliyat, pushtirang, xarakter, muhr, xorg'in, xayol, husn

C. Mas'uliyat, pushtirang, husn, xarakter, xayol, horg'in, muhr

D. Ma'suliya, pushtirang, xarakter, husn, muhr, horg'in

## 9. Matnda ta'kidlangan qahramonning o'ziga xos xarakterini ochib beradigan jumla(lar)ni aniqlang.

A. "Yo'q, qorin janoblari to'qlar, ertalab baliq yegan edik, faqat choy bo'lsa kifoya", – dedi u kulib.

B. "Hademay bir-ikkita sovlig'im qo'zilyadi. Og'iz ichgali bemalol tashrif buyurishlaring mumkin".

C. Akalari izidan Samarqandga borsa, "Ko'nglim shuni xohladi, borib aytinglar otamga", deb ularni qaytarib yuborgan ekan.

D. "Barakalla, ota o'g'il, bopladingiz!" O'g'li Husanboyni bag'riga mahkam bosib, shunday deyishni diliga tuggan Ma'rufjon Hayitboyevni suhbatga tortamiz.

10. Ushbu matnning publitsistik uslubda yozilganini hisobga olgan holda berilgan variantlardan matn uchun eng mos keladigan sarlavhani tanlang.

- A. Soʻz boyligini oshirish usullari
- B. Ummondagi xazina
- C. Haqiqiy qalamkash
- D. Yozuvchiga tavsiyalar



Matndan iboralarni topib, yozing.

**Namuna** *bosh qotirmoq, ...*



*“Soʻzning tagʻin bir xazinasi – bozor! Bozorga kirib, aqalli ikki soat aylansangiz, shunaqangi tesha tegmagan gaplarni eshitasizki, bunaqasini yigirma jildli izohli lugʻatdan ham topolmaysiz”. Ushbu fikrga munosabat bildirib, kichik izoh yozing.*



Yuqoridagi matndan qoʻshtirnoq qoʻllangan birliklarni ajrating hamda nima uchun ishlatilganini farqlab, izoh yozing.



Matnda qoʻllangan feʼllarning zamonini aniqlang. Koʻmakchi feʼlli soʻz qoʻshilmalarini aniqlab, yozing.



Quyida berilgan soʻzlarning matn mazmuniga mos keluvchi izohlarini topib, daftaringizga koʻchiring.

<b>portret</b>	real hayotda mavjud boʻlgan bir yoki bir necha kishining yoki rassom tasavvuridagi qiyofaning tasviri, fotograf olgan surat.
	adabiy asarda personajlar qiyofasining tavsifi, tasviri.
<b>syujet</b>	badiiy asarda, filmda voqea-hodisalar tasviri, bayonidagi izchillik va oʻzaro aloqa; badiiy asar mazmuni.
	tasviriy sanʼatda: tasvir obyekti, predmeti.
<b>xazina</b>	yer yoki tabiat boyliklari, tabiiy boylik.
	biror shaxs, tashkilot yoki davlat ixtiyoridagi qimmatbaho buyumlar; mablagʻ; boylik; davlat.
	madaniy va maʼnaviy boyliklar, durdona asarlar majmui.
	oltin, kumush kabi qimmatbaho narsalar koʻmilgan, yashirilgan joy.
<b>qahramon</b>	biror voqea-hodisa va shu kabilarning sodir boʻlishiga sabab boʻlgan yoki unda asosiy rol oʻynagan shaxs.
	badiiy asarning bosh ishtirokchisi.
	shijoati, dovyurakligi, botirligi bilan shuhrat qozongan, jonbozlik, mardlik qilib, oʻzini koʻrsatgan shaxs.



Matndan yozuvchining o'ziga xos o'xshatishlarini aniqlab, qayta o'qing. Ularning mazmunini izohlashga harakat qiling.

**Namuna** *Kirlangan dokadek xira bulut ortida shom yegan oy ma'yus mung'ayib turibdi.*



Matnda qo'llangan omonim so'zlarni toping. Ular ishtirokida gaplar tuzing. Sinfdoshingiz bilan shunday so'zlardan topib, ularning izohini yozing.

**Namuna** *til, ...*



Matndan olgan xulosangizni yozing.



Sinfdoshlaringiz yozib kelgan xulosalarini diqqat bilan tinglang. Ularga munosabat bildiring. Munosabat bildirishda "Yaxshi", "Juda ajoyib", "Zo'r" yoki "Yaxshi yozilmagan", "Menga yoqmad" kabi umumiy gaplarni ayt mang. Aynan nimasi yaxshi yoki yomon ekanini izohlab bering.



3 guruhga bo'ling. Imloviy, ishoraviy va uslubiy xatolarga yo'l qo'yilgan matnni tahrir qiling.



Jamoaviy tahrir qilgan matningizni boshqa jamoa bilan almashtiring. Ularning tahriri bilan tanishing.

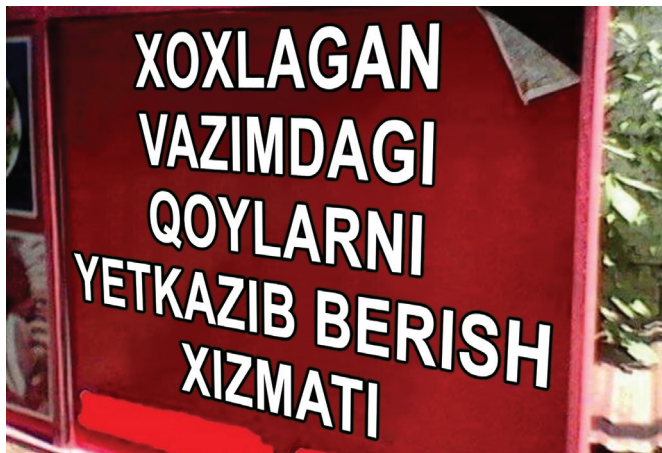

O'qituvchingiz taqdim etgan matn bilan jamoangiz tahrir qilgan matnni solishtiring. Qanday xatolar e'tiboringizdan chetda qolganini bilib oling.

Ta'til davomida allomalarimiz aytgan qimmatli o'g'itlar bilan tanishing hamda ularni yondaftarchangizga qayd etib boring. Sinfdoshlaringizni Bilimlar kuni bilan tabriklash uchun to'plagan materiallaringiz asosida kichik kitobcha tayyorlang. Unga turli bezaklar berishga harakat qiling.

Ilmsiz iliksiz so'ngak kabi bo'shdir, iliksiz so'ngakka qo'l urilmaydi. Bilim bilan kishining martabasi oshadi, ilmsizlik esa kishini tubanlashtiradi. Bilimli kishi kerakli so'zni so'zlaydi, keraksiz so'zni ko'mib tashlaydi.

*Ahmad Yugnakiy*



## BILIMINGIZNI SINANG!

O'zbekiston 2022-yildan boshlab Xalqaro o'quvchilarni baholash dasturi (The Programme for International Student Assessment – PISA)da ishtirok eta boshladi. Ushbu dasturda 15 yoshga to'lgan o'quvchilar qatnashishi mumkin.

Quyidagi topshiriqlar ketma-ketligi sizlarni ana shu baholash dasturi doirasidagi sinovlar bilan tanishtirish maqsadida ishlab chiqilgan.

### ESLATMA!

Hurmatli o'quvchi! Test topshiriqlarining javoblarini kitobga belgilash mumkin emas. Daftaringizga matn nomini sarlavha ko'rinishida yozib, test raqami va kerakli javobni belgilashingiz, yozish kerak bo'lgan o'rinlarda yozishingiz lozim.

## UNUTISH YOYI

1850-yilda nemis psixologi Herman Ebbinhaus birinchilardan bo'lib inson xotirasini laboratoriya tadqiqotlariga "olib kirdi". Shu orqali u ta'lim tizimidagi eng munozarali faktni kashf qilgan olim sifatida butun dunyoga mashhur bo'ldi. Odam odatda o'rganganlarining 90 foizini 30 kun mobaynida sekin-asta unutib boradi. Juda katta hajmdagi unutish esa dars tugashi bilanoq sodir bo'ladi. Ya'ni siz hozirgina o'qigan kitobingizdan bilib olgan ma'lumotlarni o'qishni tugatishingiz bilan unutishga "kirishasiz". Bu favqulodda xotira egaligidan tashqari, barcha odamlarga xos xususiyat. Ebbinhaus o'z tadqiqotlarini ilmiy jurnalda e'lon qilib, xotiramizning "unutish yoyi"ni matematik hisoblab chiqdi va 1-chizmadagi natijaga erishdi.

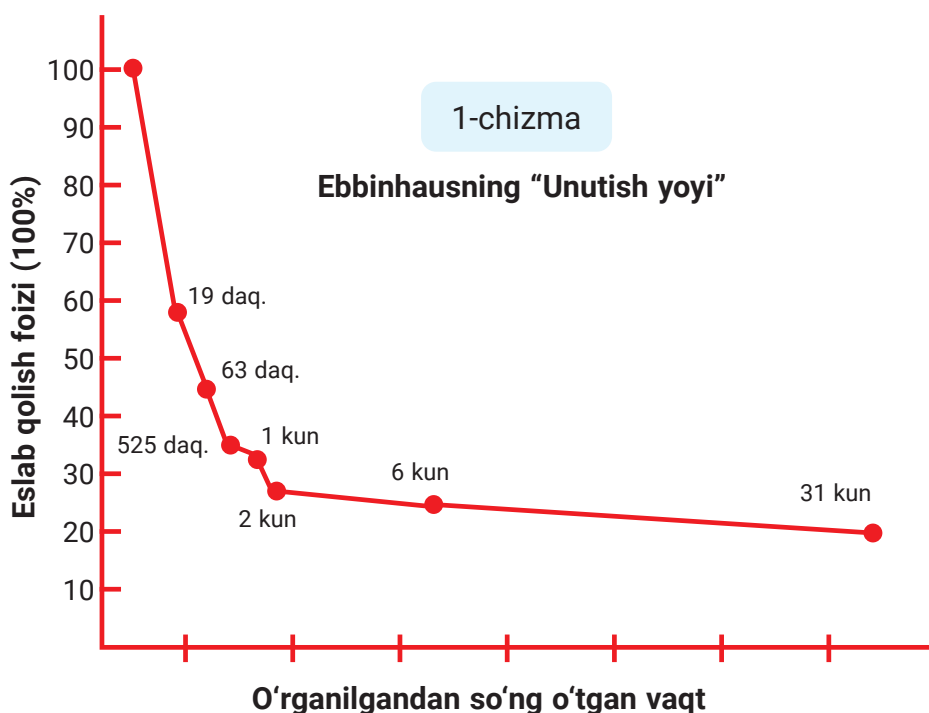



Ebbinghaus qanchalik ko'p tajriba o'tkazmasin, natijalar deyarli bir xil chiqadi. Ya'ni odamlar bir soatdan so'ng, o'rgangan ma'lumotlarining 50 foizini esdan chiqarib yuboradi. Bir kundan keyin esa yana 10 foiz ma'lumot qayoqqadir g'oyib bo'ladi. Xuddi miyamiz ularni keraksiz ma'lumot deya axlatga tashlab yuborgandek. Bir oy o'tib esa yana 14 foizi xotiramizdan o'chib ketadi. Shundan so'ng xotirada ma'lumotlar barqarorlashadi, doimiy xotiraga o'tib, unutish tezligi ham me'yorga tushadi.

Ko'rinib turibdiki, har qanday ma'lumotni o'rganganimizdan keyin qanchalik ko'p vaqt o'tsa, u ma'lumotni xotirada saqlab qolish ham shunchalik susayib boraveradi. Agar siz bir marta ham o'sha ma'lumotni takrorlamasangiz yoki unga murojaat qilmasangiz, 31-kunga kelib uning 90 foizini unutib qo'yasiz. Hech qachon imtihondan oldin ko'p ma'lumot yodlab qolishga, bir necha soat oldin taqdimotingiz nutqini takrorlab chiqishga harakat qilmang – bu befoyda. Imtihondan bir kun oldin barcha ma'lumotlarni miyaga "tiqishtirish" inglizchada *cramming* deyiladi. Bu katta miqdordagi ma'lumotning baribir unutilib ketishiga olib keladi. Undan ko'ra oralatib takrorlash orqali ma'lumotlarni xotirada yaxshiroq saqlab qolish mumkin.

## ORALATIB TAKRORLASH

Bu qoidaga ko'ra, siz ma'lumotlarni ora-orada takrorlab uzoqroq vaqt "xotira diski"ngizda saqlab turasiz. Imtihonlarga 1–2 oy oldindan ma'lumotlarni sekin-asta takrorlab borish orqali tayyorlanish ancha unumli hisoblanadi.

O'ta ko'p takrorlash yoki o'rganish deganda kam-kamdan ko'p marotaba axborot olish nazarda tutiladi. Bu degani yodlanishi kerak bo'lgan kitobni 1 yoki 2 soatlab takrorlash zarur degani emas. Negaki miyamizga orada ozgina dam berib turish foydali. Yarim soatlik o'qishdan so'ng 5 daqiqa tanaffus qilib, yana 5 daqiqa o'qiganlarimizni takrorlab, keyin yangi ma'lumotga o'tsak, uni yaxshiroq eslab qolishimiz mumkin bo'ladi. Nega miyaga dam berish kerak? Olimlarning aytishicha, miyaga dam berganimizda ongsiz ravishda o'sha ma'lumotlarni takrorlaymiz. Miyamizda ma'lumotlar joylashgan neyronlar qalinlashadi. Biroz vaqt o'tib takrorlaganimizda esa u neyronlar yanada mustahkamlanadi.

Harvard tibbiyot maktabi professori Kris Kerfut talabalarining ma'lumotlarni esdan chiqarib qo'yaverganidan bezor bo'lib, bir usulni o'ylab topadi. Unga ko'ra, Kerfut o'z faniga oid savol-javoblar tizimini ishlab chiqadi. Shu savollarga javob bo'la oladigan faktlarni har hafta o'quvchilarining elektron pochtaga yuborib turadi. Har hafta yangi mavzu bilan birga eski mavzuning ayrim faktlarini ham jo'natadi. Yil oxirida esa pochta orqali xat olib turgan talabalar boshqalarga qaraganda sezilarli darajada yaxshi natija ko'rsatgan.

*Shohrux-Mirzo Rahmonov*

## TEST TOPSHIRIQLARI

### 1. Qisqa javob yozing.

Odam qancha vaqt mobaynida o'rganilgan ma'lumotning 10 dan 9 qismini unutib yuboradi?

\_\_\_\_\_

### 2. Qisqa javob yozing.

Matnda tilga olingan unutish davrining ko'rsatkichlari kimlarga tegishli emas?

\_\_\_\_\_

### 3. To'g'ri javobni toping.

1-chizmaga ko'ra, inson o'rganilgan ma'lumotning necha foizini 19 daqiqadayoq unutadi?

- A) 40 foizdan ko'prog'ini                      B) 30 foizdan ko'prog'ini  
C) 60 foizdan ko'prog'ini                      D) 50 foizdan ko'prog'ini

### 4. To'g'ri javobni toping.

Qaysi davr oralig'ida nisbatan ko'proq ma'lumot unutiladi?

- A) 1-kunning dastlabki 19 daqiqasi ichida  
B) 6-kun bilan 31-kun oralig'idagi 25 kun ichida  
C) 2-kun bilan 6-kun oralig'idagi 4 kun ichida  
D) dastlabki 63-daqiqadan 2-kungacha bo'lgan vaqt oralig'ida

### 5. Qisqa javob yozing.

Biror ma'lumotni unutish tezligi qancha vaqtdan so'ng me'yorlashadi?

\_\_\_\_\_

### 6. To'g'ri javobni toping.

Maqolada "joylash" so'zini qo'llash mumkin bo'lgan o'rinda "tiqishtirish" so'zini qo'llash orqali qanday qo'shimcha ma'noga ishora qilingan?

- A) majburlash, zo'rlash                      B) tezlik, kam vaqt sarflash  
C) tartibsizlik, qoidani buzis                      D) o'rnatish, sig'dirish

### 7. To'g'ri javobni toping.

Bu qoidaga ko'ra, siz ma'lumotlarni ma'lum bir oraliqlar davomida takrorlash orqali uzoqroq vaqt "xotira diski"ngizda saqlab turasiz.

Gapda tilga olingan qoida qaysi?

- A) ma'lum vaqt orasida qaytarish
- B) ma'lumotlarni miyaga "tiqishtirish"
- C) xotira diskida uzoqroq saqlash
- D) imtihonga tayyorlanish

### 8. Qisqa javob yozing.

Ma'lumotlar joylashgan neyronlarning qalinlashuviga nima sabab bo'ladi?

---

### 9. To'g'ri javobni toping.

Kris Kerfutning tajribasi nimaga asoslangan edi?

- A) topshiriqni elektron pochta orqali yuborishga
- B) ma'lumotlarni doimiy qaytarib turishga
- C) yangi ma'lumotlarni navbati bilan berishga
- D) imtihon savollarini oldindan berib borishga



## UNUTISH YOYINI YENGISH

2-chizmada unutish yoyini qanday qilib dog'da qoldirish mumkinligi tasvirlangan. Bu yerdagi oraliqlarga qat'iy amal qilish kerak. Oraliq tashlab takrorlash ham xotiramizga yaxshi foyda beradi. Xo'sh, bu nima degani?

Ma'lumotni olganingizdan keyin ozgina dam olib, 10 daqiqadan so'ng yana bir sidra takrorlab oling. Shunda ma'lumotni bir sutka davomida unutib qo'ymaysiz. Ertasi kuni ham yana bir marta takrorlasangiz, o'sha ma'lumot xotirangizda 1 haftagacha saqlanadi. Bir haftadan keyin yana takrorlasangiz, endi u 1 oygacha unutilmaydi. Bu xotirangizdagi ma'lumot endigina o'chib ketayotganda uni joyiga qaytarib qo'yish degani. Takrorlash hech qanday qo'shimcha usullarsiz, mnemonika darslarisiz ham ma'lumotlarni doimiy xotiraga joylashtirish uchun xizmat qila oladi.

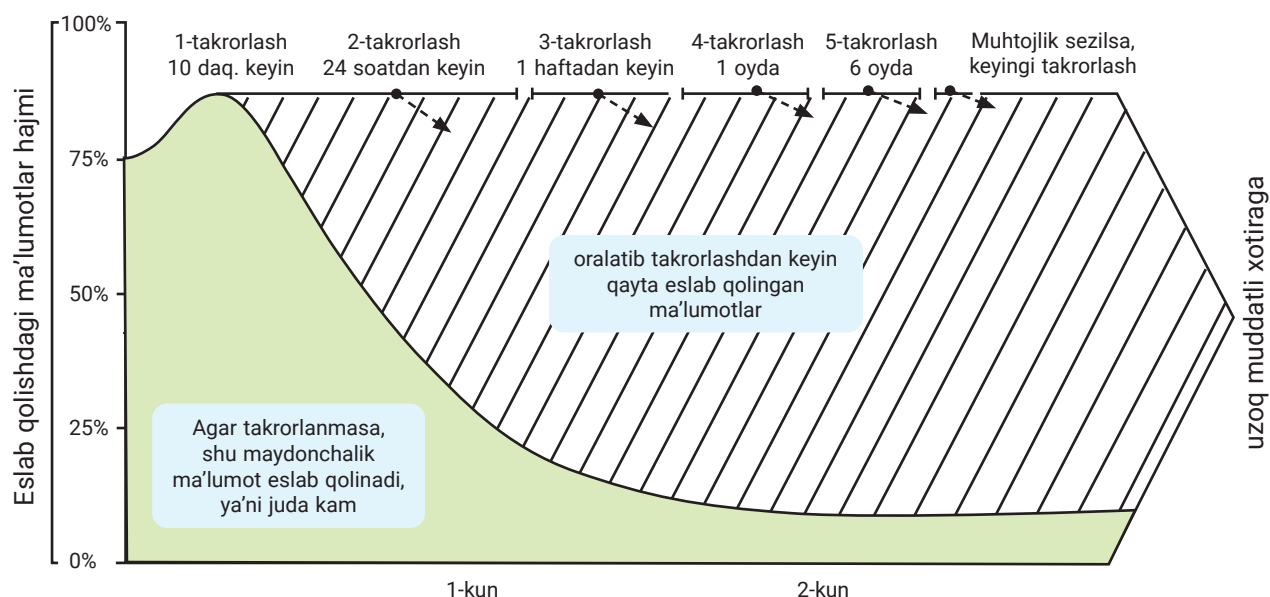

2-chizma

Ta'limga doir statistik tahlillarga ko'ra, o'quvchilar 7-sinfda olgan ma'lumotlarini 8-sinf bo'lganlarida unutib yuboradilar. Balki, yozgi ta'til vaqtida unutib yuborishar?! Sababi ular o'qiganlarini takrorlamaydi-da! Ayniqsa, O'zbekiston ta'limida ma'lumotlar yil davomida takrorlanib, mustahkamlanib borilmaydi. Yangi ma'lumot ustiga yangi ma'lumot "tiqishtiriladi". Bu oldinroq olingan ma'lumotlarning o'chib ketishiga zamin yaratadi.

Miyamiz har doim ham kerak bo'lmaydigan ma'lumotlardan xotiramizni tozalab turadi. Bu nazariyaning asosi juda sodda – odam xotirasi unutishga moyil.

Takrorlashni oson hamda foydali shaklda rejalashtirish lozim. Chakalakzorni ko'rgan bo'lsangiz kerak, xotiramiz ham unga o'xshaydi. Agar chakalakzor oralab bitta chiziqdan hadeb yuraversangiz, u yerda so'qmoq paydo bo'ladi. Keyinroq o'sha so'qmoq ko'zga tashlanib, undan yurish yanada osonlashib qoladi. Bu so'qmoqdan yurmay qo'yilsa, o't-o'lan bosib ko'zdan g'oyib bo'ladi. Dono xalqimiz "Yuz martada yod bo'ladi, ming martada – muhr" degan gapni bejiz aytmagan. Uxlashdan oldin va uyqudan so'ng takrorlash samaraliroq natija beradi. Chunki uxlayotganingizda miya ma'lumotlarni doimiy qayta ishlab turadi.

*Shohrux-Mirzo Rahmonov*

## TEST TOPSHIRIQLARI

### 1. Qisqa javob yozing.

Birinchi gapdagi qaysi birlik sarlavhadagi “yengish” soʻziga maʼnodosh?

---

### 2. Qisqa javob yozing.

Maʼlumotni bir oygacha xotirada saqlab qolish uchun nimalar qilish kerak?

---

### 3. Toʻgʻri javobni toping.

2-chizmaga koʻra, oralatib takrorlash...

- A) oʻrganilgan maʼlumotni toʻliq eslab qolishga yordam beradi
- B) maʼlumotning katta qismini eslab qolishga yordam beradi
- C) maʼlum oraliqlarga ega 5 ta bosqichni oʻz ichiga oladi
- D) 2 kun mobaynida maʼlum oraliqlar bilan davom etadi

### 4. Qisqa javob yozing.

Muallif Oʻzbekiston taʼlimining qaysi jihatini tanqid qildi?

---

### 5. Toʻgʻri javobni toping.

Maqolada xotira chakalakzorga oʻxshatiladi. Shu “chakalakzor”dan oson oʻtish yoʻli bu – ...

- A) vaqti-vaqti bilan tanaffus qilib turish
- B) muntazam takrorlab turish
- C) doim bir manbadan oʻrganish
- D) uyqudan oldin va keyin takrorlash

### 6. Toʻgʻri javobni toping.

Xulosa qismida muallif qanday vosita orqali oʻzining barcha fikrlarini asoslashga urinadi?

- A) oʻxshatish orqali
- B) qiyoslash orqali
- C) maqol orqali
- D) ilmiy asos orqali



## GILAMPAYPOQ

Har yili dam olishga borganimda onamga gilampaypoq olib kelaman. Kavkaz tomonda ko'p bo'ladi. Juba deyishadi, jurabi deyishadi. Oyim xuddi noyob narsaga ega bo'lgandek, uzundan uzoq duo qiladi. Shundoq mehribon o'g'li borligini aytib qo'shnilarga maqtanadi. Uning oyog'i kasal. Salqin tushishi bilan shishib ketadi, og'riydi.

Qo'ni-qo'shnilar ahvol so'rasa, ularniyam, o'ziniyam yupatadi.

– Ha, endi keksalik-da, o'rgilay.

Lekin onamning oyoq og'rig'i faqat keksalikdan emas. Buni boshqalar bilmasa ham, men bilaman. Yaxshi bilaman.

Bolaligimda ko'p kasal bo'lardim: qizamiq, ko'kyo'tal, bezgak... Shuning uchun oshxonadagi mixda ko'k qarg'aning patidan tortib, gultojixo'rozgacha ilig'lik turardi... Ayniqsa, tomoq og'rig'i yomon qiynaydi. Oyog'im zaxga tegishi bilan tomog'im og'rishga tushadi. Oyoq bilan tomoqning nima aloqasi borligini haliyam tushunolmayman.

O'shanda necha yoshligim esimda yo'q. Biroq juda kichkina edim. Bir kuni akalarim bilan yaxmalak o'ynab terlab ketdim. Terlab turib muz yedim. Kechqurun isitmam ko'tarildi. Quv-quv yo'talaman. Oyim tomog'imni achchiqtosh bilan chayib ko'rdi, bo'lmadi, turshak qaynatib suvini ichirdi, bo'lmadi... Oxiri tomog'im xippa bo'g'ilib qoldi. Og'riqni sezmayman-u, nafas olishga qiynalaman. Hushimdan keta boshlaganimni es-es bilaman. Qulog'im ostida onamning chirqillab yig'lagani, hadeb bir gapni qaytarayotgani eshitiladi:

– Voy, endi nima qilaman! Voy, bolam o'lib qoladi!

Keyin meni shosha-pisha ko'rpachaga o'radi. Bir mahal onamning qo'lida ketayotganim esimda bor. Gupillatib qor yog'ayotganini his etib turardim-u, biroq yuzimga qor tushmas edi. Onamning issiq nafasi urilib turar, u sirg'anib-sirg'anib borar, og'ir hansirar edi.

Xira chiroq miltirab turgan allaqanday uyga kirdik. Ko'z o'ngim yana qorong'ilashib ketdi. Oyim hamon chirqillaydi.

– O'lib qoladi! Bolaginam o'lib qoladi!

– Vahima qilmang, poshsha, dardni bergan Xudo, davosiniyam beradi.

Bu Hoji buvining ovozi ekanini g'ira-shira idrok etdim.

Hoji buvi boshimni tizzasiga qo'yib chalgancha qilib yotqizdi. Doka o'ralgan barmog'ini og'zimga tiqdi. Ko'nglim ag'darilib, tipirchilagancha yig'lar, ammo Hoji buvining qo'lidan chiqib ketolmasdim. U tomog'imga nimadir qildi. Dod solib qo'lini tishlab oldim. Qiziq, birpasdan keyin ahvolim yengillashdi. Ko'zimni ochsam, Hoji buvi jilmayib turibdi.

– Nega tishlaysan, kuchukvoy? – dedi boshimni silab.

Keyin tepamga oyim engashdi. U hamon hansirar, sochlari to'zg'ib ketgan, yuzi jiqqa ho'l edi.

Birpasdan keyin qaddimni rostlab, tanchaga oyog'imni tiqib o'tirdim. Hoji buvi allaqanday taxir suyuqlik ichirdi. Keyin oyimga qaradi-yu, birdan xitob qildi:

– Voy poshsha-a-a! Nima qilib qo'ydingiz, tamom bo'psiz-ku!

Oyim talmovsirab, goh menga, goh Hoji buviga qarar edi.



– Oyog'ingizdan ayrilibsiz-ku! – dedi Hoji buvi boshini chayqab. – Shu ahvolda qandoq keldingiz?

Kavshandozda turgan oyimning kalishini endi ko'rdim. Kalishning ichi qorga to'la edi.

– Sarpoychan kelaverdingizmi?! – dedi Hoji buvi hamon o'sha vahimali ohangda. – Endi nima qilasisiz? Qarg'aning miyasini chaqib surmasangiz, cho'loq bo'lib qolasisiz.

Oyim tanchadan oyog'ini chiqardi. Ikkala oyog'i qip-qizil go'sht bo'lib ketgan edi.

– Sovuq yegani yo'q, – dedi sekin. – Qaytaga isib ketdi. Qorda o'zi isib ketarkan.

Hoji buvi uning oyog'ini uqalab ko'rdi.

– Sezyapsizmi?

– Nimani? – dedi oyim oyog'iga emas, menga qarab.

– Qo'limni sezyapsizmi?

Oyim indamay bosh chayqadi-da, piqillab yig'lab yubordi.

... Ertasiga u yotib qoldi. Uzoq yotdi. Dadam bir joydan qarg'a otib keldi. Hoji buvi qo'lidan kelgancha dori-darmon qildi... Keyin oyim tuzaldi. Biroq salqin tushishi bilan oyoqlari shishib, azob beradigan bo'lib qoldi...

Har yili dam olishga borganimda onamga gilampaypoq olib kelardim. U xuddi noyob narsaga ega bo'lgandek, uzoq duo qiladi, birpasda hamma qo'shnilarga ko'z-ko'z qilib chiqadi, shundoq "mehribon" o'g'li borligini aytib maqtanadi. Shunda qor gupillab yog'ib turgan mudhish kecha, onamning qip-qizil go'shtga aylanib ketgan oyoqlari ko'z o'ngimga keladi-yu, indamay chiqib ketaman.

*O'tkir Hoshimov,  
"Dunyoning ishlari"dan*

## TEST TOPSHIRIQLARI

**1. Voqea kim tomonidan hikoya qilingan?**

- A) ona                                      B) yozuvchi  
C) tabib                                     D) bemor

**2. Yozuvchining onasiga olib kelgan sovg'asi – gilampaypoqni Kavkaz tomonlarda qanday atashadi?**

\_\_\_\_\_

**3. Nima deb o'ylaysiz, gilampaypoq haqiqatan ham noyob narsami?**

- A) ha                                         B) yo'q

**Javobingizni izohlang.**

\_\_\_\_\_  
\_\_\_\_\_



4. Hikoyada tomoq og'rig'ida davo bo'luvchi qanday tabiiy vositalar keltirilgan?

---

---

5. Matnga asoslangan holda ushbu voqea yuz bergan paytda hikoya qiluvchining yoshi nechada bo'lganini aniqlang.

A) 35

B) 15

C) 10

D) hikoyada ushbu ma'lumot berilmagan

6. "Gupillatib qor yog'ayotganini his etib turardim-u, biroq yuzimga qor tushmas edi".

Matnda berilgan ushbu jumlaning qanday izohlaysiz? Qahramonning yuziga qor tushmasligining sababi nima edi? Javobingizni hikoyada berilgan ma'lumot asosida izohlang.

---

---

7. Hikoya matni asosida tabibning bolaga qanday munosabatda bo'lganini anglab olish mumkin?

A) Bola tabibning qo'lini tishlab olgani uchun uning jahli chiqdi.

B) Tabib onaning ahvoliga achinganidan bolani urishib berdi.

C) Bola tabibning qo'lini tishlab olgani uchun uni erkalatib "kuchukvoy" deb koyidi.

D) Tabib bolalarni yoqtirmas edi, hikoya qahramoniga ham yomon munosabatda bo'ldi.

8. " – Qo'limni sezyapsizmi?

Oyim indamay bosh chayqadi-da, piqillab yig'lab yubordi".

Onaning bosh chayqashi qanday ishorani anglatadi va u nima sababdan yig'lab yubordi?

9. Hikoyada bo'lib o'tgan voqeaning vaqtlar o'tib onaning sog'ligiga qanday ta'sir ko'rsatgani berilgan jumlaning aniqlang.

---

10. Hikoya so'ngida kelgan "mehribon" so'zi nima uchun qo'shtirnoqqa olingan deb o'ylaysiz?

---

---

11. Hikoyada keltirilgan quyidagi atamalarga mos keluvchi izohlarni aniqlang.

1. Kavshandoz

2. Sandal

3. Sarpoychan

4. Achchiqtosh

Atamalar izohi	Mos keluvchi raqamni yozing
Ma'lum bir joyni isitishga mo'ljallangan, xonaning biror yeriga chuqurchaga o'rnatilgan, ustiga ko'rpa yopilib, isinish uchun foydalaniladigan qurilma.	
Alyuminiy, xrom, temir singari metallarning sulfat kislota bilan o'zaro ta'siridan hosil bo'lgan tuzlar.	
Yalang oyoq, oyoqqa paypoq kiyмай, poyabzalning o'zini kiyib olish.	
Uyning oyoq kiyim yechib kiriladigan joyi	

12. Ushbu hikoyadagi ona obraziga qanday ta'rif bergan bo'lar edingiz?

---

---

13. Ushbu hikoyadan qanday saboq olish mumkin?

---

---



Ushbu topshiriqlar ketma-ketligi imloviy va grammatik savodxonligingizni sinab olishingiz uchun ishlab chiqilgan.

## “HA” / “YO‘Q”

1. Quyidagi so‘zlarda nuqtalar o‘rniga *i* unlisi yoziladimi?

- 1) sov...q;                      2) sup...rmoq;  
3) qut...lmoq;                4) tush...nmoq

A) ha                      B) yo‘q

2. Nuqtalar o‘rniga *u* unlisi yoziladimi?

- 1) tov...q; 2) bult...r; 5) qov...n; 6) yut...q

A) ha                      B) yo‘q

3. Quyida berilgan barcha so‘zlar to‘g‘ri yozilganmi?

manfaat, tomom, badiy, taasurot, tamon, tabiiy, taalluqli, navbat, tanka

A) ha                      B) yo‘q

4. Quyida berilgan barcha so‘zlar tutuq belgisi (‘) bilan yoziladimi?

tuyg‘u, cholg‘u, iste‘mol, e‘lon, ma‘naviyat, ma‘rifat, in‘om, o‘zbek

A) ha                      B) yo‘q

5. Quyida berilgan barcha so‘zlar chiziqcha (-) bilan yoziladimi?

qand-qurs, murod-maqсад, xon-taxta, kasb-hunar, vatan-parvar, osh-qozon

A) ha                      B) yo‘q

6. Quyida berilgan barcha so‘zlar bo‘g‘inga to‘g‘ri ajratilganmi?

ye-ngil, kon-gress, de-ngiz, jon-ga, ko‘ngil, si-ngil, shtan-ga, to-ngi

A) ha                      B) yo‘q

7. Quyida berilgan barcha so‘zlar to‘g‘ri yozilganmi?

grammatika, komissiya, minnatdor, ssenariy, taraqqiyot, tasavvuf, tilla, million

A) ha                      B) yo‘q

8. Quyida berilgan barcha so‘zlar imloviy jihatdan xatosiz yozilganmi?

tahdid, tahluka, tahsil, tahsin, taqdir, taxmin, tannarx, tahlil, hujjat, halol

A) ha                      B) yo‘q

9. Quyida berilgan barcha so‘zlar imloviy jihatdan xato yozilganmi?

tuxfa, tasbeh, timsox, tuxmat, tanbex, taxmin, raxnomo, rayxon, hisobot

A) ha                      B) yo‘q

10. Oq // saroy, ot // quloq, dev // qomat, havo // rang, borib // kelmoq, sher // dil, yer // yong‘oq, bayon // etmoq, erk // sevar

Ushbu juftliklardan qo‘shma so‘z hosil qilinganda barchasi qo‘shib yoziladimi?

A) ha                      B) yo‘q

**11. Quyida berilgan soʻzlarning barchasi toʻgʻri yozilganmi?**

7-qism, 5-“A” sinf, 3-, 7-, 9- modda, X asr, nuqtayi nazar, tarjimayi hol, eʼzoz

A) ha            B) yoʻq

**12. “Har” va “hech” soʻzlari bilan hosil qilingan qoʻshma soʻzlar qoʻshib yoziladimi?**

A) ha            B) yoʻq

**13. Fikr-mulohaza, kitob-daftar, doʻst-dushman, el-yurt, savdo-sotiq kabi juft soʻzlar tire bilan yozilganmi?**

A) ha            B) yoʻq

**14. Oʻzlashma soʻzlarning barchasi imloviy jihatdan toʻgʻri yozilganmi?**

televideniye, magistratura, dissertatsiya, kompressor, marketing, monitoring

A) ha            B) yoʻq

**15. Oʻzlashma soʻzlarning barchasi imloviy jihatdan TOʻGʻRI yozilganmi?**

litsenzia, abzats, monitor, maʼno, voʻlfram, radio, okeyan, metal, kilogram

A) ha            B) yoʻq

**16. MDH, BAA, OʻzMU, ToshDOʻTAU, OʻzRFA kabi qisqartmalarda imloviy jihatdan xatolik bormi?**

A) ha            B) yoʻq

**17. Quyida berilgan soʻzlarning barchasi toʻgʻri yozilganmi?**

milliard, artilleriya, 10-sinf, XXI asr, sogʻ, yangidan yangi, keldi-da, bola-ku

A) ha            B) yoʻq

**18. Gapdagi barcha soʻzlar toʻgʻri tanlanganmi?**

Ertaga tarixiy obidalarga qadam ranjida qilishni rejalashtirdik.

A) ha            B) yoʻq

**19. “Yuvosh” maʼnosini beradigan ibora bu – “qoʻy ogʻzidan choʻp olmagan”.**

A) ha            B) yoʻq

**20. Ushbu soʻzlardan faqat bittasi qoʻshib yoziladi: 1) dev sifat; 2) liq toʻla; 3) dardi bedavo; 4) kecha kunduz; 5) koʻp vaqt.**

A) ha            B) yoʻq



## LUG'AT

**Aksiya** – biror maqsadga erishish uchun qilinadigan ish, harakat.

**Amfiteatr** – tomosha zali yoki auditoriyadagi yarim doira shaklida qiya ko'tarilib boruvchi o'rindiqlar.

**Ansambl** – bir butun badiiy jamoa bo'lib tomosha ko'rsatadigan artistlar guruhi, jamoasi.

**Arxeologiya** – qadimgi moddiy, ma'naviy yodgorliklar asosida xalqlarning tarixiy o'tmishini, turmushi va madaniyatini o'rganuvchi fan.

**Bahridan o'tmoq** – foydali deb bilgan narsa yoki kishisidan voz kechmoq.

**Bakovul** – to'y va bayram munosabati bilan o'tkaziladigan kurash, poyga, uloq kabi musobaqalarni boshqaruvchi.

**Blog** – muayyan mavzuga bag'ishlangan internet jurnal, internet kundalik, onlayn kundalik.

**Byudjet** – muayyan vaqt (yil, chorak) uchun ishlab chiqilgan, me'yorlashtirilgan va qonuniy tarzda tasdiqlangan daromadlar va xarajatlar yig'indisi.

**Chiqindi** – kerakli qismi ishlatilgandan qolgan narsalar; chiqit, qoldiq.

**Chirik** – chirigan, yaroqsiz holga kelgan.

**Dahanaki jang** – og'zaki janjal, qattiq aytishish, so'kishish.

**Dastur** – muayyan maqsad, ish-harakat yoki tadbirning oldindan belgilab chiqilgan yo'l-yo'rig'i, uni amalga oshirishning tartibi, qonun-qoidasi; programma.

**Daydi** – doimiy turarjoyi va belgisi kasbi bo'lmagan, bir joyda qo'nim topmaydigan; darbadar.

**Diagramma** – turli miqdorlar o'rtasidagi munosabatni tasvirlovchi chizma, grafik tasvir.

**Dialog** – ikki kishi o'rtasidagi og'zaki muloqot, suhbat; asar qahramonlari suhbat.

**Ekotizim** – birgalikda yashaydigan organizmlar va ular yashaydigan sharoit majmui.

**Eksponat** – muzey va ko'rgazmalarda namoyish qilinadigan, ekspozitsiyaga qo'yilgan narsa.

**Emlamoq** – yuqumli kasalliklarning oldini olish uchun odam yoki hayvon organizmiga teri orqali zardob yubormoq.

**Epizootiya** – hayvonlarda biror yuqumli kasallikning muayyan hudud uchun g'ayriodatiy tarzda keng tarqalishi; o'lat.

**Estrada** – ommaviy sahna san'atining ashula, raqs, akrobatika, badiiy o'qish, kichik-kichik dramatik va kulgili asarlar va shu kabilarni o'z ichiga olgan bir turi hamda shular asosida tashkil etilgan konsert-tomoshalar.

**Faoliyat** – biror sohada olib boriladigan ish, mashg'ulot, harakat.

**Fazo** – hamma tomonga cheksiz yo'nalgan bo'shliq, osmon, koinot.

**Festival** – san'atning kino, musiqa, teatr, sirk kabi sohalarida erishilgan eng yaxshi yutuqlar bo'yicha vaqti-vaqti bilan o'tkaziladigan tanlov, ko'rikdan iborat ommaviy bayram, tantana, sayil.

**Gadjet** – kichik mexanik yoki elektron qurilma yoki vosita.

**Galereya** – suratlar namoyish qilinadigan bino, muzey.

**Haykaltaroshlik** – tosh, bronza, yog'och, gips va boshqalardan haykal yasash faoliyati.

**Hayvonot** – tirik mavjudotlar, hayvonlar olami; hayvonlar.

**Hovur** – issiqlikdan ko'tariladigan kuchsiz, yengil bug'.

**Huquq** – davlat hokimiyati tomonidan belgilanadigan va qo'riqlanadigan, jamiyatda kishilarning o'zaro munosabatlarini va boshqalarni tartibga soladigan qonun-qoidalar, me'yorlar majmui.

**Hurkimoq** – cho'chib ketmoq (asosan hayvon va parrandalar haqida).

**Ijtimoiy** – jamiyatga taalluqli, jamiyat bilan bog'liq, jamoat, odamlarning jamiyatdagi munosabatlari bilan bog'liq.

**Ijtimoiy tarmoqlar** – onlayn platforma, undan odamlar o'zaro tanishuv, suhbat, ijtimoiy munosabatlarni yo'lga qo'yish uchun foydalanadi.

**Infeksiya** – kasallik paydo qiladigan mikroorganizmlar tufayli kasallikning yuqishi; yuqtirish.

**Injener** – texnikaning biror sohasi bo'yicha oliy ma'lumotga ega bo'lgan mutaxassis; muhandis.

**Intellekt** – kishining fikrlash qobiliyati, aqliy rivojlanganlik darajasi.

**Jarayon** – ish-harakat, voqea-hodisaning birin-ketin borishi, rivoji, oqimi.

**Jo'rttaga** – ongli ravishda, atayin, ataylab, qasddan.

**Jug'rofiya** – geografiya fanining eski nomi.

**Kelbat** – qomat, bichim, qiyofa.

**Keli** – qo'lda don (arpa, bug'doy, jo'xori va boshqalar) yanchish, sholi oqlash uchun mo'ljallangan ro'zg'or buyumi.

**Kelisop** – qo'lda don (arpa, bug'doy, jo'xori va boshqalar)ni yanchuvchi asbob.

**Kimyogar** – kimyo fani bo'yicha mutaxassis, olim; kimyo sanoatida ishlovchi shaxs.

**Klassik** – klassiklar yaratgan, xalqlarning iftixoriga aylangan, namuna bo'ladigan.

**Klub** – kishilarning siyosiy ongini, madaniyatini va umumiy saviyasini oshirish, ularning dam olishini tashkil etish bilan shug'ullanuvchi madaniy-ma'rifiy, siyosiy yoki boshqa xarakterdagi ijtimoiy tashkilot, muassasa.

**Ko'chirma** – asl nusxadan yozib, chizib, ko'chirib olingan nusxa.

**Kod** – aloqa (telegraf, telefon, radio va shu kabilar), avtomatik boshqarish tizimlarida, EHM (elektron-hisoblash mashinalari)da istalgan axborotni uzatish, qayta ishlash va saqlash uchun qo'llanadigan, ma'lum tartibdagi shartli belgi, ramz (simvol)lar yoki signallar tizimi.

**Kommunal** – jamoa bo'lib yashashga oid; jamoaviy.

**Konsepsiya** – qarashlar, fikrlar yo'nalishi tizimi; fikr yuritish, dunyoni tushunish, anglash usuli.

**Kubok** – sport musobaqalarida: g'oliblar uchun sovrin sifatida beriladigan (odatda qimmatbaho narsadan tayyorlanadigan) vaza, idish va shu kabilar.

**Kupe** – vagonning bir necha yo'lovchi uchun ajratilgan alohida bo'limi.

**Laboratoriya** – ilmiy tekshirishlar, tajribalar, amaliy mashg'ulotlar o'tkazish uchun kerakli apparat va asboblardan jihozlangan ilmiy muassasa yoki uning bo'limi va ular joylashgan bino.

**Lanj** – bo'shashgan; lohas.

**Logistika** – inson faoliyatining u yoki bu sohasini moddiy-texnik ta'minlashni boshqarish tizimi.

**Mayoq** – yo'l ko'rsatib turadigan, o'rnak, namuna, ibrat bo'ladigan narsa; mash'al.

**Me'morchilik** – bino va inshootlarni loyihalash, qurish va bezatish san'ati.

**Merosxo'r** – meros olishga haqi bo'lgan kishi; voris.

**Meteor** – kosmik fazodan Yer atmosferasiga cho'g' bo'lib, tez uchib keladigan jism.

**Me'yor** – biror narsa, ish va shu kabilarning miqdor, daraja jihatdan talabdagi, belgisi o'lchami.

**Mikrobiologiya** – mikroorganizmlarning tuzilishi, biologiyasi, fiziologiyasi, biokimyosi, sistematikasi, genetikasini, ularning odamning hayoti, jonli va jonsiz tabiatdagi mohiyatini o'rganadigan hamda mikroorganizmlar hayot faoliyatini boshqarish usullarini ishlab chiqish masalalari bilan shug'ullanadigan fan.

**Mikrochiplash** – uy hayvonlarini yo'qotib qo'ymaslik uchun ularning tanasiga chip o'rnatish.

**Mikrotizim** – kichik tizimlar.

**Ministrlik** – vazirlik.

**Mo'yna** – ba'zi hayvonlarning kiyim-kechakka ishlatiladigan yungli terisi.

**Modda** – rasmiy hujjat, majmua, qonun va shu kabilarning raqam yoki harf bilan ajratiladigan mustaqil bo'limi.

**Monolog** – sahna yoki boshqa adabiy asar ishtirokchilarining o'z-o'ziga yoki o'zgalarga qaratilgan, javob talab qilmaydigan nutqi.

**Muallif** – biror asar, loyiha, kashfiyot va shu kabilarni yaratgan shaxs.

**Muhandis** – texnikaning biror sohasini yaxshi biluvchi mutaxassis.

**Muloqot** – uchrashuv, suhbat.

**Mum tishlamoq** – og'iz ochmay jim qolmoq, indamaslik.

**Mumtoz** – muayyan millat va jahon fani, san'ati, adabiyotida muhim o'rin tutadigan, millatning shon-shuhrati va faxri hisoblangan.

**Munajjim** – munajjimlik bilan shug'ullangan, yulduzlarga qarab fol ko'rgan kishi; astrolog.

**Mushkul** – hal qilinishi, yechilishi mahol bo'lgan; qiyin, og'ir.

**Mutafakkir** – chuqur falsafiy fikrlash iste'dodiga ega bo'lgan kishi, tafakkur egasi.

**Mutaxassis** – biror sohada maxsus bilim va tajribaga ega bo'lgan kishi, ixtisos egasi.

**Muzey fondi** – muzeylarda tarixiy ahamiyatga ega barcha eksponatlarining jamlanmasi.

**Nabotot** – o'simliklar dunyosi, o'simliklar.

**Nanotexnologiya** – atom tuzilishiga ega (juda mayda zarra) bo'lgan mahsulotlarni ishlab chiqarish va ulardan foydalanish usullari bilan shug'ullanadigan soha.

**Nusxa** – bir xil qilib yasash, ko'chirish uchun tayyorlangan buyum namunasi, andaza; qolip.

**O'ra** – chuqurlik.

**Obyekt** – bizdan tashqarida va bizning ongimizga bog'liq bo'lmagan holda mavjud bo'lgan, subyekt (inson)ning amaliy va bilish faoliyati qaratilgan tashqi olam, borliq, voqelik, moddiy dunyo, mavjudot.

**Operatsiya** – texnologik jarayonning bir ish joyida bajariladigan alohida qismi.

**Orkestr** – musiqa asarlarini birgalikda ijro etadigan turli xil cholg'u asboblari yig'indisi va shu asboblarni chaluvchi musiqachilar jamoasi.

**Oshkor qilmoq** – hammaga ma'lum qilmoq.

**Palatka** – suv o'tmaydigan pishiq matodan, teridan tikilgan yozgi kapa, chodir.

**Pantomima** – kishining kechinmasi, fikrlari, hayot lavhalari, inson xarakterlari faqat tana harakati, mimika va imo-ishoralardan bilan ifoda etiladigan so'zsiz teatr tomoshasi.

**Respondent** – ijtimoiy so'rovda qatnashuvchi shaxs; anketa savollariga javob beruvchi kishi.

**Pigment** – tirik organizm to'qimalari tarkibida bo'ladigan va ularning rangini belgilaydigan bo'yoq moddalar.

**Podachi** – podani haydab olib yuruvchi, poda boquvchi.

**Posbon** – muhofaza, himoya qiluvchi; saqlovchi, homiy.

**Prinsip** – biror ta'limot, dunyoqarash va shu kabilarning dastlabki, asosiy qonun-qoidasi.

**Qadamjo** – ziyorat qilinadigan joy, ziyoratgoh.

**Qariyb** – taxminan, deyarli, yaqin.

**Qiron keltirmoq** – qirilmog, yo'q bo'lmoq.

**Qo'riq** – himoya, mudofaa, saqlash.

**Qonunchilik** – biror mamlakatga yoki sohaga oid qonunlar, huquqiy hujjatlar majmui.

**Ramz** – biror g'oya, tushuncha, hodisa kabilarni ifodalovchi, eslatuvchi shartli belgi, ishora.

**Rekonstruksiya** – takomillashtirish, yaxshilash maqsadida qayta qurish, yangidan qurish, butunlay yangicha tashkil qilish.

**Restavratsiya** – davrlar o'tishi bilan eskirgan va ma'lum qayta ishlashlar natijasida asl holini yo'qotgan, buzilgan san'at asari yoki arxitektura yodgorliklarini, arxeologik qazilmalarni dastlabki holatiga keltirish, tiklash hamda tiklangan asarlar, narsalarning o'zi.

**Robot** – inson hayoti uchun xavfli sharoitlarda, odam borishi qiyin bo'lgan obyektlarda uning funksiyasini – murakkab harakatlarini qisman yoki to'la bajaruvchi mashina-odam; avtomat.

**Sambo** – kurashning xilma-xil, samarali milliy usullarni qamrab olgan bir turi.

**Sanitariya** – aholini, atrof-muhitni sog'lomlashtirishga, tozalikka, gigiyenik talab va me'yorlarga rioya qilishga qaratilgan chora-tadbirlar tizimi.

**Sarhad** – chegara, hudud.

**Savanna** – Afrika, Janubiy Amerika, Shimoli-sharqiy Avstraliya va Janubiy Osiyoda o'simliklarning tropik o'rmonlar va sahrolar oralig'ida tarqalgan mintaqaviy tipi.

**Seksiya** – ba'zi idora, tashkilot, jamiyat va shu kabilarning alohida bo'limi.

**Smartfon** – murakkab EHM qismlari bilan jihozlangan ko'p vazifani bajaruvchi telefon.

**Suiiste'mol** – biror narsadan, masalan, amal, boylikdan o'z manfaati uchun yo'l qo'yilganidan ortiqcha foydalanish.

**Sun'iy intellekt** – kompyuterning o'z amallarini tahlil qilish va egallangan tajribalarini o'rganishi asosida rivojlanib boruvchi dasturi.

**Suxandon** – gapga chechan, so'zamol; notiq, diktor.

**Tadqiqot** – ilmiy tekshirish ishining natijasi.

**Tarmoq** – asosiy yo'l, oqim va shu kabilardan bo'linib, ajralib chiqqan qism.

**Tatami** – dzyudo kurashi uchun mo'ljallangan tarang, elastik gilam.

**Tatbiq etmoq** – amalda ishlatish, qo'llash.

**Tavofut** – farq.

**Tayanch nuqta** – asos bo'lib xizmat qiladigan, suyaniladigan narsa.

**Tengqur** – yosh jihatdan teng yoki uncha farq qilmaydigan kishilar; birga o'sib katta bo'lgan o'rtoqlar; tengdosh.

**Timsol** – tushuntirish uchun yoki asos, dalil, isbot va shu kabilar sifatida keltirilgan ayrim namuna; misol.

**Tizim** – o'zaro bog'liq va uzviy tartibda bo'lgan narsa, hodisalar birligi, majmui.

**To'da** – bir yerga to'plab yoki uyib qo'yilgan narsa; uyum; gala; guruh.

**Trener** – sportning biror turi bo'yicha sportchilar tayyorgarligiga rahbarlik qiluvchi mutaxassis.

**Turdosh** – bir xil turdagi.

**Uglerod** – hamma organik modalarning eng muhim tarkibiy qismi bo'lgan kimyoviy element.

**Uslub** – ishlash, boshqarishdagi o'ziga xos yo'l, usul.

**Usul** – biror narsani yuzaga chiqarish, amalga oshirish yo'li; harakat tarzi, xili, tartibi; yo'l.

**Veterinar** – veterinariya bo'yicha oliy malakali mutaxassis; mol doktori.

**Xarajat** – biror narsa uchun qilinadigan sarf; chiqim.

**Yaktak** – uzun, ko'krak oldi ochiq erkaklar ko'ylagi.

**Yirtqich** – jonivor go'shti bilan ovqatlanadigan (hayvonlar, qushlar haqida).

**Yodgorlik** – biror shaxs yoki voqea xotirasi uchun tiklangan haykal; me'moriy obida.

**Yo'lchi yulduz** – yo'l ko'rsatuvchi, rahnamo.

**Yonilg'i** – yonadigan suyuq modda, suyuq yoqilg'i (benzin, neft va shu kabilar).

**Yo'qchilik** – iqtisodiy tanqislik, yetishmovchilik; kambag'allik, muhtojlik.

**Yubiley** – biror shaxsning tug'ilgan kuni yoki biror tashkilot, muassasaning muayyan yilligi bilan o'tkaziladigan tantanali marosim.

**Yuridik shaxs** – turli mulkchilikka asoslangan, mustaqil ish yurituvchi, qonunga ko'ra fuqarolik huquqlari va majburiyatlari subyekti bo'lgan korxonalar, tashkilot, muassasa.

**Zavol** – yo'q bo'lish, mahv bo'lish.

**Zulf** – qizlarning sochi, kokili.

O'quv nashri

# ONA TILI

**Umumiy o'rta ta'lim maktablarining  
7-sinfi uchun darslik**

Muharrir *Orifjon Madvaliyev*  
Rassom *Aziz Jabborov*  
Texnik muharrir *Akmal Sulaymonov*  
Badiiy muharrir *Sarvar Farmonov*  
Dizayner va sahifalovchi *Oloviddin Sobir o'g'li*  
Musahhah *Xurshidbek Ibrohimov*

Bosishga ruxsat etildi 23.06.2022 Bichimi 60x84 1/8.  
Arial garniturası. Keglı 12 shponlı. Ofset bosma.  
Shartlı bosma tabog'i 26,04 Nashriyot-hisob tabog'i 25,99  
Adadi \_\_\_\_ nusxa. Buyurtma № \_\_\_\_.

## Ijaraga beriladigan darslik holatini ko'rsatuvchi jadval

Nº	O'quvchining ismi va familiyasi	O'quv yili	Darslikning olingandagi holati	Sinf rahbarining imzosi	Darslikning topshirilgandagi holati	Sinf rahbarining imzosi
1.						
2.						
3.						
4.						
5.						
6.						

**Darslik ijaraga berilib, o'quv yili yakunida qaytarib olinganda yuqoridagi jadval sinf rahbarlari tomonidan quyidagi baholash mezonlariga asosan to'ldiriladi:**

Yangi	Darslikning birinchi marta foydalanishga berilgandagi holati.
Yaxshi	Muqova butun, darslikning asosiy qismidan ajralmagan. Barcha varaqlari bor, yirtilmagan, ko'chmagan, betlarida yozuv va chiziqlar yo'q.
Qoniqarli	Muqova ezilgan, birmuncha chizilib, chetlari yedirilgan, darslikning asosiy qismidan ajralish holati bor, lekin qoniqarli ta'mirlangan. Ko'chgan varaqlari qayta joylangan, ayrim betlariga chizilgan.
Qoniqarsiz	Muqova yirtilgan, ustiga chizilgan, asosiy qismidan ajralgan yoki butunlay yo'q, qoniqarsiz ta'mirlangan. Betlari yirtilgan, varaqlari yetishmaydi, chizib, bo'yab tashlangan. Darslikni tiklab bo'lmaydi.