

Ўзбекистон Республикаси Фанлар Академияси
Самарқанд бўлими
Я. Фуломов номли Археология институти

Қўлёзма ҳуқуқида

УДК 94(575.121)
903(575)

Матбобоев Боқижон Хошимович

ҚАДИМГИ ФАРФОНАНИНГ ИЛК ЎРТА АСРЛАР ДАВРИ
МАДАНИЯТИ

(V-VIII асрлар археологик манбаларининг тарихий таҳлили асосида)

Мутахассислиги: 07.00.06 –“Археология”

Тарих фанлари доктори илмий даражасини олиш учун ёзилган
диссертация

Илмий маслаҳатчи : академик А.А. Асқаров

Самарқанд 2009

МУНДАРИЖА

Кириш	5-30
1-боб. Илк ўрта асрлар даври археология ёдгорликларини сув манбалари бўйича жойлашиши ва уларнинг классификацияси	31-53
1.1. Сув манбалари асосида ажратилган ирригация районлари ва уларда илк ўрта аср ёдгорликларининг жойлашиш тизими	31-41
1.2. Деҳқончилик воҳаларидаги илк ўрта аср археология ёдгорликларининг классификацияси	41-52
2-боб. Фарғона илк ўрта асрлар даври ёдгорликларида олиб борилган археологик тадқиқотлар	53-141
2.1. Поп (Боб) шаҳар харобасида ўтказилган археологик изланишлар	53-72
2.2. Поп некрополидаги (Мунчоқтепадаги) археологик қазишмалар	72-101
2.2.1. Мунчоқтепа I қабристонини – яқка ҳолда қўйилган қабрлар	72-78
2.2.2. Мунчоқтепа II қабристонини сағаналарининг очилиши ва уларнинг ўрганилиши	78-101
2.3. Кўктош қабристонини олиб борилган археологик қазишмалар	101-108
2.4. Қува шаҳар харобасида ўтказилган археологик текширишлар	108-125
2.5. Андижон шаҳрида амалга оширилган археологик тадқиқотлар	125-141
3-боб. Илк ўрта асрлар даври археологик комплекслари ва уларнинг хронологияси	142-219
3.1. Мунчоқтепа археологик комплекси ва унинг тавсифи	143-179
3.1.1. Кундалик эҳтиёж буюмлари	143-152
3.1.1А. Кулолчилик маҳсулотлари	152-159
3.1.2. Ҳарбий қурол-аслаҳалар	160-166
3.1.3. Кийим-бош, зеб-зийнат буюмлари ва тақинчоқлар	166-179
3.2. Кийим-кечак қолдиқлари ва уларнинг реконструкцияси	179-182

3.3. Мунчоқтапа археологик комплекси хронологияси	182-192
3.4. Кўктош археологик комплекси ва унинг тавсифи	192-198
3.4.1. Кундалик эҳтиёж буюмлари	192-194
3.4.1А. Кулолчилик маҳсулотлари	194-196
3.4.2. Ҳарбий қурол-аслаҳалар	196-198
3.4.3. Кийим-бош, зеб-зийнат буюмлари ва тақинчоқлар	197
3.5. Кўктош археологик комплекси хронологияси	198-200
3.6. Илк ўрта аср шаҳарларининг хронологияси ва уларнинг ривожланиш босқичлари	200-212
3.7. Фарғона водийсининг илк ўрта асрлар даври археологиясида Мунчоқтапа комплексининг асосланиши	211-219
4-боб. Фарғона водийсининг илк ўрта асрлар даври дафн маросимлари	220-254
4.1. Сағаналарда кузатилган дафн маросимлари билан боғлиқ урф-одатлар	221-229
4.2. Остадон ва хумларга солиб дафн этилган мазорлар	230-239
4.3. Марҳумларни куйдириб кўмиш ва от билан кўшиб дафн этиш урф-одатлари билан боғлиқ мазорлар	239-242
4.4. Кўктош мазоридаги дафн маросимлари билан боғлиқ урф-одатлар	242-243
4.5. Фарғонанинг илк ўрта асрлардаги диний урф-одатларини дафн маросимларида акс этиши ва уларнинг таҳлили	243-254
5-боб. Фарғона илк ўрта асрларда: жамиятнинг ижтимоий-сиёсий ва иқтисодий ривожланиши, аҳолининг диний-мафкуравий қарашлари	255-286
5.1. Ижтимоий-иқтисодий ривожланиш тенденцияси: давлатни бошқариш тизимлари ва шаҳарлар хусусиятлари	255-278

5.2. Илк ўрта асрлар жамиятида маданий жараёнлар: маҳобатли санъатнинг шаклланиши ва диний-мафкуравий қарашлар	278-286
Хулосалар	287-293
Матнда учрайдиган изоҳлар шарҳи	294-302
Матн бўйича тузилган аналитик жадваллар ва иловалар	303-351
Жадваллар	
1-жадвал. Шимолий Фарғонада гўрлар хиллари (типлари)	303
2-жадвал. Мунчоқтепа II мазоридаги қабрлар хусусиятлари	304-305
3-жадвал. Мунчоқтепа I мазоридаги қабрлар хусусиятлари	306-310
4-жадвал. Сағаналардаги гўрхоналар майдони	311
5-жадвал. Сағаналарда марҳумлар билан қўйилган ашёлар	312
6-жадвал. Мунчоқлар гуруҳини сағаналар ва якка ҳолдаги қабрлардаги нисбати	313-314
7-жадвал. Мунчоқлар гуруҳларини комплекслардаги нисбати	315
8 - жадвал. Сағаналарда аниқланган мунчоқларни шакли-шамойилига кўра гуруҳларга нисбати	316
9-жадвал. Кўктош мазоридаги қабрлар хусусиятлари	317-323
Иловалар	324-359
1-илова. Фарғона водийси илк ўрта аср ёдгорликлари	324-337
2-илова. Ўзбекистон ҳудудидан топилган турк-рун ёзувлари	338-348
3-илова. Ашёвий далилларни мутахасислар томонидан ўрганиш хулосалари	349-350
4-илова. Матнда учраган сўзларни русча-ўзбекча изоҳи	351-359
Адабиётлар рўйхати	360-405
Шартли қисқартмалар	406-407

КИРИШ

Кейинги йилларда мустақиллигимиз шарофати билан ўтмиш тарихга, бой маданий меросга бўлган қизиқиш ортди. Тарихимизни бирламчи манбалар асосида ўрганмай туриб, келажакни куриш, маданий-маърифий ва миллий ўзлигимизни англаш қийин, деган фикрни президент И.А. Каримов бир гуруҳ тарихчилар ва журналистлар билан учрашувларида таъкидлаб ўтган эди. Бу учрашувларда миллий ўзлигимизни сарчашмаси тарих ва маданий мерос эканлиги алоҳида таъкидланиб, уларга муносабат давлат сиёсати даражасига кўтарилди. Вазирлар Маҳкамасининг 7 июль 1998 йилдаги “Ўзбекистон республикаси ФА Тарих Институтини фаолиятини такомиллаштириш тўғрисида” чиқарган қарори бунга мисол бўла олади. И.А. Каримовнинг “Тарихий хотирасиз келажак йўқ” номли асарида олға сурилган ғоялар ўзбек халқи ва унинг давлатчилик тарихининг устувор йўналишлари бўйича дастуриламал бўлиб хизмат қилмоқда. **“Ўзликни англаш тарихни билишдан бошланади... Ҳаққоний тарихни билмасдан туриб эса ўзликни англаш мумкин эмас... Давлатимиз, миллатимизнинг ҳаққоний илмий тарихини яратиш кенг жамоатчилигимиз учун ғоят муҳим ва долзарб масалага айланиши лозим”** (Ислом Каримов., 1999. № 1).

Таъкид этилган ҳужжатларнинг муҳим томонларидан бири - уларда мамлакатимиз ҳудудида энг қадимги замонлардан то ҳозиргача бўлган давлатчилик тарихи ва унинг босқичларини, шу ҳудудда яшаган халқларнинг сиёсий, ижтимоий - иқтисодий, маданий ва маънавий ҳаётини кенг ва чуқур ўрганиш учун қулай шарт-шароитлар, имкониятлар яратиб берилди. Жумладан, ўзбек халқининг кўҳна деҳқончилик маданияти, унинг илк марказларидан бири бўлмиш Фарғона водийси тарихини ўрганишга ҳам катта аҳамият берилди.

Кишилиқ жамиятининг даҳоларидан бири Арнольд Тойнби водийга “Қадимги Фарғона – жаҳон цивилизациясининг муҳим марказларидан биридир” деб таъриф бериши бежиз эмас.

Фарғона водийси Ўрта Осиёдаги йирик тарихий-маданий ўлкалардан бири ҳисобланиб, у Ўрта Осиёнинг шимолий-шарқий қисмида, Сирдарё ва унинг

ирмоқлари хавзасида жойлашган. У шимолда Чотқол, Курама, Отўйнок, шарқда Фарғона, жанубда Олой, Туркистон тоғ тизмалари билан чегараланган. Водийнинг ғарбий чегаралари тарихий-географик жиҳатдан Хўжабақиргансой ҳавзаси бўлиб, ундан кейинги ҳудудлар Суғдиёна-Уструшона тарихий-маданий ўлкаси ҳисобланган [7.38, с. 23]. Тўғри, баъзи манбаларда Хўжанд қадимги Фарғона ҳудудига киритилган ва Хўжабақиргансой ҳавзаси водий ҳудуди ҳисобланган.

Қадимги Фарғона Бактрия, Сўғд, Хоразм каби Туронзаминнинг йирик тарихий-маданий ўчоқларидан бири ҳисобланиб, умумбашарият маданиятига қўшган муносиб ҳиссаси туфайли **“Фарғона цивилизацияси”** деган ном остида жаҳон тарихига кирган.

Адабиётларда “Ўрта Осиё жавоҳири” деб ном олган Фарғона водийси сув манбаларига бой, иқлими мўътадил, тупроғи унумдор бўлиб, бу заминда инсонни яшаб меҳнат қилиши учун жуда қулай табиий шарт-шароитлар мавжуд бўлган. У инсоният тарихининг ибтидосидаёқ энг қадимги одамзот аждодларининг маконларидан бири бўлган. Жумладан, Жанубий Фарғонадан топилган тош қуроллари ва одам суякларига қараганда, бу ўлка Марказий Осиёда инсониятнинг энг қадимги вакиллари пайдо бўлган, шаклланган минтақалар қаторига киради [3.48].

Афсуски, водийдаги мавжуд кўп сонли археология ёдгорликларининг аксарияти XX асрнинг 40-йилларидан бошлаб кўриқ ва бўз ерларни ўзлаштириш ишлари даврида бузилиб кетган. Бунинг устига уларнинг ўрганилиши ҳам бошқа тарихий маданий ўлкаларига нисбатан кечроқ бошланган. Натижада, тарих фанида Фарғона водийси юксак ривожланган цивилизация марказларидан орқада қолган чекка ўлка, деган нотўғри тасаввурлар пайдо бўлди. Шундай қарашлар оқибатида қадимги Фарғона илк деҳқончилик маданиятининг асоси ҳисобланган, сўнгги бронза даврига мансуб Чуст маданияти ёдгорликлари мил.авв. VIII-VII асрларга оид деб, ёки Далварзин ёдгорлигини водийда ўрганилган илк шаҳар эканлигига шубҳа билан қаралди [4.170; 7.114, с. 202-203]. Ҳақиқатда эса, Чуст маданияти ёдгорликларининг ёши мил. авв. XII-VII асрларга тегишли эканлиги ва у икки

ривожланиш босқичига эга эканлиги аниқланди [7.47; 3.45; 9.27]. Фарғона деҳқончилиқ маданиятининг пайдо бўлиш даврий санасини янада қадимги асрларга тааллуқли эканини аниқ фанлар изланишлари натижалари ҳам тасдиқламоқда [4.164, с.32-35]. Аслида эса, энг сўнги маълумотларга кўра, Фарғона водийсидаги кўхна деҳқончилиқ ёдгорликлари даврий жиҳатдан жанубдаги Чирокчи, Кўктепа ва Тошкент воҳасидаги Бургулюк каби комплекслардан анча қадимийроқ бўлиб чиқди (3.47, с.26; 3.28, с. 69). Натижада “Қадимги Фарғонага илк деҳқончилиқ маданиятини жанубдан кўчиб келган аҳоли олиб келган” деган фаразга эндиликда ўрин қолмади. Археологик изланишларга кўра, водийдаги қадимги деҳқонлар сув бўйидаги унумдор ерларни ўзлаштирилишига қараб алоҳида воҳа ёки гуруҳ тарзида ўрнашганлар [7.50, с. 23-28; 4.78, с. 120-133]. Улар баъзида обихаёт чиқариш нисбатан осон бўлган кичик дарё ва сойлардан кичикроқ канал ва ариқлар чиқариб хўжалиқ юритганлар.

Фарғонанинг сўнги бронза даври ёдгорликларини ҳар томонлама ўрганиш натижасида, аниқланишича, дастлаб **деҳқонлар қароргоҳи, кейин шаҳармонанд қалъа-қўрғонлар, сўнгра эса илк шаҳарлар пайдо бўлади.** Далварзин ўзининг тарихий топографияси ва ўзига хос моддий маданияти билан нафақат водийда, балки Ўзбекистондаги илк шаҳарлар қаторга киради. Қолаверса, унинг водийнинг энг қадимги ўтроқ деҳқончилиқ ва хунармандчилиқ маркази бўлгани эндиликда ҳақиқатга яқиндир [7.47, с. 90; 6.17]. Яна бир неча археологик ёдгорлиқлар Чуст, Ашқолтепа, Деҳқон, Хўжамбоғ (майдони 4-13 га) кабилар ҳам ўз навбатида қадимги воҳа деҳқончилиги марказлари бўлган. Демак, мил. авв. II минггинчи йилликнинг охириги чорагидан водийда илк шаҳарлар, шаҳармонанд қалъа-қўрғонлар таркиб топган. Илк шаҳарлар шубҳасиз, дастлабки ирригация иншоотлари асосида юзага келган. Ирригация тармоқларининг мавжудлиги ва хунармандчилиқнинг ривожлангани, шубҳасиз, дастлабки давлатчилиқнинг асосий белгиларидандир.

Илк темир ва антик даврларда ҳам Фарғонада (мил. авв. VI-IV ва милодий IV асригача) деҳқончилиқ маданияти анъаналари давом этади. Ўрта Осиёнинг бошқа

худудлари каби бу ерда ҳам хўжаликнинг икки хил: деҳқончилик ва чорвачилик соҳалари мавжуд эди [7.6]. Мил. авв. IV-III асрлардан бошлаб водийда деҳқончилик янада ривожланади, шаҳарлар сони ортиб боради, хунармандчилик ва савдо-сотик ишлари юксалади. Айнан антик даврда - қадимги Фарғона-Давань подшолиги таркиб топади ва бу ўлкадан Буюк Ипак йўлининг муҳим тармоғи ўз фаолиятини бошлайди. Ипак йўли бўйидаги савдо-сотик ва маданий алоқалар туфайли қадимги Фарғона минтақалараро иқтисодий муносабатларда фаол қатнаша бошлайди. Милоддан аввалги II асрда Фарғонага келган Хитойлик элчи Чжань Цянь водийда 70 дан ортиқ катта-кичик шаҳарлар борлиги, уларнинг ҳар бири мустақил бошқарув тизимига эга эканлиги, зарурат туғилганда мамлакат ўз мустақиллигини ҳимоя қила оладиган ҳарбий кучга эга эканлигини эътироф этади.

Демак, илк ўрта асрларгача баён қилинган қисқача археологик ҳолат Фарғона водийсини Марказий Осиёдаги шиддатли тарихий жараёнларга тортилганини кўрсатади ва бу моддий маданият ашёларида ўз аксини топган. Бирок, Фарғона археологиясининг энг долзарб муаммолардан бири қўлга киритилган моддий маданият ашёлари, яъни археологик комплексларнинг аниқ даврий санасини белгилаш ёки даврлаштиришдаги хануз ечилмаган муаммолардир.

Фарғона водийси (1-расм) тарихини ўрганиш ва у билан боғлиқ бўлган даврлаштириш масалалари кўпчилик мутахассисларни қизиқтириб келган. Айниқса, водий тарихининг энг қадимдан араблар истилосигача бўлган даврини тадқиқ этиш фарғонашуносликнинг долзарб муаммолари сирасига киради. Чунки бу давр тўғрисида ёзма манбаларда деярли маълумотлар йўқ, хусусан, танга пуллар Фарғонада VIII аср бошларигача муомалада бўлмаган [4.163, с. 185-186].

Шунингдек, водийда аҳолини ўта зич жойлашгани боис кейинги юз йилликларда унинг жуда катта майдони суғорма деҳқончилик учун ўзлаштирилди, оқибатда кўплаб археологик ёдгорликлар бузилиб кетди. Масалан, неолит даврининг сўнгги босқичи ёки энеолит ва илк бронза даврлари ёдгорликларидан материаллар йўқ ҳисоби.

Фарғона водийсида археологик изланишлар бошланганига 120 йилдан ошди. Шу давр ичида қўлга киритилган археологик материаллар асосида водий тарихини даврлаштириш масаласида 20 га яқин илмий ишланмалари таклиф қилинди. Улар орасида Б.А. Латинин, А.Н. Бернштам, Ю.А. Заднепровский, Н.Г. Горбунова, Н.Н. Негматов ва бошқаларнинг ишлари диққатга сазовордир. Ушбу хронологик даврлаштиришлар водий тарихининг энг қадимги давриларидан то XX аср бошларигача бўлган узок тарихий санани ўз ичига олади. Ҳар бир изланувчи ўзи олиб борган тадқиқот материалидан келиб чиққан ҳолда, маълум даврлаштириш концепцияларини таклиф қилганлар. Шу боис, водий моддий маданияти хронологияси бўйича археологлар ўртасида мунозарали масалалар кўп.

Булар қуйидагилар ва улар ҳам ўз ечимини кутмоқда:

1) Археологик объектларни ашёвий далиллар асосида даврий санасини аниқлашда айрим ёдгорликларнинг соҳиблари-аҳолининг хўжалик асосини ёки уларнинг даврий кетма-кетлик босқичларини аниқлашда яқдиллик, умумий бир фикрлик йўқ. Масалан, айрим тадқиқотчилар орасида Эйлтон маданиятига тегишли қадимги Эйлтон шаҳар харобасини кўчманчи - чорвадорлар (саклар)га тааллуқли, деган фикрлар мавжуд [4.111, с. 53]. Қадимдан тўрт томони деҳқончилик далалари ва мудофаа иншоотлари билан ўраб олинган Эйлтон шаҳар Авестода қайд этилган “Вар” типидagi шаҳарни эслатмайдими? Қолаверса, бу ёдгорликда чорвадор-кўчманчиларга (сакларга) тегишли ҳеч қандай топилма шу вақтгача аниқланмаган.

2) Айрим археологик комплексларни етарли илмий асоссиз аниқ этник гуруҳларга боғлаш ҳоллари мавжуд бўлиб, улар даврлаштиришда чигалликка сабаб бўлмоқда. Археологик комплексларни чорвадор ёки деҳқон аҳолига тегишли эканини аниқлаш мумкин. Аммо, айрим олинган археологик объектларни у ёки бу этник гуруҳга тегишли деб айтиш учун жуда катта антропологик манбалар талаб этилади ва мазкур омил орқали исбот этилиши мумкин. Шунингдек бу масалада аниқлик киритиши мумкин бўлган ёзма манбалар ҳам деярли йўқ ҳисоби.

Диссертация мавзуси қилиб олинган Фарғона водийсининг илк ўрта асрлар (V-VIII асрлар) маданияти чуқур тарихий илдизларга эга. Бу давр ижтимоий-иқтисодий, сиёсий ва этномаданий дунёсининг таркиб топишида ўтроқ деҳқончилик маданияти анъаналарига асосланган жуда бой тарихий жараён ётадики, унинг илдизлари бронза даврига - Чуст маданиятига бориб тақалади. Фарғона илк ўрта асрлар давлатчилиги ва маданиятини ташкил топишига қадар бу замин бағрида таркиб топган қадимги суғорма деҳқончилик маданияти мунтазам ривожланиш босқичларини босиб ўтди. Яъни, **бронза даврининг қадимги деҳқончилик маданияти билан шуғулланган ўтроқ аҳолиси изсиз йўқолмади. Чуст маданияти ворислари сифатида ўтроқ аҳолининг Эйлатон маданияти (мил. авв. VI-III асрлар), унинг иқтисодий-хўжалиги заминида Шўрабашот маданияти (мил. авв. IV-I асрлар), унинг водий бўйлаб кенг тарқалган давомчиси сифатида Мархамат маданияти (мил. I-IV асрлар) ривожланишда давом этди.** Уларнинг тарқалиши, таъсир доираси хронологик кетма-кетликда кенгайиб боради. Чуст, Эйлатон, Шўрабашот ва Мархамат маданиятларини тарқалиши водийнинг маълум аниқ худудларига тўғри келади, бу шимолий, шарқий ва жанубий-шарқий минтақаларидир. Деҳқончилик маданиятларини бир худудга жойлашуви айниқса қадимги давр учун яққол кузатилади [4.51, с. 144]. Уларнинг теварак-атрофларида кўчманчилик ва ярим кўчманчи ҳаёт тарзида бўлган чорвадор аҳоли худудий доираси эса тобора торайиб боради, илк ўрта асрларга келганда, бу ўлка Фарғона давлати деб аталган бир бутун ўтроқ деҳқончилик минтақасига айланди. Илк ўрта асрлар даври Фарғонасининг Ўрта Осиёнинг бошқа худудларидаги археологик комплекслар билан кўп ўхшашлик томонлари бор ва улар билан бир маданий оламни ташкил этади. Аммо, таъкидлаш лозимки, қадимги Фарғона илк ўрта асрларгача ўз географик жойлашувига кўра, баъзи бир умумтарихий жараёнлардан четда қолган. Яъни, Ўрта Осиёда ҳукм сурган ахомонийлар, юнон-бактрия, кушонлар салтанати даврида Фарғона ўзига хос маданиятга эга бўлган - улар таркибига кирмаган. Айнан V-VIII асрларда Фарғона ўз тарихидаги олдинги даврлардан фарқ қилиб, Шарқий Туркистон, Чоч,

Уструшона ва ҳатто Суғднинг иқтисодий-маданий алоқалар таъсир доирасига тортилади. Буларнинг барчаси Фарғона водийси ривожланишида илк ўрта асрлардан эътиборан янги тарихий давр бошланганидан далолат беради.

Танланган мавзунинг долзарблиги. Ўрта Осиёнинг йирик деҳқончилик маконларидан бири Фарғона водийси ўз географик жойлашувига кўра қадимдан Шарқ билан Жануби-ғарб мамлакатларини боғловчи савдо-иқтисодий ва маданий кўприк вазифасини бажариб келди. Фарғона водийси бир томондан дунёга кўплаб йирик кашфиётлар, янгиликлар берган Хитой, иккинчи томондан юксак ривожланган Қадимги Шарқ цивилизациясининг ёрқин намунаси бўлган Мессопотамия ҳамда Ўрта Осиёнинг жанубий худудларининг маданий-хўжалик таъсиридан баҳраманд бўлди. Шунинг билан бирга асрлар оша тарихий тараққиёт давомида водий ўзига хос ўринга эга бўлиб, юксак деҳқончилик маданияти, ривожланган хунармандчилик ва савдо-сотик марказларидан бири бўлиб қолди. Аммо илк ўрта асрлар даври деб номланган ва V-VIII юз йилликларни ўз ичига олган катта тарихий давр айрим сабабларга кўра тадқиқотчилар диққат-эътиборидан четда қолди. Фарғона водийси илк ўрта асрлар даври маданияти ва тарихи Чоч, Уструшона, Сўғд, Хоразм каби бошқа тарихий ўлкаларга нисбатан кам тадқиқ этилган. Бунинг бир неча сабаблари бор.

Биринчидан, V-VIII асрларга тааллуқли маданий қатламлар кейинги даврнинг қалин қолдиқлари остида қолиб кетган ёки бузилган ва шу боис улар археологик материал сифатида қайд этилган эди, халос. Ахсикет, Косон, Қува, Ўзган каби йирик ёдгорликларда ана шундай ҳолатни кузатиш мумкин ва буни натижасида илк ўрта асрлар археологик комплексларига аҳамият берилмади. Фақат Ахсикет ва Қувада ўрганилаётган даврни иккинчи босқичи (VII-VIII асрлар) материаллари қисман эълон этилди.

Иккинчидан, археология ёдгорликларини рўйхатга олиш ва улар мажмуасини яратиш учун олиб борилган ишларда олинган маълумотларга эса, бу тарихий даврни ўрганиш учун етарли эмас деб ҳисобланиб, улар эътибордан четда қолди. Илк ўрта асрлар даври ёдгорликлари махсус тадқиқот объекти сифатида тадқиқ

килинмади. Тўғри, улар айрим олинган худудий доирада барча давр ёдгорликлари қаторида ўрганилган. Масалан, Б. Абдулгазиева ишида Фарғона водийсининг бир бўлагидаги бошқа даврлар билан бирга илк ўрта аср ёдгорликлари ҳисобга олинган бўлса, Н.Г. Горбунова, Г.А. Брикиналарнинг ишларида эса водийдаги илк ўрта асрлар даврига оид бор йўғи 53 та ёдгорлик харитага туширилган [7.24, с. 94, карта 5]. Ҳолбуки, ёзма манбаларда, Фарғонада бу даврда аҳоли сони ўсганлиги ва 100 дан ортиқ шаҳарлар мавжудлиги ҳақида хабар берилади [1.7, с. 319]. Бундан ташқари илк ўрта асрлар даври ёдгорликларини ўрганиш асосан мозор-қўрғонларга бағишланган [7.38, с. 24, рис.11]. Натижада Фарғона V-VIII асрлар археологик комплексларининг стратиграфик ва хронологик таҳлили яратилмади. Бу давр кулолчилиги ва бошқа моддий маданият ашёлари тўғрисида яхлит тадқиқот ҳозиргача амалга оширилгани йўқ. Айниқса, V-VI асрлар комплекси шу вақтгача водий археологик ёдгорликларида жуда ҳам оз миқдорда қайд этилган ва мақсадли равишда ўрганилмаган. Муҳим манбалар ҳисобланмиш кўҳна мозор ва мозор-қўрғонлар сингари дафн иншоотлари қурилиши ҳамда улардаги дафн маросимлари билан боғланган урф-одатлар, шаҳар ёдгорликларининг таркибий тузилиши, меъмorchилиги ва хўжалиги ҳақида маълумотлар ўрганилмаган эди. Бу каби муаммолар Фарғонанинг илк ўрта асрлар тарихини археологик материаллар асосида ёритиб беришга узоқ вақт қийинчиликлар туғдириб келди. Хуллас, ўрганилаётган давр комплексларининг Фарғона моддий маданияти тарихидаги роли ва ўрни очиб берилмаган эди.

Учинчидан, юқоридаги икки сабабнинг оқибати ўлароқ илк ўрта асрлар шаҳарлари ва уларнинг хусусиятлари, бошқарув ва давлат бирлашмалари, аҳоли ва унинг машғулотлари, диний қарашлари каби муаммолар умумлаштирилмаган. Тўғри, Фарғонанинг илк ўрта асрлар тарихи бўйича бир неча унча катта бўлмаган мақола, хабарлар мавжуд. Аммо уларни умумлаштирувчи тадқиқотлар шу кунгача яратилгани йўқ. Лекин кейинги пайтлардаги изланишлар натижасида бир неча ёдгорликларда илк ўрта асрларга доир археологик комплекслар очилди ва уларни ўрганишда маълум ютуқларга эришилди. Буларга Мунчоктепа ва Баландтепа

ёдгорликлари гуруҳи, Ахсикет, Муғтепа (Наманган вилояти), Тудаи Калон (Сугд вилояти, Тожикистон), Оқтепа, Кува, Кўктош (Фарғона вилояти), Андижон, Шўртепа, Кўрғонтепа (Андижон вилояти), Оқбўра (Ўш вилояти, Қирғизистон) каби археологик ёдгорликларида қилинган илмий янгиликларни киритиш мумкин. Булар барчаси Фарғона водийсининг илк ўрта асрлар тарихини яхлит ўрганиш масаласини кун тартибига қўйишга вақт етиб келганини билдирарди.

Шундай қилиб, ўтган асрнинг охирларига келиб фарғонашуносликда бир бутун давр тарихи яхши ўрганилмай эътибордан четда олиб кетди. Моддий маданият, мафкура ва савдо-иқтисодий алоқаларга доир муаммолар янги материаллар ва кашфиётлар нуқтаи назаридан ўз ечимини кутарди.

Юқорида келтирилган мулоҳазалардан келиб чиқиб, таъкидлаш лозимки, қадимги Фарғонанинг илк ўрта асрлар даври тарихини чуқур ва ҳар томонлама ўрганиш бугунги куннинг долзарб вазифаси бўлиб қолмоқда. Бундан ташқари ушбу муаммонинг ечими ҳозирги кунда тарих фанида муҳим бўлган мавзу - ўзбек халқининг келиб чиқишини ва уни давлатчилик шакллари ўрганишда ҳам муҳим аҳамият касб этади. Чунки илк ўрта асрларда Фарғона жамиятида кўплаб ижтимоий-иқтисодий ўзгаришлар содир бўлган. Яъни, янги тарихий даврда кашоварзлар орасида мулкый табақаланишнинг жадал кечиши муносабати билан ўлкада маҳаллий деҳқонзодалар бошлиқ қишлоқ ва туман ҳокимликларининг ташкил топиши, эфталийлар, турк хоқонлиги ва араблар босқини билан боғлиқ тарихий жараёнлар минтақа моддий маданиятида ва мафкурасида чуқур из қолдирди, янги жамият - феодал муносабатларининг ташкил топишига олиб келди. Ушбу жараёнлар фарғонашуносликда ҳозиргача яхлит ўрганилмагани диссертантнинг муҳокама этилаётган мавзуга қўл уришига сабаб бўлди. Диссертантгача маълум бўлган деярли барча материаллар бир ерга жамланиб тадқиқот манбаси сифатида таҳлил этилди.

Муаммонинг ўрганилганлик даражаси. Археология фани тарихшунослигидан маълумки, Фарғона водийсининг моддий маданият ёдгорликлари 100 йилдан зиёд вақт мобайнида ўрганиб келинмоқда.

Ўтган асрнинг 50-йилларидаёқ Ўрта Осиё қадимиятининг танилган тадқиқотчиси А.Н. Бернштам водийда ўзаро тафовути бор икки хил ўтмиш маданияти: деҳқончилик ва кўчманчи-чорвачилик маданиятлари бўлганини эътироф этишни таклиф этади [7.17, с. 185-186]. Кейинги олиб борилган тадқиқотлар олимнинг башоратини нақадар тўғри эканлигини тасдиқ этди.

Қадимги деҳқончилик билан шуғулланган аҳолига тегишли ёдгорликлар Чуст маданияти, кўчманчи чорвадорлари комплекслари Қайроққум маданияти деб юритилади. Водийнинг экин етиштириш учун қулай қисмини деҳқонлар, атроф жойлар хусусан адир, тоғ олди, тоғли худудлар кўчманчи чорвадорлар эгаллаганлар. Бу икки хил хўжалик юритиш усули кейинги даврларда ҳам ривож топиб, токи ҳозирги даврларгача етиб келди.

Шундай қилиб, Фарғона водийсида ўрганилаётган даврда икки хўжалик юритиш усули: деҳқончилик, кўчманчи чорвачилик мавжуд бўлган.

Фарғона водийсида илк ўрта асрлар даври археологияси масаласини биринчи марта йирик фарғонашунос Б.А. Латинин томонидан кўтарилган. 1930, 1933-1934 йиллари олиб борилган археологик ишлар натижасида ушбу олим водий маданияти тарихида тўртта ривожланиш босқичини ажратиб кўрсатади. Улардан III-IV босқичлар ўрта асрларни камраб олади [7.75, с. 141-142, 152]. Кейинроқ, 1961 йили бу даврий жадвални янги материаллар билан бойитди ва қадимги деҳқончилик маданиятларини матеириалларини уч босқичга бўлди. Ўрта асрлар босқичи Фарғона III ёки илк феодализм деб номланиб, V-VIII асрлар билан саналансада, даврий босқичларга ажратилмади [4.103, с. 128]. Аммо Б.А. Латинин илк ўрта асрлар даврини умумий тарзда таърифлаб бера олди. Шу билан бирга ушбу даврлаштириш айрим камчиликлардан холи эмас, булар қаторига материаллар камчилиги оқибатида вужудга келган схематизмни келтириб ўтиш мумкин. Шунга қарамай Б.А. Латинин Фарғона тарихида биринчи бор илк ўрта асрлар комплексини алоҳида кўрсатиб уни ўрганишни бошлаб берди.

Фарғонанинг яна бир тадқиқотчиси А.Н. Бернштам илк марта водий илк ўрта асрлар маданияти тарихини таърифлаб берди. Помир-Олой (1946-1948) ва Помир-

Фарғона (1950-1952) археологик экспедициялари текширувлари натижасида Косондаги Муғқалъа (Муғтепа), Ахсикет ва Поп яқинидаги бир гуруҳ ёдгорликлари (Айртом, Мунчоктепа, Баландтепа) каби илк ўрта аср ёдгорликалари ўрганилди. Ушбу ёдгорликларни водий тарихига “турк даври” номи билан (VI-VIII асрлар) киритди. Яна бу муаллиф деҳқонлар ва чорвадор-кўчманчилар муносабатларини Фарғона ва Марказий Осиё тарихида турк тилли аҳоли роли ва ўрни муаммосини ҳал этишга ҳаракат қилди. А.Н. Бернштам Фарғона водийсининг илк ўрта асрлар даври маданиятини келиб чиқишини биринчи марта ўртага ташлади.

1954 йили бошқа бир фарғонашунос Ю. А. Заднепровский илк ўрта асрлар бўйича етарли маълумотлар тўплаб, водий тарихида алоҳида даврни ўша пайтдаги таниқли археологик ёдгорлик номи билан “Косон” деб номлади [5.8]. Таъкид жоизки, “Косон” даври Муғқалъадаги унчалик кўп бўлмаган археологик материаллар асосида ажратилган. Бироқ Ю.А. Заднепровский ушбу тарихий ривожланиш тизимини бутун водий учун тааллуқли деб, Қирғизистон жанубий районларигача кўллаш мумкинлигини таклиф этади [3.44, с. 169]. Шу билан бирга бу даврлаштиришда “Косон даври”нинг бошланиши (III аср), ниҳояси (VII аср) бир оз мавҳум бўлиб қолган. Тўғри, Ю.А. Заднепровский бошқа бир ишида Шарқий Фарғонадаги Дунбулоқ ёдгорлигида Дунбулоқ III қатлами (V-VIII асрлар) асосида ўзгартирилган даврлаштиришни амалга оширди [4.75, с. 206-207]. Бу даврий санани тасдиғи сифатида Хўжабақиргансойи ирмоқлари воҳасида Лайлак қишлоғининг ғарбида жойлашган Белес Мозор ва Хўжакаримсойнинг юқори оқимидаги Кан-Рудник қишлоғининг жанубидаги Хўжакарим ёдгорликларидан топилган материаллар хизмат қилади [3.44, с. 63, 159-165, рис. 98-99].

Ю.А. Заднепровский тадқиқотларида илк ўрта асрлар маданиятини шаклланиши хусусиятларини ўрганишда муҳим жиҳатини – илк ўрта асрлар маданиятини келиб чиқишини кўтаради. Ушбу муаллиф бу масалада учта таркибий қисмларни ажратиб кўрсатади: 1. Маҳаллий анъанавий деҳқончилик маданияти; 2. Суғд, Шарқий Туркистон каби илғор маданиятлар ва кўхна турклардан таъсирида

андоза олинган маданияти; 3. Маданиятларнинг ўзаро аралашуви натижасида пайдо маданият [9.14, с. 23].

Илк ўрта асрлар археологик комплексларини таҳлил этишда В.А. Булатованинг Жанубий Фарғонада жойлашган Қува ёдгорлигида олиб борган текширишлари аҳамиятлидир. Ёдгорликнинг турли нуқталарида кенг кўламли қазишма ишлари олиб борилди. Рабодда (2-шаҳристон) водий учун ягона буддавийлик ибодатхонаси деярли бутунлай қовлаб очилди. Аммо В.А. Булатова китобида кулолчилик материаллари умумий қилиб берилган ва VII аср билан белгиланган [3.26, с. 42-45]. Демак, Қува шаҳар харобасидан VI-VIII асрларга оид чегараланган материаллар мавжуд. Юқоридагилардан келиб чиқиб айтиш мумкинки, ўтган асрнинг 70-йилларигача илк ўрта аср аср материаллари энди тўплана бошланган эди.

Айнан XX аср 70-йилларидан водий археология ёдгорликаларини ўрганишда москвалик, ленинградлик ва Республика ФА билан бир қаторда Андижон, Фарғона ва Ўшдаги маҳаллий музейлар фаол қатнаша бошлайдилар. Жумладан, В.И. Козенкова Андижон вилояти музейида ишлаб, Ғайраттепа ёдгорлигини тўла қовлаб очди. Олима илк бор V-VI асрлар материалларини алоҳида олишга эришилди (иккинчи қурилиш босқичининг IV поли) [7.66, с. 218-237]. Бу санани Б.А. Литвинский қўллаб қувватламайди ва VI-VII асрлар билан белгилайди [3.46, с. 94]. Кейинроқ, Ю.А. Заднепровский водий тарихидаги бу давр материалларига қайтиб V-VI асрлар комплексини “Ғайраттепа босқичи” деб номлади [4.76, с. 198-201].

Фарғона водийсининг илк ўрта асрлар тарихи ва маданиятини ўрганишда Н.Г. Горбунованинг алоҳида ҳиссасини таъкид этиш керак [4.55, с. 114-146; 7.38; 6.4]. Ўз асарларида ушбу муаллиф водий тарихини даврлаштиришни Б.А. Латинин бошлаган археологик даврлаштиришни яъни Фарғона I, II, III тизимини давом эттиради. Илк ўрта асрлар маданиятига даврлаштиришнинг ФШ/3 (V-VI асрлар) ва ФШ (VII-VIII асрлар) босқичлари тўғри келади. Олиманинг таъкидича, V-VI асрларда чархда ясалган идишлар улуши кмаяди, анғоб сифати пасаяди, анғобдан идиш сиртига безак солиш пайдо бўлади, қўшни Қовунчи маданияти таъсири яққол

сезилади ва Суғд билан алоқалар ривожлана бошлайди [7.36, 30-31]. VII-VIII асрларда Н.Г. Горбунова фикрича, сирти қизил ангоб билан қопланган сополлар кўпая боради ва бу ўзгаришларни кўхна турклар ҳамда суғдийлар таъсири билан боғлайди. Н.Г. Горбунова ишларида илк ўрта асрлар маданиятини келиб чиқиши масалалари ҳам кўтарилган. Айниқса, юқорида айтилганидек қовунчи маданияти ва Суғд таъсири яққол бўлгани таъкид этилади [7.38, с. 35] ҳамда Суғднинг Фарғонага таъсирини бошланишини VII-VIII асрлар деб белгилайди [7.37, с.71].

Бир оз вақт ўтиб, шунга ўхшаш даврлаштириш тизимини шарқий Фарғона археологик материаллари асосида Б. Абдулғозиева ишлаб чиқди. V-VIII асрлар комплекси “Шўртепа даври” деб аниқланди ва икки босқичга бўлинди:

1. Шўртепа босқичи (V-VI асрлар).
2. Чордона босқичи (VII-VIII асрлар).

Бироқ булар орасида аниқ фарқлар кўрсатилмаган, умумий белгилар санаб ўтилган холос [5.2, с. 17-19].

Йирик археологик ёдгорлик Ахсикетда аввалига И. Ахроров, кейинроқ А. Анарбоев, Ғ. Мирзалиевлар илк ўрта асрлар қатламларини ва комплексларини ўргандилар [7.3, с. 171-187; 4.12, с.71-86; 5.13]. Аммо бу ёдгорликда V-VII асрлар материаллари кам. Шунинг учун қазилма муаллифлари фақат VII-VIII аср топилмаларини Ахсикет материалларининг иккинчи босқичига бирлаштиришни таклиф этилади [7.3, с. 178, 184]. Ғ. Мирзалиев Ахсикет сирли сополларини ўрганиш жараёнида VII-VIII аср топилмаларини биринчи босқичнинг биринчи фазасига бирлаштиради. Ахсикет кулолчилит идишларини шаклларини ривожланишини ўрганиш натижасида уларни Сирдарё бўйининг Қовунчи ва Жетиасар маданиятлари билан ўзаро алоқалари кўрсатиб берилди [5.13]. VII-VIII асрлар археологик материаллари З.И. Усманова, О.А. Папахристу, Л.С. Баратовалар томонидан Ахсикетнинг турли қисмларида ўрганилган.

Водийнинг шимоли-ғарб томонидаги ёдгорликлари (Тожикистоннинг Ашт, Хўжанд туманлари) Е. Д. Салтовская тадқиқ этган. Тудаи Хурд ва Тудаи Калон ёдгорликларида унумли иш олиб борилди. Тудаи Калонда Ашт I-V босқичларига

боғланган стратиграфик тизим ишлаб чиқилди ва хронологик жиҳатдан милoddан аввалги II-I асрлардан – милoddнинг VII-VIII асрларигача бўлган тарихий даврни қамраб олган. Биз ўрганаётган даврга Ашт IV (V асрнинг ўрталари – VI аср бошлари), Ашт V (VII-VIII асрлар) киради ва қовунчи (кангуй) таъсири айниқса кулолчилик маҳсулотларида яққол сезилади [5.20, с. 15]. Е. Д. Салтовская таъкидича бу таъсир худудий жиҳатдан чегараланган ва Марказий Фарғонадан шарққа ўтмаган. Аммо бизнинг фикримизча бу таъсир Е. Д. Салтовская англагандан-да кенгроқ бўлган. Албатта бу ҳолат Тудаи Калондагичалик кузатилмайди. Бирок олима бу масалада ҳақ, чунки I минг йиллик ўрталарида Сирдарё ҳавзасида ўхшаш маданиятлар ҳукм сурган. Бу жиҳатдан олганда Мунчоктепа I, II ва Баландтепа I ёдгорликларида бу таъсир кузатилади.

Жанубий-ғарбий Фарғонанинг илк ўрта асрлар хўжалиги, маданияти ва мафкурасини ўрганишда Г.А. Брикина тадқиқотлари аҳамияти каттадир. Олима Қайрағоч кўрғона ва қабристониди, Қорабулоқ қасри, Боткен яқинида Оқтепа, Тагоп ва бошқа қазилма ишлари олиб борди. Бу ёдгорликларни жойлашувида айрим ўзига хос хусусиятларни таъкид этилади. Чунки водийнинг фақат жанубий-ғарбиди бизлар тўлалигича очилган икки хил иншоотларни биламиз:

1. Айрим ҳимояланган уйлар (Оқтепа, Тегирмонбоши, Тагоп (Бешкент));
2. Тўртбурчак режали, тупроқ марзалари ва хандак билан ўралган иншоотлар (Қайрағоч, Кўрғонча, Шалди Балди, Тепакўрғон). Бирок шимолдаги ва шарқдаги каби шаҳар марказлари учрамайди. Г.А. Брикина ушбу худуд учун VII-VIII асрлар сопол идишлари таснифини яратди. Жумладан, кулолчиликда айрим ўзгаришлар қайд этилади. Чунки бунинг бир неча сабаблари бор. Биринчидан, бу худуд водийнинг жанубий-ғарбий томони бўлиб, деҳқончилик туманлари ва кулолчилик марказларининг теграси ҳисобланади. Иккинчидан, Г.А. Брикина фикрича Фарғона кулолчилик марказининг андозалари асосида ишлашга ҳаракат қилган кулоллар кўникмаларининг нўноқлиги оқибатидир [3.25, с. 12-48], учинчидан бу қадимдан деҳқончилик ва чорвачилик аралашган хўжалик юритиш устун бўлган худуднинг ўзига хос маҳаллий хусусиятидир.

Илк ўрта асрлар моддий маданияти муаммолари Б.А. Литвинский, А. А. Анарбоев, Г.П. Ивановларнинг Фарғона археологиясига бағишланган қатор ишларида ўз аксини топган.

Диссертантнинг Мунчоктепа, Кўктош қабристонлари, Баландтепа шаҳар харобаси, Андижон ва Кувадаги қазишмаларида аниқлаган топилмалар водий илк ўрта асрлар маданияти ҳамда тарихи тўғрисидаги маълумотларимизни бойитади. Улардан бир томондан Суғд ва иккинчи томондан Чоч таъсирини ўзида акс эттирган, шу вақтгача чегараланган маълумотларга эга бўлган кулолчилик маҳсулотлари асосий ўрин тутди.

Фарғона водийси илк ўрта асрлар археологик ёдгорликларини ўрганилиш тарихини яқунлаб, қуйидагиларни таъкид этамиз:

1. Фарғона водийси V-VIII асрлар моддий маданияти тарихи бўйича айрим кичик мақола ва тадқиқотлар бор, лекин умумлаштирувчи тадқиқот амалга оширилмаган эди. Бу ҳолат Ахсикет, Косон, Кува каби ёдгорликларда илк ўрта асрлар маданий қатламларини кўп метрли кейинги давр маданий қолдиқлари остида қолиб кетгани ва бир қатламли илк ўрта асрлар ёдгорликларини йўқлиги билан изоҳланади.

2. Олдинги пунктда келтирилган сабаблар натижасида мукамал даврлаштиришни яратилмаганидир. Оқибатда илк ўрта асрлар археологик комплекслари алоҳида тадқиқ этилмаган ва одатда бошқа даврлар билан бирга қайд этилар эди, холос. Шундай қилиб, Фарғона илк ўрта асрлар маданияти роли ва ўрни кўп жиҳатдан кам ўрганилган Ўрта Осиё медиевистикасида “оқ доғ” қолмоқда эди.

Буларнинг барчаси диссертант ва бошқа фарғонашуносларни илк ўрта асрлар тарихи ва маданияти бўйича тўпланган материалларни чуқур ва ҳар томонлама ўрганиш ҳисобига умумлаштириш зарурлигини тақозо этар эди. Ушбу тадқиқот айнан шу вазифани бажаришни ўз олдига мақсад қилиб олди.

Диссертациянинг илмий-тадқиқот ишлари режалари билан боғлиқлиги. Ушбу тадқиқот ЎзФА Археология институтининг кейинги 20-25 йиллик тематик режалари билан узвий боғланган. Дастлаб “Турон цивилизациясининг моддий

маданиятини шаклланиши: шаҳармонанд маконлар, эллинизм, воҳалар ва чўлларнинг ўзаро муносабатлари” (1992-1996 йиллар), сўнгра “Қадим ва ўрта асрларда Ўзбекистон худудида моддий маданият, мафкура ва давлатчилик (археологик манбалар асосида)” (1997-2002), кейинроқ “Қадим ва антик даврларда Турон цивилизацияси” (2003-2007) ва ҳозирда “Ўрта Осиё икки дарё оралиғи ўтроқ деҳқонлар ва кўчманчи чорвадорлар маданияти: анъаналар ва инновация муаммоси (милоддан аввалги II-I минг йилликлар)” (2007-2011) каби фундаментал мавзулар таркибида ишланди.

Тадқиқотнинг мақсад ва вазифалари.

Ушбу диссертация ишининг мавзуси сифатида, илк ўрта асрлар тарихи - V-VIII асрларда юз берган ижтимоий-иқтисодий, сиёсий ва маданий жараёнларни археологик материаллар асосида ёритиб бериш мақсад қилиб олинди. Диссертацияда водийнинг илк ўрта асрлар даври маданияти, бу даврда таркиб топган шаҳар маданияти ва минтақа давлатчилигининг ривожланиши ҳамда бу давр аҳолисининг диний ва дунёвий қарашларини таҳлил этиш тадқиқотнинг мазмун-моҳияти қилиб белгиланди. Шунинг учун диссертант олдида ушбу мавзуни ёритилиши заруратидан келиб чиқиб **қуйидаги вазифаларни** ечимини топиш муҳим аҳамият касб этади.

1. Илк ўрта асрлар бўйича янги археологик материалларни илмий муаомалага киритиш, уларни системалаштириш, шу давр шаҳарлари ва дафн иншоотлари бўйича маълумотларни умумлаштириш, олинган материалларни Фарғона маданияти тарихидаги роли ва ўрнини аниқлаш.

2. V-VIII асрларга оид археологик ёдгорликларни сув ҳавзалари, воҳалар (оазислар), кичик воҳалар (микрооазислар) бўйича ўрганиш, системалаштириш, ёдгорликлар типологиясини ишлаб чиқиш.

3. Шаҳар типидagi ёдгорликларни стратиграфик ва планиграфик тадқиқ этиш, археологик комплексларни ажратиб олиш; ўрганилаётган даврдаги ва араблар босқини арафасида Фарғона водийсининг йирик шаҳарларидан бўлмиш Қуба (Қубо), Поп (Боб), Андижондан топилган археологик комплекслар

системалаштириш ва улар асосида ушбу шаҳарларнинг урбанизация босқичлари ривожланиши тарихини яратиш.

4. Шаҳарлар ва дафн иншоотларидан топилган моддий маданият ашёларини типологик жиҳатдан ўрганиш, хунармандчилик хусусан кулолчилик ривожланиш босқичларини тадқиқ этиш.

5. Дафн иншоотларини ўрганиш: кўмиш маросимлари таркибий жиҳатлари ва улар хусусиятлари.

6. Мархум билан қўйилган буюмларни классификация қилиш, улар функционал вазифасини аниқлаш ва даврини белгилаш.

7. Арабларнинг Ўрта Осиёга босқини арафасидаги диний қарашлар тизимини таҳлил этиш. Айниқса, дафн маросимлари ва улар билан боғлиқ урф-одатларни мақсадли равишда тадқиқ этиш. Сабаби, Фарғонада бу давр диний қарашлари – зардуштийлик, буддавийлик, насронийлик ҳақида маълумотлар оз миқдорда ёки йўқ.

8. Фарғонанинг илк ўрта асрлар даври моддий ва маънавий материалларини этнографик манбалари билан солиштириб ўрганиш. Диссертантнинг ўзи олиб борган этнографик кузатувларини ишда кенг фойдаланиш.

9. Ушбу даврда Фарғонадаги мавжуд бошқариш тизими ва давлатчилик муаммоларини ёритувчи ёзма манбаларни археологик материаллар билан солиштириб ўрганиш, воҳа давлатчилиги муаммоларини ўрганишдаги назарий жиҳатларни таҳлил этиш. Аниқланган Фарғона воҳа давлатлари (ер эгалиги) ва айрим илк ўрта асрлар шаҳарларининг жойлашган ўрнини аниқлаш ҳамда уларни ўзбек давлатчилиги тарихидаги роли ва аҳамиятини кўрсатиш.

Демак, Фарғона водийсининг V-VIII асрларга тегишли тўрт юз йиллик вақт мобайнидаги **ижтимоий-сиёсий тарихи, иқтисодий хўжалик ҳаёти, диний-мафкуравий қарашлар тизимини ўрганиш** фарғонашуносликда ҳозиргача ўз ечимини кутаётган долзарб масалалардан бири бўлиб қолмоқда. Ана шу масалаларга янги археологик материаллар ва ёзма манбалар асосида ойдинлик киритиш **ушбу тадқиқотнинг асосий мақсади ҳисобланади**. Ҳозиргача Ўрта

Осиё тарихида Фарғона водийсининг илк ўрта асрлар даври тарихи алоҳида яхлит ҳолда тадқиқ этилмаган. Булардан келиб чиқиб диссертациядаги энг долзарб вазифа - Фарғона илк ўрта асрлар тарихини яратиш туради.

Тадқиқотнинг даврий чегараси V-VIII асрларни ўз ичига олган бўлиб, Ўрта Осиёдаги сиёсий, ижтимоий-иқтисодий жараёнлар - йирик давлат бирлашмаларини (Давань подшолиги, Кушонлар салтанати) инқирозга юз тутиши, феодал муносабатларни шаклланиши ва арабларни Мовороуннаҳр ерларига истилосини бошланиши рўй берган тарихий даврни қамраб олган.

Тадқиқот объекти ва предмети. Шаҳарларнинг ривожланиш босқичлари, жамиятдаги диний қарашлар силсиласи, ўтроф деҳқонлар ва кўчманчи чорвадорлар муносабатлари кабилар диссертациянинг ўрганиш объектлари ҳисобланади. Тадқиқот предмети бўлиб археологик ёдгорликлар, қазилмалар материаллари, музей фондларида асори-атиқалар, эълон этилган ишлар, архив материллари хизмат қилди.

Тадқиқот манбалари. Диссертациянинг манбавий асослари қуйидагилардан иборат:

1. Археологик материаллар ушбу тадқиқотнинг асосини ташкил этади. Жумладан, Мунчоктепа I, II (1987-1994 йиллар), Темир Коруг ва Чаянтепа мозорлари(1980-1982), Баландтепа I-VIII (1987-1996), Қува (1996-1998), Косон (Муғқалъа) (1983), Андижон (2000-2005, 2007-2008), Шўрабашот (1993) ва Мингтепа (1986-1987, 2001-2002) каби ёдгорликларида бевосита муаллиф томонидан 25 йилдан зиёд вақт мобайнида олиб борилган қазилма материаллари, археолог Г.П. Ивановнинг розилиги билан унинг Кўктош қабристонидан қазиб олинган, ҳали эълон қилинмаган материаллари бўлиб, бу объектлар диссертацияда биринчи бор илмий таҳлил қилинди. Ю.А. Заднепровскийнинг Қирғизистонни Ўш, Боткен, Жалолобод вилоятларида олиб борган дала қидирув ишларининг эълон этилмаган материалларидан ҳам фойдаланилди. Шунингдек, Андижон, Наманган, Фарғона вилоятларида А.А. Анарбоев, И. Ахроров, Б. Абдулгазиева., М. Х. Исомиддинов., Н.Г Горбунова., Г.П. Ивановларнинг ёдгорликларни рўйхатга олиб

харитага тушириш жараёнида тўплаган маълумотлари ҳам жалб этилди. Яна манбалар орасида турли музей коллекциялари ҳам салмоқлидир. Чунончи, Санкт-Петербург (Россия ФА Моддий Маданият Институти ва Давлат Эрмитажи), Тошкент (Ўзбекистон халқлари тарихи музейи), Самарқанд (Ўзбекистон санъати ва маданияти музейи), Андижон, Фарғона, Наманган, Ўш, Жалолобод (Ўлкашунослик музейлари), Кува, Поп (археология музейлари), Андижон вилояти Избоскан тумани Туячи қишлоғидаги ва Қирғизистоннинг Жалолобод вилояти Ўзган туманидаги Шўрабашот совхозида ташкил этилган мактаб музейлари, Андижон сув омбори дирекцияси музейи (Э.М. Дворкин топилмалари) материалларидан ҳам тегишли маълумотлар олиш имкониятига эга бўлганимизни таъкид этамиз.

2. Ёзма манбалар. Н.Я. Бичурин, А.Г. Малявкин, А. Хўжаев, Абдухолик Абдурасул ўғли томонидан таржима этилган “Тарихий хотиралар”, “Хан сулоласи илк тарихи”, “Хан сулоласи кейинги тарихи” каби Хитой йилномаларидаги Фарғонага оид янги қисмлар, ал-Истахрийнинг (850-934) “Китаб масалик ал-мамалик” (Давлатларнинг йўллари китоби), Ибн Хордадбехнинг (820-912) “Китаб ал-масалик ва-л-мамалик” (Йўллар ва мамлакатлар китоби), X асрда номаълум муаллиф томонидан ёзилган “Худуд ал-алам”, ал-Муқаддасийларнинг (946/47-1000) араб, форс тилларидан рус, ўзбек тилларига ағдарилган асарлари, суғд ва кўхна турк тилларида чармга, тошга, сополга, танга-чақаларга битилган ҳамда В.А. Лившиц, М.М. Искоқов, С.Г. Кляшторний, И.Л. Кизласов, И.В. Кормушин, Д.Д. Васильев, Н. Рахмоновларнинг таржима ва изоҳларидан фойдаланилди.

3. Этнографик ва антропологик материаллари. Диссертантнинг 1977-2007 йиллари ташкил этилган археологик илмий-қидирув экспедицияларда Фарғона водийсининг шаҳар, қишлоқ ва маҳаллаларида аҳолидан тўплаган дала-сўров материаллари, сайёҳлар, этнографларнинг кундаликлари асосида тузилган айрим манбалардан ҳам фойдаланилди. Айниқса, бу маълумотлар дафн маросими билан боғлиқ урф-одатларни, дафн иншоотларини ўрганишда муҳим аҳамият касб этди. Фарғона водийсидан олинган антропологик материалларни шу соҳа мутахасислари Ш. Абилов, С. Мустафақулов ва Россия ФА Антропология ва Этнология институти

етақчи илмий ходими Т.К. Ходжайов томонидан олинган маълумотлардан кенг фойдаланилди.

4. Архив материаллари. Археологик ҳисоботлар, чизмалар, фотоматериаллар, кундаликлар, кўлёзмалар, Санкт-Петербург, Москва, Тошкент, Самарқанд, Бишкек ва Фарғона водийси шаҳарларида тўпланган, шунингдек, фарғонашунослардан Ю.А. Заднепровский, Н.Г. Горбунова (Санкт-Петербург), Е.В. Дружинина (Ўш), Г.П. Ивановларнинг эълон қилинмаган материалларидан фойдаланилди. Диссертацияга Санкт-Петербург Моддий маданият институти, Тошкентдаги Ўзбекистон халқлари тарихи музейи, Ўш, Андижон ва Фарғона вилоят музейлари фототекасидаги материаллари ҳам киритилди. **Яна бир гуруҳ манбалар - адабий ёдгорликлар.** Бу гуруҳ манбалар сирасига археологик сўзларни хусусан от абзалларини ўзбекча атамаларини ўрганишда муҳим роль ўйнаган Алпомиш достони ва Алишер Навоий асарлари изоҳли луғати, Ўзбек тилининг изоҳли луғати ва бошқалар киради.

Диссертациянинг назарий-услубий асослари бўлиб тарих ва археология фанларида шу пайтгача маълум бўлган тарихийлик, илмий холислик таомилларига амал қилиниб, манбаларни бир тизим билан комплекс ўрганиш хизмат қилди. Бундан ташқари археология фанининг қиёсий – типологик, ретроспектив-тарихий ва ижтимоий-статистик услублари ҳам қўлланилди.

Ҳимояга олиб чиқилаётган асосий ҳолатлар:

Фарғона илк ўрта асрлар жамиятини археология манбаларини ўрганиш, умумлаштириш ва таҳлил этиш жараёнида диссертацияда қуйидаги муҳим аҳамиятга эга бўлган муаммолар ва масалаларни олиб чиқишга эришилди:

1. Археологик ёдгорликларни жойлашиш тизими муаммоси: ирригация билан боғлиқлиги ва деҳқончилик воҳаларини ўзлаштириш босқичлари.
2. Ёдгорликлар ва моддий маданият комплекслари типологияси: шаҳар ва қишлоқ ёдгорликлари ўзаро нисбати масаласи.
3. Стратиграфия ва планиграфия масалалари: археологик комплексларни ажратилиши, ривожланиш босқичлари, хронологияси.

4. Мунчоқтепа, Кува, Андижон ва Кўктош ёдгорликларидан топилган янги археологик материалларни Фарғона ва Ўрта Осиёдаги ўхшаш комплекслар билан солиштириб ўрганиш, Мунчоқтепа археологик комплексини ажратиш ва белгиларини асослаш.

5. Кўҳна қабристонларни тадқиқ этиш: дафн иншоотлари хиллари ва уларда дафн этиш, маросимларнинг “сиғиниш билан боғлиқ номоддий томонлар”.

6. Қабр хиллари таҳлили ва дафн этишдаги янги урф – қамиш тобутларга солиб “нариги дунёга кузатиш”, мурдани куйдириш, мархум ёнига от кўшиб дафн этиш, тобутга солиб дафн этиш илдизлари.

7. Илк ўрта асрлар Фарғона жамиятининг диний тизимлари силсиласи ва диний бағрикенглик муаммоси.

8. Илк ўрта асрлар шаҳарлари жойлашган ўрни муаммолари. Ер эгаликлари ва уларни давлатчиликнинг бир тури экани ҳамда уларнинг жойлашган ўрни масалалари.

9. VII-VIII асрлар археологик комплексларининг Ўрта Осиё илк ўрта асрлар тизимидаги тутган ўрни ва роли: умумийлик ва ўзига хослик

Илмий янгиликлар.

1. Ушбу диссертация Фарғона водийсининг илк ўрта асрлар моддий ва маънавий маданияти тарихи бўйича бажарилган умумлашма биринчи тадқиқотдир.

2. Илк ўрта асрлар ёдгорликларининг тўла рўйхатга олинди ва улар жойлаштирилган археология харитаси ишлаб чиқилди. Археология ёдгорликларини сув манбалари бўйича гуруҳ-гуруҳ бўлиб воҳалардаги жойлашиш тизими аниқланди. Уларнинг қуйидаги иерархик тамойиллари аниқланди, сув манбаси бўйича ёдгорликлар гуруҳи воҳаларни, бир неча воҳа эса ирригация районини ташкил этган (сув манбаи >> кичик воҳа, воҳа >> ирригация райони). Ташқи белгилари ва ўлчамлари асосида ҳар бир ирригация райони учун марказий ёдгорлик аниқланди.

3. Ҳисобга олинган 217 та илк ўрта асрлар археология ёдгорликларини типологияси ишлаб чиқилди ва улар белгиланган хусусиятларига кўра 6 гуруҳга

ажратилди: шаҳар ва унга тенглаштирилганлар (22 та), қишлоқлар (92) , қалъалар (13), қалъа-қўрғонлар (27), якка ҳолда қад кўтарган турар-жой мавзелари (29), қабристонлар (23). Ҳар бир гуруҳнинг функционал вазифаси аниқланиб, унга таъриф берилди.

4. Поп, Кува, Андижон каби ёдгорликларидаги стратиграфик тадқиқотлар асосида олинган археологик комплексларнинг даврий тизимини яратилди. Келтирилган шаҳар ёдгорликларини ҳар бири учун ривожланиш босқичлари ишлаб чиқилди ва уларни араблар босқини арафасидаги таркибий тузилиши аниқланди. Ушбу шаҳарларнинг урбанизация тарихи босқичлари яратилиб, илк марта тадқиқотчилар эътиборига ҳавола этилди.

5. Дафн этиш билан боғлиқ маросимлар тўғрисида янги материаллар қўлга киритилди. Қишлоқ ва шаҳар қабристонлари алоҳида бўлганлиги қайд этилди. Шаҳар қабристони бўлмиш Мунчоктепада дафн иншоотларининг ер ости сағаналари, ўра ва ёрма гўрлар каби хиллари ва дафн этишда марҳумни махсус тўшамага қўйиш ва қамиш тобутга солиш, куйдириш, остадон ва хумга солиш ҳамда от билан қўшиб кўмиш каби турлари қайд этилди.

6. Ер ости сағаналари тузилишини Ўрта Осиёдаги ўхшаш қабр иншоотлари билан солиштириб, улар ўртасидаги умумийлик ва ўзига хослик қайд этилди. Уларнинг икки хили ва уларнинг диний қарашлар билан боғликлиги очиб берилди.

7. Мунчоктепа сағаналарининг ажойиб сақланиши улардаги дафн этишга оид урф-одатларни кетма-кетлик тамойилларини аниқлашга имкон берди. Археологик ва элшунослик маълумотлари асосида дафн маросимларини ўтказишнинг тадрижий тартибини яратишга эришилди. Булар уч босқичга бўлинди ва уларни дафн этгунча, кўмиш жараёнида ва дафн этилгандан сўнг бажарилган маросимлар сифатида белгиланди.

8. Қабрлардаги марҳумлар билан қўйилган буюмлар хўжаликда ишлатилишига кўра гуруҳлар, ҳар бир гуруҳ ичида бажарган вазифасига биноан хиллар ва ниҳоят алоҳида олинган буюмнинг айрим шакл ва технологик белгилари асосида майда

хил каби типологик тизим билан классификация қилинди (гурух(группа) >> хил(тип) >> майда хил(подтип).

9. Топилган сопол буюмлар таҳлили асосида илк ўрта асрлар кулолчилик материаллари икки хронологик босқичга бўлинди: 1. V-VI ва 2. VII-VIII асрлар. Бу босқичлар учун сопол идишларнинг замон ва макондаги шакл ўзгаришлари изоҳлаб берилди ва уларнинг мутлақ ва нисбий хронологияси ўрнатилди. Қабрлардан топилган археологик материалларини классификацияси уч таксономик бирлик гуруҳ-хил-майда хил асосида амалга оширилди.

10. Фарғонанинг илк ўрта асрлар тарихида янги Мунчоктепа археологик комплекси мавжудлиги илмий жиҳатдан асосланди ва муомалага киритилди. Бу комплекс хозирда мозорлар ва улардаги дафн иншоатлари ва улардаги маросимлар асосида ажратилди. Ушбу археологик материалларни кўхна турк этноси билан боғлаш мумкин деган янги ғоя илгари сурилди.

11. Илк ўрта асрлар Фарғона жамияти ижтимоий-иқтисодий муносабатлари таҳлил қилинди. Хусусан жамиятнинг иқтисодий асосини ташкил этган бадавлат деҳқонлар, хунармандлар, савдогарлар ва чорвадорлар ва уларнинг хўжалик юритиш усуллари ҳақида янги маълумотлар аниқланди.

12. Археологик материаллар ва ёзма манбалар таҳлилиги таяниб Фарғона водийси илк ўрта аср шаҳарларининг жойлашган ўрни муаммоларига аниқлик киритилди.

13. Фарғонадаги диний-мафкуравий қарашлар, диний бағрикенглик масалалари таҳлил этилди. Маҳаллий динлар (аждодлар руҳига сиғиниш, от, қўй культи ва б.) билан бирга буддизм, зардуштийлик, насронийлик каби динлар янги археологик манбалар асосида нисбатан мукамал ўрганилди.

14. Унча катта бўлмаган шаҳарлар ва атрофидаги худудлар бирлашувидан ташкил топган, ҳамда айримларини ёзма манбалар тилга олган ер эгалиги ёки мулкликлар (майда давлатчалар, шаҳар-давлатлар)нинг жойлашган ўрни муаммоларига аниқлик киритилди. Диссертант хулосасига кўра, Фарғона водийси худудида 7 та ана шундай майда давлатчалар ёкм ер эгаликлари фаолият кўрсатган.

Кува (Кубо)да, водий учун олдин кузатилмаган танга-чақалар зарб этиш, яъни пул-товар муносабатлари бошланиши хақида фикр олға сурилади.

Диссертация натижаларини амалиётда қўлланиши. Тадқиқот жараёнида тўпланган археологик материаллар асосида Поп ва Кувада археология музейлари, Андижонда шаҳар тарихи музейи ташкил этилди. Бундан ташқари Мунчоктепа (Поп) материаллари Ўзбекистон Давлат тарихи музейида ва Япониянинг Токио, Киото шаҳарларида намойиш этилди (2002). Илмий умумлашма натижаларидан Ўзбекистон тарихи, Ўзбекистон тарихи хрестоматияси ва Ўзбекистон давлатчилиги тарихи очеркларини кўп жилдли янги нашрларини ёзишда фойдаланилди. Яна диссертация материалларидан Ўрта Осиёнинг илк ўрта асрлар тарихини ёритишда, олий (университет, институтлар) ва ўрта махсус ўқув юртлари (колледжлар), лицейлар учун умумий ёки махсус курслар ёзишда фойдаланилиши мумкин.

Диссертация ишининг муҳокамадан ўтиши. Диссертациянинг асосий мазмуни, ундаги хулосалар Ўзбекистон Республикаси ФА Археология институтининг археологик тадқиқотлари натижасига бағишланган йиллик сессияларида (1985-2006), Республика Вазирлари Маҳкамасининг қарорига биноан ташкил этилган академик Я. Ғуломов номидаги “Ўзбек халқи ва давлатчилиги тарихи” республика илмий семинарларида (2001 йил Наманган, 2002 йил Тошкент, февраль 2007 йил Фарғона, ноябрь 2007 йил Андижон), ФА Самарқанд бўлими умумий йиғилишларида (2002, 2003), Марказий Осиё тадқиқотлари Халқаро институти илмий конференцияларида (2002, 2007, 2009), Археология институтининг Турон археологияси ва Мовароуннахр археологияси бўлимлари бирлашган мажлисларида ҳамда Илмий кенгаши мажлислари чиқишларида баён этилган. Диссертация ЎзРФА Археология институти қошидаги илмий семинар ва водий университетларининг Андижон шаҳридаги бирлашган семинарида ҳам муҳокама қилинди. Бундан ташқари ишдаги ғоя, фикрлар ва таклифлар Тошкент, Самарқанд, Андижон, Москва, Душанбе, Бишкек, Ўш, Челябинск, Омск каби шаҳарларда ўтказилган республика, собиқ иттифок ва халқаро йиғинларида маърузалар бўйича чиқишлар пайтида ва мақолаларда муҳокама қилинган, айрим

мақолалар чет эллардаги нашриётларда (Москва, Санкт-Петербург, Берлин, Токио, Ганновер) ҳам эълон этилган.

Тадқиқотнинг тузилиши ва ҳажми. Диссертация кириш, бешта боб, хулоса, матнга изоҳлар ва фойдаланилган адабиётлар ҳамда аналитик жадваллар, тўртта илова (406 саҳифа); 161 та харита, расм, фотолардан иборат иллюстрациялар альбомидан ташкил топган.

Ушбу ишнинг яратилишида Фарғона водийсида узоқ йиллар ишлаган устозларимиз, Санкт Петербурглик археологлар Ўрта Осиё халқлари тарихининг чуқур билимдони, мархум Ю.А. Заднепровскийнинг ва зукко олима, мархума Н.Г. Горбуноваларнинг хизматлари каттадир.

Ушбу мавзунинг тўлақонли шаклланишида устозимиз академик А.А. Асқаровнинг берган маслаҳат ва таклифлари ишнинг таркибий қисмларини бойитишда, мазмунан тўлақонли бўлишидаги аҳамиятини таъкидлашни муаллиф ўз бурчи деб билади. Диссертацияни ёзилиши давомида ташкилий ва илмий томондан ёрдам берган устозларимиз Т.Ш. Ширинов, Ш.Р. Пидаевларнинг хизматлари каттадир. Яна ажойиб инсон, домламиз - водий тарихи ва этнографияси билимдони, фахрий профессор Сайфиддин Ҳожи Жалиловнинг ишни шаклланишидаги хизматларини таъкид этамиз. Ҳамкор ва сафдош, экспедицияларда бирга фаол қатнашган Г.П. Иванов ва узоқ йиллардан Фарғона сектори мудирини бўлиб ишлаган А.А. Анарбоевларнинг маслаҳатлари ва йўл-йўриқлари ишга яқиндан ёрдам берди. Наманган вилояти археологик ёдгорликларини тўла рўйхатга олишда ва айримларини ўрганишда М.Х. Исомиддиновнинг амалий маслаҳатлари ва ёрдамлари муҳим бўлди. Ишни шаклланишида яна бир гуруҳ ҳамкасбларнинг ёрдами катта бўлди. Бинобарин Б. Абдулгозиевага, И. Ахроровга, Ф. Мирзалиевага, М.А. Реутовага, Ш. Абиловга, З. Машрабовга, С. И. Мустафақуловга, Ю. Дектеревага, Б. Абдуллаевларга ўз миннатдорчилигимни ва ташаккуримни билдираман.

Диссертациянинг тўла қонли шаклланишида матнни таҳрири катта аҳамиятга эга бўлади. Муаллиф ишни чуқур таҳрир этишда ёрдам берган М.Х. Исомиддинов, Ж.К. Мирзаахмедов, М. Х. Пардаевларга алоҳида миннатдорчилик билдиради.

Археологик илмий тадқиқотларни дала-қидирув ишларисиз тасаввур этиб бўлмайди, албатта. Ушбу тадқиқотни яратилиши жараёнида муаллиф кўплаб археологик ёдгорликлар устида иш олиб борди. Бу дала-қидирув ишлари Фарғона археологиясининг - бронза давридан то араблар истилосига қадар бўлган давр маданиятини ўрганишда шубҳасиз бир мактаб вазифасини бажарди. Андижон (З. Машрабов, С. Зайнобиддинов), Наманган (Ж. Тўрахонов), Фарғона, Ўш (Г.В. Дружинина, Қ. Азимов, К. Малтаев, Б. Юлдашев), Жалолободдаги (Б. Аманбаева) археологик қазилмаларда яқиндан ёрдам берган барча хайрихоҳ инсонларга- ташкилот раҳбарлари, ўлкашунослик музейи ходимлари, тарих ўқитувчилари, талабалар, археологик қазилма қатнашчилари ва бошқаларга муаллиф ўзининг самимий миннатдорчилигини билдиради. Ниҳоят, ишни бошланишидан охиригача нукта қўйилгунга қадар ўз ёрдами аямаган илмий жамоамиз - Археология институти, хусусан Турон археологияси бўлими ходимларига ва барча дўстларларга самимий миннатдорчилигимни изҳор қиламан. Юқорида тилга олинган жамоалар, олимлар ва бағри кенг инсонлар ёрдамларисиз ушбу тадқиқотни амалга ошириш муаллиф учун мураккаб вазифа эди.

1-БОБ

ИЛК ЎРТА АСРЛАР ДАВРИ АРХЕОЛОГИЯ ЁДГОРЛИКЛАРИНИ СУВ МАНБАЛАРИ БЎЙИЧА ЖОЙЛАШИШИ ВА УЛАРНИНГ КЛАССИФИКАЦИЯСИ

Олдинги бобда илк ўрта асрлар ёдгорликларини ўрганилишида талай муаммолар мавжудлиги таъкид этилди. Ана шу муаммолардан бири-фарғонашуносликда ҳозиргача V-VIII асрлар археологик ёдгорликларнинг умумий рўйхати тузилмагани ва уларни оқар сув манбалари бўйича жойлашиш тизими яратилмагани ҳисобланади.

1.1. Сув манбалари асосида ажратилган ирригация районлари ва уларда илк ўрта аср ёдгорликларининг жойлашиш тизими

Турли фан йўналишлари бўйича Фарғона водийсини районлаштириш ишлари мавжуд. Айниқса, табиий географик асосда районлаштириш анча мукамал амалга оширилган. Улар ҳақида Ю.А.Заднепровский тўла тўхталиб ўтган [7.50; 4.80]. Шунинг учун биз водийнинг табиий географиясига тўхталмай, бевосита мавзунини ёритишга ўтамиз (1-илова, 2-3- расмлар).

Фарғона водийси - атрофи тоғлар билан ўралган улкан макондир. Водийнинг биргина ғарбий томони очик бўлиб, унча катта бўлмаган кенглик билан Мирзачўлга туташган. Водий атрофидаги тоғлар бир томондан уни иссиқ ва совуқ иқлим оқимидан сақласа, иккинчи томондан, ўз бағрида Ўрта Осиёнинг асосий сув манбаи - Сирдарёнинг бошланишига замин яратган. Баланд тоғ тизмаларидан бошланган жилғалардан сойлар ва уларни бирлашувидан дарёлар ташкил топади. Улар Чотқол ва Қурама тоғ тизмалари ёнбағирларида таркиб топган Ғовасой, Косонсой, Пошшоотасой; Фарғона тоғ тизмасининг жанубий-ғарбий ёнбағирларида Мойлису, Қораунгур, Кўгарт, Ясси; Олой ва Туркистон тоғ тизмаларида Қуршоб, Оқбура, Аровон, Исфайрам, Шохимардонсой (Марғилонсой), Сўх, Исфара, Хўжабақиргансой, Оқсув [3.99]. Бу сув манбалари ўз хавзаларида тоғ, тоғ олди, текислик

қисмларда унумдор водийни ҳосил қилган ва бу ҳудудларда қадимдан биринчи навбатда суғорма деҳқончиликка асосланган хўжалик ва турмуш тарзи вужудга келган.

Водийнинг дарё ва сойлари, бутун Ўрта Осиёда бўлгани каби, сув манбаларининг тўйинишига кўра қуйидаги хилларга бўлинади:

1. Абадий музликлардан бош оладиган дарёлар;
2. Қор аралаш музликлардан ва булоқ сувларидан тўйинадиган дарёлар;
3. Абадий қорлардан сув оладиган дарёлар;
4. Аралаш қор-ёмғирлардан тўйинадиган дарёлар [3.100, с. 27; 4.179, с. 123-137].

Мутахассислар водийдаги дарё-сойларнинг *биринчи хилига* Норин ва унинг ирмоқлари, Оқбура, Аравонсой, Исфайрамсой, Шохимардонсой, Сўх, Исфара сойлари киритадилар. Ушбу дарё-сойларда сув асосан иссиқ ёз пайтларида кўпаяди (яъни музликларнинг фаол эриши пайти), киш ва кузда эса уларнинг суви камаяди. *Иккинчи хил* дарёлар туркумига Қорадарё ва унинг ирмоқлари: Қуршоб, Қорағулжа, Тар кабилар киради. Булар асосан баҳор-ёз ойлари- май-июнь ойларида серсув бўладилар. *Учинчи хил* дарё-сойларига Ясси, Кўгарт, Қораунгур, Мойлису, Пошшоотасой, Косонсой, Фовасой кабилар киради. Улар асосан мавсумий қорлардан сув оладилар, март-май ойларида сув захиралари кўпаяди. *Тўртинчи хил* дарёлар Қурама-Чотқол ва Жанубий Фарғонадаги тоғ тизмаларидан бошланадиган кўплаб муваққат сойлардан иборат бўлиб, мавсумий қор, баҳорги сел-ёмғирлардан тўйинадилар. Ҳисоб-китобларга кўра, бу дарёлар ёзни биринчи ярмидаёқ сувининг 80-100 фоизини оқизиб тугатади, сўнгра деярли қуриб қолади [3.99; 3.100; 3.42].

Водийнинг асосий сув манбаларидан бири Норин дарёси Мингбулок қишлоғи яқинида жанубий-шарқ томондан оқиб келган Қорадарё билан қўшилиб Сирдарё номини олади ва шу тариқа Ўрта Осиёнинг азим дарёси ташкил топади. Норин дарёсининг сув хавзаси 59110 км², Қорадарёники эса

28630 км². Ана шундай катта худудда энг қадимги даврлардан бошлаб аҳоли ўрнашган ва икки хил хўжалик (деҳқончилик ва чорвачилик) юритишган.

Археологик маълумотларга кўра водийда энг қадимги деҳқонлар маконлари мил. авв. II минг йилликка тааллуқли ва улар Чуст маданияти ёдгорликлари деб юритилади. Айнан шу даврдан бошлаб пайдо бўлган зироатчилик анъаналари суғорма деҳқончилиكنинг энг оддий усуллари асосида кейинги минг йилликларда ҳам давом эттирилди. Табиий равишда мазкур археология ёдгорликлари сув манбалари бўйида ёки унинг яқинида жойлашган [7.17; 4.103; 4.104]. Фарғона водийсидаги илк деҳқончилик манзилларининг дарё ва сойлар яқинидаги воҳаларда жойлашиши археологик жиҳатдан ҳам қайд этилган [7.50, с. 23-28].

Сув манбаларига қараб яшаш маконларининг жойлашгани кейинги тарихий даврларда ҳам кузатилади. Бу ҳақда Шўрабашот ва Марҳамат маданиятлари ёдгорликлари бўйича Б. А. Латинин, А.Н. Бернштам, Ю.А. Заднепровский, Н.Г. Горбунова, Б. Абдулгазиева асарларида яхши маълумотлар берилган [7.47; 4.80; 4.51; 7.35; 5.1]. Биз ўрганаётган илк ўрта асрлар учун ҳам ушбу масала бўйича дастлабки изланишлар амалга оширилган [5.1; 5.2; 7.24].

Булар ҳисобга олиниб, ***Фарғона водийсидаги барча илк ўрта асрлар даври ёдгорликларини тўла рўйхати ишлаб чиқилди ва харитага туширилди.*** Таъкидлаш жоизки, мавзуга тегишли ёдгорликлар республика худудий чегараси доирасида эмас, балки уч республикага қаршли худудлардаги (Ўзбекистон, Қирғизистон, Тожикистон республикалари) барча археологик ёдгорликлар киритилди. Ҳаммаси бўлиб ***илк ўрта асрлар(V-VIII)га оид 217 та археологик ёдгорлик, зардуштийлик удуми билан кўмилган остадонли қабристонлар ва 22 манзилда кўҳна туркий ёзув*** намуналари топилган жойлар харитага туширилди (1-2-иловаларга қаранг).

Ёдгорликлар даврини белгилашда асосий манба сифатида кулолчилик маҳсулотлари хизмат қилди. Нисбий ва мутлақ ёши аниқланган ёдгорликлар материалларини таҳлил этиш ва уларни маълум сув манбалари билан боғлаб, Фарғона водийси илк ўрта асрлар даври ёдгорликларини 14 та ирригация районларига бўлиб ўрганиш имконияти туғилди. Шунга кўра, ҳар бир гуруҳ археология ёдгорликлари аниқ сув манбалари асосида воҳа(воҳача)ларга ва воҳалар ирригация районларига бирлаштирилди. Сув манбаларини аниқлашда, ўтган XX асрнинг 20-50 йилларида тузилган хариталар, статистик маълумотлар ҳам ҳисобга олинди ва бошқа ҳудудларда олиб борилган археологик районлаштириш тажрибаларидан фойдаланилди [3.10, с. 7-13; 3.12, с. 30-33; 3.28, с. 11-57; 5.19, с. 16; 3.93; 7.111; 3.76, с. 62-63, 85 и сл; 5.12]. Одатда ҳар бир ирригация районида (III расмда улар рим рақами билан кўрсатилган) бир неча воҳа ва кичик воҳалар бўлиши мумкин. Натижада диссертацияда ёдгорликларни сув манбалари асосида районлаштиришда қуйидаги иерархик тизим вужудга келди: 1) **Воҳа, воҳалар - ирригация райони**: ёдгорликлар ва сув манбалари; 2) **Ирригация районлари - ҳудуд(ёки вилоят)**. Ҳар бир ирригация райони ва воҳаси учун муҳим бўлган марказий ёдгорлик аниқланди. Бундай марказий ёдгорликлар ирригация районининг (балким воҳанинг) ҳунармандчилик ва савдо-сотик маркази вазифасини бажарган. Қадимги Фарғона ҳудудий доирасида олиб борилган изланишлар сув манбалари бўйича қуйидаги 14 та ирригация районларига ажратилди (1-илова).

I. Қуршоб-Ясси ирригация райони - №165, 181, 197, 200, 209 (6 та археологик ёдгорлик).

II. Оқбура ирригация райони - №1-6, 107, 114, 166, 167, 189-199 (15 та ёдгорлик).

III. Аравонсой ирригация райони - №10-11, 14-20, 65-66, 68, 70, 91-92, 94-106 (28 та археологик ёдгорлик).

IV. Андижонсой ирригация райони - №30-34, 50-51, 52, 63-64, 73-75 (13 та ёдгорлик).

V. Шахрихонсой ирригация райони - №76-82, 84-90 (14 та археологик ёдгорлик).

VI. Қувасой ирригация райони - №69, 146-152, 153-155, 189, 196 (14 та ёдгорлик).

VII. Марғилонсой ирригация райони - № 142-143, 157, 211, 158-164 (11 та археологик ёдгорлик).

VIII. Тентаксой ирригация райони - №54-59, 62 (7 та археологик ёдгорлик).

IX. Норин-Қорадарё ирригация райони - №21-22, 24-27, 35-39, 41-48, 60-61, 115-128 (35 та археологик ёдгорлик).

X. Чортоқсой ирригация райони - №129-133 (5 та археологик ёдгорлик).

XI. Пошшоотасой ирригация райони - №134-140 (7 та археологик ёдгорлик).

XII. Косонсой ирригация райони - №206 (гурух ёдгорликлари).

XIII. Ғовасой ирригация райони - №207-208 (гурух ёдгорликлари).

XIV. Сўх ирригация райони - №172, 182, 183, 194 (4 та археологик ёдгорлик).

Қуйида бу ирригация районлари хусусиятларига тўхталиб ўтамиз.

I. Қуршоб-Ясси ирригация райони еттита ёдгорликни (№2, 165, 181, 197, 200, 209, 213) бирлаштиради. Улар Қуршоб ва Ясси дарёлари кўшилишидан ҳосил бўлган Қорадарё хавзасидаги серсув, унумдор ерларга жойлашган. Улар ичида Ўзган (№181), Дунбулоқ (№165), Суткент (№197), Норбўта (№209) каби ёдгорликлар ўз тарихий топографиясига кўра йирик шаҳарлар ҳисобланади. Боз устига бу ёдгорликларда маданий қатламлар қалинлиги бошқа ёдгорликлардан фарқ қилади. Бу ирригация районида марказ вазифасини Дунбулоқ ёдгорлиги (13,5 га) бажарган бўлиши керак.

II. Оқбура ирригация районида 15 та ёдгорлик бор (№1, 5-6, 107-114, 166-167, 198-199). Ёдгорликлар Оқбурани ҳар икки қирғоғида жойлашган. Марказ вазифасини Қўрғонтепа (8 га) ёдгорлиги ўйнаган.

Ш. Аравонсой ирригация районида 28 та ёдгорлик рўйхатга олинган ва улар **тўртта воҳага бўлинади**: биринчисида №91, 92, 94-106 каби, иккинчисида эса №168-169 ёдгорликлар аниқланди. Аравонсой уларнинг асосий сув манбаи ҳисобланади. Бу ҳудудда марказ вазифасини ўтовчи йирик ёдгорлик учратилмади. Ушбу районнинг мавжуд ёдгорликлари орасида энг каттаси Эски Аравон (№168 - майдони 2,2 га) бўлиб, воҳа марказидан четроқда жойлашган. Шунинг учун Аравонсой ирригация районининг бош ёдгорлиги ҳозирча ноаниқ бўлиб қолмоқда. Шу район доирасида яна бир гуруҳ ёдгорликлар бўлиб, уларнинг сув манбаи нафақат Аравонсой, балки Акшар ва Қирғизсойлар ҳам бўлган. Бу районда яна бир сув манбаси Жилғинсой бўлиб, унинг сувидан антик даврда фойдаланилгани хақида археологик маълумотлар мавжуд [7.35, с. 115]. Чунки Аравонсой суви унинг юқори ва ўрта оқимидаги аҳолиси томонидан кенг фойдалангани учун сой суви дебити Мингтепа районига етиб бормаган. Бу районда 14 та ёдгорлик бўлиб (10-11, 14-20, 65-66, 68, 70), улар иккита воҳага бўлинган. Биринчиси - №10-11, 14-20, 201 ёдгорликлар мажмуаси бўлса, иккинчиси - №65-66, 68, 70 ёдгорликлар гуруҳидир. Бизнингча, бу воҳа маркази Алитепа (№11) бўлган. Албатта Мингтепада (№10) ҳам бу даврда ҳаёт давом этган, лекин илгариги антик даврдаги гавжум турмуш тарзи даражасида бўлмаган.

Ушбу учта ирригация районида сақланиб қолган ёдгорликларнинг жойлашуви ва сув билан таъминланишини ўрганиш давомида яна бир муҳим масалага ойдинлик киритилди. Яъни, Б.А. Латинин ўтган асрнинг 30-50 йилларида алоҳида эътибор берган Савай даштидаги ёдгорликлар ва улардаги сув иншоотлари тизими масаласи хақидаги фикридир (4.103, с. 151). Бу муаммони ўша пайтда археология ва ирригация иншоотлари нуктаи назаридан ўрганиш имконияти бўлмаган. Б.А. Латинин фикрининг бир муҳим томони шундаки, Кампирравотдан бошланган Савай ирригация иншооти Қуршоб-Ясси, Окбура ва Аравонсой районлари сув таъминотида

фаол қатнашган. Чунки, ушбу ҳудуд Аравонсой ва Оқбураинг адоқ қисми ҳисобланиб, бу ерларда сув танқислиги бўлганлиги эҳтимоли кўпроқ.

IV. Андижонсой ирригация райони - суғорма деҳқончилик маданияти ривожланган ҳудудлардан ҳисобланади. Унинг асосий сув манбаи Андижонсой бўлиб, унинг хавзасида 13 та ёдгорлик аниқланган. Улар иккита воҳага бирлашганлар. Биринчи воҳа доирасида №30-34, 50-51, 73-75, иккинчи воҳа доирасида эса №52, 63-64 ёдгорликлар мавжуд. Буларга Оқтепа гуруҳи (№30-34, 50-51) яқин жойлашган бўлиб, у алоҳида деҳқончилик мавзесини ташкил қилади. Ушбу район маркази Андижон бўлиши мумкин. Илк ўрта асрларда Андижон ушбу ирригация районидаги асосий шаҳарлардан бўлиб, унга шимолий-ғарбий қисмда қад кўтарган Чордона, Оқтепа ва Сарвонтепалар алоҳида аҳамият касб этган [7.24, с. 94, карта 5].

V. Шахрихонсой ирригация райони. Бу районда 14 та археологик ёдгорлик қайд этилган. Улар Шахрихонсой хавзасида бир жойда тўп бўлиб жойлашган (№76-82, 84-90). Сохиободтепа (№76), Оқрабат (№77) ва Оқтўнлимозор (№81) кабилар алоҳида ажралиб туради. Бу гуруҳнинг маркази вазифасини бажарган ёдгорлик бизгача сақланиб қолмаган.

Мингтепа, Андижонсой, Шахрихонсой ирригация районлари оралиғида жойлашган учта ёдгорликни (№71, 72, 83) бирон ирригация райони билан боғлаш қийин кечмоқда. Шулардан Тусковулота (№83) майдони жиҳатидан (100x80 м) анча катта, маълумотларга кўра бир вақтлар бу ёдгорлик тепалар гуруҳидан иборат бўлган. Шунинг учун бу хил ёдгорликларни йўқ бўлиб кетган воҳа қолдиғи деб ҳисоблаш мумкин.

VI. Қувасой ирригация районида 14 та археологик ёдгорлик рўйхатга олинди ва улар иккита воҳада жойлашган. Биринчи воҳада №153-155, 189, 196, иккинчи воҳада эса №69, 146-152 ёдгорликлар жойлашган. Суғорма зироатчиликда уларнинг аҳолиси Қувасой ва Жилғинсой сувидан фойдаланишган. Қува (Қубо) бутун Жанубий Фарғонани марказий ёдгорлигидир. Унинг ҳозиргача сақланиб қолган қисмидан ҳам Қубо қадимги

шаҳрини V-VIII асрларда аҳоли зич жойлашган йирик шаҳар бўлганини тасаввур этиш мумкин.

VII. Марғилонсой (Шоҳимардонсой) ирригация районида 11 та ёдгорлик қайд этилган. Улар сойнинг ҳар икки томонида жойлашган ва **иккита воҳадан иборат**. Биринчиси Марғилонсой ўрта оқимида жойлашган (№158-164). Бу гуруҳ ёдгорликлари ичида Мозортепа (№161) майдони - 140x110 м.га тенг ва Мугпошшо (№162) майдони 4 га яққол ажралиб туради. Мугпошшо майдони ва жойлашишига кўра воҳанинг маркази вазифасини бажарган. Иккинчи гуруҳ ёдгорликлар 4 та тепаликлардан (№142-143, 157, 211) иборат бўлиб, шу гуруҳга Писак (№144) ёдгорлигини ҳам киритиш мумкин. Булар орасида Шахартепа (№143), майдони 110x80 м. энг йириги бўлиб, шартли равишда уни ушбу воҳа маркази бўлган дейиш мумкин. Ушбу гуруҳнинг шимолий ва ғарбий томонларида деярли ёдгорликлар учрамайди. Чунки бу ирригация районида сўнг водийда Марказий Фарғона қумликлари бошланади.

VIII. Тентаксой ирригация районида 7 та археология ёдгорлиги ҳисобга олинди (№54-59, 62). Ушбу ёдгорликлар Қорадарёнинг ирмоқларидан бири Тентаксой хавзасида жойлашган. Бу сой Фарғона тизма тоғларини шимолий-ғарбий чеккасидан бош олади. Унинг Бозоркўрғонгача бўлган худудлари Қораунгур номи билан маълум. Унинг бошқа худудлардан фарқи шундаки, бу районда археологик ёдгорликлар унчалик кўп эмас. Аммо уларнинг майдонлари бошқа худуд ёдгорликларига нисбатан катта: мас., Жанодилтепа (№58) - 16 га, Файзиобод (№59) - 3 га, Хаусконота (№62) - 5 га.

IX. Норин - Қорадарё ирригация райони илк ўрта асрларда аҳолиси калин жойлашган худудлардан ҳисобланади. Чунки бу районнинг сув манбалари бой, ерлари унумдор. Бу худуд Чуст маданияти аҳолиси томонидан сўнгги бронза давридан ўзлаштирилган. Илк дехқончилик маконлари мил. авв. II минг йилликнинг охириги чорагига тўғри келади.

Ҳаммаси бўлиб бу районда 35 та илк ўрта асрларга оид ёдгорликлар харитага туширилди.

Ушбу районга алоҳида тўхтаб ўтиш жоиз. Чунки, бу район Фарғона водийсида нисбатан ёдгорликлар кўп жойлашган худуд ҳисобланади. Улар ичида шаҳарлар ҳам кўп, яъни ушбу ирригация районида 2 та шаҳар, 18 та қишлоқ, 1 та қалъа, 6 та қалъа-қўрғон, 5 та уй-жой массивлари, 2 та қабристон борлиги аниқланди (тахминан 50x30 км.ли майдонда). Бу худуднинг V-VIII асрларга тегишли ёдгорликлар асосан учта воҳага бирлашади. Воҳаларнинг энг каттаси биринчи воҳа худуднинг жанубий-шарқий томонида у 19 та (№21-22, 24-27, 35-39, 41-48) ёдгорликни бирлаштиради. Иккинчиси унинг шимолий томонда ва унда атига 2та ёдгорлик жойлашган (№60-61), учинчи воҳа эса шимолий-шарқ томонда жойлашган, унда 14 та ёдгорлик бор (№115-128). Воҳанинг сув манбалари Қорадарё ва Норин дарёларининг ирмоқлари (Қолгандарё, Иштирхонариқ ва б.) ҳисобланади. Биринчи воҳанинг маркази Тўрткўлтөпадир (№21 - майдони 12 га), учинчи воҳа маркази сифатида Қўрғонтепа (Бузулмас) фаолият кўрсатган (№117 - майдони 7,5 га). Иккинчи воҳа уларнинг энг кичиги бўлиб, бу худудий birlikда шартли ажратилган бўлиб, фақат иккита ёдгорликгина рўйхатга олинган.

Х. Чортоқ ирригация райони 5 та ёдгорликдан ташкил топган бўлиб (№129-133), улардаги аҳоли ўз хўжалигини Чортоқсойдан сув олиб юритишган. Асосий ёдгорликлар Балиқликўл қишлоғи яқинидаги худудда (Қўштепа I, II - №130) тўпланган.

XI. Пошшоотасой ирригация районида ёдгорликлар сони 7 та (№134-140). Улар сойнинг чап қирғоғи бўйлаб жойлашган. Бу районнинг энг катта ёдгорлиги Тиллатөпа (№136), унинг майдони 100x75 м.га тенг.

XII. Косонсой ирригация районини, А.А. Анарбоев ўз тадқиқотларида уни Косон деҳқончилик воҳаси деб номлайди [9.1, с.6]. Унинг бош ёдгорлиги Ахсикет ва унинг атрофидаги ёдгорликлар мажмуаси

кайд этилган. Бу районнинг асосий сув манбалари Косонсой, Дастарсой, Талдисой, Олабуқасой ҳисобланади.

XIII. Фовасой ирригация райони Поп-Баландтепа атрофидаги ёдгорликлар мажмуаси киради. Бу гуруҳ Моргузарсой, Жабборсой ва Фовасой оралиғидаги худудни эгаллайди. Бу худудий районнинг ёдгорликлари Сирдарёнинг ўнг қирғоғига жойлашган сой хавзаларини эгаллайди. Антик даврлардан то ривожланган ўрта асрларгача бўлган даврга тегишли 15 та ёдгорлик аниқланди. Улар илк ўрта асрлар даврини йирик ёдгорликлари Баландтепа ва Мунчоктепа атрофида жойлашган. Ушбу ирригация райони маркази шубҳасиз Баландтепа (қадимги Боб) бўлган. Бу шаҳар Оҳангарон (Шош-Чоч) воҳасидан Қамчиқ довони орқали ўтганда Фарғона водийсига киришда биринчи катта аҳоли пункти ҳисобланган.

XIV. Сўх ирригация районида унчалик кўп археологик ёдгорлик аниқланган эмас. Бу мавзе ёдгорликларига, асосан, Сўхсойнинг юқори оқими ва унинг текисликка тушган оқимидаги ёдгорликлар киради (№172, 182, 183, 193). Булар ер эгалари - дехқонлар қасрлари ва кўчманчи аҳолидан қолган мозор-қўрғонлардир. Бу даврда сув айирғичлари районида ва сув бошларида мустаҳкам деворлар билан ўралган қалъа-қўрғонлар пайдо бўлади (Сариқўрғон - №156).

Ирригация районлари хақидаги баёнимизни яқунлар эканмиз шуни ҳам таъкидлаш жоизки, қадимги Фарғона худудига туташ водийнинг ғарбий қисмида иккита ирригация районини шартли ажратиш мумкин. Уларнинг бири Хўжанд атрофи(№188, 192, 194, 195) бўлса, иккинчиси Исфана-Тагоп районидир (№175, 176, 177, 178, 179, 180, 184, 185, 186). Аммо бу худудларни территориал-географик жиҳатдан водий доирасига киритиш мунозаралидир. Улар кўпроқ Сўғдиёна-Уструшогага қараган [7.38, с.23]. Шунингдек, бу худуд археология ёдгорликлари кам ўрганилган, тадқиқ этилган ёдгорликлар материаллари ҳам деярли эълон қилинмаган

Ана шундай ёдгорликлардан яна бир гуруҳи Исфарасой хавзасига жойлашган. Бу район Тожикистон худудининг тоғ олди райони бўлиб, унда Тепа Қўрғон №187), Калаи Боло (№192А) ёдгорликлари ва улар атрофидаги кичик тепалардир (№173-174). Бу гуруҳ ёдгорликлари ҳам илк ўрта асрлар даврида алоҳида маданий воҳа сифатида шаклланган.

Демак, Фарғона водийсида илк ўрта асрлар даврида унинг аҳолиси сув манбалари (дарёлар, сойлар ва улар ирмоқлари хавзалари) бўйида гуруҳ-гуруҳ бўлиб, воҳа ва кичик воҳаларни ташкил этиб хўжалик юритганлар. Рўйхатга олинган археологик ёдгорликлар мажмуасига кўра, улар 22 та воҳа ва кичик воҳаларга, Хўжанд атрофи, Исфанасой, Исфарасой ва Эски Новқат атрофи районларини ҳам қўшганда водийда 26 та воҳа таркиб топганини кузатамиз. Албатта ирригация районларининг моддий маданиятида қатор ўхшашликлар билан бирга маълум фарқлар борлиги шубҳасиз. Жумладан, тадқиқотчилар томонидан кулолчилик махсулотлари асосида I минг йиллик биринчи ярмида водийда 7 та кулолчилик марказлари бўлганлиги таъкидланади ва улар ўзига хос белгиларга эга бўлган [7.38, с. 41-44]. Навбатдаги бўлимда ушбу ирригация районлардаги археологик ёдгорликларни таснифи хақида гап боради.

1.2. Дехқончилик воҳаларидаги илк ўрта аср археология

ёдгорликларининг классификацияси (1-илова, 2-3-расмлар)

Археология ёдгорликлари мажмуасини яратиш ва уларнинг хронологик доирасини аниқлаш йўлида олиб борилган изланишлар давомида илк ўрта асрларга тааллуқли 250 га яқин ёдгорлик рўйхатга олинди (шундан 217 таси археология ёдгорлиги). Бу ёдгорликларнинг географик жойлашиши асосан сўнгги бронза, илк темир даври, антик замонда ўзлаштирилган худудлар доирасига тўғри келади. Бу даврда ўзлаштирилган майдонлар аҳолини ўсиш ҳисобига кенгайган. Агар водийни тўртта тенг қисмларга бўлсак, унинг шарқий бўлагида илк ўрта асрлар даври ёдгорликларининг 80 фоиздан

ортиғи тўғри келади. Шу манзара олдинги даврларга ҳам хос бўлиб, Фарғона водийсининг шарқий худудлари қадимдан бободехқонлар диққатини тортган. Бундай манзарани юз беришида бу томонларни Қорадарё сув хавзалари билан боғлиқлигида бўлса керак. Айниқса ёдгорликларнинг зич жойлашиши Марғилонсой (Шоҳимардонсой) ва Пошшоотасой йўналишлари бўйича шарққа томон кузатилади, яъни: 22 та деҳқончилик воҳасидан 19 таси ушбу худудлар йўналишида жойлашган. Йирик шаҳарларнинг кўпчилиги I-XI ирригация районлари худудида жойлашган. Албатта, бундан Ахсикет, Баландтепа (Боб) ва Муғ қалъа мустасно. Марғилонсой-Пошшоотасойнинг ғарбий йўналиши бўйича ёдгорликлар сийраклашиб боради. Тоғ ва тоғ олди худудларда эса ярим кўчманчи ва кўчманчи аҳоли қолдирган мазор кўрғонлар сони орта боради (№202 - 205). Ёдгорликларнинг бундай жойлашиш манзараси албатта табиий географик шароитдан келиб чиққан. Бу ҳолат антик даврга ҳам хос эканлиги қайд этилган [7.35, с.118-119]. Бундай ҳолатни ўтган асрнинг 30- йилларида водийнинг Қизил Ёр даштида илмий кидирув олиб борган Б.А. Латинин ҳам таъкидлаган. Тадқиқотчининг фикрича, археологик ёдгорликлари гуруҳи учта, баъзида тўртта, баъзи ҳолларда бундан ҳам кўпроқ ёдгорликлар гуруҳини ташкил этади. Улар орасидаги масофа 300-500 метр атрофида [7.75, с. 123; 4.103, с. 129]. Ёдгорликларнинг ушбу даврда гуруҳ-гуруҳ бўлиб (3-4 та), битта катта ёдгорлик атрофида жойлашганини Т.Г. Оболдуева ҳам Катта Фарғона канали қурилиши давридаги археологик кузатишлари асосида кўрсатиб ўтган [4.145, с.40]. Илк ўрта асрлар даври ёдгорликлари атрофдаги тоғлардан бош олган дарё-сой сувлари билан боғлиқ эканлигини Б.А. Латинин алоҳида таъкидлайди. Унинг кўрсатишича, асосий деҳқончилик маконлари Оқбура, Исфайрам, Шоҳимардон, Сўх, Исфара (жануб), Косонсой (шимол) хавзаларида жойлашган ва V-VIII асрларда аҳолининг аксарият қисми шу атрофда истиқомат қилган [4.103, с. 169].

Водийнинг 14 та ирригация районида жамланган 217 та археологик ёдгорликлар ўз навбатида қуйидаги 30 га яқин катта-кичик дарё-сойларнинг сув захиралари билан бевосита боғлиқдир: Ясси, Қуршоб, Оқбура, Аравонсой, Исфайрамсой, Марғилонсой, Сўхсой, Исфарасой, Моргузарсой, Жабборсой, Фовасой, Сумсарсой, Дастарсой, Толдисой, Олабуқасой, Косонсой, Пошшоотасой, Чортоқсой, Қолгандарё, Иштирхонарик, Мойлисув, Чартаксой, Тентаксой, Андижонсой, Шахрихонсой, Қувасой, Акшар, Қирғизсой, Чекободсой ва бошқалардир.

Археологик ёдгорликлар типологияси. Ёдгорликларнинг жойлашув тизимида уларнинг функционал вазифаси эътиборга олинган. Бу масалада бронза даври, илк темир ва антик даври ёдгорликлари типологияси бўйича ишланмалар бўлиб, уларда антик давр ёдгорликлари типологияси Ю.А. Заднепровский ва Н.Г. Горбуновалар томонидан яхши ишлаб чиқилган. Бу ёдгорликларни типларга бўлиш, функционал жихатдан гуруҳларга ажратиш масалалари ҳал қилинган [4.77, с.312-313; 7.35, с.108-119]. Бошқа худудлардаги мавжуд тажрибаларни ҳисобга олиб, ушбу сатрлар муаллифи илк ўрта асрлар даври ёдгорликлари типологиясини илк бор амалга оширди. Ёдгорликлар типологиясига асос сифатида археология харобаларининг муқим аниқланган белгилари бажарган вазифалари ўртасидаги уйғунлашуви олинди. Бу белгилар ёдгорликнинг ўлчамлари, уни ички тузилиши (планировкаси) ва топилмалар таркибида намоён бўлади [7.85, с.36; 3.28, с.9].

Бунда мавжуд археологик ёдгорликлар ўлчамлари, хусусиятлари (деворлари, қисмларга бўлиниши, шакли ва ҳ.) ҳисобга олиниб, ёдгорликларнинг функционал жихатдан қуйидаги гуруҳларга бўлиш мумкинлиги аниқланди (1-илова):

1.Шаҳарлар. Шаҳар мақомига эга бўлган ва уларга тенглаштирилганлар (мудофаа иншоотлари мавжуд шаҳарчалар) (иловада «Г» ҳарфи билан белгиланган). Уларнинг сони водий бўйлаб 22 та ёдгорлик (10,14%).

2. **Қишлоқ маконлари** (сельские поселения) (иловада «П»), улар водий бўйлаб 92 та ёдгорлик (42,40%).

3. **Қалъалар (қоравул қалъалар?)** (крепость) (иловада «К») – 13 та ёдгорлик (5,99%).

4. **Қалъа-қўрғонлар (ёки қасрлар)**, улар икки хил кўринишда, яъни мудофаа деворлари билан ўралган қасрлар (укрепленное поселение с замком) (иловада «ПЗ») ва мудофаа деворларисиз қасрлар (неукрепленное поселение с замком) (иловада «ЗП») - 27 та ёдгорлик (12,44%).

5. **Якка ҳолда қад кўтарган турар-жойлар ва улар гуруҳи (мавзе ёки овуллар?)** (дома, массив домов) (иловада «Д») - 29 та (13,36%).

6. Яна икки гуруҳ ёдгорликлар умумий рўйхатга киритилган ва улар ҳам илк ўрта асрлар маданиятини ажралмас қисми ҳисобланадилар. **Қабристонлар** (могильники) (иловада «М») - 23 та (10,60%). Буларга кўшимча ва шартли ажратилган гуруҳ, яъни уларда маданий қатламлари бор, уларни бирор типга кўшиш эса мунозарали (11 та).

1. Шаҳарлар гуруҳига шаҳар мақомига эга ёки шунга тенглаштирилган ёдгорликлар бирлаштирилган, уларнинг сони юқорида таъкидлаганимиздек 22 та бўлиб, улар кўпроқ водийнинг шарқий қисмида учрайди (№1, 3, 10, 21, 58, 62, 117, 146, 155, 162, 165, 166, 167, 181, 192, 197, 198, 200, 206, 208, 210). Уларнинг ички таркиби одатда кухандиз, шаҳристон ва шаклланиб бораётган рабодлардан иборат. Улар илк ўрта асрларда шаҳарга хос қатор белгиларни ўзида мужассам этган. Ёдгорликларни статистик таҳлилини кўрсатишича, шаҳарлар ўз майдонига кўра икки хилга бўлинади: *1) Майдони 5 гектаргача бўлган кичик шаҳарлар. Тарихий топографиясига кўра, улар икки таркибий қисмларга бўлинадилар ва улар айрим олинган воҳа маркази вазифасини бажарган. 2) Майдони 5-15 гектаргача бўлган катта шаҳарлар. Улар атрофи маҳобатли мудофаа иншоотлари билан ўралган ва уч таркибий қисмга ажралади. Улар хунармандчилик, савдо-сотиқ, диний ва сиёсий-маданий марказ вазифасини бажарган.* Бундай йирик

шаҳарлар қаторига Қува - майдони 12 га, Дунбулоқ - 13,6 га, Оқбура - 5,7 га, Жонодил - 16,5 га, Тўрткўлтепа - 12 га, Баландтепа ва Ахсикет каби шаҳарларни киритиш мумкин. Бу шаҳарларда, албатта кухандиз, шахристон унинг таркибида монументал бинолар мавжуд бўлган. Шаҳарларнинг умумий майдони ҳунармандчилик даҳаларига бўлинган ва маҳобатли диний марказ-ибодатхоналар жойлашган. Шаҳар ички бозори ва аслзодалар хонадонига оид бинолар қад кўтаради. Бу шаҳарлар антик давр шаҳарлари асосида қад кўтариб, улар худудий доирасидан секин-аста карвонсаройлар шаҳарнинг рабод қисмига кўча бошлайди. Кичик шаҳарларнинг кўпчилиги илк ўрта асрлар даври маҳсулидир. Чунки сўнгги антик даврдан бошланган синфий ва мулкый табақаланиш жараёни, кашоварзлар таркибидан деҳқонзодаларни ажралиб чиқиши ва бунинг оқибатида уларнинг қасрларини янги жойларда қад кўтаришига олиб келган. Бу жараён баъзи бир антик шаҳарларни инқирозга юз тутишига сабаб бўлган. Қорадарё (10 га), Жиланди (7 га), Шимолий Қуршоб (5 га), Янгибозор (10 га), Учқўрғон I (12 га), Қайновот (15 га), Каламиштепа (12га), Оқтепа (12 га) кабиларда бу инқироз излари археологик жиҳатдан қайд этилган [7.35, с.113-114]. Бирок антик даврининг ҳамма шаҳарларининг тақдири шундай тугамаган. Асоси антик даврда қурилиб, илк ўрта асрларда ривож топган шаҳарлар ҳам водийда кам эмас. С.П. Толстов қадимги Хоразмнинг археологик материалларига асосланиб “илк ўрта асрларда Ўрта Осиёда шаҳарлар камайиб кетди, бу қулдорлик тузимининг инқирозидан далолат беради” деб эътироф этади [3.87, с.248-249; 3.91, с.12-13]. Бу ҳолатни айрим археологик материаллар ҳам тасдиқлагандай кўринади. Яъни, I минг йиллик ўрталаридан баъзи катта аҳоли пунктларида мудофаа деворларидан фойдаланилмаган [7.35, с.118]. Аслида ундай эмас. Баъзи бир антик давр шаҳарларининг инқирози илк ўрта асрлар даврида юз берган этник масалалар билан боғлиқ эди. Ҳақиқатда водийда антик давр йирик шаҳарларининг сони 16 та бўлса [7.35, с. 114], уларнинг сони илк ўрта асрларга келиб 22 тага етган. Бирок бу

давр шаҳарлари нафақат водийда, балки бутун Ўрта Осиёда майдон жиҳатидан майдалашади. Қиёсий тадқиқотларга кўра, V-VIII асрларда шаҳар билан қишлоқ ўртасидаги фарқлар янада камайган [9.12, с.88-90]. Бу жараён илк ўрта асрлар даври ижтимоий-иқтисодий, этномаданий ва сиёсий жараёнлар билан боғлиқ ҳолда кечган. Хитой манбалари VII асрда водийда «6 та катта ва 100 га яқин шаҳарлар бўлган» деб хабар беради [1.7, с.319]. Истахрий ва ал-Муқаддасий водийда 40 та шаҳар (баъзида жомеъ масжиди мавжуд йирик қишлоқлар) бўлганини қайд этадилар [4.40, с.201-203; 9.21, с.18]. Бу қиёсий солиштирмалардан келиб чиқадиган хулоса шуки, Фарғонада шаҳарлар сони биз ўрганаётган даврда нисбатан кам бўлсада, аммо Истахрийлар замонасига (IX-X асрлар) келиб кўпайган. Бу табиий ҳолдир. Йирик шаҳарларни илк ўрта асрлар даврида камайиб, майда шаҳарларни кўпайиши кузатилади. Шу ҳолатга яқин манзара кўшни Чоч ва Илокда ҳам кузатилган. Унга асосан, VI-VIII асрларда майда шаҳарлар кўпайган [3.28, с.140]. Қолаверса, Ўрта Осиёнинг бошқа жойларида ҳам антик даврда ўзлаштирилган майдонларни илк ўрта асрларда камайиши кузатилади [3.73, с. 58].

2. Қишлоқ маконлари. Фарғона водийсининг илк ўрта асрлар қишлоқ маконлари Сўғд ва Хоразмдаги каби кенг кўламда ўрганилмаган. Сўғд қишлоқлари атрофида мудофаа деворлари, ўзига хос арки ва анча зич жойлашган уй-жойлари борлиги аниқланган [5.18, с.41-44]. Айни пайтда худди шундай қишлоқларнинг кухандизи йўқлари ҳам бўлган. Ўрта Осиё қишлоқларининг меъморий жиҳатдан классификацияси В.А. Нильсен томонидан ишлаб чиқилган. Уларни муаллиф учта гуруҳга бўлади: 1) Катта ер эгаси-феодалнинг қалъа-кўрғони ва уни атрофида оддий деҳқонлар (кадиворлар) уй-жойлари; 2) Катта ер эгаси қалъа-кўрғонининг алоҳида жойлашуви; 3) Оддий деҳқонларнинг алоҳида жойлашган уй-жойлари [3.74, с.185-190]. Таъкидлаш жоизки, алоҳида олинган бир худудда қишлоқлар хил

(тип)лари ишлаб чиқилмаган. Шунга қарамай, Фарғона водийси қишлоқлари типларини ўрганиб, уларда қуйидаги белгилар борлиги аниқланди.

Фарғонанинг илк ўрта асрлар даври қишлоқлари майдони 4 гектаргача боради. Уларнинг атрофи мудофаа деворлари билан ўраб олинган, шунингдек мудофаа деворисиз қишлоқлар ҳам учрайди. Уларнинг баъзи бирлари катта майдонни эгаллаб, аҳолиси зич жойлашган ва баъзи бир товарларни ишлаб чиқаришга ихтисослашган. Бу гуруҳга рўйхатдаги 92 та қишлоқ ёдгорликларидан 26 таси илк ўрта асрларда (рўйхатда *қорайтириб кўрсатилганлари*) бунёд этилган (№2, 4, 7, 8, 9, 11, 12, 13, 15, 16, 17, 18, 19, 20, 22, 24, 26, 28, 30, 31, 32, 33, 35, 38, 43, 45, 46, 50, 51, 52, 56, 60, 61, 63, 65, 66, 67, 70, 72, 83, 99, 106, 110, 112, 116, 118, 119, 120, 123, 125, 126, 127, 129, 130, 131, 132, 133, 134, 135, 136, 140, 142, 143, 144, 145, 147, 150, 152, 153, 154, 157, 158, 159, 160, 161, 168, 169, 170, 171, 173, 174, 175, 176, 177, 178, 179, 180, 184, 189, 190, 191, 209).

Қолган 66 таси антик даврда қурилган бўлиб, кейинги даврларда ҳам уларда ҳаёт давом этган. Булардан Қўштепа (№4 - майдони 3 гектар), Мардактепа (№26 - майдони 100х150 м.), Сартепа (№28 - майдони 1,9 га), Избоскан (№60 - майдони 2,5 га), Горбобо (№157 - майдони 2 га)лар катта қишлоқлар сафига киради. Булар, юқорида айтганимиздек, шаҳарлар шаклланмаган айрим воҳаларнинг маркази вазифасини бажарганлар.

3. Қалъалар (Қоравул қалъалар) 13 та (№25, 53, 54, 75, 77, 93, 108, 156, 192А, 199, 213) бўлиб, улардан фақат учтаси (№25, 53, 75) илк ўрта асрларда қад кўтарган. *Қалъалар стратегик жиҳатдан муҳим манзилларда жойлашиб, мудофаага алоҳида эътибор берилади, бинолар қурилишида уларнинг вазифаси (аскарлар ва қоравуллар яшаши, кузатув жойлари ва ҳ.) ҳисобга олинган.*

Водийда қоравул-қалъаларнинг икки хили учрайди: биринчиси воҳалар ёки катта шаҳарлар кираверишида ўзига хос ҳимоя чизиғи вазифасини бажарувчи (№25, 93) қалъалар, иккинчиси сув манбалари ёки сув айирғич

бошларида сув назорати учун қурилган махсус қалъа-истехкомлар (№156, 192^A, 213). Қалъаларнинг учинчи хили яъни, қир-қоялардаги назорат-қалъалари бўлиб, улар ҳақида Н.Г. Горбунова муҳим маълумотларни келтириб ўтади [9.9, с.133-134]. Бу ўринда иккинчи гуруҳ қалъаларнинг аҳамияти катта бўлган. Б.А.Латинин фикрига кўра, бу қалъа эгалари яқин атрофдаги ерларни ҳам назорат қилган [4.103, с.152]. Бу тадқиқотчи бундай қалъаларга Қорадарёдаги Шоштепа (№213), Исфарасойдаги Қалъаи Боло (№192^A), Сўхсойдаги Сарикўрғон (№156)ларни киритади. Сарикўрғон ва Қалъаи Боло антик даврда қурилган ва кейинги даврларда ҳам улардан кенг фойдаланилган [4.103, с.155]. Шоштепа - Қорадарёнинг Кампирравот дарасидан чиқаверишидаги Савай, Андижонсой, Шаҳрихонсойларнинг сув бошига жойлашган муҳим археологик ёдгорлик ҳисобланади. У мил. авв. III-II ва милодий III-IV асрлари билан даврланади. Унинг асосий вазифаси магистрал каналлар сув оладиган сув айирғични кўриқлаш эди [4.103, с. 149-152]. Худди шундай кўриқлаш вазифасини Кўрғошинтепа (№190), Октепа (Баткен) (№182)лар ҳам бажарган.

4. Қалъа - кўрғонлар. Уларнинг сони 27 та. Бу қалъалар асосан илк ўрта асрларда деҳқонзодаларнинг қасри сифатида қад кўтарган ва теварак-атроф кишлоклари учун марказ вазифасини ўтаган. Қалъа-кўрғонлар икки хил бўлиб, уларнинг биринчиси мудрофаа деворлари билан ўраб олинган қасрлар (феодал қасрлар) бўлса (№69, 81), иккинчиси мудрофаа деворларисиз (№55, 69, 71, 73) қалъа кўрғонлардир. Биринчи хил қалъа эгалари ўз экин майдонлари атрофини мудрофаа деворлари билан ўраб олганлар ва қалъада ерсиз деҳқонларни - кадиварларни ишлатганлар. Албатта, ҳар икки ҳолатда ҳам бинолар бир-икки қаватли бўлган. Айрим ҳолатда донжонлар атрофига қурилган бир икки қаватли биноли қалъа-кўрғонлар ҳам учрайди [3.91, с.65 и след.]. Қалъа - кўрғонлар 14 таси ўрганилаётган ушбу даврда пайдо бўлади, уларнинг аксарияти илк ўрта асрларнинг сўнгги (VII-VIII) босқичида бунёд этилган.

5. Якка ҳолда қад кўтарган турар-жойлар ва улар гуруҳи (мавзелар ёки овуллар). Уларнинг 29 таси рўйхатга олинган бўлиб, буларга майдони, диаметри 15-20 метр бўлган тепаликлар киритилган. Бу турар-жойлар оддий кашоварзларга тегишли бўлиши керак. Улар доимий истиқомат қиладиган турар-жой ва ёрдамчи хўжалик бинолардан иборат бўлган. Уларнинг баъзилари девор билан ўраб олинган. Шундай турар-жой массивлари ўз экинзор участкалари билан қадимги Хоразмда ҳам ўрганилган (3.76, с. 59). Фарғона водийсида ўрганилган бу гуруҳнинг ярмидан кўпроғи (17 та) илк ўрта асрларда, қолганлари антик даврида қад кўтарган. Алоҳида уй ёки уй-жой мавзелари (массивлари?) асосий деҳқончилик районларида - аҳоли энг зич жойлашган худудларда учрайди. Масалан, улар Аравонсой, Шаҳрихонсой ва Норин-Қорадарё ирригация районларида қайд қилинган.

6. Қабристонлар (мозорлар) кам учрайди ва бир хил хусусиятларга ҳам эга эмас (№5, 6, 96, 105, 111, 121, 122, 138, 139, 163, 172, 193, 194, 195, 202, 203, 204, 205, 207, 212). Улар асосан тоғ, тоғ олди ва айрим ҳолларда адирлик қисмларда қайд этилди ва улар кўчманчи, ярим кўчманчи аҳолига тегишлидир. Аммо, деҳқончилик билан шуғулланган аҳолига тегишли мозорлар жуда кам сақланган. Бироқ, водийдаги бу давр қабристонларида кўмиш маросимларида аралашган урф-одатлар ҳам учрайди. Яъни, кўчманчи аҳоли ва улар яқинидаги деҳқон аҳоли ҳам биргаликда қабристонлардан фойдаланаверганлар. Шунинг учун бир мозорда ҳар хил дафн этиш усуллари (ёрма, лаҳад, ўра гўрлар) учрайди [3.44, с.124-126; 3.56, с.73; 4.56, с.88-94; 7.88; 7.90]. Ҳозирча барча белгиларига кўра Мунчоктепа I, II шаҳар қабристони сифатида эътироф этилиши мумкин (№207). Чунки, у шаҳарнинг ёнгинасида жойлашган бўлса, яна иккинчи жиҳати қабристон шаҳар билан бир даврда фаолият кўрсатган. Бу гуруҳ мозорлар жуда оз миқдори сақланган. Шунинг учун илк ўрта асрлар урф-одатларини (айниқса шаҳар аҳолисини) ўрганишда ҳар бир аниқланган мозор катта аҳамиятга эгадир.

Фарғона водийсининг илк ўрта асрлар даври ёдгорликлари сув манбаларига кўра *олтита катта гуруҳга* бўлинди. Бундай таснифлашга асосланган фикр- мулоҳазаларимиз шахсий тадқиқотларимиз ҳамда Ўрта Осиёдаги ушбу давр ёдгорликларини ўрганиш натижасида қилинган хулосаларга асосланди. Албатта, биз ибодат билан боғлиқ биноларни, уй-жойларни, шунингдек ишлаб чиқаришга доир биноларни (чунончи вино ишлаб чиқарувчи, кулолчилик) алоҳида ажратмадик. Чунки, улар учун материаллар ҳозирча кам. Бироқ, воҳалардаги археологик ёдгорликларни гуруҳлар бўйича жойлашуви шубҳасиз муҳим маълумотлар бериши мумкин. Чунки антик давр ёдгорликларини айрим олинган худудда ўрганиш муҳим хулосаларга олиб келган, яъни жанубий-шарқий Фарғонани Каркидон ва Найман қишлоқлари орасидаги 15 км² майдонда 10 та ёдгорлик аниқланган. Бу гуруҳда: 3-4 та алоҳида уй, иккита атрофи девор билан ўралган макон (бири марказ вазифасини ўтаган, иккинчиси вино ишлаб чиқаришга ихтисослашган), битта воҳа истехкоми, битта диний ибодатга мўлжалланган бино ва бир қабристон қайд этилган [7.35, с. 114-115].

Ниҳоят, ушбу воҳаларнинг шаҳар ва қишлоқларида яшаган аҳоли нисбати ҳам муҳим ҳисобланади. Агарда Г. Чайлдни катта шаҳарда 5000 киши, майда шаҳарда 1000 киши яшагани ҳақидаги ҳисоб-китобини назарда тутиб, Хитой манбаларидаги Фарғонада илк ўрта асрларда 6 та катта шаҳар ва 100 га яқин кичик шаҳар борлиги ҳақидаги хабарга асослансак, йирик шаҳарларда 30000, майда шаҳарларда эса 100000 киши яшаган бўлиб чиқади (9.12, с.89-90). Агар ўз материалларимизни шу ҳисоб билан таққосласак, қуйидаги маълумотларни олиш мумкин: 22 та шаҳарда ўртача 3000 дан аҳоли яшаган бўлса, водий шаҳарларида 65-70 минг аҳоли яшагани маълум бўлади. Энди бу рақамга Самарқанд ва Бухородаги шаҳар ва қишлоқлар аҳоли нисбати: яъни 1:6 [5.18, с.38] ва Фарғонанинг антик даврдаги нисбати 1:4 қўлланилса [4.76, с. 180] водий аҳолиси 250-300 мингга экани ойдинлашади. Бу Фарғона водийси аҳолисининг тарихий манбалардаги рақамларга (яъни,

бу ерда Цяньханьшу манбасида кўрсатилган Фарғона аҳолиси сони - 300 минг эканлиги кўзда тутилмоқда. Бу тарихий млумотларга [1.7, с.186] зид келмайди.

Хулосалар

Фарғона водийсининг илк ўрта асрлар археология ёдгорликлари биринчи бор тўла рўйхатга олиниб, улар харитага туширилди. Ёдгорликларни сув манбалари асосида ирригацион районлаштириш ва таснифлаш қуйидаги якуний фикрларни айтишга имкон беради:

1. 250 га яқин нуқтада V-VIII асрлар билан боғлиқ материаллар ҳисобга олинди. Ушбу давр археология ёдгорликларини сув манбалари бўйича гуруҳ-гуруҳ бўлиб воҳаларда жойлашиши аниқланди. Диссертацияда уларнинг жойлашуви бўйича қуйидаги иерархик тизим таклиф этилди, яъни, сув манбаси бўйича ёдгорликлар гуруҳи воҳаларни, бир неча воҳа эса ирригация районини ташкил этган (сув манбаи >> воҳа, кичик воҳа >> ирригация райони). Ташқи белгилари ва ўлчамлари асосида ҳар бир ирригация райони учун марказий ёдгорлик аниқланди. Ёдгорликлар 14 та ирригация районидаги воҳа ва кичик воҳаларга жойлашган.

2. Илк ўрта асрлар археологик ёдгорликларини типологияси биринчи марта ишлаб чиқилди ва улар белгиланган хусуссиятларига кўра 6 гуруҳга ажратилди: шаҳар ва унга тенглаштирилганлар (22 та), қишлоқлар (92) , қалъалар (13), қалъа-қўрғонлар (27), яқка ҳолда қад кўтарган турар-жой массивлари (29), қабристонлар (23). Ҳар бир гуруҳга функционал жиҳатдан таъриф берилди.

3. V-VIII асрларда водий аҳолисининг сони 250-300 минг бўлса, шундан 65-70 мингги шаҳарларда яшаган (23-26%). Шаҳарлар сони бир оз ортади, яъни археологик маълумотларга кўра, антик даврда 16 та шаҳар аниқланган бўлса, илк ўрта асрларда уларнинг сони 22 тага етади. Шаҳарлар айрим

олинган воҳа ёки ирригация районининг ҳунармандчилик, савдо-сотиқ ва диний марказ вазифасини бажарганлар.

4. Ёдгорликларнинг 80% водийнинг шарқий ва жанубий-шарқий қисмида жойлашган ва аҳоли асосан деҳқончилик билан шуғулланган. Бу ҳолат олдинги антик даврда ҳам кузатилган ва ёдгорликларни водийнинг ушбу қисмида тўплангани тадқиқотчиларга Давань подшолиги айнан шу ерда жойлашган деган хулосага олиб келган эди [7.35, с. 118].

2 - БОБ

ФАРҒОНА ИЛК ЎРТА АСРЛАР ДАВРИ ЁДГОРЛИКЛАРИДА ОЛИБ БОРИЛГАН АРХЕОЛОГИК ТАДҚИҚОТЛАР

Фарғонанинг илк ўрта асрлар даври археологик материалларини салмоғи кейинги ўн йилликларда анча кўпайди. Айниқса, Ахсикет, Косон (Муғ қалъа), Поп (Баландтепа), Кува (Кубо) ёдгорликлари, Ўш ва Андижон шаҳарлари худудларидаги маданий қатламлар, Мунчоктепа I, II ва Кўктош қабристонларида олиб борилган археологик қазилмаларда илк ўрта асрлар даври материаллари тўпланди. Юқоридаги ёдгорликларда Уларда ўтказилган илмий тадқиқот ишларининг натижалари бу давр тарихини ўрганишда муҳим янги манба бўлиб хизмат қилади. Қуйида ана шу археологик тадқиқотларнинг натижаларига тўхталамиз.

2.1. Поп (Боб) шаҳар харобасида ўтказилган археологик изланишлар

Мунчоктепа қабристонидagi археологик қазилмалар чоғида унинг яқинида жойлашган Баландтепада ҳам илмий изланишлар олиб борилди. Мунчоктепа мазоридagi қабрларни ўрганишда Баландтепа I да қилинган ишларнинг аҳамияти жуда муҳимдир (23-расм). Бунинг сабаби - Баландтепадан ҳам худди Мунчоктепадagi материалларга ўхшаш топилмалар аниқланган.

Бу ёдгорликларни илк бор 1939 йили Катта Фарғона канали қазилиши пайтида ташкил этилган археологик экспедицияси очган [7.86, с.53; 7.99, с.31-32]. Кейинроқ, Баландтепада Наманган вилоят ўлкашунослик музейи ходимлари И. Маленков ва А. Шлезлар изланишлар билан шуғулландилар [2.4]. Археологик қидирув ишлари эса, 1946-1948 ва 1950-1952 йиллар А.Н. Бернштам раҳбарлигида Айртон, Мунчоктепа, Баландтепа ёдгорликларида олиб борилди¹.

Мунчоктепада М.Э. Воронец археологик қазилмалар олиб борди [7.31, с.93-97] ва қазилма натижаларига кўра Баландтепа X-XI асрларга оид шаҳар

харобаси² деб аниқлади. Шундай хулосага А.Н. Бернштам ҳам келиб, ҳозирги Поп шаҳри яқинида тахминан 12 кв.км майдонда йирик шаҳар қад кўтарганлигини эътироф этган [7.17, с. 237-247].

Археолог И. Ахроров ҳам Баландтепада айрим археологик кузатув ишларини олиб борган. Академик Я. Фуломов раҳбарлигидаги Фарғона археологик отряди аъзолари Фарқиз, Мунчоқтепа каби антик давр шаҳар харобалари билан танишадилар [4.95, с. 28-35]. 1983 йили М.Х. Исомиддинов Баландтепада тадқиқот ишлари олиб бориб, ёдгорлик тарҳини олди ва кичик қазув ишлари ўтказди [7.60, с. 531]. Бу ёдгорликни Фарғона тарихини ва маданиятини ўрганишдаги муҳим аҳамиятини сезиб, М.Х. Исомиддинов муаллифга бу ерда қазилма ўтказишни тавсия этди. 1987 йилда Ахсикет отрядининг молиявий ёрдами билан диссертант ушбу ёдгорликларда археологик қазилма ишларини бошлади ва 1987-1994 йиллари давомида бу ёдгорликлар мажмуасида илмий қидирув ишлари олиб борди. Асосий эътибор Поп шаҳрининг тарихи билан боғлиқ ёдгорликларни ўрганишга қаратилди. Асосан қазилма ишлари Баландтепада ўтказилди. Ёдгорлик тўртбурчак шаклли тарҳга эга, баландлиги баъзи жойларда 13 метргача боради. Ёдгорликнинг учдан бирини, айниқса аркнинг катта бўлагини Сирдарё ювиб кетган, аммо унинг сақланиб қолган қисмининг рельефида унинг арк эканлиги кузатилади. Натижада бизга шаҳар тузилишининг қуйидаги таркибий бўлаклари маълум бўлди:

1. Арк - Баландтепанинг жанубий-шарқ томонида жойлашган, деярли ярми бузилиб кетган тепа ҳолида сақланган.

2. Шаҳристон³ (ёки ички шаҳар) - Баландтепанинг шимол ва шимолий-ғарб томонида сақланган, аммо унинг шимол, ғарб ва жануб томонлари бузилиб кетган. Арк билан шаҳристон ўртасидаги қадимги хандак ўрнида ҳозир чуқур жарликлар пайдо бўлган.

3. Рабод (ёки ташқи шаҳар) - Баландтепадан шимол ва ғарбдаги худуд, уни маҳаллий аҳоли Мунчоқтепа - Айртон шаҳри, Темирқасмоқтепа деб ҳам

юритади. Шаҳарнинг бу қисмидан ўрта асрларга оид материаллар борлиги аниқланган. Аммо ҳозирда бузилиб кетган тепанинг ўрнида “Кровля” номли хусусий ғишт заводи фаолият кўрсатмоқда.

3А. Шаҳарнинг бу қисмини шартли равишда “шаҳар қабристонини” (Мунчоқтепа I, II) деб ажратилди.

Баландтепада 5 та қазилма ва бир неча стратиграфик шурфлари солинди. Улардан айримларидаги қазилма тафсилотларини келтириб ўтамиз.

1-қазилма (Р-1) (24-расм). Ёдгорликнинг⁴ энг баланд шарқий қисмида, шимолий-шарқий бурчагида 15X10 м. майдонда ўтказилди. Жойнинг микрорельефига кўра, шаҳарнинг бу қисми аркнинг бир бўлаги бўлиши бўлиши керак. Қазилманинг юза қисмидан Баландтепанинг сўнгги даврига оид сопол парчалари териб олинди (24-расм).

Қазилма доирасидаги юқори қатламлар бузилиб, уни ёмғир ва қор сувлари ювиб кетган. Баъзи жойларида қатлам қалинлиги фақат 5-10 см.га боради. Маданий қатламда кул, сопол парчалари ва суюқ бўлаклари учрайди. Устки қатлам остидан 35-40 см. чуқурликда пол очилди. Унинг юзасида хум бўлаги, сопол ва суюқ парчалари қоришиб ётибди. Пол сатҳида ўчоқ қолдиғи, ғишт девор ва икки жойда ахлат ўра очилди. Ахлат ўраларнинг чуқурлиги репер нуқтадан 430 см.га боради. Уларнинг ичи турли сопол ва тош ёрғучоқ парчалари, кул ва синиқ ғишт бўлаклари билан тўла. Репер нуқтасидан 250 см. чуқурликда иккинчи пол очилди. Пол устида сопол, ғишт парчалари ва кул қатламлари қайд этилди. Пол сатҳи билан боғлиқ, қалинлиги 168 см.ли девор, ҳамда унга тиркаб қурилган қўшдевор ва кўплаб сопол парчалари уюми қайд этилди. Иккинчи полнинг шимолий қисмида пол юзасига ғиштлар терилган. Айнан шу участкада қалин деворга тиркаб солинган 1-хонанинг бир қисми очилди. Биринчи пол юзасидаги маданий қатлам бир оз ёмғир сувлари билан ювилган, лойқа аралаш бўлса, биринчи ва иккинчи пол оралиғидаги қатлам каттиқ ғишт парчаларига тўла гўё зичлангандай каттиқ қатлам эди. Бу қатламнинг қалинлиги репер нуқтасидан 310 см. чуқурликгача, яъни учинчи

пол юзасигача давом этган. Унинг остидан икки жойда хона деворлари, учинчи жойда қалин ўқ девор топилди. Пол остида ҳам маданий қатлам давом этган. Унинг ичида кўкиш рангли кул ва лойқа аралаш қатламда синиқ ғишт парчалари, кўкимтир тусдаги сопол парчалари ва суяк синиқлари учрайди. Ушбу қатлам остида, репер нуқтасидан 360 см. чуқурликда тўтинчи пол сатҳи очилди. Бирок, бу пол юқоридагилардан фарқ қилиб, бузилган. Фақат унинг излари сақланган. Пол устида яна кул, сопол ва суяк парчалари, ёргучок синиқлари учрайди. Тўртинчи полдан 60 см. чуқурликда, яъни репер нуқтасидан 420 см. чуқурликда бешинчи пол очилди. Пол остида чамаси 20 см. қалинликда маданий қатлам учрайди, ҳамда 440 см. чуқурликда материк-соз тупроқ сатҳи очилди. Охирги полнинг остига кўмилган ва ўчоқ олдига жойлашган 2 та хум топилди. Ўчоқ айланасининг диаметри 42 см, сақланган девор баландлиги 45 см, ўчоқ олди кулхонасининг ўлчами 20x45 см. эди. Кулхонада 5 см. қалинликда кул уюми сақланган.

Шундай қилиб, Р - 1 қазимасида уч босқичга^x бирлаштирилган бешта қурилиш горизонтлари аниқланди. Ҳар бир босқич материаллари қурилиш горизонтларини ҳисобга олган ҳолда комплексларни алоҳида ажратишга ҳаракат қилинди. Топилмаларни аксариятини кулолчилик маҳсулотлари ташкил этади. Кулолчилик идишлари тавсифи ва таҳлилини баёнида уларнинг тайёрланиш усулиги (чархда ёки чархсиз), шаклларига эътибор қаратилди [3.36, с. 141-150]. Сопол буюмлар бажарган вазифасига кўра 1) овқат пиширишга, 2) ошхонада ишлатишга, 3) озиқ-овқат ва сувни сақлаш ҳамда ташишга мўлжалланган идишларга бўлинади. Диний урф-одатлар билан боғлиқ сопол буюмлар кам учрайди ва улар шакли ва ишланишига кўра алоҳида ажралиб туради. Баландтепадаги қазималардан аниқланган сопол идишларни асосий қисми бутун сақланмаган ва шунинг учун уларни функционал жиҳатдан

^x I босқич I-IV асрлар, II босқич V-VI асрлар, III босқич VII-VIII асрлар билан даврланди.

хилларга бўлиниши, қабрлардан олинган бутун идишларни шаклига қиёсланиб кейинги бобларда таҳлил қилинади.

Бу қазишмада қуйидаги хронологик манзара олинди:

I босқич - ёдгорликнинг энг қуйи қатламлари бўлиб, яхши сақланмаган. Бунинг сабаби кейинги қурилишлар пайтида бузилиб кетган. Бирор топилма аниқланмади.

II босқич - поллар ва улар устида тўпланган маданий қолдиқлар. Бу босқич иккита қурилиш горизонтини ўз ичига олади. Яъни бу даврнинг қурилиш ишлари, деворлар маданий қатламлар устидан кўтарилган, шунинг учун уларнинг бузилиши осон кечган. Ташқи мудофаа деворининг бунёд этилиши, 3, 5-хоналарни қурилиши ҳам шу даврда амалга оширилагн.

II босқич кулолчилик идишлари (30-расм: 1-14,16-20)^{4A}. Кулолчилик чархида ясалганлари лойининг таркиби тоза яъни соф лёсс(она) тупроқдан қорилган. Улар хумдонда оби-тобида яхши пиширилган. Сирти оч сарғиш, сариқ ва қизил рангларга бўялган. Маълум бир гуруҳ идишларнинг сиртига эса ангоб бериб сирланган. Бу босқич идишлари ичида кўза,коса, пиёла, ёғлоғи, хурма кабилар қайд этилди.

Қазишмада кўзаларнинг кўпроқ юқори (оғиз, бўғиз ва унинг остки) қисмлари сақланиб қолган. Бу комплексда бўғзи узунчоқ ва гардишлари ташқарига бир оз қайрилган кўзалар юқори қисми мавжуд (30-расм: 6,12). Косалар яримсферик шаклга эга ва уларни гардиши ташқарига ажралиб туради (30-расм: 3-5, 13). Пиёлалар шакли ҳам косалардан фарқ қилмасида, уларнинг ўлчами кичик (30-расм: 7,14,17). Ёғлоғи (кружка) шакли жиҳатидан пиёлалардан фарқ қилмасида, бироқ танасига нисбатан катта ва кўпол даста ясалган (30-расм, 16). II босқич кулолчилик маҳсулотлари ичида хурмалар сони кўп. Улар кўринишлари билан кўзаларга яқин турсада, этнографик маълумотларига кўра сут маҳсулотлари учун фойдаланилган. Бу даврда икки хил хурмалар ишлатилган. Бири ўлчамлари кичикроқ, гардишлари ташқарига

салгина қайрилган (30-расм: 8-11), бошқалари йирикроқ ва гардишлари ташқарига чиқиб яққол ажраб туради (30-расм: 19-20).

III босқич Баландтепанинг охириги қурилиш горизонтларини яъни ёдгорликнинг устки қатламини ўз ичига олади. Унинг қалинлиги ўз даврида қанча бўлганлиги бизга маълум эмас. Чунки устки қатлам замона ўтиши билан бузилиб, ювилиб кетган. Бу қатламлар кейинги вақтларда бузилиб кетган. Аммо маданий қатламлар ёмон сақланган ва мураккаб бир кўринишга эга эканлигига қарамай, айрим қурилиш бўлақларига қараб унинг материаларини алоҳида олишга эришдик. Улардан топилган сопол идишлар технологик белгиларига қараб иккига бўлинади: кулолчилик чархида ва қўлда ёпма усулда ясалган идишлар.

Кулолчилик чархида ясалган сопол идишларнинг лойи тоза ва улар хумдонда бир маромда пиширилган. Идишларнинг сиртига суюқ, сифати ёмонроқ ангоб билан ишлов берилган, баъзида ангоб рангги қорароқ. Қорамтир, айрим жойларида ангоби кўчиб кетган кўза-ажралиб турувчи гардиш ва бўғзида дастасининг мавжудлиги билан характерланади. Гардиш остида, яъни бўғзида, ташқари томондан тарам-тарам айлана чизиқлар нақш сифатида солинган (30-расм: 21). Бу идиш шакли ва сиртини текис, нафис ишланишига кўра, металл идишларга тақлидан ясалганга ўхшайди. Яримсферик шакли, гардиши тик, тўғри ва учи тўмтоқ косагул ҳам олдинги идишга ўхшаб ишлов берилган. Гардишидан қуйироқда чекма усулда гул солинган (30-расм: 22). Ушбу қатламдан бир неча йирик хумлар аниқланди. Бўғзи қисқа, гардиши ташқарига қайрилган ва қирқимда юмалоқ кўринишга эга. Танаси юмалоқ шаклга эга бўлган (30-расм: 15).

2-қазимша (Р-2) (26-27-расмлар). 1989 йилда ёдгорликнинг стратиграфияси ва қурилиш қолдиқларини аниқлаш мақсадида унинг шимолий-ғарб томонида ушбу қазимша ўтказилди (26-расм). Дастлаб унинг ўлчамлари 10x10 м. бўлган бўлса, кейинроқ хумдон очилиши туфайли қазимша шарқий ва шимолий томонга кенгайтирилди.

Маданий қатламларнинг хусусиятлари. 2-қазишма солинган жойнинг юқори қатламлари бузиб ташланган бўлса-да, айрим жойларда тошқол(шлак), куйган лой парчалари, уларни қизариб кетган бўлаклари кўзга ташланади. 10-15 см қалинликдаги ахлат, бирламчи аралашган қатламлар олиб ташлангач, аста-секин чуқурлаша бошланди. Ҳар 10 см. да очилаётган қатламлар тозаланиб, қайд этилди. Натижада аҳён-аҳёнда йирик сопол идишларнинг парчалари учрай бошлади. Ана шундай нуқталар 30-40 см. чуқурликда қазишманинг жанубий ва шарқий қисмларида аниқланди. Ўтказилган тозалашлардан сўнг қазишманинг ғарбий томонида турар-жой бўлагининг излари аниқланди. Бу жой унчалик текис эмас, шимолдан жанубга тахминан 20-25 см пасайиб боради. Қазишманинг жанубида репер нуқтасидан 582 см. чуқурликда ўрнида пачақланиб кетган қозон аниқланди. У пол сатҳига ўйиб жойлаштирилган ($d=45$ см), ундан нарида хумнинг куйи қисми топилди ($d=40$ см). Репер нуқтасидан 434 см. чуқурликда иккита хумнинг ости қисми топилди. Иккиласининг ҳам диаметри бир хил - 55 см. бўлиб, улар пол сатҳидан бироз чуқурроққа ўрнатилган.

Қазишманинг марказий қисмида юқоридан кўринишда юмалоқ, диаметри 250-260 см. куйиб қизариб кетган жой аниқланди. Унинг чегаралари аниқлаб, қазишма чуқурлаштирилди. Дастлаб куйиб кетган ғишт парчалари ва кўплаб тошқол (шлак) бўлаклари чиқа бошлади. Ғишт ўлчамларини майдалиги учун аниқлаб бўлмади, лекин қалинлиги 8 - 9 см.га боради. Кузатувлар “бу ғишт парчалари хумдон гумбазидан тушган бўлиши керак ва шунинг учун қовланаётган жой-хумдон бўлиши керак” деган хулосани берди. Гумбаз шаклининг бузилиб кетгани учун унинг кўриниши номаълум. Репердан 667 см. чуқурликда куйиб тошқолга айланиб кетган хумдон таянч устунининг юқори қисми аниқланди. Репердан 547 см. чуқурликдаги нуқтада ўтхона деворининг бир чеккаси топилди. Ўтхона оғзининг (хумдоннинг шимол томони) юқори қисми 10-15 см. қалинликда сақланиб қолган. Ўтхона ичидаги қатламлар хилма хил: юқори қисмида айрим ғишт бўлаклари, йирик идиш парчалари (хум?), лой

ва бошқалар; куйида эса (қалинлиги 40-50 см) катта ёғоч куйиндилари билан аралашган ҳолда асосан кул қатлами учрайди. Хумдон ўтхонаси ва таянч устуни деворларининг сирти кучли ҳарорат таъсири билан 7-12 см қалинликда зангори рангли тошқолга айланиб кетган. Хумдоннинг ўтхона қисмида археологик топилмалар жуда кам, у ердан бир неча сопол парчаси ва манқалдон (жаровня) бўлаги топилди халос. Топилмалар ичида хумларнинг пиширилмаган парчалари (4 та) учрайди. Ушбу хумлар хумдонга тўғридан тўғри кулолчилик устахонасидан (этнографияда дўкон деб аталади) тушган бўлиши мумкин. Булардан ташқари хумдон тўламида ва унга яқин жойларда кўплаб тошқол парчалари учрайди.

Хумдон ўз тузилишига асосан уч қисмидан иборат: *ўтхона, унга бориш йўлаги, пишириш камераси*. Хумдон қовлаб очилаётган пайтда унинг ер остига қовлаб қурилган ва яхши сақланиб қолган ўтхонаси аниқланди. Ўтхона юмалоқроқ шаклга эга, бўлиб узунлиги 210 см, баландлиги 140 см. Унинг поли ҳам қисман сақланиб қолган. Ўтхона юза қисмида, девор сирти бўйлаб куйдириш камерасига юқори ҳароратни ўтказиб берувчи махсус тешиқлар-«новлар» (улар этнографик хумдонларда тожикча “дудбаро” деб аталган ва ўзбекчадаги “мўрига” тўғри келади, қаранг: 4.152, с. 169) ҳам сақланиб қолган. Бундай тешиқлар сони 9 та, аммо уларнинг сақланиши бир хил эмас. Тешиқлар ўлчамлари: узунлиги 18-65 см., диаметри 8-14 см. Ўтхонанинг йўлаги ёки унинг оғиз қисми 170 см узунликда ва 60-70 см кенгликда қайд этилди. Йўлак шифти гумбазсимон кўринишга эга, буни гумбазнинг сақланган бир бўлаги ҳам исбот этади. Полдан гумбазнинг юқори нуктасигача бўлган оралик 122 см. Ўтхона оғзи ғишт бўлақлари, тошқол парчалари, шунингдек кул уюми билан тўла. Ўтхона ўртасида бақувват таянч устуни тикланган бўлиб, унинг асосидаги узунлиги 100 см, эни 30-35 см; юқори қисмида эса узунлиги 98 см, эни эса 31-35 см. Кучли ҳарорат остида деворлари тошқолга айланиб кетган. Унинг тўғри бурчакли ғиштлардан кўтарилганини ғишт қатори изларидан яққол билиш

мумкин. Агар куйидан юқорига ҳисобласак, камида ўн қатор ғишт изларини санаса бўлади, уларнинг сақланган баландлиги 140 см.

Шимолий-ғарбда хумдон билан боғлиқ бўлган меъморий қурилиш қолдиқлари аниқланди (26-27- расмлар) ва улар 3 та хонадан иборат.

1-хона, хумдоннинг шимолий-ғарбида жойлашган. Хонанинг жануб томони очиқ бўлган. Бу хона тахминимизча айвон шаклидаги бино бўлган бўлса керак. Деворлар қалинлиги бир хил эмас, улар маданий қатламлар устига қурилган. 35-40 см. чуқурликда пол қайд этилди, унда сопол парчалари, айрим тош қуроллар учрайди. Хонанинг шимоли - ғарбий бурчагида ўчоқ аниқланди. У юқоридан юмалоқ режага эга бўлиб, тузилиши анча мураккаб. Ўчоқ икки қисмдан иборат: 1) куйи қисми, пол сатҳидан қовлаб ясалган тўртбурчак шаклга эга, кул билан тўла; 2) юқорироқ қисми, лойдан тикланган. Шимол томонида иккита мўриси бор, уларнинг бири ўртароқ қисмда, иккинчиси деворга яқин жойда тикланган. Ўчоқда юқори ҳарорат бўлганини мўри деворининг жуда қизариб кетганидан билиб олиш мумкин. Бу ўчоқдан нима мақсадларда фойдалангани ҳақида ҳозирча бирор нарса дейиш қийин. Унинг ичида ва атрофида яхшилаб ишланган лой бўлаклари, манқалдон парчалари ва юмалоқ палохмон тошга ўхшаш тош қурол топилди. Ўчоқ фикримизча, кулолчиликда сопол буюмларни бирламчи ишлаш, эҳтимол уларни қуритишга мўлжалланган. Бундай дейишимизга сабаб, ўчоқ ўлчамлари оддий ўчоқлариникидан йирикроқ: 110x138 см, баландлиги 60 см. Бундан ташқари 1-хонанинг олд томони жуда текис эди. Хумдон атрофидагилар ва қозонлар бир хил сатҳда жойлашган ва барчаси соз тупроқ (материк) қатламдан қовлаб олинди.

2-хона, олдинги хонанинг ғарбий томонида жойлашган ва қисман сақланиб қолган. Бу хона йўлак орқали 3-хона билан боғланган. Хона ичидаги маданий қатламлар хусусиятига кўра, бошқа хоналарникидан фарқ қилмайди. Иккита пол сатҳи аниқланди, бири 55-60 см, иккинчиси 85-90 см. лик чуқурликда. Топилмалар эса жуда кам. 2-хонанинг иккинчи поли остидан ва йўлакнинг ҳам

иккинчи поли остидан илк бор қизил ангобли сополлар мажмуаси топилдики, бу ёдгорликни даврини аниқлашда муҳимдир.

Бу қазишмада ҳам учта қурилиш даврига оид археологик материаллари қайд этилди.

I босқич она тупроқ (материк) сатҳидан, яъни хоналар полининг остидан аниқланди. Ушбу маданий қатламлар қалинлиги унчалик кўп эмас-10-15 см. га боради. Бу даврга оид қурилиш қолдиқлари учрамади.

I босқич материаллари (I-IV асрлар). Улар асосан кулолчилик маҳсулотларидан иборат бўлиб, идишлар лойи таркиби сифатли, кулолчилик чархида ясалган. Хумдонда бир маромда сифатли қилиб пиширилган. Идишларга ички томондан ва сиртидан қизил, жигарранг ва оч жигар рангли ангоблар билан бўялган. Банка шаклидаги идиш, гардиши тўғри ва учи тўмтоқ, сиртига тирнаб гул солинган (29-расм: 2). Кўриниши юмалокқа яқин, гардиши ташқарига қайрилган, бўғзи калта хурма. Унга учбурчак кўринишдаги нақш тирнаб солинган (29-расм: 2).

II босқичда олдинги давр қатламлари устида ишлаб чиқариш билан боғлиқ хоналар бунёд этилади. Эҳтимол, бу хоналар дастлаб уй-жой функциясини бажарган ва сўнгра ишлаб чиқаришга (кулолчиликка) мослаштирилган бўлиши мумкин. Чунки топилган материаллар шундан далолат бермоқда. Қуйида ана шу кулолчилик маҳсулотлари келтирилади.

II босқич материаллари (V-VI асрлар). Кулолчилик чархида ясалганларининг лойи сифатли қилиб тайёрлаган. Улар хумдонда бир текис, сифатли пиширилган. Баъзи бирлари икки томонлама ангоб билан бўялган бўлса, айримлари қисман ёки ангобда хошия қилиб безатилган. Дастасиз кўзаларни бўғзи калта, гардиши ташқарига ажралиб туради ва айримлари гардиши ва бўғзи сиртига ангобдан хошия берилган (29-расм: 5-6). Дастали кўза, танаси «тухумсимон» шаклга эга. Дастаси гардишидан салгина кўтарилиб туради (29-расм: 10). Коса ва пиёлалар бир бирларига айнан ўхшайди, фақат улар орасидаги фарқни ўлчамларида кузатиш мумкин. Косалар ярим сферик

шаклда, гардиши ташқарига ажралиб туради ва баъзилари гардиши остига ангоб ҳошия берилган (29-расм: 9) Худди шундай косаларни зеб берилмаганлари ҳам бор (29-расм: 12-13). Ҳозирдаги «ликопча»ни эслатувчи идиш шаклан олдингилардан фарқ қилади. Гардиши билинар-билинемас даражада ва учи тўмтоқроқ (29-расм: 11). Косаларни яна бир хили борки, уларни катта коса (шокоса) деб аташ мумкин (29-расм: 14-17). Ярим сферик кўринишдаги пиёлаларни юқори қисмига сиртининг гардиши остидан ангоб берилган (29-расм: 7-8). Хурмалар коса, пиёлаларга нисбатан кўпроқ учрайди. Уларнинг кўплари гардиш шаклларига кўра фарқланиши мумкин. Одатда хурмаларни бўғзи калта, шакли юмалоқ ёки банка кўринишида бўлиши мумкин (29-расм: 18-19). Қадахларнинг (паймона) остки қисми сақланган (29-расм: 20-21). Чархсиз (ёпма усулда) қўлда тайёрланган сопол идишлар унчалик кўп эмас. Улар лойининг таркибида ҳар хил қўшимчалар бор, хумдонда тобида пиширилмаган, сиртига ишлов ҳам берилмаган, силлиқ эмас, кулранг ва оқиш рангларга эга.

III босқичда биноларга бир оз ўзгартириш киритилади ва унинг яқинидан хумдон қурилади. Хумдон ва устахонадан иборат кулолчилик комплекси бунёд этилади. Устахонада идишларни яшаш ва уларни дастлаб бирламчи қуришиб, кейин хумдонга киритиш учун шароит қилинади. Яъни 1-хонанинг жануб томони очиб ташланиб, хумдоннинг қарама-қарши томонидан майдон очилади. Кулолчилик маҳсулоти ишлаб чиқаришга мўлжалланган яхлит комплекс барпо этилади. Хуллас, устахона шу даврда фаол ўз вазифасини бажарган. Бу қазишмадан аниқланган топилмалар асосан сопол буюмлар, тош қуроллар ва албатта ишлаб чиқариш билан боғлиқ ярим тайёр нарсалар-идишлар ва лой зувалаларидан иборат.

III босқич материаллари (VII-VIII асрлар). Топилмалар орасида йирик идиш парчалари-кўпроқ катта хум, қозонлар учрайди. Улар ишлаб чиқариш фаолияти яъни кўп миқдорда сув сақлаш ёки овқат тайёрлаш билан боғлиқ бўлган.

Кулолчилик чархида тайёрланган идишлар. Лойининг сифати яхши, хумдонда куйдирилиш меъёри ҳам бир хил. Сополлар сиртидаги ангоблар қизил, қизғиш ва баъзида очроқ рангларга эга. Йирик хумларнинг асосан гардиш қисми сақланган, улар қирқимда юмалоқ, тўртбурчак кўринишга эга. Хумлар гардишини ичкари ёки ташқари томонидан кўрсатгич бармоқда босиш йўли билан туширилган нақшлар билан безатилган (33-расм: 1-3). Баъзида хумларнинг остки қисми ҳам шундай нақшлар билан безатилган (33-расм: 10). Уларнинг бўғзи калта (33-расм: 1) ва баъзида улар тана деворлари билан кўшилиб кетган (33-расм: 2-3). Узун ва ажралиб турувчи бўғизли ва дастали ёғлоғи ҳам шу гуруҳга киради. Даста идиш ўрта қисмига ўрнатилган ва синиб кетгани учун уни шакли номаълум (32-расм: 1). Ўлчамларида бир оз фарқ қилувчи икки кўшқулоқнинг тузилиши бир хил. Идиш гардишининг бирига қарама-қарши икки томонида иккита даста ясалган. Бу даврнинг сопол идишлари орасида қозонлар гуруҳини алоҳида таъкид этиш керак. Уларнинг лойлари бир оз кўполроқ, сирти ғадир-будир; сабаби - лойга шамот ва майда туйилган оқтош ва чиғаноқлар кўшилган. Бу кўшилмалар қозонларнинг оловга бардошлилиги ва олов даражаси кескин ўзгарганда ҳам улар сифатини кафолатлайди (4.149, с. 61). Уларга чарх ёрдамисиз, фақат айрим қисмларига чарх ёрдамида шакл берилган. Қозонлар шакли кўпроқ юмалоқ ва шар шаклларига эга бўлиб, гардишлари қирқимда юмалоқ, тўртбурчак ва учбурчак кўринишга эга. Гардишлар бир вақтни ўзида ушлагич-қулоқ вазифасини ҳам бажарган (33-расм: 4-10). Хумлар ёки қозонлардаги қопқоқлар ҳам учинчи босқичга тегишлидир (32-расм: 11; 33, 11). Чархсиз (ёпма усулда) тайёрланган идишларга банка кўринишидаги дастали ёғлоғи (32-расм: 2), кўшқўлоқ (32-расм: 3), манқалдон (32-расм: 12) киради. Юқорида тилга олинган дўкандан узун-узун лой зувалалари ҳам чиқди (32-расм: 6-7, 13-15). III босқичда қизил ангобга ботирилган урчуқ (32-расм: 4), илгичи бор учли сурматош (32-расм: 5) каби майда топилмалар ҳам қайд этилди.

Хуллас, Баландтепадаги хумдон ва у билан боғлиқ кулолчилик устахонаси (этнографияда дўкон деб ҳам аталади) Фарғона водийси учун ковлаб очилган ягона археологик ёдгорликдир. Хумдон Баландтепа қурилиш даврининг III босқичига тўғри келади. Хумдон қурилиши муносабати билан уни яқин-атрофидаги хоналар унга мослаштириб қайта қурилади, янгилари тикланади. Шу тариқа, уч қисмли хумдон ва унга хизмат қилувчи дўкон пайдо бўлади. Афсуски, хумдон ичида пиширишга мўлжалланган идишлар топилмади, куйдириш камераси бузилиб кетган. Аммо хумдон ва дўкон атрофидаги қатламларда учраган топилмалар, ушбу устахона катта ҳажмдаги идишлар (эҳтимол хумлар) ишлаб чиқаришга мўлжалланганидан дарак бермоқда. Баландтепадаги хумдон ўз тузилишига кўра қўшни Уструшонадаги Галатеп [4.168, с. 203-207] ва Мунчоктепалардагига [7.32, с. 77-82] ўхшаб кетади. Водийда хумдон Андижон вилоятидаги Хилла қишлоғида топиб ўрганилган эди. У ҳам баъзи сифатлари билан Мунчоктепадаги хумдонга ўхшайди, лекин Хилладаги хумдонда таянч устунни йўқ, ўлчамлари ҳам катта. Хилла хумдонининг даври ҳақида ҳам бир хил фикр йўқ. Бу ерда қазилма ўтказган В.И.Козенкова уни V-VII асрлар билан белгилайди [7.63, с. 219-221; 7.64, с. 56-63]. Археолог Г.А. Брыкина эса бунга қўшилмайди ва уни XI-XII асрларга оид деб ҳисоблайди [3.24, с. 106]. Биз ҳам кейинги муаллиф фикрига қўшилаемиз. Чунки, 1959 йилги ишида В.И. Козенкова Хилладаги хумдонни қазилма пайтида ойна парчалари ва сирланган сопол бўлаклари топилганлиги ҳақида ёзади [7.64, с. 62]. Агар мантиқан хулоса қилсак, шиша, сирланган сопол буюмлари ўрта асрларга оидлигини кўрсатмоқда.

Баландтепадаги хумдон ўзининг кўплаб белгиларига кўра VII-VIII асрларга, яъни Баландтепа стратиграфиясини охириги босқичига тўғри келади. Хумдонда ва у билан боғлиқ устахонада иш фаолиятининг тўхташи ҳам бу ердаги аҳолини кўчиб кетиши билан боғлиқ бўлиши керак. Чунки, бу қазилмада ва умуман Баландтепадаги маданий қатламларда VIII асрнинг иккинчи ярмидан кейинги материаллар учрамайди.

3-4-5- қазишмаларда қурилиш қолдиқлари ёмон сақланган ва топилмалар кам. Шу сабабли улар 30-40 см чуқурлашгач ишлар тўхтатилди. Фақат 5-қазишманинг 3-хонасида мева данаклари, ўсимлик уруғлари йиғиндиси аниқланди. Россия ФА Н.И. Вавилов номидаги Ўсимликшунослик институтининг катта илмий ходими А.А. Филатенконинг аниқлашича, қолдиқлар асосан арпа, мош, ловия, нўхат, тарик каби донларга тааллуқли (3-иловага қаранг). Бу ёдгорликдан биринчи бор аниқланган ва яхши сақланган ўсимликлар уруғи тўпламидир. Шу муносабат билан 3 - хонани “омборхона” ёки “кичкина тегирмон” деб аниқлаш мумкин

Шурф № 1. Бу шурф ёдгорликнинг жануби-шарқий томонида арк қисмида солинди. Унинг эни 3 м. ва узунлиги 10 метрни ташкил этади. Маданий қатламларнинг қалинлиги 5 м. га тенг. Иш жараёнида 30 та ҳар хил қалинликдаги қатламлар ажратиб олинди. Улар таркиби, юмшоқ - қаттиқлиги ва рангига кўра бир-биридан фарқ қиладилар. Стратиграфик кузатувлар асосида учта босқичга бирлаштирилган тўртта қурилиш горизонти қолдиқлари материаллари қайд этилди.

Биринчи қурилиш горизонтига энг қуйи маданий қатламлар (18-26 қатламлар) киради. Лекин бу ерда қурилиш қолдиқлари топилмади, улар кейинги даврда текисланиб устига бино қурилганда йўқ бўлиб кетган бўлиши мумкин. Шурф учун энг қўхна топилмалар айнан шу қатламлардан аниқланди.

Биринчи қурилиш горизонти материаллари. Қадахнинг сиртига йилтираб турувчи юқори сифатли тўқ қизил ангоб берилган. Тагдони суйрироқ, ярим сферик, юпқа ишланган пиёлалар, сиртлари тўқ қизил ангоб билан қопланган. Қадахларнинг парчаларини сифати ҳам яхши. Ажралиб турувчи гардишга эга бўлган хурма ҳам шу комплексга киради. Ялтироқ сайқал бериш, тўқ қизил ва сифатли ангоб, идиш сиртига тирнаб гул солиб безак бериш каби қадимги белгилар яққол кўринади.

Иккинчи қурилиш горизонтига 10-18 маданий қатламлар киради. Қурилиш қолдиқлари кўп эмас, фақатгина қалин деворнинг бир бўлаги ва учта пол сатҳи аниқланди. Деворнинг эни 120 см, баландлиги 130 см.

Иккинчи қурилиш горизонти материаллари. Бу горизонтга тааллуқли топилган 3 та темир буюмни келтириб ўтамиз. Улардан иккитаси темир совутнинг зирҳларидир. Биринчисининг узунлиги 8,5 см; эни 5 см. Шакли тўғри тўртбурчакли, бир бирларига бирлаштириш тешикчалари икки чеккасида жойлашган. Иккинчиси синиқ ҳолда учради, эни 2,5 см. Бошқа бир темир буюм - уч қиррали пайкон. Сопол идишлар ичида косалар, гардиши мураккаб шаклли хумларни кўрсатиш мумкин. Яна сополлар сиртига ангоб-ранг оқиздирилиб безалган, баъзиларида тирнаб солинган нақшлар мавжуд. Умуман сополлар сиртини ранг оқиздириб безаш айнан шу давр учун характерлидир.

Учинчи қурилиш горизонтига 5-9 маданий қатламлар тааллуқлидир. Пол ва у билан боғлиқ девор бу даврга хос қурилиш қолдиғидир. Девор баландлиги 50см, эни 40 см. Пол устига ўлчамлари 36x25x7, 46x20x7, 36x22x8 см. бўлган хом ғиштлар терилган. Полда хум туби ва унинг ичида сиртига бўёқ суртилган сопол парчаси топилди. Учинчи қурилиш горизонтининг 5 - қатламида жуда ҳам ёмон сақланган икки дона танга-чақа аниқланди. Сақланган излари бўйича улар диаметри 22 мм.га тенг. Топилмалар орасида темир совут зирҳини алоҳида таъкид этамиз. У тўғри тўртбурчакли шаклга эга, узунлиги 7 см, эни 3,5 см. Бирлаштириш тешикчалари олдинги даврдагидан фарқли ўлароқ зирҳнинг ҳамма жойида учрайди. Кулолчилик чархида ясалган кўзаларнинг гардишлари мураккаб шаклга эга, улар сиртида ангоб йўқ. Ошхона буюмларидан қопқоқ ва ҳар хил манқалдонларни келтириб ўтиш мумкин.

Тўртинчи қурилиш горизонтига 1-4 маданий қатламлар киради. Юқори қатламлар кўп ҳолларда бўлгани каби, бузилиб кетган ва қурилиш қолдиқлари сақланмаган. Фақатгина бир жойда сақланиб қолган пол ва ундаги ўчоқ қурилиш даврини белгилаш учун асос бўлади. Бошқа материаллар кам сақланган. Бу горизонтга тааллуқли гардиши бармоқ билан эзиб ҳашам

берилган хум, гипсдан тайёрланган қопқоқ, қўполроқ қилиб тирнаб нақш солинган сопол парчаси каби кулолчилик намуналари топилди.

1992 йилдаги стратиграфик кузатув ишлари. Шу йилнинг бошларида «уфологлар» деб аталган бир гуруҳ одамлар Баландтепа марказидан қимматбаҳо металл топиш мақсадида узунлиги 20 м., эни 4 м. келадиган узун траншея(хандак) ковлаганлар. Бу иш тегишли давлат муассасаларининг рухсатисиз амалга оширилган бўлиб, катта майдонда маданий қатламлар очилиб қолган табиий стратиграфик қирқим ҳосил бўлган эди. Унда зудликда археологик кузатув ишлари олиб борилди: дастлаб очилиб қолган қатламлар ва улардан чиққан ашёвий манбалар ҳисобга олинди.

Сўнгра узун траншея(хандак)нинг шарқий ва ғарбий деворларидаги стратиграфик ҳолат археологик жиҳатдан ўрганилди ва қўшимча материал олиш учун хандак тозаланди ва кенгайтирилди. Натижада, траншеяда маданий қатламлар кетма-кетлигини (стратиграфияси) кузатиш ва топилган материалларни ўрганиш асосида учта босқичга бирлаштирилган қуйидаги тўртта қурилиш горизонти излари аниқланди.

I босқич энг қуйи қатламларни ўз ичига олади. Стратиграфик жиҳатдан улар мудофаа девори остидаги қатламлар. Бу қатламда бирон бир қурилиш қолдиқлари ва улар билан боғлиқ археологик материаллар аниқланмади. Мавжуд маданий қатламлар таркибида фақат ҳайвон суяклари, аралашган ҳолда кул ва қуйинди қолдиқлари учради холос.

II босқичда икки қурилиш горизонти қайд этилди (I ва II).

Биринчи қурилиш горизонти 13-14 қатламлар ва девор фаолияти билан боғлиқ. Маиший чиқиндилар билан тўлдирилган ўра бир оз кейинроқ вақтга тўғри келади (16 ва 17 қатламлар). Девор ўз ўлчамларига кўра ёдгорликнинг (тўғрироғи аркнинг) ташқи девори бўлиши керак. Унинг ўлчамлари эни юқорисидан 1,05 м, девор асосидан 1,65 м, баландлиги эса 1,60 м. Девор аралашма усул яъни пахса ва ғишт билан тикланган.

Иккинчи қурилиш горизонти материаллари иккита бир бирига параллел йўналишдаги девор ва у билан боғлиқ пол асосида ажратиб олинди. Биринчи девор иккинчисидан шимолда унинг эни тағ қисмида 65 см, қуйида 82 см, баландлиги 120 см. Иккинчи девор олдингисидан 305 см. жануброқда, эни юқори қисмида 65 см, девор асосида 80 см. Пол сатҳидан деворга тиркаб суға қурилган, ҳар икки девор ҳам маданий қатлам устида бунёд этилган.

II босқич топилмалари. Улар асосан кулолчилик маҳсулоти намуналаридан иборат.

Биринчи ва иккинчи қурилиш горизонтларининг сопол буюмларидан хумча, кўза, коса, пиёла, хурма қайд этилди. Кўзанинг даста қисми топилди, у V-VI асрларга оид шундай идишларга ўхшайди, дастасига номаълум тасвири муҳр туширилган (31-расм: 23). Ярим сферик косалар, уларда яққол ажралиб турувчи гардиш бўлади (31-расм: 8), айримини сиртига тирнаб гул солинган (31-расм: 7). Яна бир коса бўртиб ажралиб турувчи гардиш ва ярим сферик шаклга эга (31-расм: 10). Сирти тўқ жигаррангли ангоб билан қопланган, ичкари томондан гардиши икки йўлли ҳошия билан безатилган коса (31-расм: 9). Яна ярим сферик коса, ҳар икки томонидан (ташқи ва ички) суюқ, оч жигарранг ангоб билан қопланган (31-расм: 11). Пиёлалар шакли косаларникига ўхшайди, фақат ўлчамлари кичик. Биринчи пиёлани учдан бири сиртидан қуюқ тим жигарранг ангоб билан бўялган (31-расм: 12) ва иккинчиси тирнаб оддий қилиб гул нақш солинган (31-расм: 13). Кўринар-кўринмас ҳолда тирнаб гул солинган хурма, сирти жигарранг ангоб билан, гардиш ичкари томондан ангобли ҳошия қилинган (31-расм: 6).

Кўлда (чархсиз, ёпма усулда) ясалган идишлардан хумлар ва манқалдонларни келтириб ўтиш керак. Хумлар одатда ажралиб турувчи гардишга эга бўлиб, бўйин қисмлари калта (31-расм: 5). Манқалдонларнинг бир неча хили учради, улардан тик гардишлилари ажралиб туради (31-расм: 24-25). Уларнинг лойи таркибида бошқалардан фарқли ўлароқ, майдаланган сопол

учқунлари учрайди. Иккинчи қурилиш босқичини яқунловчи даврида бўёк оқизиб безалган сопол парчалари топилди.

III қурилиш босқичи, унга икки қурилиш горизонти (III-IV) киради.

Учинчи қурилиш горизонтига пол ва у билан боғлиқ ўчоқ, бошқа қурилиш қолдиқлари киради. Мудофаа девори ва илгариги қурилган деворлар фаолияти ҳам давом этади. Қазилманинг жануб тарафида яна бир девор қолдиғи топилди. У ҳам учинчи қурилиш горизонти билан белгиланади.

Тўртинчи қурилиш горизонти шартли равишда ажратилди ва унга бир-икки жойда топилган пол сатҳлари киритилди. Чунки юқориги қатламлар йўл қурилиш пайтида бузиб ташланган. Сақланган қатламларнинг стратиграфик ҳолатига кўра, яқунловчи қурилиш даврини шартли равишда иккига бўлиш мумкин.

- 1) 1-5 қатламлар ва траншеянинг шимолий қисмида қайд этилган пол;
- 2) Олдинги давр қатламлари кесиб-ўйиб туширилган бадраб.

III босқич материаллари. Асосан сопол идиш намуналари учрайди. Аммо сополларда сифат жиҳатидан баъзи бир ўзгаришлар бўлганлиги кузатилади. Бундай ўзгаришлар сиртига ишлов беришда, уларни хумдонда пиширишда ва ниҳоят, сопол лойида яққол сезилади. Биринчи босқичда ҳам, иккинчисидан ҳам идишларга ангоб бериш камая боради, идишларнинг шаклу-шамойилида ўзгаришлар бўлади, унинг қисмлари дағаллашади ва кўполлашиб боради (31-расм: 14-22, 26). III босқич учун асосий сана берувчи материаллар хўжалик ўраларидан ажратиб олинди. Улар тўпламида кул, сопол, суяк, гоҳо ғиштлар (ўлчами 30x22x8, 45x21x8 см) ҳам учрайди. Баъзи бир ғиштларнинг сиртига белгилар туширилган ва улар олдинги даврларда учрайдиган белгиларга айнан ўхшайди. Шунинг учун баъзи бир ғиштлар олдинги даврга оид бўлиб сўнгги давр ўрасига тушиб қолган. Сополлар майда бўлақларга бўлиниб кетган, аммо ангоб билан бўялганлари йўқ. Бу давр сополлари учун ёғлоғиларни учраши муҳимдир. Уларнинг хумдонда пиширилиши бир текис, лойи ҳам сифатли, сирти оқ-кўкиш рангга бўялган. Барчаси юмалоқ дастали, юқори қисми

цилиндр ва қуйиси ярим сферик шаклида, бир бирларидан фарқланса ҳам унча сезилмайди (31-расм: 14-16). Кулолчилик чархида ясалган ясси қулоқли қозон ҳам шу даврга оид(31-расм: 17). Гардиши ташқарига ажралиб турувчи пиёла (31-расм: 18), калта бўғинли ва гардиши тўғри хурмаларнинг сиртидаги ангоб сифати ёмонроқ (31-расм: 19-21). Бу босқич материаллари ичида кулолчиликдаги хом ашё лой зувалалар борлиги юқоридаги хумдон билан бир давр эканлигига далил бўлади.

Хуллас, Баландтепадаги археологик қазув-текширувлар натижасида учта хронологик босқични ажратиш мумкин⁵.

I босқич, қадимги давр, бунга I-IV асрлар билан белгиланувчи сопол идишлар киради. Бундан қадимийроқ материаллар учраши эҳтимолдан холи эмас. Материаллар ҳозирча камроқ бўлишига қарамай, улар кейинги давр санасини аниқлаш учун замин бўлади.

II босқич, илк ўрта асрларни бошланиш даври - V-VI асрлар. Материаллари барча қазилма ва шурфлардан топилган. Бу давр Баландтепанинг ривожланган вақтига тўғри келади.

III босқич, илк ўрта асрларни сўнгги даври - VII-VIII асрлар. Бу босқич VIII аср охиригача, балким IX аср бошларигача давом этган. Айнан шу даврдан бошлаб Баландтепада ҳаёт тўхтади ва уни шимол томонида Айртом номли жой ўрнида ўрта асрларга доир шаҳар бунёдга келади⁶.

Келтириб ўтилган уч босқичдан Баландтепада илк давр материаллари камроқ ўрганилган. Қолган давр айниқса V-VIII асрлар материаллари шаҳар ва унинг қабристонидида яққол ажралиб туради.

2.2. Поп некрополидаги (Мунчоктепадаги) археологик қазилмалар

Ушбу сатрлар муаллифи 1987-1994 йилларда Мунчоктепа қабристониди илмий-қидирув ишлари олиб борди (II - III жадваллар). Қадимги қабристон Сирдарёнинг ўнг қирғоғида, ҳозирги Поп шаҳридан 1,5-2 км жануби - ғарбда жойлашган. Аммо қабристоннинг устки қисмида унинг мазорлигини билдирувчи бирор ташқи белги сақланмаган. Қабрлар устига уюлган тупроқ уюми давр ўтиши билан текисланиб, унинг майдонидан хўжалик мақсадларида фойдаланилган. Фақат бизгача икки шимолий-шарқий ва жанубий-ғарбий тепаликларида қабристон сақланиб қолган. Улар шартли равишда Мунчоктепа I, II деб номланди. Мунчоктепа I да яқка ҳолда кўмилган қабрлар, Мунчоктепа II да эса табиий тепа бағрида қурилган сағаналар аниқланди. Ер ости сағаналари устида остодон ва хумга солиб жасадларни кўмиш билан боғлиқ қабрлар ҳам қайд этилди.

2.2.1. Мунчоктепа I қабристони – яқка ҳолда кўйилган қабрлар

Мунчоктепа туркумидаги шимолий-шарқий тепаликнинг марказида 1987 йили қазилма бошланиб, бу жой Мунчоктепа I деб белгиланди. Дастлаб ушбу майдонда 6 та, 1988 йили эса 8 та қабр, ҳаммаси бўлиб 14 та қабр очиб ўрганилди (111-116-расмлар).

Мунчоктепа I мазори ўз вақтида экин майдонига айлантирилиб бузиб юборилган. Ташқи кўринишда қабр белгилари кўринмайди. Шунинг учун тепаликни энг баланд жойидан 9x11 м. ўлчамдаги майдонни устки қисми тозаланиб, 20-30 см. чуқурликка етганда қабр белгилари кўрина бошлади. Бу излар ўзининг ранги ва тупроқ таркиби билан ажралиб туради. Қабр излари кўрина бошлаган нуқтада ғишт парчалари, сопол синиқлари учрай бошлайди. Шу юзадан қабрлар топилиб, уларнинг айвон-ўраларидан тоза тупроқ, ғишт парчалари, суяк ва сопол синиқлари тозалаб очилади.

Яқка ҳолда кўйилган қабрларни ўз тузилиши ва хусусиятларига кўра иккига бўлиш мумкин:

1. Ўра шаклидаги гўрлар (ямное погребение).
2. Ёрма шаклидаги гўрлар (подбойное погребение)⁷.

Бу ҳар икки хил гўрлар жойлашувида айрича бир ўзига хослик кузатилмади. Яъни ўра гўрлар ва ёрма гўрлар аралаштирилиб қўйилаверган.

1-қабр (111-расм), у тузилишига кўра, айвон ва ёрма гўр-жасадхонадан иборат. Демак, Мунчоктепа I қабрларининг баъзилари «айвонли лаҳад» типига бўлиб, ушбу қабр айвонини ўлчамлари юқори сатҳида 220x75 см, пастки қисмида 165x37 см, чуқурлиги ҳозирги ер сатҳидан ҳисобланганда 127 см. Ўранинг шимолий-шарқий деворидан лаҳад қазилган. Узунлиги 205 см, эни 20 см, баландлиги 70 см. Лаҳадга кириш кириш “эшиги” (“дарча”) икки қатор ғиштлар билан беркитилган. Ғиштларнинг қуйи қатори узунасига қўйилиб устига иккинчи қатор бир оз қийшайтириб қўйилган. Лаҳадга 30-35 ёшлардаги аёл оёқ-қўли чўзилган ҳолда чалқанчасига ётқизиблиб, юзи чап томонга қаратиб қўйилган. Марҳуманинг боши шимолий-ғарбга қаратиб қўйилган. Бош суяги яқинида икки дона сирға, қорин қисмида балиқнинг умуртқа суягидан ва сунъий қотишмалардан ясалган мунчоқлар ва иккита упа-элик соладиган жез қутича топилди. Белида чармдан ясалган камар қолдиғи, тос суяги устида темир пичоқча, ўнг оёғи ёнида сопол урчуқ бор. Жасаднинг кўп жойларида тўқима-мато қолдиқлари сақланиб қолган.

2-қабр, айвон ва лаҳаддан иборат. Айвоннинг ўлчамларини узунлиги 120 см, эни 35 см, чуқурлиги 110 см. Ўранинг ғарбий деворидан унча катта бўлмаган лаҳад қазилган. Унинг узунлиги 140 см, эни 55 см, баландлиги 50 см. Лаҳадга кириш қисми мурда қўйилгандан сўнг ғиштлар билан беркитиб қўйилган (21-23x21-22x7 см). Ғиштлар лойига сомон қўшилган. Жасадхонада 7-10 ёшдаги бола чалқанчасига ётқизиблиб, боши шимолга қаратиб қўйилган. Бош чаноғининг шакли бир оз сунъий равишда ўзгартирилган (деформация), қизил бўёқ (оҳра) қолдиқлари ҳам учрайди. Ёрмага кириш қисмининг полига иккита сопол идиш қўйилган. Марҳумнинг бўйни олдида жездан ясалган бўйин тақинчоғи ва кўплаб мунчоқлар борлиги аниқланди. Қорни устига темир пичоқ

ва упа-элик соладиган жез қутича қўйилган. Чап қўлининг бармоқлари олдида жез ясалган узук топилди.

3-қабр (112-расм), айвон ва лаҳаддан иборат. Айвон ўлчамлари юқоридан 165x75 см, қўйида эса 153-55 см, чуқурлиги 155 см. Айвоннинг шимолий-шарқий томонидан лаҳад қовланган. Унинг узунлиги 180 см, эни 75 см, баландлиги 70 см. Лаҳадга кириш қисми ғиштлар билан ёпилган (улар ўлчамлари 46-48x22-24x10-11 см). Лаҳадда 45-50 ёшлардаги эркак кишининг жасади аниқланди. Скелет чалқанчасига ётқизиблиб, боши шимоли-ғарбий томонга қаратиб қўйилган. Ўнг оёғи устига чархсиз қўлда ясалган кўза, тос суякларидан қуйирокда темир буюмлар, чап сон суяклари яқинида темир пичоқ [ханжар (?)], ўнг қўли олдида темир кубба аниқланди. Ўнг томонида болдир суяклари яқинида ёғоч қутича, унинг ичида темир ўроқ топилди.

4-оддий (ўра) гўр, унинг юқори қисми бузилиб кетган. Шунинг учун маййит қўйиладиган чуқур(жасадхона) ҳам тўла сақланмаган. Унинг узунлиги 200 см, эни 80 см. 45-50 ёшлардаги эркак киши чалқанчасига ётқизиблиб, боши ғарбга қўйилган. Мурда оёқлари бир оз букланган. Марҳум тос суяклари устида 4 та темир буюм: кубба, пичоқ (ханжар), пичоқ ва яна вазифаси номаълум буюм топилди. Бузилган қабр яқинида ғишт парчалари ва битта сопол пиёла ҳам топилди.

5-ўра шаклидаги гўр, бола жасадини қўйишга мўлжалланган. Ўлчамлари майдарок: узунлиги 142 см, эни 50 см, чуқурлиги 45 см. Скелет суяклари ёмон сақланган бўлса-да, унинг анатомик ҳолати бузилмаган. Скелет чалқанчасига ётқизиблиб, боши шарқ томонга қаратиб дафн этилган. Бош томони ва чап оёғи яқинига биттадан сопол идиш қўйилган. Бўйни ва қорни яқинида кўплаб қора рангли мунчоқлар, упа-элик солинадиган жез қутича, оёқлари оралиғида яримта жез ойна топилди. Жасаднинг айрим ерларида жийда данаклари сочилиб ётарди.

6-ўра шаклидаги гўр, унинг узунлиги 135 см, эни 55 см, чуқурлиги 50 см. Скелет суяклари ёмон сақланган. Марҳум чалқанчасига ётқазилган, боши билан

шимолга қаратиб дафн этилган. Мархум оёқлари бир оз букланган. Бош томонига жўмракли сопол идиш, қорнига упа-элик солинадиган жез кутича кўйилган. Бўйни ва кўкрак қафаси ўрнида 1200 тага яқин мунчоқ топилди. Чап кўли яқинида иккита темир пичоқ, тос суяклар устида яна бир темир пичоқ, тўртинчи пичоқ эса ўнг елкаси яқинида топилди.

7-қабр (113-расм: 2), у тузилишига кўра, айвон ва ёрма гўр-лаҳаддан иборат. Айвоннинг ўлчамлари: юқорида 190x56 см, қуйида 170x53 см, чуқурлиги 125 см. Айвоннинг шимолий-ғарб томонидан лаҳад қовлаган. Уни ўлчамлари 210x110 см, баландлиги 67 см. Лаҳаднинг оғзи ғиштлар билан ёпилган. Лаҳадга аёл киши-қамиш тўшама устига чалқанчасига ётқизилган. Кўллари ёнида, боши жанубий-шарқ томонга қаратиб кўйилган. Мархум суякларининг анатомик ҳолати қисман бузилган, ўнг кўли ва айрим суяклари бош томонида жойлашган. Оёғида жундан тўқилган ёмон сақланган ип қолдиқлари бор. Чап оёғи ёнида дастали сопол идиш, бўйни атрофида кўплаб мунчоқлар, қорин қисмида эса йирик мунчоқлар, тос суяклари устида урчуқбош, кўй суяклари ва кўплаб мунчоқлар аниқланди. Ўнг кўли ва қовурга суяклари оралиғида темир пичоқ (ханжар), калла суягининг ўнг томонида битта сирға қайд этилди. Жасаднинг кўп жойлари тўқима-мато билан қопланган.

8-қабр (114-расм), у тузилишига кўра, айвон ва ёрма гўр-лаҳаддан иборат. Айвон ўлчамлари юқоридан 190x75 см, асосида эса 180x70 см, чуқурлиги 120 см. Айвоннинг шимолий-ғарб тарафидан лаҳад қовланган. Унинг ўлчамлари 195x87 см, баландлиги 55 см. Лаҳадга кириш қисми ғиштлар билан ёпилган (46-47x23x9-10 см). Ғиштларнинг қуйи қатори горизонтал, юқори қатори қийшайтириб кўйилган. Лаҳадда аёл киши чалқанчасига ётибди, юзи ўнг томонга қаратилган. Ўнг кўли ва оёғи бир оз букилган. Чап кўли тос остида, кўлларида пахта(?) мато қолдиқлари сақланиб қолган.

Қорин юзасида кўпгина мунчоқлар (улар данаклардан, ёғочдан, қуш суякларидан ясалган), бўйни яқинидан эса ўйиб нақшланган ақиқ (сердолик) мунчоқлар топилди. Шунингдек, кўзли мунчоқлар ҳам учрайди. Калла суяги

олдида жез ва бронзадан ясалган сочтўғноғич (тўғноғич), қовурғалари устида жез ойна ва яна бир қандайдир жез буюм топилди. Ўнг қўли олдида учта темир пичоқ ва сурматош қўйилган. Ўнг қўлига темир билакузук кийдирилган, унинг яқинида эса иккита жез узук ётарди. Тос суяклари орасида цилиндрик шаклга эга бўлган ёғоч идиш қайд этилди. Идиш сиртига геометрик кўринишда ўйиб гул солинган. Ушбу ёғоч идишнинг ичига ёғоч тароқ ва сопол урчуқ солинган. Марҳумнинг оёқ томонида кўриниши амфора (ўзбекча кўшқулоқ) идишларига ўхшаб кетадиган кўш қулоқли, чархсиз қўлда тайёрланган сопол идиш топилди. Бундан ташқари лаҳадда қамиш ва қамиш белбоғ қолдиқлари ва қамиш тобут ясашда ишлатилган ёғоч поналар ҳам учради. Бу гўр тузилиши ва топилмаларга кўра, бошқалардан фарқ қилмайди. Аммо айнан 8-гўрда кўмиш маросими билан боғлиқ урф-одат излари яхши сақланган, яъни **қамиш тобут қолдиқлари учрайди**. 8-гўрдаги қамиш тобутни яшаш усули сағанадагиларидан айтарли фарқ қилмайди [7.89, с. 61; 7.95]. Лаҳадга киравериш жойи ва жасадхонанинг катталиги лаҳадга қамиш тобут қўйилганини тасдиқлайди.

9-оддий (ўра) гўр (115-расм), ўлчамлари: узунлиги 170 см, эни 40 ва 48 см, чуқурлиги ҳозирги сатҳдан 47 см. Марҳум чалқанчасига ётқизилган, юзи сал ўнгга буриб қўйилган. Скелет боши билан шимолий-ғарб томонга қаратиб қўйилган. Ҳеч қандай топилма чиқмади.

10-оддий (ўра) гўр (113-расм: 1), ўлчамлари: узунлиги 215 см, эни 55 см, чуқурлиги ҳозирги сатҳдан 60 см. Скелет чалқанчасига ётибди. Скелет боши билан шимолий-шарққа қаратиб қўйилган. Қорин юзаси, тос суяклари, қовурғалари ва чап қўли устида кўплаб ҳар хил рангли ва шаклли мунчоқлар борлиги аниқланди. Тос ва қовурға суяклари устида балиқнинг умуртқа суякларидан ясалган мунчоқлар сочилиб ётибди. Шу жойнинг ўзида жездан ясалган упа-элик қутичаси аниқланди. Тос суяги билан ўнг қўл оралиғида темир пичоқ парчаси, ўнг елкаси яқинида жез сочтўғноғич бор. Гўрнинг чап бурчагида дастали сопол кўза, сопол урчуқ ва қўй суяклари топилди. Кўза

ичида оқ рангли модда қотиб сақланиб қолган, у бирон-бир озиқ-овқат қолдиғи бўлиши керак.

11-оддий (ўра) гўр (116-расм: 2), ўлчамлари: узунлиги 195 см, эни бир томонда 50 ва иккинчи томонда 70 см, чуқурлиги 70 см. Аммо гўрнинг анча қисми қишлоқ хўжалик ишлари пайтида бузилиб кетган. Скелет чалқанчасига ётқизиблиб боши билан шимолий-шарқ томонга қаратиб қўйилган.

Кўкрак қафаси ва елка суяклари яқинида ҳар хил рангли мунчоқлар тўплами чиқди. Улар ичида йирик ва турли шаклли мунчоқлар алоҳида ажралиб туради. Елка суякларининг ҳар икки томонида упа-элик соладиган жез қутича тағлиги ва қопқоғи аниқланди.

12-оддий (ўра) гўр (116-расм: 1), ўлчамлари: узунлиги 205 см, эни 75 ва 90 см, чуқурлиги 50 см. Жасад чалқанчасига қўйилган. Скелет боши билан шимолий-ғарбга томонга қаратиб дафн этилган. Мархумнинг қорин бўшлиғи атрофида бир неча майда мунчоқлар ва жез ойна парчаси топилди.

13-оддий (ўра) гўр, ўлчамлари: узунлиги 205 см, эни 80 см. Мархум чалқанчасига ётқизиблиб, боши шарқ томонга қаратиб қўйилган. Бош чаноғи, кўкрак қафаси, тос суяклари юқори ярус қабрини қазиш пайтида мажакланиб кетган. Қабрдан учта майда мунчоқдан бошқа биронта ҳам топилма чиқмади.

14-оддий (ўра) гўр, ўлчамлари: узунлиги 120 см, эни 45 см. Гўрнинг юқори қисми қаттиқ шикастланган. Мархум чалқанчасига ётқизилган, боши жанубий-шарқ томонга қаратиб кўмилган. Бош чаноғи ва кўкрак қафаси майдаланиб кетган. Кўкрак суяги устида 6 дона мунчоқ ва упа-элик соладиган жез қутича парчаси топилди.

Умуман олганда Мунчоқтепа I қабристонидида 14 та якка тартибда кўмилган қабрлар ўрганилди. Улардан 9 таси оддий гўр ва 5 таси ёрма гўр (айвонли лаҳад). Қабристоннинг юқори қатламлари бузилгани учун, гўрлар устида дафн иншоотлари бўлган-бўлмагани ҳақида бирор фикр айтиш мушкул.

Оддий гўрлар унчалик чуқур эмас, уларни кўмишда шимол йўналишини танлаш мойиллиги сезилиб туради, яъни скелет бош томони билан кўпроқ

шимол, шимолий-ғарб ва шимолий-шарқ томонларга қаратиб дафн этилган. Ҳамма скелетлар чалқанчасига, юзи юқорига қаратилиб ётқизилган. Улар билан бирга керакли ашёвий далиллар ҳам сақланиб қолган (II жадвал).

Ёрма гўрлар оддий гўрларга қараганда бир оз чуқурроқ қилиб қовланган. Одатда жасад кўйиладиган лаҳад айвондан чуқурроқ бўлган. Ёрма гўрларда жасад остига қамишдан тўшама қилинган (2- ва 7-гўрлар), уларда айрим ҳолларда газмол-мато, чарм оёқ кийим қолдиқлари учрайди. Лаҳадга кириш тешиги ғиштлар билан беркитилган. Ёрма гўрларда оддий гўрларга нисбатан буюмлар кўпроқ кўйилган.

Бундай қабрлар Фарғона водийсининг бошқа ерларида ҳам учрайди. Жумладан, Қорабулоқ [4.31, с. 43-82], Қора Мўйноқ [3.44, с. 124-126], Водил яқинидаги Кўктош [4.56, с. 89-91], Қалантархона [3.56, с. 31-32] каби кўҳна мазорларда ҳам бу ҳолат қайд этилган.

Умуман олганда, ёрма гўрлар водийнинг шимолий худудларида биринчи марта топиб ўрганилди. Улар тузилиши жиҳатидан Фарғонанинг бошқа жойларидаги шундай гўрлардан унчалик фарқ қилмайди [4.82, с. 53-74; 4.56, с. 84-99]. Фақат Мунчоктепадаги гўрларда бир янгилик бор, бу-*лаҳадга қамиш тобут кўйиши одатидир*. Тўғри, ҳозирча қамиш тобут битта гўрда қайд этилган, ҳалос, аммо айримларида унинг белгилари бор (кўплаб қамиш қолдиғи, тобут ясашда ишлатилган ёғоч пона (қозиқча)лар, ёрма ўлчамларининг кенглиги кабилар). Эслатиб ўтмоқ лозим-ки, ёрма гўрларда жасадларни тобутга солиб кўмиш Фарғона водийсида кам учрайдиган урф-одатлардандир. Улар асосан ёғоч тобутлар бўлиб, 6 та мазорда кузатилган (4.56, с. 92). Демак, тобутга солиб дафн этиш қадимги Фарғона учун янгилик эмас.

2.2.2. Мунчоктепа II қабристони сағаналарининг очилиши ва уларнинг ўрганилиши

1988-1989 йиллари Мунчоқтепа II да саккизта ер ости сағана ковлаб очилди [4.14; 4.131; 6.1; 7.87; 7.88; 7.89; 7.90; 7.91; 7.95; 9.22; 9.23] (65-89-расмлар).

Сағаналар ва уларга туташ жойлашган қабристон ўртасини кейинчалик сув ювиб жарлик ҳосил бўлган. Ер ости сағаналари унчалик баланд бўлмаган табиий тепаликда, унинг шимолий-ғарб ёнбағири бўйлаб тизилиб жойлашган. Бу жойдан 9 та сағана топилиб ўрганилди. Улардан 2, 3, 5-сағаналар яхши сақланган. Қолганлари жуда ёмон сақланган. Уларда дафиналар ўз вақтида қандай қўйилган бўлса шундайлигича сақланган.

Мунчоқтепадаги⁸ сағаналар ва уларга қўйилган қамиш тобутлар кўп хусусиятларига кўра бошқа жойдагилардан фарқ қиларди. Уларнинг кўплари археологияда биринчи марта учраётгани сабаб ниҳоятда эҳтиёт бўлиш ва диққат-эътибор беришни, бинобарин бундай қабрларни қазилгани алоҳида усулини ишлаб чиқишни тақозо қиларди. Органик материаллардан ясалган буюмларни Ўрта Осиёда бунчалик яхши сақлангани учрамаган эди. Қамиш тобут ва органик материаллардан ясалган саватлар устини фақат чанг қоплаган эди халос. Шуларни ҳисобга олиб иш жараёнида химик-таъмирчилар билан бирга тобутлар ва улардаги топилмаларга ишлов бериш ва сақлаш учун махсус усуллар ишлаб чиқилди. Аввало таъкидламоқ лозимки, сағаналар ва топилмалар ҳаммаси ҳам бирдек сақланмаган. Сағаналарни тузилиши: улар табиий тепа ён бағридан лағм-эшик очилиб, тепа остида махсус хона- хилхона (жасадхона ёки гўрхона деса ҳам бўлади) қазилган. Масалан, энг яхши сақланган 5-сағанани олсак, 3 қисмдан: сағанага кириш қисмидаги майдон, лаҳм ва кенг хона тарзидаги жасадхонадан иборат. Эшик шифти равоқсимон, сомон сувоқ билан сувалган. Эшикка киравериш ғишт билан беркитилган. Йўлак-лағм(лаҳим) узунлиги 185 см, эни 75 см, баландлиги 90 см. Хилхонага зинапоя билан тушилган, хилхонанинг ўлчами 250x530 см, поли текис, юпқа кум сепилган. Ана шу жасадхона поли устига қамиш тобутлар, марҳумга тегишли ва унга аталган ашёвий далиллар қўйилган. Тобутларнинг бирини

устига иккинчиси, учинчиси, тўртинчиси қўйилган. Шундай қилиб, хилхона секин аста тўлиб борган. Ҳар бир сағанани оилавий хилхона деб аташ мумкин. Бу одат тагли-тугли ўзбек оилаларида ҳозиргача сақланган. Ҳар сафар навбатдаги дафн маросимида сағана эшиги олдига терилган ғиштлар олиниб, марҳум ўз жойига қўйилгач, сағана эшиги яна ғишт терилиб, усти сомон сувоқ билан суваб қўйилган. Шунинг учун ҳар бир сағанани фаолияти 100-200 йилдан кам бўлмаса керак.

Дастлаб тадқиқ этилаётган ҳар бир сағана фото суратга ва чизма режага олинди. Сўнг сағана эшиги орқали унинг жасадхонасини тупроқдан тозалашга киришилди. Яхши сақланган сағаналарда эса имкони борича қамиш тобутлар, улар атрофидаги буюмлар ўз жойида қайд этилиб, умумий режага туширилди, бунда албатта топилмалар ва тобутлар кетма-кетлигига асосий диққат қаратилди. Масалан, бузилиб кетган 1 - сағанада икки қатор жуда ёмон сақланган тобутларда жасадлар бўлганлиги қайд этилди. Афсуски, ёмон сақланган ер ости сағаналарида жасадлар парчаланиб ва улар билан бирга қўйилган анжомларнинг юмшоқ материаллардан ясалганлари уқаланиб аралашиб кетган эди.

Айрим сағаналарда (3 ва 5) да қамиш, ёғоч, тўқима-мато, чарм ва бошқа нарсалар яхши сақланган. Мутахассислар олдида уларни қандай қилиб ташқарига олиб чиқиш ва сақлаш муаммоси турарди. Чунки органик материаллардан ясалган буюмлар маълум ҳарорат, босим, намлик билан тургани учун минг йиллар давомида сақланган. Айниқса 5 - сағанани очиб ўрганишда бир қатор муаммолар туғилди. Жумладан:

1. Топилмаларга, хусусан қамишдан ясалган тобутларга, корзина ва саватларга қуёш нури, ҳарорат, шамол, намлик қандай таъсир қилади?

2. Органик моддалар бузилишини қандай қилиб тўхтатиб қолиш мумкин?

Булардан ташқари, кўмиш маросимини тасаввурда тиклаш учун қамиш тобутлар ва сағаналардаги ҳар бир майда-чуйда детални кўздан қочирмаслик зарур эди. Ниҳоят, сағаналар ичидаги аҳвол билан танишиб ва мутахассислар

билан маслаҳатлашиб ҳар бир қамиш тобут алоҳида чиқариб олиниб, сўнгра махсус ишлов беришга қарор қилинди.

Сағаналарда топилган қамиш тобутларга ишлов бериш ва ўрганиш методикаси (услуглари)

Қамиш тобутларнинг сақланиш даражасини таҳлил этиб, уларга ишлов беришнинг кетма-кетлиги ишлаб чиқилди, улар уч босқичдан иборат эди.

Биринчи босқичда жасадхона ичида тобут ва материалларга кимёвий ишлов бериш бўлиб, унда химик-таъмирчилар археологларнинг бевосита қатнашувида иш олиб борадилар.

а) Фотога тушириш, яъни ҳар бир тобут турли кўринишлардан суратга олинади. Сўнгра уларнинг жойлашиш режаси олинади, бунда тобут ва атрофдаги бошқа тобутлар, топилмалар жойлашувига эътибор қаратилади. Узунасига ва кўндалангига археологик кесмалар олинади. Бир қатордаги тобутлар жойлашуви аниқланади. Ҳар бир қамиш тобут алифбо тартибида ўзининг саноқ белгисига эга бўлди. Ҳар бир қатор режаси ва кесма алоҳида олинади, агар юқоридан ҳисобланса А қатор, сўнг Б қатор ва ҳ.о. (72- расм).

б) Қамиш тобутларни очиш ва топилмаларни жойида *in situ* қайд этиш.

Иккинчи босқичда ер ости сағаналардан қамиш тобутларни чиқариб олиш ва уларга дала шароитида бирламчи ишлов бериб, уларни асл ҳолатида қотириш. Ҳар бир тобутга максимал эҳтиёт чоралари кўрилиб, махсус сунъий органик ойналар устига ётқизилди. Тобутлар сағана ичкарасида алоҳида полиэтилен матога ўралди; бу тадбир уларни тезда қуриб қолишдан сақларди. Акс ҳолда улар қуриб қолиб, қамиш, ёғоч, чарм ва бошқа буюмларнинг шакллари тезда ўзгариши ёки уқаланиб кетиши мумкин эди. Аста-секин улар маълум ёпиқ хонага киритилиб, муайян вақт адаптация жараёни ўтгач, тобутлар устига ёпилган полиэтилен пардалар олинди. Энди ҳар бир тобут ҳолати кесмаси, ҳар бир топилма аниқ ўз ўрнида суратга олинди. Сўнг мурда суяклари олиниб, уларга ҳам махсус ишлов берилиб чангдан тозаланди.

Бу амалиётлар натижасида қамиш тобут кучсиз ҳаво босимида майда-чуйда чиқиндилардан тозаланди. Сўнг унинг ҳолатига қараб тиклаш ва таъмирлаш ишлари амалга оширилди. Қамиш тобутларнинг томонлари (ёнлари, туби, қопқоғи)ни маҳкамлаш, улар чидамлилигини ошириш учун темир (баъзида ёғоч поналар) синчлар қилинди. Ниҳоят қамишга 5% ли ацетон аралашмали махсус кимёвий суюқлик билан ишлов берилди (9.26, с. 62-63).

Ушбу тезкор амалиётлардан сўнг қамиш тобутлар «Тез ёрдам» машиналари ёрдамида дала шароитидан алоҳида совуткичли хоналарга кўчирилди. Бу хонада ҳарорат худди сағана жасадхонасидаги ҳолат (+5+10⁰)га яқинлаштирилди. Бир қамиш тобутни ер ости сағаналаридан ташқарига чиқариб, ишлов бериб, алоҳида хонага олиб боргунча 12-14 соат вақт сарфланарди. 5-сағана жуда яхши сақланганлигидан у билан шу тартибда дастлабки ишлов беришга (1988 йил 7 июлдан 4 августга қадар) кетган вақт 27 кунни ташкил этди. 5 - сағанадан 26 та қамиш тобут, 24 та уни қопқоғи турлича сақланиш даражалари билан олиб чиқарилди. Қолганлари айниқса энг қуйидаги қамиш тобутлар жуда ёмон сақланган эдилар, уларга яқинлашиб бўлмас эди, чунки унинг буюмлари намликдан шунчалар ҳолатга келган эдики, уларга қўл тегиши билан уқаланиб кетарди. Шунинг учун улар фақат режага туширилди, археологик жиҳатдан қайд этилди ва тўла тафсилот ёзилди.

Ниҳоят, охириги **учинчи босқичда** ҳамма археологик-кимёвий таъмирлаш, тиклаш ишлари амалга оширилди (яъни, қамиш тобутларнинг чириб кетган қисмларини тиклаш ёки таъмирлаш, қамиш, ёғоч, чарм, тўқима-матоларни кимёвий суюқликлар билан ишлов бериб музейга топшириш бўлди (9.26, с. 62-63).

Шундай қилиб, ишлаб чиқилган ва сағаналарни очишда қўлланилган усуллар билан 18 та қамиш тобут замонавий музейбоп қилиб тикланди ва улар ҳозирда Поп археология музейида намойиш этилмоқда.

Сағаналар ва улардаги топилмаларни ўрганиш ва ўрганилаётган комплекслардан тўлақонли маълумотлар олиш учун ер ости сағаналаридаги

топилмаларни жойлашувиغا қараб гуруҳларга ажратилди. Улар қуйидагилардан ташкил топган эди:

1. Сағанага кириш йўлачасидан аниқланган топилмалар.
2. Қамиш тобутлар ичига қўйилган кийим-бош, рўзғор асбоб-анжомлар.
3. Қамиш тобутлардан ташқарида, яъни улар атрофидаги буюмлар, асбоб-анжомлар.

Сағаналарнинг тузилиши ва уларнинг таркибий қисмлари

1-сағана (66-расм). Унинг ғарбий ярми ўпирилиш натижасида бузилган. Сағананинг равоқсимон қилиб ясалган шифтлари ўпирилиб тушган. Сағана жасадхонаси тупроқ уюмига тўлган. Аста-секинлик билан олиб борилган қазилар жараёнида сағананинг кириш қисми ва хилхона (жасадхона) поли сақланиб қолгани маълум бўлди. Жасадхона тузилиши тўғри тўртбурчакли режага эга, ўлчамлари 5,40x4,50x3,05x2,50 м, баландлиги 2 м.га боради. Сағанага кириш 40x17-21x8-9 см. ўлчамли ғиштлар билан беркитилган. Эшик йўлагининг узунлиги 60 см., кенглиги 75-80 см.га тенг. Сағанага зинапоё билан тушилган.

Сағананинг шарқий бўлагида икки қатламда жасадлар қайд этилди. Марҳумлар билан бирга қўйилган кўплаб буюмлар тупроқ остида қолиб мажақланиб кетган. Сағана поли устида ҳосил бўлган қатлам қалинлиги 60 см.гача боради. Сағананинг биринчи қатлам скелетлари эзилиб, парчаланиб кетган (67-расм).

Юқори қатламда иккита скелет учради. Биринчи марҳум скелети сағананинг жанубий-шарқий бурчагида чалқанчасига ва бошини шарқ томонга қаратиб қўйилган (67-расм). Унинг бўйни ва кўкрак қафаси қисмида кўплаб кўк ва ҳаво рангли маржонлар қалашиб ётибди. Тос суяги устида бронзадан ясалган косметик қутича (упадон) ва темир пичоқ топилди. Қорин юзаси устига майда идиш, ўнг оёғи олдида эса жўмракли сопол хурмача қўйилган. Жасад остига қамиш тўшама солинган. Биринчи скелетнинг шимолроғида иккинчи скелет ётарди. Ундан фақат бош чаноғи ва оёқ суяклари сақланиб қолган холос. Бош суяги атрофида худди биринчи скелетдагидек мунчоқлар топилди. Унинг ён

атрофидан ҳар хил темир буюм парчалари, ўнг оёғи остидан эса узум уруғи данаклари қайд этилди.

Ушбу скелетлар остида 4 та иккинчи қатлам скелетлари очилди (3, 4, 5, 6-скелетлар).

Учинчи скелет сағананинг шимоли-шарқий девори ёнида, бошини шимолга қаратиб қўйилган. Мархум чалқанчасига ётқизиблиб, ўнг қўли тос суяклари остида, чап қўли эса ён томонда эди. Тос суяклари устида темир пичок топилди.

Тўртинчи скелет бош чаноғи, кўкрак қафаси ва ўнг қўл суяклари сақланган холос. Скелетнинг боши шарқ томонга қаратиб қўйилган. Кўкрак қафаси устида майдаланган бош суяғи парчалари топилди. Жасад остига махсус қамиш тўшама солинган.

Бешинчи скелет боши билан ғарб томонга қаратиб дафн этилган. Майдаланган оёқ суякларигина сақланган.

Олтинчи скелет сағана полида, учинчи скелет яқинида қайд этилди.

Сағана поли устидан парчаланган одам суяклари билан бирга кўплаб ҳар хил мунчоқлар, жез, темир ва ёғоч буюм бўлаклари топилди. Ушбу сағанадан етти дона бутун сопол идишлар топилди.

2-сағана (68-расм: А). Ушбу сағана уч қисмдан иборат:

1. Сағанага кириш олдидаги майдон.
2. Йўлак-лаҳим.
3. Хилхона (ёки жасадхона).

Кириш қисми олдидаги майдоннинг ўлчами 3-4 кв.м.га боради. Айнан шу майдоннинг юза сатҳида бир неча сопол идишлар тўп ҳолда топилди.

Хилхонага кириш эшиги ғиштлар билан беркитилган. Ғиштларнинг ўлчамлари: 46-50x22-26x10-12 см. Ғиштлар орқасида узун йўлак давом этган. Унинг узунлиги 165 см, эни 250 см. Йўлак деворнинг айрим жойларида қалинлиги 1,5-2 см.ли сувоқ қолдиқлари учрайди. Аммо йўлак шифти ўпирилиб тушган ва унинг баландлигини тиклаш қийин. Йўлак деворларининг полдан 10-

15 см баланд қисмида, ҳар икки томондан бир-бирига параллел равишда юмалоқ тешикчалар қилинган. Йўлак охирини, остонасидаги жасадхонага кириш қисмида битта йирик харсанг тош (35x20-25x15-20 см) ва бир неча одам суяклари топилди. Тахминимизча, булар сағананинг энг сўнгги даврига оид бўлиши керак.

Хилхона айлана шаклда, ўлчами 230x190см, баландлиги 125 см. Унинг поли, шифти яхши сақланган. Хилхона полига 10-15 см қалинликда қум тўшалган, устида эса 25-30 см. қум ва она тупроқ аралашган оқизиклар тўпланган. Ана шу қатлам жуда қотиб кетган, шунинг учун жасадларни тозалаб очиш қийин кечди. Жасадхонада 4 та бош чаноклари топилди. Сақланган одам суякларининг кетма-кет қўйилишига кўра, хилхонада тўрт марта бирин-кетин одам қўйилган. Фақат биринчи қўйилган скелет бузилмай, бирламчи ҳолатда бизгача етиб келган. Унинг чап ва ўнг тарафларида тарқоқ ҳолда бошқа жасад суяклари ва катта хум парчалари ёйилиб ётарди. Бу нарса қадимдаёқ сағананага ўғрилари кириб, талон-тарож қилишганини кўрсатади. Анатомик ҳолатда ётган скелетнинг кўкрак қафаси ва бўйни атрофида кўп сонли мунчоқлар топилди. Унинг болдир суяклари орасида жез ойна, ўнг елка яқинида кўза, жасадхонанинг шимолий-ғарбий томонида иккинчи кўза топилди. Кўкрак қафаси ва ўнг сон суяги яқинида учта калла суяк борлиги аниқланди, аммо улардан иккитаси парчаланиб кетган. Яна хилхонанинг бир неча жойида одам суяклари ва йирик хум парчалари сочилиб ётарди.

3-сағана (68-расм: Б). Бу сағана 1- ва 5 - сағаналар оралиғида жойлашган бўлиб, кириш қисмидаги майдон бузилиб кетган. Хилхонага кириш қисми ғишт билан уриб беркитилган. Киришнинг оғиз қисмининг ўлчамлари 85x65 см., баландлиги 57 см. Фақат бир киши энгашиб кириши ва ичкаридан туриб маййитни олиб дафн этиши мумкин. Йўлакнинг сақланиб қолган бўлагига кўра, унинг сатҳи жасадхона полидан 15-20 см баландда жойлашган. Жасадхона режаси тухумсимон кўринишга эга. Унинг ўлчамлари 210-140 см, баландлиги 94 см. Сағанада битта скелет учратилди. У чалқанчасига ётқизиilib, боши

шимолга қаратиб қўйилган. Жасад остига афтидан қумдан тўшама солинган. Ўнг оёғи бир оз букиб қўйилган. Скелетнинг ўнг томонида-бош чаноқ яқинида сопол идиш-ёғлоғи, ундан юқорироқда сурматош, сурмадон, майда қайроқтош, жез ойна дастаси топилди. Эҳтимол, улар бирор сават ичига қўйилган-у, аммо вақт ўтиши билан қамиш сават чириб кетган.

4-сағана (69-расм). У биринчи сағана ёнида жойлашган ва унинг ўлчамлари 310x133 см. Сағанага кириш қисми олдидаги майдон, йўлак-лаҳм ва хилхонадан иборат.

Сағана олдидаги майдон жарлик кенгайиши туфайли кулаб тушган. Фақат унинг бир қисми сақланиб қолган. Йўлак-лаҳим оғзи ғиштлар (ўлчамлари 45-46x21-22x7-8 см) билан беркитилган. Унинг яқинида-йўлакнинг полида майда кўзача топилди.

Жасадхона тўртбурчак кўринишда бўлиб, ўлчамлари қуйидагича: узунлиги 275 см, эни 140 см, баландлиги 130 см. Сағананинг кириш шифти бузилиб кетган. Сағана жасадхонасига зинапоя орқали тушилган. Зинапоя сағананинг энига баробар кенг қилиб ишланган. Зиналар эни 45 см, баландлиги 45 см. Жасадхона поли ва ичи оқизиклар билан тўлиб кетган, шунинг учун бўлса керак суяклар ёмон сақланган. Қадимдаёқ ўғрилар сағанага киришиб, скелетлар жойланишини бузганлар. Сақланган скелетлар икки (балким уч?) қатламда қўйилган кўринади. Сағанани юқори қисмида одам скелетининг умуртқа, сон ва елка суяклари топилди. Унинг қўйи қисмидан эса одам суякларининг бошқа қисмлари топилди. Сағанада иккита сопол парчасидан бошқа нарса учрамади. Сағана қурилиши, ундаги скелетлар қолдиғининг кетма-кетлиги, ва ўлчамлари жасадхона узок вақт давомида хилхона вазифасини ўтаган кўринади. Аммо сағана деярли бутунлай бузилиб кетган.

5-сағана (72-75-расмлар). Ушбу қабристондаги энг яхши сақланган ва кўп сонли ажойиб топилмалар аниқланган ягона сағанадир. Сағана бошқалар каби соз тупроқ қаърида ўйиб ковлаб қурилган. Сағана уч қисмдан иборат:

1. Кириш олдидаги майдон.

2. Йўлак-лаҳим.

3. Хилхона (жасадхона).

Кириш олдидаги майдон қисман сақланган ва зичланган текис пол кўринишига эга.

Йўлак поли текис, шифти равоқсимон, тўғри хилхонага олиб боради. Йўлакнинг ҳар икки томони ва шифти сомон аралаштирилган қалин лой билан сувалган. Йўлак девори шифтининг ҳар икки томонини пастроғида ёғоч қолдиғи ва юмалоқ тешиқлар қайд этилди. Пастда - полда уларга параллел қилиб кўндалангига чўзиқ новчасимон чуқурча ўйилган, унинг чуқурлиги 3-5 см, эни 10-15 см. эди. Юқорида эслатганимиздек, шундай қурилма, 9 - сағана йўлагида ҳам аниқланган эди. Бу қурилма қандай мақсадга мўлжаллангани ҳозирча аниқ эмас. Ўрта Осиёнинг бошқа ҳудудларида бунга ўхшаш қурилмалар шу вақтгача учрамаган. Бизнингча, бу рамзий эшик вазифасини бажарган бўлиши мумкин. Юқоридаги иккала тешиқка бирор ёғоч тўсинча қўйилган ва қуйидаги новсимон чуқурчага тиркаб мўжаз эшик тиркаб қўйилган бўлиши эҳтимол.

Сағанага кириш эшиги ғиштлар билан беркитилган (39x21x9 см, 38x18x8 см, 29x17x8 см). Йўлак узунлиги 185 см, эни 65-75 см, баландлиги 90 см. Жасадхонага табиий ер қатлампидан қирқиб ясалган зинапоя орқали тушилган. Зинапоя атрофлари қалин лой сувоқ билан сувалган. Хилхона тўртбурчак шаклда. Хилхона ўлчамлари: узунлиги 530 см, эни 250 см. Пол текис ва силлиқ, устида юпқа майин қум бор. Деворлари ва шифти жуда яхшилаб текисланган. Равоқсимон қилиб қирқилган шифт йўлак коридор билан тутшиб кетган. Полдан шифтни энг юқори нуқтасигача бўлган баландлиги 225 см. Сағанани ердан кесиб қовлашда фойдаланилган асбоб излари девор ва шифтларда яққол сақланиб қолган. Унга қараганда ишлатилган асбоб ҳозирги ўзбек тешасига айнан ўхшайди (тиғининг эни 7-18 см).

Ана шу хилхона полига қамиш тобутларда 46 та жасад қўйилган. Қамиш тобутлар Ўрта осие археологияси тарихида биринчи бор учраган топилма эди.

6-сағана, фақат уни қадимда ковлаб тугалланмаган ўрни қайд этилди.

7-сағана (70-расм). Сағана ёмон сақланган. Ундан йўлакнинг бир қисми ва хилхона сақланиб қолган. Йўлакни сақланиб қолган қисмининг узунлиги 140 см, эни 90 см.

Хилхона тўтрбурчаксимон, ўлчамлари 525x260 см, баландлиги 200 см. Аммо деворлари ва шифти ўпирилиб тушган, фақат сағанани қуйи қисми сақланган. Хилхона поли коридор сатҳидан пастда жойлашган ва унга зинапоя ёрдамида кирилган.

Бу сағанадан камида икки марта фойдаланилган. У аввал сағана вазифасини бажариб, унга жасадлар қўйилган. Иккинчи марта бошпана-панагоҳ сифатида XVIII-XIX асрларда фойдаланилган. Буни ўша давр сополлари ва тутундан қорайиб кетган деворлар гувоҳлик беради. Сағанага қўйилган одам суяк парчалари сочилиб ётибди. Топилмалар жуда кам, асосан суяк ва сопол парчаларидан иборат.

8-сағананинг битказилмай чала қолғалиги маълум бўлди, уни фақат ўрни аниқланди холос.

9-сағана (71-расм). Сағана уч қисмдан иборат:

1. Кириш олдидаги майдон.
2. Йўлак-лағм.
3. Хилхона (жасадхона).

Сағанага кириш олдидаги майдон анча катта - 200x70 см, текис, яхшилаб шиббаланиб қотирилган. Майдон сатҳи йўлак полидан 9-10 см. пастроқда жойлашган.

Йўлакнинг, узунлиги 160 см, поли зинапоясимон қилиб ясалган. Йўлакнинг иккала ён томонидаги деворларининг полдан сал юқори қисмида ёғоч қолдиғи ва юмалоқ тешиқлар аниқланди. Айнан шунга ўхшайдиган қурилиш усули 5 - сағанада ҳам кузатилди. Йўлак деворлари ва шифти суваб текисланган. Кириш қисмининг оғзи ғиштлар (26-30x21-24x7-9 см) билан беркитилган. Йўлакнинг бошланиш қисми сал кичикроқ - 70 см, тўриси кенгрок

- 87 см. Жасадхонага зинапоядан тушилган, зинапоя худди сағана каби табиий ер қатламидан қирқиб ясалган ва атрофларини лой билан суваб текислаганлар.

Хилхона тўртбурчак шаклда, ўлчамлари: узунлиги 525 см, эни 250 см, баландлиги 225 см. Хилхона деворлари яхши сақланган. Аммо шифтининг бир қисми пастга қулаб тушган, хилхонадаги скелетлар ва буюм - анжомлар шифт қулаб тушганида эзилиб мажақланиб кетган. Сағана деворларида уни ковлаш вақтида ишлатилган асбоб излари сақланиб қолган. Шифтнинг сақланиб қолган бўлагига кўра, у равоқсимон бўлган. Хилхонанинг шарқий деворида полдан 110 см. баландликда токча қайд этилди. Унинг узунлиги 175 см, эни 80 см, баландлиги 55 см. Токчада бирор буюм топилмади. Хилхона поли йўлак сатҳидан қарийиб 110 см. пастда жойлашган. Пол устига қамиш тобутларда мархумлар дафн этилган. Тўғри, бу сағанада қамиш қолдиғи учратилмади, лекин қамиш тобутларни маҳкамлашда ишлатиладиган ёғоч «михлар»нинг бир нечтаси топилди. Шунингдек, сават бўлаклари, ёғоч идиш ва хамиртахта парчаларини ҳам учратилди. Тақинчоқлар, упа - элик соладиган бронза қутичалари ва икки дона танга -чақалар ҳам топилди⁹.

Сағаналардаги археологик комплексларнинг жойлашуви

Хилхона майдонидан тежамкорлик билан фойдаланилган. Устма-уст қўйилган қамиш тобутларни эзилмаслиги ҳисобга олиниб, уларнинг устига диаметри 5-6 см, узунлиги 50 см.гача бўлган ёғоч ходалар териб чиқилган. Сўнг улар устига иккинчи қатор қамиш тобутлар жойлаштирилган. Шу тарзда тобутлар қатлами 2-3-4 ва ундан ҳам ортиқ қаватларни ташкил этган. Ҳар бир қаватдаги тобутга ва тобут атрофига мархумнинг шахсий мулки ва қариндошлари келтирган идишларда овқатлар қўйилган. Чунки уларнинг тасаввурига кўра, мархумга «у дунёда» бу нарсалар керак бўлади деб ҳисоблашган. Яхши сақланган 5 - сағанада беш қават тобутлар қайд қилинди. Ҳар бир қаватда қамиш тобутлар сони 5 тадан 12 тагача эди. Албатта қуйи қаватларда тобутлар сони юқоридагилардан кўпроқ эди. Алоҳида олинган қават юқоридан бошлаб қуйи сари А, Б, В, Г, Д, ҳарфлари билан белгиланди. Баъзи

бир ҳолларда қаватлар ва тобутлар орасидаги кетма-кетликни синчиклаб ўрганиш улардан қайси бири илгари ва қайси бири ундан кейин қўйилганини ажратишга имкон берди. Тобутларнинг сақланиш даражаси бир хил эмас, юқори қаватлар - яъни А, Б лар қуйи қаватдагиларга кўра яхши сақланган. Тобутларни жасадхонага жойлаштиришда бир тартибга риоя қилинмаган кўринади, яъни боши, оёғи тўғри келган томонга қўйилаверилган. Аммо битта тобутга бир жасад жойлаштирилган.

Энг юқори “А” қават, бунга А-1, А-2, А-3, А-4, А-6 тобутлар киради (73-расм: юқоридаги).

А-1 қамиш тобут юқоридан қараганда тўғри тўртбурчак шаклда ости олтига «ходачалар»дан, ён деворлари учта «ходача»дан иборат, ёғоч поналар ёрдамида тикланган. Тобут узунлиги 170 см, эни 44 см. Қопқоғи 4 та «ходача»дан ясалган.

Тобутда скелет боши шарққа қаратиб дафн этилган. Мархум тобутда чалқанчасига ётқизилган. Бош чаноғи яқинида икки томонлама тишли тароқ, боши остига махсус кўкат-ўтлардан тикланган «тўшама» (ёстик) қўйилган. Қорин бўшлиғи атрофида йирик мунчоқлар, тос суяги устида эса жез ойна борлиги аниқланди.

А-2 қамиш тобутда скелет бош чаноғи шимолга қаратиб дафн этилган. Тобут ёмон сақланган.

А-3 қамиш тобут(83-расм)даги скелет боши билан шимолга қаратиб қўйилган. Тобутнинг ости ва ён деворлари «ходачалар» билан тикланган ва унинг қисмлари бир бирига бирлаштирилган. «Ходачалар» диаметри 6-6,5 см. Тобут ўлчамлари: узунлиги 105 см, эни 39 см. Унинг қопқоғи қисман сақланиб, тўртта қамиш «ходачалар»дан ташкил топган. Скелетни анатомик ҳолати қисман бузилган. Кўкрак бўшлиғи, қўллари ва тос суяклари устида тўқима-мато колдиқлари қайд этилди. Мархум оёқ қисмига қовоқдан ясалган кичкина косача қўйилган, унинг ичига мато парчаси, ёнғоқ пўчоқлари, ҳайвон суяклари солинган эди.

“Б” қават, бунга Б-1-7 (7 та) тобутлар киради (73-расм: қуйидаги).

Б-1 қамиш тобут (84-расм) сағананинг ғарбий девори яқинида жойлашган. Тобутга скелетнинг бош чаноғи жанубий-шарққа қаратиб дафн этилган. Марҳум тобутда чалқанчасига ётқизилган, юзи чап томонга бир оз ўгирилган. Тос суяги устида камон бўлаклари ва темир буюмлар топилди. Боши остига ўт-ўланлардан "тўшама" (ёстик) қўйилган ва унинг яқинига икки томонлама тишли тароқ қўйилган. Б-1 тобути гарчи яхши сақланмаган бўлсада жуда нозик ишланган. Тобутни ичида қандайдир ўсимлик барглари, темир пичоқ ва камон бўлаклари, газмол қолдиқлари борлиги аниқланди.

Б-2 қамиш тобут (85-расм) ўртача сақланган, тобут ости, ён деворлари 6-6,5 см. диаметрли 4 тадан қамиш «ходачалар»ни ёғоч поналар билан бирлаштириб тикланган. Узунлиги 167 см, эни 26 см. Скелет чалқанчасига бошини шимолий-шарққа қаратиб, юзини бир оз чапга буриб дафн этилган. Боши остига икки тарафлама тишли аёллар тароғи қўйилган. Қорин юзасида жез ойна ва упа-эллик соладиган жез қутича топилди. Яна тос суяклари устида темир пичоқ, қорин бўшлиғи, тос ва сон суяклари атрофида тошдан ва мева данакларидан ясалган кўплаб мунчоқлар аниқланди. Елка суяклари ва қўллари устида мато қолдиқлари анча жойни эгаллаб турарди. Марҳумнинг оёқ қисмида, тобутнинг ўнг бурчагида яхши сақланган ёғоч коса учрайди. Косача тарозу палласига ўхшайди.

Б-3 қамиш тобут (86-расм) сағана марказида жойлашган. Остки қисми тўртта, ён деворлари учта, қопқоғи эса тўртта қамиш «ходачалар»ни бир-бирига параллел қилиб ёғоч поналар ёрдамида бириктилиб тикланган. Тобутнинг узунлиги 215 см, эни 55 см, баландлиги 17-28 см ни ташкил этади. Марҳум чалқанчасига юзини тепага қаратиб, бошини жанубий-ғарбга қаратиб ётқизилган. Боши остига бошқалардан фарқли ўлароқ, пахта матодан «ёстик» қўйилган. Марҳума аёл эғнида тўлалигича ипак матодан тикилган кўйлак сақланиб қолган. Кўйлак устидан кийган бошқа бир кийимнинг парчалари сақланиб қолган. У кўполроқ матодан тикилган уст-бош қолдиқлари (ҳозирги

халатга ўхшаган) бўлса ажаб эмас. Кўйлакнинг енги узун, ҳатто мархума бармоқларини ҳам ёпиб турибди. Кўйлак гулли матодан тикилган (141-расм). Умуман ушбу куйлакнинг топилиши Ўрта Осиё кийим-бош тарихидаги янгилик эди.

Мархуманинг қулоқлари остидан иккита сирға чиқди. Ўнг томонидан кўплаб мунчоқлар ва жез ойна топилди. Уларнинг яқинида ёғоч қинга солинган темир пичоқ ва йирик мунчоқлар ётарди. Ҳар доим бош остида топилаётган аёлларнинг икки тарафлама тишли ёғоч тароғи скелетнинг тос суяклари остидан чиқди. Сон суяклари оралиғидан пахта кўсаги ва ёнғоқ пўчоқлари топилди. Дафн этилган аёлнинг оёқ томонида кўғадан тўқилган қопқоқли саватча турарди. Оёғида чармдан ишланган пойафзал қолдиқлари ва махсус иплардан тўқилган оёқ кийими қолдиғи топилди.

Б-4 қамиш тобути яхши сақланмаган, айниқса унинг ён деворлари деярли йўқ бўлиб кетган, унинг қопқоғи ҳам сақланмаган. Тобутнинг узунлиги 168 см, эни 50 см, баландлиги - 16-18 см, бироқ сақланган ходачалар диаметри бошқалардан бир оз йўғонроқ-6,5-8,5 см. Мархум жасади чалқанчасига ётибди, юзи юқорига қаратиб кўмилган. Бош чаноғи атрофида нави бизга номаълум бўлган ўсимлик новдачалари ёйилиб ётибди, бу олдин ҳам қайд этилган бош остидаги «ёстиқ» қолдиғи бўлиши керак. Чап қўли ёнида жуда кўплаб рангли (кўк, ҳаворанг, сариқ) мунчоқлар сочилаб ётарди. Ўнг қўлига темир билакузук кийгизилган ва унинг яқинида сурматош, упа-эллиқ соладиган жез қутича ҳам бор. Тобутнинг ҳамма жойида тўқима-мато парчалари учрайди.

Б-5 қамиш тобут (87-расм) бешта қамиш «ходача», ён томонлари учтадан «ходача»дан ташкил топган. Узунлиги 135 см, эни 45 см, сақланган баландлиги 25-26 см. Қопқоғи жуда яхши сақланган, қамиш «ходачалар»ининг диаметри 5,5-6,5 см.

Жасад чалқанчасига, бошини шимолий-шарққа қаратиб ётқизилган. Юзи юпқа матодан тайёрланган «юзпарда» билан беркитилган. Елка суяги ёнларида

кўплаб мунчоқлар, тос суяклари устида урчуқ ва тош буюмлар учрайди. Чап оёғи устида упа-эллик соладиган жез қутича топилди.

Б-6 қамиш тобут сағананинг шимолий-шарқий девори яқинида жойлашган. Тобут ва унинг қопқоғи, ундаги овқат қолдиқлари ҳам деярли сақланмаган. Мархумнинг боши жанубий-шарққа қаратиб дафн этилган. Тобутнинг ўрта қисмида кўзли узук ва мунчоқлар тўплами аниқланди. Мунчоқлар ҳар хил: улар орасида катта ва майда кўзликлар бор. Қорин бошлиғида ўқдон (садоқ), унинг ичида бир неча камон (ёй) ўқлари (пайконлари) топилди. Садоқ яхши сақланмаган, у тўқ жигаррангли айрим чарм бўлақларидан иборат. Камон пайконлари уч парракли бўлиб, уларнинг ҳаммаси зўғаталидир. Тобут ичида камон ўқининг дум томонига қўйилган қисмидан ҳам бир нечаси қайд этилди, улар ёғочдан ясалган бўлиб сирти қизил ва қора бўёқларда айланма ҳошия қилинган (148-расм). Тобут ичига камон бўлақлари, камчи, ёғочдан ясалган пойафзал қолипи ва чарм қирқадиган махсус пичоқ ҳам қўйилган. Булар қаторида ҳайвон шохидан ясалган буюм, яна бизга номаълум бўлган ёғоч буюм, пахта кўсаклари ҳам бор эди. Қамиш тобут ичида матони бир неча тури борлиги аниқланди.

Б-7 қамиш тобут ҳам жуда ёмон сақланган. Жасад суякларининг анатомик ҳолати бузилган.

А ва Б - қаватлар оралиғида ёғоч столча ва унинг устида ёғоч товоқ топилди. Улар жойида ўрганилиб бу топилмалар Б-қаватга боғлиқ экани аниқланди.

“В” қават, бунга В-1-8 қамиш тобутлар (74-расм).

В-1 қамиш тобути (88-расм) ёмон сақланган, узунлиги 160 см, эни 60 см. Тўртта қамиш «ходачалар»ни бир-бирига маҳкамлаб қопқоғини ясашган, уларнинг диаметри 6-6,5 см. Тобутдаги суяклар кўзғатилган. Мархум бош чаноғи шимолий-ғарбга қараб қўйилган. Скелет атрофида мато парчалари ва мунчоқлар сақланган.

В-2 қамиш тобутнинг бир қисми В-1 тобут остига тушиб қолган. Тобутнинг сақланиши ёмон, унинг узунлиги 135 см, эни 50 см. Марҳум тобутда чалқанчасига ётқизиблиб, юзи ўнг томонга сал бурилган ва боши тобутнинг шимолий-ғарб томонида. Скелетнинг анатомик ҳолати бузилган, баъзи суяклари умуман йўқ. Топилмалардан фақат тос суяги устида темир пичоқ учратилди.

В-3 қамиш тобут йўлак остидаги жасадхонага тушиладиган зинапоя яқинида жойлашган. Аммо тобут деярли сақланмаган, суяклар аралашиб кетган, жасаднинг боши жанубга қаратиб қўйилган.

В-4 қамиш тобут ҳам зинапоя яқинида, боши жанубий-ғарб томонда. Тобут ёмон сақланган, бош чаноғи ва кўкрак суяклари эзилиб синиб кетган. Марҳум чалқанчасига ётибди. Устида дағалроқ матодан тикилган кийим қолдиқлари қайд этилди. Кўкрак қафаси усти ва атрофида мато парчалари учрайди. Марҳумнинг ўнг томонида бир неча хил мунчоқлар тўплами аниқланди. Оёғида лентасимон - чарм қолдиқлари учратилди. Эҳтимол, бу унинг оёқ кийимлари қолдиқлари бўлса керак. Скелетнинг бош чаноғи чап томонида жез ойна, ўнг қўли яқинида урчиқ, данакдан ясалган мунчоқлар, ўрик данаклари, ёнғоқ пўчоқлари ва ёғоч қин(пайонак)га солинган темир пичоқ қайд этилди. Марҳумнинг оёқ томонида тўқилган сават қопқоғи аниқланди.

В-5 қамиш тобутини (87-расм) ҳам сақланиши ёмон. Узунлиги 170 см, эни 45-55 см. Марҳум чалқанқанчасига ётқизиблиб, боши жанубий-шарққа қаратиб қўйилган. Боши остига ўт-ўланлардан махсус «тўшама» (ёстик) қўйилган. Тос суяклари устида темир пичоқ ва мунчоқлар қайд этилди. Ўнг оёғининг сон суяклари устида ёғоч ғилофга солинган мусиқа асбоблари топилди. Унинг ёнгинасида камон ва унинг ўқини ёғочдан йўнилган дум қисми, ёнғоқ ва ҳар хил мева данаклари ҳам топилди.

В-6 қамиш тобут жасадхона ўртасида жойлашган, у ҳам ёмон сақланган, ўлчамлари: узунлиги 200 см, эни 60-70 см. Жасад чалқанчасига ётқизилган, боши шимолий-шарққа томон қўйилган. Скелетнинг анатомик ҳолати қисман

сақланган. Боши остига аёлларнинг иккита ёғоч тароғи қўйилган. Умуртқа поғонаси устида жез ойна, тос суяклари устида эса темир тўқа, қинига солинган иккита пичоқ, мунчоқлар ва ёғоч идишча топилди. Оёқ томонда эса қўй суяклари ва ёғоч идиш бўлаклари аниқланди.

Скелет 45-50 ёшлар чамасидаги аёлга тегишли бўлиб, унинг устида пахта матосидан тикилган бантик гуллар билан безатилган халат топилди. Халат энгларининг учига бошқа хил рангли матодан ҳошия қилинган.

В-7 қамиш тобут В-6 дан шимолроқда жойлашган. Тобутнинг бир қисми уқаланиб кетган. Ости тўртта қамиш «ходача», ён деворлари учта «ходача»дан бир-бирига ёғоч пона билан тикланиб шакл берилган. Тобутнинг узунлиги 168 см, эни 45 см. қопқоғи 75 см. Скелет чалқанчасига ётқизиблиб, боши жануби-шарққа қаратиб қўйилган.

В-8 қамиш тобут-жасадхонанинг жанубий-шарқий девори ўрталарига жойлаштирилган. Узунлиги 125 см, эни 36 см. Мархум чалқанчасига ётқазилган, юзи ўнг томонга бир оз бурилган, боши жанубий-ғарбга қаратиб қўйилган. Скелет суяклари тартибсиз ҳолда, аралашиб кетган. Тос суяги яқинидан мунчоқлар ва упа-элик сақлайдиган жез қутича парчалари топилди.

“Г” қават, бунга 13 та (Г-1-10 ва Г-6п, Г-7п, Г-8п) тобут киритилган (75-расм).

Г-1 қамиш тобут жасадхонанинг жанубий-ғарбий девори олдидан жой олган, аммо ёмон сақланган. Скелет чалқанчасига, бошини шимолий-ғарб томонга қаратиб қўйилган. Бош чаноғи ва тананинг айрим суяклари майдаланиб кетган. Тос суяклари устида мунчоқлар ва ёнғоқ пўчоқлари сочилиб ётибди. Оёқ томонида кийим парчалари учрайди.

Г-2 қамиш тобут жасадхонанинг шимолий-ғарбий девори яқинига жойлашган. Лекин тобут сақланмаган. Скелет суяклари майдаланиб кетган.

Г-3 қамиш тобут Г-1 ёнгинасида жойлашган ва у ҳам яхши сақланмаган, ости ва қопқоғи умуман йўқ. Узунлиги 130 см, эни 55-60 см, баландлиги 14-15 см.

Мархум чалқанчасига, боши билан шимолий-ғарбий томонга қаратиб қўйилган. Кўкрак қафаси олдида жез ойна, сон суяклари яқинида мунчоқлар сочилиб ётибди. Жасад остида дағалроқ мато қолдиқлари топилди.

Г-4 қамиш тобут (88-расм) жуда ёмон сақланган, унинг узунлиги 170 см, эни 45-50 см. Фақат унинг қопқоғи сақланган. Мархум чалқанчасига ётқазилган, юзи бир оз чап томонга бурилган, боши эса жанубий-шарқий томонга қаратиб қўйилган. Юзи ва кўкрак қафас мато билан ёпилган. Кўкрак қафасида бантик гулли кийим парчалари, мева данакларидан ясалган мунчоқлар ва тос суяклари устида жез ойна топилди. Жасаднинг оёқ томонида чиройли тўқилган кўға сават ва унинг қопқоғи қайд этилди. Сават ичида аёлларнинг икки тарафлама тишли ёғоч тароғи, ҳали ишлови тугалланмаган сурматошлар, шафтоли данаклари ва ёнғоқ пўчоқлари бор.

Г-5 қамиш тобут ҳам ёмон сақланган. Скелет суяклари парчаланиб, бош чаноғи эзилиб кетган.

Г-6 қамиш тобут сағанага кириш йўлаги қаршисида жойлашган, унинг учдан бир қисмигина сақланган. Тобутнинг узунлиги тахминан 180 см, эни 42-45 см. Мархум чалқанчасига ётибди, юзи чапга қаратилган. Боши билан шарққа қаратиб қўйилган. Елка суяклари ёнида мунчоқлар, ўнг сон суяклари устида темир пичоқ ёғоч қини билан ва яна бир темир пичоқ дастаси билан топилди. Ҳар икки оёғида ҳам чармдан ишланган оёқ пойабзал қолдиқлари топилди.

Г-7 қамиш тобут (85-расм) ҳам қисман сақланган. Қолган қисмининг узунлиги 120 см, эни 40 см, қопқоғи йўқ. Скелет чалқанчасига ётибди, боши ғарбга қаратиб қўйилган. Бош чаноғи устида ипакдан қизил рангли (?) лента (эни 3-4 см), қорин бўшлиғи ўрнида мунчоқлар учратилди.

Г-8 қамиш тобут ёмон сақланган, унинг узунлиги 155 см, эни 50 см, баландлиги 16-20 м, қопқоғи бутун. Скелетнинг анатомик ҳолати бузилган, тобут ичидаги баъзи суяклар негадир йўқ. Фақат бош чаноғи, бир неча қовурға ва елка суяги қайд этилди, холос. Скелет боши шарқ томонга қаратиб қўйилган.

Тобут ичида уч дона пахта кўсаклари ва данаклардан қилинган мунчоқлар топилди.

Г-9 қамиш тобут жанубий-шарқий девор ёнгинасида жойлашган. Узунлиги 170 см, эни 40 см, қопқоғининг ярми сақланган. Марҳум чалқанчасига ётқизилган, боши билан шимолий-шарққа қаратиб қўйилган. Калла суяги эзилиб синиб кетган, унинг остида икки тарафлама тишли аёллар ёғоч тароғи бор. Скелетнинг деярли бутун юза қисмида юпка ипак ва дағалрок пахта матодан парчалар учрайди. Қорин бўшлиғи ўрнида мунчоқлар ва қини билан темир пичоқ топилди. Булардан бир оз қуйида иккита безатилган майда ёғоч идишлар борлиги аниқланди.

Г-10 қамиш тобут (89-расм) ҳам яхши сақланмаган. Унинг излари бўйича ўлчамлари: узунлиги 190 см, эни 50-55 см. Мурда чалқанчасига ётқазилган, боши шимолий-ғарбга қаратиб қўйилган. Боши остига ўт-ўланлардан «ёстик» қўйилган. Кўкрак қафаси ва тос суяклари устини тўлалигича мато қоплаган. Ўнг елкаси олдида темир пичоқ, кўкрак қафаси оралиғида халқага ўхшаш темир буюм борлиги аниқланди. Яна тос суяклари остидан номаълум ўсимлик уруғлари чиқди.

Юқорида таъкидланганидек, В ва Г қаватлари ўртасида ҳам қамиш тобутлар борлиги аниқланди, уларни Г-6п, Г-7п, Г-8п деб белгиладик.

Г-6п қамиш тобути жасадхонанинг шимолий-ғарб томонида жойлашган. Унинг узунлиги 100 см, эни 40 см. Скелет суяклари парчаланиб кетган, фақат улардан скелет йўналишини аниқлаб олиш мумкин, у чалқанчасига ётибди, боши шарққа қаратиб қўйилган. Боши остига матодан тайёрланган «ёстик» қўйилган. Марҳум кийимининг олд томони ва енг қисми яхши ҳолатда. Матоларни мурда устида жойлашиши, марҳумнинг икки хил кийими бўлганини кўрсатади. Биринчиси, ипакдан бўлиб, баъзи жойларига пахта мато ҳам ишлатилган. Иккинчиси юпка қўйлак устидан кийилган пахта матосидан тикилган кийим бўлса керак. Марҳумнинг юзи юпка ипак юзпарда билан ёпилган. Оёғининг қуйи томонига кичикроқ «ёғоч столча» қўйилган³. Қорни

устида қинига солинган темир пичоқ, упа-элик солинадиган жез қутича, жез қўнғирокча каби буюмлар борлиги аниқланди. Майда мунчоқлар кўкрак қафаси ва енглари ўрнида сочилиб ётарди.

Г-7п қамиш тобути ҳам ёмон сақланган, топилма йўқ.

Г-8п қамиш тобутининг фақат ён деворларигина сақланган, қолган қисмининг узунлиги 120 см, эни 45 см, қопқоғини сақланиши ҳам ёмон. Марҳум чалқанчасига ётқизилган, калла суяги эзилиб кетган. Боши жанубий-шарққа қаратиб қўйилган. Кўкрак қафасида мунчоқлар ва номаълум ўсимлик уруғлари борлиги кузатилди. Тос суяклари орасида темирдан ясалган халқасимон буюм чиқди.

Сағаналар устида олиб борилган кузатувлар шуни кўрсатмоқдаки, “ҳар бир сағана қон-қариндошлик ришталари билан боғланган оилавий хилхоналар бўлган” деган хулоса қилиш мумкин.

“Д” қават, буларга Д-1-12 тобутлар киради (75-расм). Бу қават тобутлари бевосита жасадхона поли устига қўйилган. Шу жиҳатдан бўлса керак, бу қаватда қамиш тобутлар сони ҳам кўп.

Д-1 қамиш тобут жасадхонанинг жанубий-ғарбий девори яқинига қўйилган. Унинг сақланиши яхши эмас. Узунлиги 170 см, эни 60 см. Марҳум чалқанчасига ётқазилган, қўллари қорни устига қўйилган. Калла суяги майдаланиб кетган ва боши шимолий-ғарбга қаратиб қўйилган. Скелет ён томонларида ва оёқ қисмида кўплаб мато парчалари учрайди. Қамиш тобутдан ташқарида жасаднинг бош томонида қовоқдан қилинган коса топилди. Сон суяклари орасида ёнғоқ пўчоқлари ва номаълум ўсимлик уруғлари, тос суяклари устида эса иккита темир пичоқ, ханжар ва ёғоч идиш бўлаклари ҳамда камон парчалари топилди.

Д-2 қамиш тобут (81- ва 86-расмлар) жасадхонанинг шимолий-шарқий девори яқинида жойлашган. Тобут ва унинг қопқоғи қисман сақланиб қолган. Қамиш тобут узунлиги 170 см, эни 40. см бўлиб, қамиш «ходачалар» диаметри 5-7см. Марҳум чалқанчасига ётқазилган, юзи ўнг томонга буриб қўйилган.

Скелет боши жанубий-шарққа қаратиб қўйилган. Боши остига ўт-ўланлардан «ёстиқ» тўшалган. Жасад устидаги кийим қолдиқлари-куйлакни олд қисми яхши сақланган. Куйлак ёқасининг шакли тўртбурчакли қўринишга эга ва чеккаларига лента билан ҳашам берилган. Куйлак енглари жуда узун бўлиб, ҳатто бармоқларини ҳам ёпиб турибди. Куйлак чап томонида тўртбурчакли қоплама чўнтак бор. Енглари ва елка қисми алоҳида лента-мато ёпиштирилиб безатилган. Куйлак устида майда мунчоқлар сочилиб ётибди. Марҳумнинг юзи олдида шафтоли данаклари ва ёнғоч пўчоқлари турарди. Жасад оёқларида бежирим қилиб тўқилган сават бор, унинг қопқоғи жойидан бир оз қўзғалган. Сават ичига ёғочдан қилинган аёллар тароғи ва пахта кўсаги солинган.

Д-3 қамиш тобут жасадхона ўртасида жойлашган. Тобут ва уни қопқоғи деярли сақланмаган. Марҳум чалқанчасига ётқизиilib, юзи чап томонга буриб қўйилган. Скелет боши жанубий-ғарбга қаратиб қўйилган. Чап елкасида жез ойна, кўкрак қафаси устида мунчоқлар ва темир буюмлар ҳамда тос суяклари устида темир тўқа топилди.

Д-4 қабри жасадхонанинг шимолий-шарқида жойлашган. Қамиш тобут ер устига қўйилган.

Д-5 қабри зинапояга яқин, жасадхонага кираверишда бўлганлиги учун қабрга қўйилган нарсалар ва қамиш тобут эзилиб, парчаланиб кетган.

Д-6 қамиш тобут жасадхона ўртасида жойлашган, ёмон сақланган. Унинг сақланган қисмининг узунлиги 70 см, эни 28-30 см. Скелетнинг анатомик ҳолати бузилган. Тобут остидан бир неча мунчоқ, ёнғоқ ва кавказча бодом доначалари топилди.

Д-7 қабрининг қамиш тобути сақланмаган, эҳтимол, марҳум тобутсиз дафн этилган. Марҳум ер юзасида чалқанчасига ётибди. Унинг кўкрак қафаси атрофи ва скелет остида кўплаб майда мунчоқлар ва шафтоли данаклари топилди.

Д-8 қамиш тобут жасадхонанинг жанубий-шарқий девори ёнида жойлашган. Қамиш тобутнинг ости ва деворларининг бир қисми сақланган.

Узунлиги 180 см, эни 40-45 см, баландлиги 16-20 см. Мархум чалқанчасига ётқизилиб, юзи ўнг томонга, боши билан жанубий-ғарб томонга қаратиб қўйилган. Мурданинг қўллари тос суяклари остида эди. Боши остига дағалроқ газмолдан тайёрланган «ёстик» қўйилган. Сон суяклари оралиғида кўплаб мунчоқлар топилди. Жасад деярли тўлалигича мато билан ўралгандай, аслида унинг устки кийими қолдиғи эди. Кузатувга кўра, мархуманинг юпқа ипак кўйлаги ва унинг устидан халатга ўхшаш кийими бўлган.

Д-9 қамиш тобут жасадхонани шимолий-ғарбий девори яқинида кўндалангига жойлашган. Скелетнинг анатомик ҳолати бузилган. Мархум чалқанчасига ётқизилиб, боши шарқ томонга қаратиб қўйилган. Тос суяклари остида - пол устида сават бор. Саватга ёш бола суяклари ва тош урчуқ солинган. Оёқлари орасида ёғоч косача, чап оёғида чармдан тикилган оёқ кийими қолдиқлари топилди. Чап оёғи ёнида бодом ва ёнғоқ парчалари қайд этилди. Тобут йўлак яқинида жойлашгани учун қулаб тушганда анча шикаст еган.

Д-10 қамиш тобут жасадхонанинг марказий қисмида жойлашган. Тобут ости, деворлари ёмон сақланган бўлсада-аммо қопқоғи бутун ҳолатда сақланган. Унинг узунлиги 200 см, эни 55-60 см, баландлиги 21-22 см. Мархум чалқанчасига ётқазилган ва юзи чап томонга қаратилиб, боши ғарбга қаратиб қўйилган. Бош чаноғи остига, ўт-ўланлардан ясалган «ёстик» қўйилган. Кўкрак кафаси ва унинг атрофида катта ҳажмдаги мато бўлаги топилди. Мато бўлагида тикилган чоклари яққол кўриниб турибди. Тос суяқларининг ўнг томонида кўк ва қора рангли мунчоқлар, хотин ёнғоқдан (Louseania ulmifolia(Franch) rachonn) ясалган мунчоқлар, жез ойна, сурматош топилди. Болдир суяклари устида эни 3-5 см. ли мато лента аниқланди.

Д-11 қамиш тобут ҳам боша тобутларга нисбатан кўндаланг жойлашган. Тобут ости ва қопқоғи яхши сақланган. Қопқоқ устига теридан ясалган меш (саноч) қўйилган. Тобут узунлиги 190 см, эни 50-55 см. Мархум чалқанчасига ётқизилиб, юзи ўнг томонга қаратилган. Скелет боши шимолий-ғарбга қаратилган. Қорин бўшлиғи ўрнида иккита темир пичоқ қини билан ётарди.

Д-12 қамиш тобут (89-расм) Д-11 билан ёнма-ён жойлашган. Унинг узунлиги 200 см, эни 60 см. Мархум чалқанчасига ётқазилган, юзи ўнг томонга, бошини жанубий-шарққа қаратиб қўйилган. Қорин бўшлиғи ўрнида темир кубба ва темир пичоқ (қини билан) ва ўнг болдир суяги ёнида темир кубба, темир бўлаги топилди. Оёқлар оралиғида ёғоч косача ётарди. Оёқ панжалари олдида оёқ кийими - чарм қолдиқлари қайд этилди.

2.3. Кўктош қабристонида олиб борилган археологик қазилмалар (121-130-расмлар).

Кўктош кўҳна мозори Фарғона вилоятининг Фарғона туманидаги Водил қишлоғи шарқий томонида, Қизилқия-Қадамжой автомобиль йўли яқинида жойлашган (121-расм).

Қабристон 1977 йили Марғилонсой қирғоқларини таъмирлаш вақтида, тупроқ олинаётган жойда бир неча қабрларни очилиб қолганлиги аниқланди. Бундан хабар топган Г.П. Иванов бошлиқ Фарғона вилояти ўлкашунослик музейи ходимлари археология текшириш ишларини олиб бордилар^х. Ўша йили 31 қабр очиб ўрганилди. Аммо аксарият қабрларни экскаватор бузиб юборган эди. 1979 йили 6 та қабр анча батафсил тадқиқ қилинди. 1980 йили яна 20 та қабр очилди. Шундай қилиб Кўктош қабристонида 57 та қабр ҳар хил даражада казиб ўрганилди. Қуйида замонавий техника пичоғидан омон қолган ва археологларни ўзлари очган қабрлар хусусияти хақида гап боради.

Кўктош мозоридаги қабрлар асосан ёрма (подбойное) ва бир неча лаҳадли (катакомбное) гўрлардан иборат. Ёрма гўрлар тузилишига кўра, айвон (погребальная яма) ва уни бир ёки икки деворида лаҳад-жасадхона (ёки гўрхона) (подбой) қовланган, айвон билан лаҳад ўртаси ёки жасадхонага кириш (вход в подбой) ғишт ва тошлар билан беркитилган.

^хКўктош мозори материалларидан тўла фойдаланишга тақдим этгани учун диссертант археолог Г.П. Ивановга ўз миннатдорлигини билдиради.

11-қабр, у ўз тузилишига кўра, айвон ва лаҳаддан иборат, яъни ёрма шаклидаги гўр (подбойное погребение). Аммо лаҳаднинг юқори қисми бузилиб кетган. Айвон ўлчамлари 200x90 см, чуқурлиги 25 см. Айвоннинг жануб деворидан лаҳад қовланган, узунлиги 210 см, эни 50 см, баландлиги 60 см. Жасадхона поли айвонниқидан 15 см. чуқурроқ. Марҳум суяклари жасадхона юза қисмида сочилган ҳолда учради, калла суяги топилмади. Марҳумга кўшиб бирга темир пичоқ ва камар тўқаси қўйилган.

13-қабр, айвон қисми деярли сақланмаган, фақат лаҳад сақланиб қолган холос. Унинг узунлиги 240 см, эни 60 см, баландлиги 55 см. Лаҳадга кириш қисмининг узунлиги 165 см. Бўлиб, катта тошлар билан беркитилган. Жасадхонада суяклар сочилиб ётибди. Лаҳаднинг жанубий-шарқий томонида иккита бош чаноғи топилди. Жасадхонанинг ўрта қисмида синган жез ойна, иккита темир тўқа ва камарнинг бошқа қисмлари, якка тигли темир ханжар, бир неча темирдан ясалган пайконлар топилди.

16-қабр, у ҳам ёрма гўр ҳисобланади. Айвон қисмининг (200x70 см) ости ва лаҳаднинг юқори бўлаги бузилиб кетган. Айвоннинг жануб томонидан марҳум учун лаҳад ясалган (узунлиги 230 см, эни 55 см, сақланган баландлиги 50 см). Лаҳаднинг жасад қўйиладиган жойига махсус тўшама (похол?) солиниб, устига жасад ётқизилган. Унинг боши шарққа қаратиб қўйилган. Бош суягининг яқинида иккита сопол кўза, ўнг елкаси яқинида қадах, чап оёғи олдида яна бир кўза топилди. Кўкрак қафаси устида жез ойна ва унинг атрофида мунчоқлар, темир пичоқ ва жез узук топилди.

17-қабр айвон ва лаҳаддан иборат. Айвоннинг узунлигини бир томони 235 см, иккинчи томони 135 см, эни 65 см. Унинг шимол томонидан лаҳад ясалган, ўлчамлари 270x75 см, баландлиги 75 см, поли лаҳад полидан 10 см. қўйироқда жойлашган. Айвон билан лаҳад ўртаси тешиқ (кириш қисми) катта тошлар билан беркитиб ёпилган. Скелетнинг суяклари бетартиб ҳолда жасадхонада ёйилиб ётибди. Қабрда иккита бош чаноғи топилди. Бош чаноғидан бири 30-40 ёшлардаги эркак кишиники, иккинчиси балоғатга етган аёлга тааллуқли

эканлиги аниқланди. Қабрда темир пичоқ, ханжар ва мунчоқлар ҳам қайд этилди.

24-ёрма гўр. Айвон узунлиги 210 см, эни 60 см. Унинг тубида гишт синиқлари аниқланди. Айвоннинг жанубий девори остидан ўйиб лаҳад ясалган, ўлчамлари 210x60 см. Жасадхонада марҳум чалқанчасига боши шарқ томонга қаратиб қўйилган. Ўнг оёғи чап оёғи устига қўйилган. Ўнг тарафида иккита жез тўқа, чап томонида камон ўқлари билан садоқ (ўқдон) топилди. Улардан фақат темир пайконлар ва уларнинг ёғоч асослари сақланиб қолган. Марҳумнинг бели яқинида иккита темир тўқа ва камар қисмлари аниқланди. Бош чаноғининг ўнг томонига шишадан ясалган қадаҳ қўйилган. Булардан ташқари жасадхонанинг шарқий девори яқинида чарм идиш қолдиғи ҳам бор.

25-ёрма гўр, унинг айвон ва лаҳад қисмлари ёмон сақланган. Айвоннинг узунлиги 180 см, эни 45 см. Айвон 35 см. баландликда сақланган. Айвоннинг жанубий девори остидан лаҳад ўйилган, ўлчамлари 230x75 см, баландлиги 80 см. *Лаҳад деворларига тиркаб тўғри тўртбурчакли ёғоч тобут қўйилган.* Тобутнинг ҳар икки ёни иккитадан юпқароқ тахталардан тикланган. Тахталалар тобут тўрт бурчагидаги тик қўйилган ёғоч оёқларга ёғоч михлар ёрдамида маҳкамланган.

Тобутга жасад чалқанчасига ётқизиблиб, боши шарққа қаратиб қўйилган. Тобут ичидаги ашёлар ва скелет лаҳаднинг торлигидан жуда зич жойлашган. Ўнг ва чап қўллари олдида биттадан темир пичоқ, ўнг елкаси яқинида йирик ханжар, балким қилич топилди. Сунъий пасталар ва шиша мунчоқлар ҳар томонга сочилиб ётибди. Бели атрофида камарнинг иккита темир тўқаси ва унинг қисмлари аниқланди. Икки оёғи оралиғига қўйилган камон ўқларининг узунлиги 80-85 см, темир пайконлари ва суяқдан ясалган устама топилди. Камоннинг ўзи жуда ёмон сақлангани учун, ҳатто унинг шаклини ҳам тиклаб бўлмади. Қабрда бирорта ҳам идиш топилмади.

29-қабр, ёмон сақланган: айвон ва лаҳаднинг бир қисми бузилиб кетган. Айвон узунлиги 240 см, эни 75 см, баландлиги 70 см. Ичида кўплаб синиқ

ғиштлар қайд этилди. Лаҳад айвоннинг жануб томонидан қазилган: ўлчамлари 280x80 см, сақланган баландлиги 110 см. Марҳум суяклари билан бирга сопол пиёла ва хурма, жез ойна, чириб кетган матодан қопча ва ёмон сақланган жез сирға аниқланди.

32-ёрма гўр, айвоннинг ўлчамлари 250x30 см. Ушбу гўрда лаҳад бошқачароқ-сектор шаклида ясалган. Эни ўрта қисмида 80 см, бош томонида 40 см, баландлиги 90 см. Лаҳадга марҳумлар икки қатор қилиб қўйилган. Биринчиси пастдаги жасадга нисбатан 20 см. баландроқда. Бош чаноғи ва бошқа суяклари жасадхонанинг шимолий-шарқ томонида тўпланиб қолган. Иккинчи жасад полда ётибди, ўртада сон суяклари, ундан сал жануброқда бош чаноғининг юзи пастга қаратиб қўйилган ҳолда учрайди. Бошқа суякларнинг ҳам анатомик ҳолати бузилган. Барча топилмалар пастдаги (биринчи) марҳумга тааллуқлидир. Ўнг қўлининг бармоқлари тилла узук (ёркин жигарранг тошдан ясалган кўзли), жез ойна (диаметри 7 см.), шиша ва тошлардан ясалган мунчоқлар аниқланди. Ҳар икки жасад ҳам чалқанчасига ётқизиблиб, боши шимолий-шарққа қаратиб қўйилган. Чамаси биринчи жасад иккинчиси дафн этилаётган пайтда бир оз кўзғатилган. Вақтлар ўтиши билан қабрдаги нарсалар ўғирланган. Фақатгина тилла узук ғишт остида қолиб кўринмай кетган.

33-қабр, айвон ва лаҳаддан иборат, айвонини узунлиги 220 см, эни 70 см, чуқурлиги 190 см. Унинг жанубий-шарқий девори остидан узунлиги 220 см, эни 60 см. ли лаҳад ўйилган. Гўрхона билан айвон ўртасида лаҳадга кириш тешиги 50x30x10 см. ўлчамли ғиштлар билан беркитилган. Марҳум остига похол (?) солиниб чалқанчасига ётқизилган. Тос ва оёқ суякларидан ташқари жасаднинг анатомик ҳолати бузилган: бош чаноғи чап юзи билан шарқий бурчакда ётибди. Топилмалар ичида гўрхона шимолий тарафида темирдан ханжар, пичоқ, тўқа ва қайроқтош борлиги аниқланди. Айвон билан лаҳад туташган ерда, тос суяклари яқинида битта сопол пиёла қайд этилди. Ҳар икки пиёла олдида кўза бўлаклари бор. Бу қабрдаги нарсалар ҳам ўғрилар томонидан қадимги даврлардаёқ ўғирланган.

34-ёрма гўр, айвонни узунлиги 310 см, эни 100 см, чуқурлиги 200-230 см. Айвон полида беш қатор ғишт терилган. Унинг шимолий девори остидан узунлиги 230 см, эни 70 см. ўлчамли лаҳад-гўрхона қазилган, баландлиги 70 см. Айвон билан лаҳад оралиғи ғиштар билан беркитилган. Жасадхона полида иккита марҳум суяклари сочилиб ётибди. Биринчи бош чаноғи шимолий-ғарбий бурчакда эзилиб кетган ҳолда, иккинчиси шимолий-шарқий бурчакда бутунлигича ётибди. Бундан ташқари жасадхонанинг жанубий-ғарбий қисмида шохига қараганда эчки суяклари ҳам бор. Марҳум билан бирга қўйилган ашёлар: жанубий-ғарб бўлагида камарнинг қисмлари, жасадхонанинг бошқа ерларида паста ва шиша мунчоқлар борлиги қайд этилди.

35-ёрма гўр, айвон ва лаҳаддан иборат. Айвон 270x90 см. ўлчамда, чуқурлиги 90 см. Унинг шимолий-шарқий томонида лаҳад қазилган: узунлиги 270 см, эни 60 см, баландлиги 70 см. Айвон ва лаҳад оралиғи 30x40x10 см. ўлчамли ғиштар билан беркитилган. Жасадхонада анатомик ҳолати бузилиб бир-бирига аралшиб кетган иккита жасад суяклари қайд этилди. Ҳар иккаласининг ҳам бош чаноғи жасадхона ўртасида ётибди. Уларнинг бири бутун, иккинчиси эса бўлак-бўлак ҳолда. Каттагина чарм буюм, темир пичоқ ва ханжар топилди

38-ёрма гўр, айвоннинг узунлиги 230 см, эни 70 см, чуқурлиги 200 см. Унинг жанубий девори остидан узунлиги 265 см, эни 75 см бўлган лаҳад қовланган, баландлиги 75-80 см. Айвон ва лаҳад оралиғи 40x30x10 см. ўлчамдаги ғиштар билан ёпилган. Жасадхона полининг айрим жойларидан похол тўшама қолдиқлари топилди. Марҳумлар иккита, уларнинг суяклари аралшиб кетган. Бош чаноғлари жасадхонанинг шарқий бўлагидан аниқланди. Лаҳаднинг шарқий қисмида дастали ва жўмракли кўза, унинг яқинида темир пичоқ, оёқ (панжа) суяклари олдида темир пайкон ва тўқа парчаси каби ашёлар топилди. Жасадхонанинг ўрта қисмида эса чарм идиш қолдиқлари ҳам қайд этилди.

39-ёрма гўр, айвоннинг узунлиги 260 см, эни 70 см, чуқурлиги 150-180 см. Унинг жанубий девори остидан узунлиги 240 см, эни 70 см бўлган лаҳад қазилган, сақланган баландлиги 70 см. га боради. Айвон билан лаҳад ўртаси ғишт девор билан беркитилган. Жасадхона шифтининг кулаб тушиши оқибатида унинг ичидаги учта скелет суяклари аралашиб кетган. Полда чириб кетган похол тўшама қолдиқлари учрайди. Айвон ва лаҳад оралиғидаги деворни ўрталаридан камоннинг суякдан ясалган устамаси (накладка) топилди. Жасадхона ўрталарида темир пайконлар, унинг ғарброғида тош қайроқ ва темир ханжар борлиги қайд этилди.

41-қабр (125-расм), айвон ва лаҳаддан иборат, узунлиги 310 см, эни 60 см, чуқурлиги 200 см. Унинг шарқий девори остидан 230x80 см ўлчамли лаҳад қовланган, баландлиги 80 см. Айвон ва гўрхона оралиғи ғиштлар билан беркитилган. Лаҳадга марҳум чалқанчасига, бошини жанубга қилиб қўйилган. Бош чаноғи олдида иккита идиш: кўза устига коса ёпиб қўйилган, оёқ панжа суяклари яқинида яна сопол идиш бор. Тос суякларининг чап тарафида темир пичоқ қайд этилди.

43-ёрма гўр, айвон ва лаҳаддан иборат. Унинг шимолий девори остидан лаҳад қазилган (узунлиги 300 см, эни 100 см). Марҳум билан бирга темир тўқа, ханжар ва чарм идиш бирга қўйилган.

47-ёрма гўр (126-расм), бу бошқалардан ўз тузилишига кўра фарқ қилади, яъни, айвон деворининг икки томонида бир бирига қарама-қарши қилиб биттадан лаҳад қовланган ва уларга биттадан жасад дафн этилган. Айвон тўғри тўртбурчакка яқин, узунлиги 260 см, эни 80 см, чуқурлиги 190 см. Лаҳадлар унинг шимолий ва жанубий деворларидан қазилган.

Жанубий девордан 260x80 см. ўлчамли лаҳад қовланган. Айвон билан лаҳад ўртаси 40x25x10 см. ўлчамдаги ғиштлар билан беркитилган. Жасадхонанинг полига похолдан тўшама солинган ва унинг устида чалқанчасига, бошини шарқ томонга қаратиб марҳум қўйилган. Жасадхона шарқида дастали кўза ва каттагина чарм идиш қайд этилди. Бош чаноғини

устида сопол қадах, бўйни атрофида ва кўкрак қисмида маржон шодаси ҳамда сурматош, упа-элик соладиган идиш (ичида ипак лента билан) ва дастали жез ойна топилди. Чап кўлига иккита узук тақилган, узуклар бири жездан ясалган бўлиб шиша кўзли, иккинчиси бутунлай шиша узук. Ўнг кўли бармоқларига ҳам жездан иккита узук тақилган. Оёқлари орасига хурмача ва сопол урчукбоши кўйилганди. Жасадхонанинг ғарбий бўлагида сурматош, сопол урчукбошилар (5 та), жез тақинчоқлар топилди. Яна бош чаноғининг ўнг ва чап томонларида шиша кўзли сирғалар, сон суяклари олдида темир тўқа бўлаклари ва иккита темир пичоқ қайд этилди.

Ушбу қабрнинг иккинчи лаҳадининг узунлиги 260 см, эни 90 см, баландлиги 70 см. эди. Айвон билан лаҳад ўртасидаги тешикка ғиштлар терилган. Лаҳадда жасад суяклари сочилиб ётибди. Калла суягининг юзи пастга қаратилган ҳолда ётибди, афтидан гўрга талончилар оралаган. Бу ердан фақат бир нечта мунчоқ ва жез ойна синиғи топилди.

48, 49, 50 (127-расм), 51-қабрлар кўп шикастланган. Қабр ўғрилари гўрларда ҳеч нарса қолдирмаган. Мажақланган суяклар қабр бўйлаб сочилиб ётибди.

55-ёрма гўр (129-расм), айвон ва лаҳаддан иборат, айвоннинг ўлчамлари 270x90 см, чуқурлиги 190 см. Унинг жанубий девори остидан ўлчамлари 260x80 см. ва баландлиги 70 см. бўлган лаҳад (жасадхона) қазилган. Айвон билан лаҳад ўртаси ғиштлар билан ёпилган. Жасадхонадаги суяклар ўз ўрнида эмас, сочилиб ётибди. Марҳум похол тўшама устига бошини шарққа қаратиб кўйилган. Жасадхонанинг шарқий қисмидан синиб кетган темир пичоқ бўлаклари ва жез ойна топилди.

56-қабр (130-расм), айвон ва лаҳад аниқланди, айвоннинг узунлиги 240 см, эни 80 см, чуқурлиги 220 см, унинг полига 40x30x10 см. ли бир қатор ғишт терилган. Лаҳад жанубий-шарқий девори остида 240x80 см ўлчамида баландлиги 80 см. ҳолда қовланган. Марҳум остига похол тўшалган, лекин бу

ерда ҳам суяклари ўрнидан қўзғатилган. Жасадхонанинг жанубий-ғарбий бўлагида темир пичоқ, пайкон, болғача ва бир неча буюм бўлаклари топилди.

2.4. Қува шаҳар харобасида олиб борилган археологик текширишлар

Қува (ёки Қубо) шаҳар харобаси Фарғона водийсидаги энг катта археологик ёдгорликлардан бири ҳисобланади. Унинг арки ва шахристонинисбатан яхши сақланиб қолган (40-52-расмлар). Ёдгорлик водий жанубида жойлашган ва қадимдан кўҳна савдо йўлидаги йирик шаҳардир.

Ўзма манбаларда биринчи марта VIII асрнинг 20-йилларидаги сиёсий воқеаларнинг тафсилоти баёни муносабати билан тилга олинади. Яъни, Қубо тахт ворисининг қароргоҳи сифатида қайд этилади [1.4, с. 269; 3.26, с. 8].

Ёдгорлик 100 йилга яқин вақтдан буён ҳар хил соҳа тадқиқотчилари-эътиборини жалб этиб келмоқда [3.30; 7.30].

Кейинчалик бу ёдгорлик Катта Фарғона [4.74, с. 73-74; 3.67, с. 114] ва Жанубий Фарғона каналлари қурилишлари [7.44] пайтида кўздан кечирилади. Лекин у вақтлардаги археологик ишлар фақат ёдгорлик устидан материал йиғиш билан чекланилган.

Қувани ўрганишдаги бурилиш нуқтаси А.Н. Бернштам раҳбарлигидаги Помир-Фарғона Комплекс археология экспедициясининг ишлари билан боғлиқдир. Шу экспедиция қатнашчиси Ю.А. Заднепровский томонидан бу ерда биринчи бор археологик қазишмалар олиб борилган ва энг қадимги қатламлари санасини белгилаш борасида илк тўғри фикр билдирилган.

1956-1970 йиллари Ўзбекистон Республикаси ФА Тарих ва археология институти отряди академик Я. Фуломов раҳбарлигида Қувада илмий-қидирув ишлари олиб борди [3.26].

Ниҳоят, 1996-1997 йиллари Археология институтининг махсус Фарғона отряди Фарғона вилояти музейи билан (Г.П. Иванов) ҳамкорликда Қувада археологик ишларни яна тиклаб жонлантди. 1998 йили эса, Аҳмад ал-

Фарғонийнинг 1200 йиллик юбилейи муносабати ёдгорликда кенг кўламли жиддий тадқиқотлар олиб борилди (рахбар Т.Ш. Ширинов, масъул Б.Х. Матбобоев). Ёдгорликнинг ўн жойида салкам 2500 кв. м. га тенг майдонда маданий қатламлар очиб ўрганилди [6.11; 6.5, pp. 205-216]. Улар милoddан олдинги IV-III асрлардан то милодий XIII аср бошларигача бўлган узoқ тарихий даврга тўғри келади. Қуйида илк ўрта асрларга оид материаллари келтириб ўтилади. Илк ўрта асрлар материаллари 4^a, 5, 7-қазишмалар (P4^a, P5, P7) да аниқланди, улардан энг салмоқлиси P-4^a дир.

4^a-қазишма (P4^a) шаҳристоннинг жанубий девори яқинида (унгача бўлган масофа 31 м) ва унинг кутб томонларига қараб мўлжаллаб солинган (унинг ўлчамлари 20x25,7 м.) (42-расм). Бу қазишмани солишдан мақсад, илк ўрта асрлар меъморчилик қолдиқлари ва улар билан боғлиқ моддий маданият ашёларини топиб ўрганиш эди, чунки шу вақтгача бу давр комплекси шаҳристон ташқарисида будда ибодатхонаси яқинида қазиб ўрганилган эди, халос.

Юқори қатламлари 10-60 см. қалинликда бузилиб кетган, меъморий қолдиқлар ёмон сақланган, юқоридан туширилган бадраблар ва уларнинг ичидан топилган материаллар алоҳида қайд этилди. Ушбу археологик материаллар IX аср бошларидан XIII аср бошларигача бўлган тарихий даврга тўғри келади.

Умуман ушбу қазишмада 514 кв. метр майдон қазиб очилди. Бунча майдондан 19 та хона ва юқори қатламлардан туширилган 42 та бадраб тозаланди¹.

Илк ўрта асрлар уй-жойлари тарихи водий археологиясида яхши ўрганилмаганлигини ҳисобга олиб 4^a-қазишмада қазиб очилган хоналардаги меъморий қолдиқлари тавсифини келтириб ўтамиз.

1-хона қазишманинг шимолий-ғарб томонида аниқланди. Бу хонани ўрганиш давомида уч сатҳда пол очилди. Биринчи пол энг юқорида бўлиб, ёмон

¹ Хоналар тавсифини беришда очилиш тартиби ҳисобга олиниб рақамланди.

сақланган. Иккинчи пол репердан 1025 см. чуқурликда аниқланди. Сирланган сополлар, ойна намуналари, идишлар шаклига кўра уларнинг ўрта асрларга оидлиги аниқланди. Учинчи пол 1 м. куйида бўлиб ёнғин бўлган давр билан боғлиқ. Хона тўғри тўртбурчакли, ўлчамлари 2,25x7,85 м. (16,66 кв.м.). Деворлари пахсадан тикланган, 1,5 метр баландликда сақланиб қолган. Деворнинг ҳамма томонлари кучли ёнғин таъсирида қизариб кетган. Хонанинг икки жойида эшик ўрни бор. Биринчиси шарқий томонда, 2-хона билан боғланган, иккинчиси жанубий деворда 4-хона билан боғланган. Ҳар икки эшик ўрнида ҳам кесакилар ўрни яхши сақланиб қолган, ҳатто жануб томондаги кириш қисмида икки қават кесаки сақланган. Хона поли текис ва қотирилган. Пол устида қалинлиги 1 метр келадиган куйинди ва қизариб кетган пахса бўлаклари қайд этилди. Хонанинг шимолий-шарқий бурчагида ғишт ва лойдан хампага ўхшаш қурилма ясалган. Фарбий девор яқинида иккита хум полга кўмилган (диаметрлари 65 ва 95 см).

4-хона (45-расм) олдинги хонанинг жануб томонида жойлашган. Хона тўрт бурчакли, ўлчамлари 6,25x7,25 м. (54, 31 кв.м.). Деворлари пахсадан тикланган бўлиб, кучли ёнғин таъсирида қизариб кетган, баландлиги 1,5 м.

Бу хонада ҳам иккита кириш қисми бор: бири 1-хонага ўтиш жойида, иккинчиси 11-хонага ўтиш учун мўлжалланган. Деворда сақланиб қолган изларга кўра, эшик ва кесакилар камида 15x15 см. ли тахталардан ясалган. Хонанинг тўртта нуқтасида катта устунларнинг лалиси (3.46, с. 56), остки қисми (тўртбурчак шаклли) ўрни ёғоч қолдиқлари билан бирга топилди. Демак, пойустун ҳам ёғочдан ясалганлиги аниқ, сабаб улар устунни чиришдан сақлаш учун одатда тошдан йўнилган. Пойустун остки қисмларидан иккитаси тозалаб очиб кўрилди. Уларнинг тублари текисланган, ҳатто сувалган ва очилган чуқурчалар ичидан кўндалангига кўйилган ёғоч асос аниқланди. Чуқур ичидан сопол буюм парчаси ва ўртасида тешиги бор танга-чақа ҳам топилди. Бирок тангани сақланиши жуда ёмон бўлгани сабабли уни аниқлаш мумкин бўлмади. Аниқланган устунларнинг (4 та) остки қисмлари девор остидаги суфадан кесиб

чукур қилинган ҳолда ясалган. Улардан иккитаси пол устига ўрнатилган. Хона марказида тўртбурчак шаклли ўчоқ (алтарь?) (95x130 см, баландлиги 12-15 см) жойлашган. Унинг шарқий ва жануб тарафида девор остидан икки ярусли суфалар ясалган. Суфалар эни 1,25-1,30 м. аммо шарқ ва шимол томонда баъзи жойлари 1,80 м. га боради. Суфалар ва ўчоқ (алтарь?) сирти қалин сомонли лой билан текис қилиб сувалган.

Юқорида таъкид этганимиздек, бу хонада ҳам кучли ёнғин излари яққол кўриниб турибди. Жумладан, хонанинг шимол томонидаги эшик яқинида юқоридан ёниб куйиб кетган тўсинлар қаторлари сақланиб қолган (диаметрлари 15-20 см). Суфалар ва ўчоқ қурилиши бир-биридан айтарли фарқ қилмайди. Уларнинг чеккалари йирик ўлчамли ғиштлар (40-42x20-23x10 см) билан урилиб, оралари лой билан тўлдирилган.

11-хона олдинги (4-хона) хонани ғарбида жойлашган ва бизлар таърифлаб ўтган эшик билан боғланган. Бу хона қисман қазиб ўрганилди. Шимол ва жануб деворлари ҳам пахсадан тикланган. Бу хонада ҳам ёнғин излари шундоққина кўриниб турибди. Хонанинг очилган қисмида учта катта хум парчалари топилди. Эҳтимол бу хона хумхона (ёмбихона) бўлгандир, тўла ковлаб очилганда маълум бўлади.

2-хона 1 ва 4-хоналар шарқий тарафида жойлашган. Хона ва унинг юқори қатламларида камида учта пол аниқланди. Биринчиси энг юқори қатламлардан 30-35 см. чуқурликда. Иккинчи пол юқоридагидан 15-20 см. куйироқда. Поллар ўртаси маиший чиқитлардан иборат. Айнан 2-полда тўртбурчак кўринишдаги ўчоқ аниқланди (50-60 см, баландлиги 10 см). Юқоридаги поллар билан боғлиқ бўлган қатламлар асосан ўрта асрларга тааллуқлидир.

Хона тўғри бурчакли, ўлчамларининг узунлиги 4,75 м, эни 2,75 м. (13,06 кв.м.). Атроф деворлари пахсадан, уч жойида эшиги бор: 1,6 ва 3-хоналарга ўтиладиган, ўзига хос коридор бўлган. Шимолий девор остидан эни 75 см, баландлиги 40-45 см. ли суфа тикланган. Пол устида 30 см. ли қалинликдаги ёнғин излари қайд этилди.

6-хона олдинги (иккинчи хона) дан жанубда жойлашган. Бир қарашда 2-хонанинг жанубий давомига ўхшайди, аммо у шарқий ва ғарбий томонлардан қисқа девор билан ажратилган. Тўғри тўртбурчак шаклли ҳамма деворлари пахсадан, ўлчамлари 4,50x2,75 м. (12,37 кв.м.).

Иккита эшиги бор, бири шарқ томонда 2-3-хоналар билан, иккинчиси жанубий-шарқ томонда 18-хона билан боғланган. Кейинги кириш қисми афтидан, кейинчалик шарқий девордан қирқилиб ясалган. Поли олдингилардан фарқ қилмайди: пахса бўлаклари, сопол ва суяк парчалари бор.

3-хона шартли ажратилди, 2 ва 6-хоналар шарқий томонда аниқланди. Бу хонада ва у билан боғлиқ қатламларда камида тўртта яшаш поли қайд этилди. Шулардан тўртинчи пол (репер нуқтасидан 1040 см чуқурликда) 3-хона билан боғланган. Бу хонанинг шимол томонида деворсиз 10-хона билан қўшилиб кетган. 18-хонага ўтиш жойи кейинроқ ёпиб ташланган кўринади. Иккита эшиги бор, бири 2-хона билан, иккинчиси 7-хона билан туташади, ҳамма деворлари пахсадан тикланган. Полнинг ярмига шағал ва майда тош махсус тўшалган. Бу хона бизнингча, шаҳар кўчаларидан бир қисмининг қолдиғи бўлиши керак.

10-хона ҳам худди 3-хона каби махсус вазифани бажарган бўлиши керак ва ўзига хос жамоа жойи деб қараш мумкин. Деворлари пахсадан: жанубдагиси 1-2-хоналар билан умумий, ғарб ва шимол деворлари анча қалин бир оз қийшиқроқ. Шарқ томондан 9-хонага ўтилган. 2-хона билан умумий бўлган жанубий девор остида 2,25x0,60 м. ўлчамли суфа ясалган (баландлиги 75 см). Унинг шарқий томонида маиший ўчоқ қолдиқлари қайд этилди. Шимолий-ғарбий бурчақда яна йирик ўлчамли (48x27x10 см) ғиштлардан тикланган суфа ҳам аниқланди, ўлчамлари 2,50-2,75 м, баландлиги 60 см.

9-хона олдинги 10-хона шарқида жойлашган. Бу ҳар икки хона 1,10м. ли ўтиш жойи билан боғланган. Уларнинг жанубий ва ғарбий деворларидан бир қисми очилган холос. Поли пахса бўлақларидан тозалаб очилди. Бу хона жануб

томондан 5-хона билан эшик орқали туташган. Сақланиб қолган кесаки ўринларининг ўлчамлари бўйича тахталар 20-25 см. ли бўлган.

5-хона (43-44-расмлар) 3, 7, 9 хоналар ўрамида жойлашган. Юқоридан ҳисобланганда тўртта пол аниқланди. Улардан тўртинчи пол биз ўрганаётган даврга тўғри келади. Пол репердан 1070 см. чуқурликда аниқланди. 9 ва 5-хона оралиғидаги девор таркиби мураккаб бўлиб, бир неча марта таъмирланиб тикланган. Деворнинг очилиб қолган жойларига қараб айтиш мумкинки, унинг бир бўлагини узунлиги 43-47 см., эни 10-12 см. ли ғиштлар билан кўтарилган. Ана шу қатма-қат деворлар қалинлиги охир - оқибатда 2 метрга етган. Деворлар пахса билан ғишт аралаш қилиб тикланган ёки кейинроқ йиқилган жойлари ғишт билан таъмир этилган. Жумладан, ғарбий деворнинг шимолий бўлаги пахсадан, жанубий бўлаги ғишдан (ўлчамлари 50x27x10 см), энг юқори қисми пахса билан тикланган. Жанубий девор ҳам шундай йўл билан қурилган.

Шарқий девор ҳали очилмаган бўлсада, умуман хона ўлчамларини тиклаш мумкин, хона камида 5,25x6,50 м. (34,12 кв.м.) ўлчамли бўлган. Уч томондан (шарқий, жанубий, ғарбий) девор остида суфалар тикланган, уларнинг баландлиги 20-30 см. Ғарбий суфанинг эни 1,5 м, баландлиги 25 см. бўлиб девор яқинида бир қатор жойлашган 3 дона хумнинг остки қисмлари тозалаб очилди (диаметрлари 50-55 см). Жанубий суфанинг эни 1,5-1,7 м, баландлиги 20 см. Шарқий суфанинг энини аниқлаб бўлмади-сабаб ҳозирча тўла очилганича йўқ. Суфаларнинг атрофлари ғишт қаторлари билан кўнгирадор қилиб қўйилган (ғиштнинг эни 24 см). Хонанинг асосан суфа чеккаларидаги тўрт нуқтасида катта устунларнинг остки қисмлари топилди. Улар юмалок бўлиб, диаметрлари 50 см. гача боради. Суфалар оралиғидаги полдан учта хум қолдиқлари (диаметрлари 40-50 см) аниқланди. Бундан ташқари полдан ёғоч ўймакорлиги намунасининг куйиб кетган бўлаги ҳам топилди. Унда ўйиб солинган геометрик гуллар намуналари сақланган. Хона марказида иккита (?) маиший ўчоқ қолдиқлари топилди. Ўчоқлар икки даврга тегишли. Биринчи ўчоқ юқори қатламларга оид тўғри тўртбурчакли, полдан 5-8 см. чуқурлаб

ясалган. Ўчоқнинг деворлари куйиб кетганлиги туфайли қизил рангда (ўлчамлари 25x45 см). Иккинчи ўчоқ, сана жиҳатидан хонанинг биринчи даврига тўғри келади. Ўчоқ икки бўлмадан иборат. Юқори қисми ўлчамлари 75x100 см, бир оз полга чуқурлаб туширилган, баъзи жойлари оловдан қизариб кетган. Асосий қисмининг ўртасида 30x45 см. ўлчамли яна бир тўғри тўртбурчакли ўчоқ ясалган. У полдан 7-10 см. чуқурга туширилган. Деворлари жуда куйиб қизариб кетган ва ичи тоза кул билан тўлган. Келтирилган қурилма сандалга ўхшайди. Юқори, катта ўлчамлиги - сандал ўрнатишга, ўртасидагиси - чўғ солишга мўлжалланган бўлиши керак. Пол ва суфалар устида тўсинларни куйган парчалари қайд этилди. Деворларида қизариб кетган кучли ёнғин излари сақланиб қолган.

7-хонани фақат уч девори қисман қовлаб очилди, бу текширишларни яна давом эттириш керак. 3-хонадан ўтиш эшиги жиддий шикастланган. Кираверишнинг ўнг томонида бизнингча катта устуннинг остки қисмини қолдиғи (ўлчамлари: 0,8x1,4 м) аниқланди. Эҳтимол шу устун шартли ажратилган хонани иккига бўлиб турган деворнинг бир бўлаги вазифасини ҳам бажарган бўлиши мумкин. Яъни, 3-хона тўғрисида коридор, унинг жанубида алоҳида хона бўлган бўлиши керак. Бу хона полгача очилгани йўқ, лекин хона ичидаги катламлар бошқалардан фарқли ўлароқ таркиби жуда қаттиқ.

18-хона ҳам шартли қабул қилинди, сабаби 3,6,7-хоналар ўраб олган ва ҳеч қандай қурилишларсиз бўлган кенг майдон олинган. Хона шимолида 6-хонадан ўтавериш қисмида ғиштлар (ўлчамлари 50x24-25x8-9 см) билан тагкурси (платформа) тикланган. Тагкурси ўлчами 4x2 м. бўлиб, баландлиги 50 см.

17-хона 4-хона жанубида, 18-хона ғарбида жойлашган. У тўғри тўртбурчакли, ўлчамлари 6x3,4 м. (20,4 кв.м.). Ҳамма деворлари пахсадан тикланган. Жануб, шарқ ва ғарб томон деворлари бир хил қалинликда - 90 см. Хона жанубида эни 100 см. бўлган эшик ўрни қайд этилди. Шимол томонида 4-хона билан умумий девор остида суфа ясалган. Суфанинг эни 80 см, баландлиги 15 см, узунлиги девор йўналиши бўйича 3,25 метр пахса (лой) дан тикланган.

Пол яхши қилиб қотирилган, унга майда шағал тўшалган. Хона ичида йиқилган пахса девор қолиқлари аниқланди.

19-хона, унинг фақат шимолий бўлаги 17-хона билан боғланган қисми ковлаб очилди. Шарқий ва ғарбий деворларининг қалинлиги бир хил-90 см. Пол устида 20 см. қалинликдаги хона билан боғлиқ бўлган уюм ва унинг устида куйиб кетган қатлам қайд этилди.

16-хона 19-хона ғарбида ковлаб очилди, фақат унинг бир бўлагини ўрганишга муваффақ бўлдик. Деворларининг қалинлиги бир хил эмас, шимолий девор-50 см, ғарбий-98 см., 15 ва 16-хоналар ўртасидаги эшик эни 1,20 м, яъни бошқалардан кенгроқ қилиб қурилган. Полга 15 см. чуқурликка учта хум (диаметрлари 50, 65, 70 см) ўрнатилган.

15-хона 4 ва 16-хоналар орасида жойлашган. Тўғри тўртбурчакли, ўлчамлари 4,50x4 м. (18 кв.м.). Ҳамма деворлари пахсадан тикланган. Хонанинг жанубий-ғарбий бурчагида шағал тўшама қайд этилди. Хона ичи пахса уюмлари билан тўлдирилган.

14-хона 11-хонанинг жануб тарафида жойлашган, бир оз қийшиқ, тўртбурчакли, ўлчамлари 4,50x3 м. (13,50 кв.м.). Бу хона жануб томондаги узун коридор билан бирлашиб кетган. Коридорнинг эни 1,5 м. бўлиб камида 2 м. узунликда ковлаб очилди. Қолган қисми ҳали очилгани йўқ. Хонанинг ҳамма деворлари пахсадан тикланган. Пол яхши қилиб шибаланган, уни устидан пахса уюмлари қайд этилди.

Очилган хоналарни кейинчилари яъни 8,12, 13 хоналар стратиграфияси, қурилиш техникасига кўра биз юқорида тўхталган хоналардан фарқ қилади.

8-хона 1-хонанинг шимолий-ғарбида жойлашган. Жанубий девор 1-хона билан умумий, айрим жойлари ғиштлар (45x29x9-10 см) билан ямалган. Шарқий девор ости пахса билан юқориси ғиштлар ёрдамида кўтарилган. Деворни шимол бўлаги 50x20-24x8-9 см. ўлчамли, жануб бўлаги 42x24x10 см.ли ғиштлардан тикланган. Шимолий девор эса 45x21-24x11 см. ўлчамли ғиштлардан фойдаланиб тикланган.

12-хона қисман ковлаб очилди. Полнинг 1-сатҳида тандир қолдиғи аниқланди (диаметри 80 см). Деворлари аралаш усулда тикланган: ғарби 37-42x18-22x8-9см. ўлчамли ғиштлардан, жануби эса пахсадан тикланган.

13-хонанинг фақат жанубий-шарқий бурчаги аниқланди, халос. У тўғрисида бирор нарса дейиш қийин. Хуллас, кейинги учта хона бизнингча ёнғиндан сўнг тикланган бўлиши керак. Сабаб, уларнинг бирортасида ҳам ёнғин билан боғлиқ белгилари аниқланмади.

Юқорида таърифи келтирилган барча бинолар ўз стратиграфияси ва топилмаларига кўра илк ўрта асрлар комплексига киради.

Қуванинг илк ўрта асрлардаги кулолчилик буюмлари мажмуаси

Қувада илк ўрта асрлардаги сопол буюмлар арқда, шаҳристонда ва шаҳристон ташқарисидаги археологик қазилмаларда қайд этилган (46-52-расмлар). Бироқ ўтган XX асрда қўлга киритилган материаллар кўп сабабларга кўра чоп этилмади. Фақат бу материаллар қисман В.А. Булатова монографиясида, ҳамда Д.П. Вархотованинг Қува сополларига бағишланган мақоласида тўла бўлмаган ҳолда эълон этилди [3.26; 4.47]. Ниҳоят, 1996-1998 йиллардаги ишлар натижасида шаҳристонда ўша давр кулолчилик маҳсулотларининг санчагина қисми тўпланди. Лекин, В.А. Булатова ва Д.П. Вархотовалар ишида VII-VIII аср материаллари шаҳристон ташқарисидаги алоҳида тепаликда соф ҳолда топилган бўлса, биз олиб борган шаҳристондаги қазилмалар вақтида илк ўрта аср кулолчилик идишлари анча қалин (2 метргача) қатламда учрайди. Улар кейинги ўрта аср қатламлари остидан ковлаб очилди. Кўп ҳолларда VII-VIII асрдан кейинги даврга оид материаллар аралашиб кетган. Бунга ўрганилаётган даврдан кейинги қурилишлар ёки ўша пайтдаги сиёсий нотинчлик жараёни натижасидаги вайронагарчиликлар ҳам сабаб бўлган бўлса керак. VIII асрнинг биринчи ярмида юз берган кучли ёнғин излари шундан далолат беради. Шаҳристондан ташқарида иш олиб борган Д.П. Вархотова ҳам VII-VIII аср сополларини «қуйган қатламдан» деб алоҳида қайд қилади [4.47, с. 145]. 1998 йилдаги материаллар асосан VII-VIII асрларга оид

бўлиб, шахристонда куйган ёки қизариб кетган ана шу қатламлардан ажратиб олинди. Демак, VIII асрга оид куйган қатламларнинг бутун ёдгорликда учраши Қувада бир вақтнинг ўзида кучли ёнғин бўлганини тасдиқ этади.

Қувадаги сополлар мажмуаси асосан P4^a қазишмасидан олинди. Ўрганилган хоналарида стратиграфик жиҳатдан 3-4 тадан пол сатҳлари очилди. Булардан биринчи, иккинчи, баъзида учинчи пол сатҳлари даври жиҳатидан ўрта асрларга, сирланган сополлар даврига тўғри келади. Шу қазишманинг 3-полида кўпроқ VII-VIII асрларга оид топилмалар аниқланди.

Сопол идишлар кулолчилик чархида ёки қўлда, ёпма усулда ясалган. VII-VIII асрлар сополларининг сиртига ишлов беришда айрим сифат ўзгаришлар кузатилади: ангоблар суюқлашади, уларнинг ранги хиралашади. Шунинг учун кўплаб идишлар устидаги ангоблар суюқ, ранги унча чиройли эмас. Баъзиларининг сирти силлиқланган, бироқ ташқи қисмига ангоб берилмаган. Қизил, қизғиш, оч-қизғиш, оч жигар ранг, оч сариқ рангли ангоблар кўпроқ учрайди.

Қувадаги илк ўрта асрлар кулолчилик буюмларидан коса, кўза, ёғлоғи (кружка), хурма, хум, чироқ, қозонлар учрайди. Олдинги Баландтепадаги сопол идишлардан бир оз фарқ қилиб, Қувада майда ва ўртача катталиқдаги кулолчилик буюмларига безак беришга ҳаракат қилинган.

Масалан, шакли ярим юмалоқ гардиши ташқарига ажраган косанинг сиртидан металл (мис, кумуш) идишларга тақлидан безак берилганлари учрайди (46-расм: 12).

Кўзаларнинг асосан оғиз, бўғиз ва уларнинг остки қисми сақланган. Бутун сақланган кўзаларни юмалоқ ёки тухумсимон шакллари қайд этилган ва уларнинг қуйидаги хиллари бор: 1) бўғизлари нозик ва бир оз калта ишланган, дастали ва очиқ тарнов-жумракли (46-расм: 3, 5; 48-расм, 1); Бу гуруҳ кўзалар металл идишларга тақлид қилиб ясалган. Айниқса, бундай идишлар Суғднинг марказий районларида кўплаб учрайди. 2) дастали ва жўмракли (46-расм: 1, 4; 47-расм, 1; 3) юмалоқ ва тухумсимон шаклли, цилиндр бўғизли ва дастали (47-

расм: 2-3); 4) олдинги хилда учраган шаклли ва цилиндр бўғизли ҳамда дастали (48-расм: 2-3) ва бу гуруҳда ғайри оддий дасталилари ҳам бор (48-расм: 4-5).

Кружкалар (ёғлоғилар) кундалик хаётда кенг истеъмолда бўлган ва уларнинг шаклига кўра икки хилга бўлинади: 1) Танаси юмалоқ ва бўғзи калта, оддий дастали (48-расм: 12) ёки дастасига қўшимча ҳашам берилган (47-расм: 4; 48-расм: 11); 2) Шаклан ҳозирги косаларга айнан ўхшайдиган, бироқ дастали ва уни косагул деб аташ мумкин (47-расм: 5; 48-расм: 13). Шундай кўринишли, фақат икки дастали ёғлоғилар ҳам учрайди (48-расм: 14). Бу хил идишлар ичида металл кружкаларга тақлид билан ясалганлари ҳам мавжуд (47-расм: 4-5; 48-расм: 11, 13-15).

Хурмалар шакли бўйича юмалоқ ёки юмалоқ-чўзинчоқ кўринишга эга ва уларни дастали, дастасиз хиллари қайд этилган: 1) Бу хил хурмалар бўғзи калта, гардиши ташқарига қайрилган, дастасининг бир томони гардишга ва иккинчи томони тана қисмига ёпиштирилган бўлади (48-расм: 8). 2) Дастасиз хурмалар бўғзи калта ва гардишлари ташқарига қайрилган (46-расм: 7-8; 48-расм: 6-7, 9). Яна бир хил хурмалар ташқи томондан безалишига қараб алоҳида ажаралиб туради. Қайд этилган идишлар металл идишларга тақлид қилиб ясалган ва буни идишларга безак беришда муваффақиятли ҳал этишган (46-расм: 9-1; 48-расм: 10).

Қува ёдгорлигида **хумлар** кўплаб учрайди. Улар озиқ-овқат маҳсулотлари ва сув сақлашда фойдаланилгани этнографиядан ва кундалик тажрибадан маълум. Улар бир-бирларидан ўлчамлари, гардиши ва тана қисмларининг шакллари билан фарқланади (47-расм: 8-10; 49-расм: 8-11; 50-расм: 1-5). Уларнинг гардиши ва тана қисмларининг сирти гул солиб безалган. 1998 йили топилган хумларнинг безатилишида қуйидаги турлари бор (49-расм: 8-9).

- 1) Чизиб гул солиш (прочерченный).
- 2) Кесиб, ўйиб гул солиш (прорезанный).
- 3) Мухрлаб гул солиш (штампованный).
- 4) Кертиб гул солиш (насечной).

Бундан ташқари хумларнинг баъзиларига тамғалар ҳам туширилган (49-расм: 10-11). P5^a қазишмадаги 2-хона пол сатҳидан ковлаб топилган яна бир ноёб хум бутунлигича олинди. Яъни, у 2-марта фойдаланилган. Бу хум гардишининг ичкари томонининг икки жойида кўхна турк ёзувида 10 дан ортик ҳарф (51-расм) ёрдамида сўзлар битилган (Унинг ўқилишини 2-иловадан қаранг).

Сопол буюмлар ичида **қозонлар** алоҳида ажралиб туради. Чунки улар лойининг таркиби ва пиширилиши ҳам бошқача. Қозон шакллари кўп ўзгармаган. Қува қозонлари юмалоқ ёки шунга яқин шаклларда, сиғими эса турлича (49-расм: 1-6; 50-расм: 6). Уларнинг дасталари алоҳида (47-расм: 7) ёки гардишини бир оз кенгроқ қилиб ясалганлар (49-расм: 2).

Ошхона хўжалигида ишлатилган яна бир идиш манқалдондир (49-расм: 7). Ушбу идиш бизнингча, сандалда чўғ (олов) ушлаб туришга мўлжалланган. Сопол идишлар ичида жўмракли болалар сувдони ва майда хурмача ҳам бор (46-расм: 6; 48-расм: 15-16). Болалар сувдонини биттасини сирти майда тарам-тарам айлана чизиқлар билан безатилган. Хўжаликда ишлатилган яна бир сопол буюм бу чироғдир. У гардиши тўғри ва ости юмалоқ қилиб ишлатилган, пилик чиқарилган жой ташқарига қайрилган (47-расм: 6).

Қува шаҳар харобасида олиб борилган қазишмалар пайтида кулолчилик асбобларини баъзилари ҳам топилди. Жумладан сепоя, идишлар сиртини силликлагич - лоцило (49-расм: 12), дастгоҳ ўқи остига қуйиладиган ва тошдан ясалган турма - подпятник (49-расм: 15), идишлар ички ва ташқи томонини текислагич - ғундак (сандон?) - наковаленка (49-расм: 14) [4.152, с. 212-215]. Биз «ғундак» деб атаган асбоб бошқа ном билан таппа (русча правило) деб ҳам аталган [4.47, с. 145-146, 156, рис. 1, 8].

Демак, Қува шахристонида 1996-1998 йилларда олиб борилган қазиш ишлари натижасида меъморий қолдиқлар билан бирга биринчи бор илк ўрта асрларга доир кулолчилик намуналари ҳам топиб ўрганилди. Албатта бу сопол идишлар мажмуаси шахристон ташқарисида ўрганилган комплексдан озроқ.

Умуман олганда илк ўрта асрларнинг сопол буюмлари камроқ учрайди. Лекин шунга қарамай, улар Фарғона кулолчилик тарихи учун янги маълумотлар бериши мумкин. Хусусан, идишлардаги стандартизация, сифатни юқорилиги уларни бозор учун ишлаб чиқарилганидан дарак беради. Шулардан келиб чиқиб айтиш мумкинки, Кува илк ўрта асрларда водийнинг жанубий қисмида кулолчилик маркази сифатида фаолият кўрсатган.

Қуванинг илк ўрта асрлар меъморчилигининг асосий хусусиятлари

Қуванинг шаҳар харобасида илк ўрта асрларга тааллуқли меъморий қолдиқлари мажмуаси биринчи марта 1998 йили қазиб ўрганилди. 514 кв.м. майдонда (20x27,5 м.) 19 та хона тўлиқ ёки қисман очилди. Бунгача В.А. Булатова томонидан VIII асрнинг биринчи чорагига оид уй-жой қолдиқлари шаҳристоннинг шимолий деворини ташқарисида - будда ибодатхонаси яқинида ўрганилган эди [3.26]. Улар ҳозирча Фарғонада яхши тадқиқ этилган илк ўрта асрларга оид уй-жой мажмуаси ҳисобланади. Очилган комплексларни В.А. Булатова тўла шаклланган шаҳар мақомидаги уй-жойлар деб, уларни шаҳристон билан узвий боғлиқлигини ёзади. Ҳақиқатдан ҳам 1998 йилги биз томонимиздан очилган ва 1957, 1959-1969 йиллари ўрганилган уй-жойлар ҳамда топилмалар жуда кўп белгилари билан бир бирига айнан ўхшаш. Қолаверса, шаҳристон яқинида яна битта шундай тепалик бўлгани кайд этилади. Бундан келиб чиқиб айтиш мумкин-ки, Қубо шаҳристони ушбу биноларни қурилиши арафасида торлик қилиб қолган, бинобарин девордан ташқарида янги шаҳар даҳалари қад кўтарган. Ҳатто ибодатхона ҳам шаҳристондан ташқарида қурилган. Бу-камдам кам кузатиладиган ҳолатдир.

1998 йили ўрганилган яшаш жойлар билан боғлиқ меъморий обидалар таҳлилига тўхталсак, бу ердаги (ўлчами 20x27,5 м) иншоотларини 4 та уй-жой комплексига бирлаштириш мумкин. Улардан иккитасида шимолий-шарқий бурчакдаги комплексида 5-хона, марказий қисмдагисида 4-хона марказий хоналар вазифасини бажарган (43-45-расмлар). Хоналар ўлчамларида, улар тузилишида кўплаб ўхшашликлар мавжуд. Масалан: суфалар ва уларнинг

хусусиятларини кўрадиган бўлсак, шахристон ичида ҳам, ундан ташқарида ҳам уйларнинг ичида деворларга тиркаб суфаларни қуриш урф бўлган. Ҳатто уларнинг икки қаторлилари ҳам мавжуд бўлган (1998 йилги 4-хонада ва В.А. Булатовани 27-хонасида). Яна деворлардаги эшик кесакилари, устига шағал шиббалаб текисланган кўчалар ва ўчоқлар айнан бир-бирларига ўхшайди. В.А. Булатова ўз қазилмалари асосида аниқланган уй-жойларнинг ичида икки қаватлилари ҳам бўлган, деган фикрни айтади (3.26, с. 40). Бу албатта табиий ҳол. Чунки, шахристонда қурилиш қилиш учун очик майдон йўқлиги сабаб, у ташқарига кенгайтирилди. Қолаверса, баъзи хоналар деворларининг қалинлиги 1-1,5 метрга боради. Пишиқ ва пухта пахсадан айрим ҳолда ғишт аралаштирилиб тикланган деворлар 2 метргача баландликда сақланиб қолган. Булар Қувада икки қаватли уйлар бўлганини билдиради. Бу ҳолат Ўрта Осиёнинг бошқа шаҳарларида жумладан Афросиёб ва Панжикентда ҳам кузатилган. Ёзма манбаларда икки қаватли уйларнинг бир хили тўғрисида маълумотлар сақланган. Унга кўра, куйи қават пухта, деворлари кенг қилиб тикланади, устига ёғочдан яқка синч қилиниб «болохона» қилинади [4.134, с.51-52].

Демак, жуда кўп жиҳатлари билан бу икки илк ўрта асрлар комплекси бир вақтда бунёд этилган. Бироқ, 1998 йилда қазиб ўрганилган уй-жойлар ичида битта, яъни 4-хона ажралиб туради. Бу хона ҳам ибодатхона яқинида қурилган уй-жойлардаги каби марказий хона бўлиши мумкин [3.26, с. 37-40]. Бироқ, 1998 йилги 4-хона (зал) айрим хусусиятлари билан улардан тубдан фарқ қилади. Ушбу хона жойлашиши билан бошқалардан ажралиб туради ва иккита (кириш, эҳтимол чиқиш) эшиклари бор. Уларда икки қаватли эшикларга мўлжалланган ёғоч кесакиларнинг ўрнлари аниқланди. Қолаверса, унинг шимолидаги хонанинг эни торроқ кириш хонаси, деворга тиркаб қурилган, унинг махсус суфаларини устига иккита катта хум қўйилган. Хонанинг шимолий-шарқ ва жанубий-шарқ бурчагида ярим айлана шаклидаги махсус қурилма қайд этилди. Хонанинг уч томонида икки қаторли суфалар тикланган ва ўртада эса чиройли

текис, режаси тўртбурчак шаклли ўчоқ жойлашган (эҳтимол муқаддас олов учун?). Залнинг суфалар олдидаги тўртта бурчагида катта устунларнинг куйиб кетган остки қисми яққол кўзга ташланади. Умуман, ушбу хона ва унга туташ хоналарда кучли ёнғин бўлгани кўринади. Афтидан ёнғин шундай кучли бўлган-ки, натижада хона деворлари қизариб кетган. Хоналардан топилган нарсалар таҳлили шуни кўрсатмоқдаки, ёнғин нотинчлик пайтида (босқинчилик уруши ёки бошқа хавф хатар оқибатида) рўй берган. Аҳоли бундан хабардор бўлган ва керакли буюмларини олиб бошқа жойда жон сақлаганга ўхшайди.

Юқоридагилардан келиб чиқиб, очилган бу жойни-шаҳар маҳалласини ёки бир неча хонадонларни тоат-ибодат қиладиган ибодатхонаси бўлган-деган фикрни билдириш мумкин. Бу тахминнинг қанчалик тўғрилигини кейинги изланишлар кўрсатади.

Хуллас, 1998 йили Қувада очилган илк ўрта асрларга доир уй-жой колдиклари водийдаги ва Ўрта Осиёдаги ана шундай комплексларга ўхшаб кетади. Қува меъморчилигидаги асрий анъаналар давом эттирилган, айрим ўзига хос хусусиятлар эса сақлаб қолинган. Авваломбор, қурилишдаги ўхшашликни ва меъморий ечимлар асосларини Фарғона водийсининг ўзидан топиш мумкин. Айнан шундай ёдгорликлардан бири Ўш шаҳри яқинидаги Мирзалимтепа очиб ўрганилган. Тўғри, даврий жиҳатдан бу ёдгорлик кўҳна, аммо унинг кўплаб меъморий хусусиятлари Қувадаги айрим бинолардаги белгилар билан ҳамоҳангдир. Жумладан, марказий хоналарнинг тузилиши бунга мисол бўла олади. Мирзалимтепадаги марказий хона (зал), унинг ўртасидаги муқаддас олов ёнган ўчоқ ва хона деворларига тиркаб қурилган суфалар [7.51, с. 56] Қувадаги уй-жойларда ҳам кузатилади. Ҳар икки ёдгорликда ҳам марказий хоналар тўрт устунли бўлиб ички томондан кўтарилган [қаранг: 45-расм ва 4.76, с. 184]. Бу усул ҳозирда «васса-жип(шип)» дейилади. Яъни, устун устига харилар чиқарилиб, улар устидан тўсин ташланади [3.46, с.62]. Мирзалимтепадаги марказий хона меҳмонахона деб аниқланган. Демак, хоналарнинг (Қувадаги 4 - ва 5 - хоналар) суфалари, хона

тепа қисмини «васса-жуфт» қабилида қуриш услуби водийда мил.аввалги II асрларда Мирзалимтепа мисолида ўз тасдиғини топади. Бу нарса қадимги Фарғона меъморчиликдаги қурилиш анъаналарининг узоқ давом этганини кўрсатади. Меъморчилик ечимидаги бундай ўхшашлик Қайрағоч [3.25, с. 30], Қорабулоқ [7.24, с. 98], Шўртепа [4.1, с. 126-135], Миқтиқўрғон V [4.61, с. 74] каби водийнинг илк ўрта асрлар ёдгорликларида ҳам кузатилган. Қува шаҳрининг илк ўрта асрлардаги меъморий ананалари билан яна бир шаҳар-Оқбурадаги уй-жойлар ўртасида ҳам кўплаб ўхшашликлар борлиги кузатилади. Оқбурадаги марказий хонанинг қурилиш хусусиятлари (деворга тиркаб қурилган узун суфалар ва ўртадаги ибодат ўчоғи) билан Қувадаги шундай иншоотлар меъморий ечими жиҳатидан бир хилдир. Қазишма муаллифлари Оқбурадаги марказий хонани ибодат уйи деб ҳисоблайдилар [4.10, с. 163-164]. Бизлар юқорида солиштириб кўрган ёдгорликларнинг Мирзалимтепадан ташқари, барчаси илк ўрта асрларга оид. Қазишмалар натижасига кўра улар ҳар хил мақомга эга бўлган: шаҳар, кўрғон, қишлоқ макони ва б. Бироқ меъморий ечимларда бирлик, умумийлик кузатилади. Масалан, Қува ва Қайроғоч ёдгорликларидаги марказий хоналарнинг томини ёпиш ва уй ичларини жиҳозлашда ўзаро яқинлик сезилади. Яъни, тўрт устун ёрдамида «васса-жуфт» усулида уйлар тепаси ёпилган. Шу билан бирга меъморчиликда худудлар ўртасида ўзига хослик ҳам бўлгани шубҳасиз. Жумладан, шаҳар имкониятларидан келиб чиқиб, ёппасига бир бирига ўхшатиб уй-жой қурилган бўлса, унинг ташқарисида ёки қишлоқ жойларда яқка уйлар ва атрофи деворлар билан ўралган кўрғонлар учрайди.

Қуванинг илк ўрта асрлардаги уй-жойлари бошқа худудлардаги меъморий иншоотлар билан ҳам солиштириб ўрганилиши мумкин. Авваломбор таъкидлаш жоизки, илк ўрта аср уй-жой комплекслари Панжикент ёдгорлигида яхши ўрганилган. Лекин Фарғона шароитида археологик қазишмалар кўлами оз, ушбу давр ёдгорликлари кам, бинобарин улар кўп ўрганилмаган. Қувада Панджикентдаги каби нозик қилиб деворий суратлар солинган уй-жойлар,

махаллий динларга бағишланган (будда динига эмас) ибодатхоналар бўлмаган. Қолаверса, Қувада бир хонали уй-жойлар ҳам бор. Бу ердаги уй-жойлар аниқ-равшан ҳолда даҳаларга, даҳалар алоҳида хўжалик уйларга, уйлар эса, хоналарга бўлинади. Булардан ташқари Қува шаҳристонидида ишлаб чиқариш билан боғлиқ даҳалар бўлганини ҳам таъкидламоқ лозим. Булар сўзсиз шаҳарсозлик маданияти белгиларидан ҳисобланади. Қолаверса, Қувада VI-VII асрларда таркибий жиҳатдан арк, шаҳристон ва шаҳристон ташқариси каби қисмлар мавжуд эди. Айнан шаҳристон ташқарисида Қува будда ибодатхонасининг бунёд этилгани буни тасдиғидир. *Бундан келиб чиқиб арабларнинг водийга келиш арафасидаёқ Қува каби айрим катта шаҳарларда шаҳристонлар ташқарисида яна бошқа-иккинчи шаҳристон ҳам шаклланиб бўлган деган хулосани айтиш мумкин.* Бунга сабаб, бу вақтга келиб аҳолини анча қалин жойлашгани ва бундан шаҳарсозлик аналаридан усталик билан фойдаланилганидан дарак беради деб хулоса қилиш мумкин. Бу жараённи водийдаги бошқа илк ўрта аср шаҳарлари: Ўш, Ўзган, Ахсикент, Поп каби шаҳарларда ҳам кузатиш мумкин. Бу ҳолат Ўрта Осиёнинг бир оз кейинги даврларга оид шаҳарлари тарихида кузатилган жараёнларга ҳам зид келмайди. Яъни, В.В. Бартольд, А.Ю. Якубовский концепцияларига кўра, шаҳарлардаги асосий ҳаёт рабодларга кўчади [5.21, с. 33-34].

Демак, археологик қазишма ишлари натижаларига кўра, Қува шаҳрининг пайдо бўлиши ва ривожланиш босқичларига оид етарли маълумот тўпланган. Шаҳар ўз тарихида қуйидаги босқичларни босиб ўтган.

I босқич. Энг қадимги давр-мил. авв. IV-I асрлар. 1998 йилги 5, 6, 7 қазишмалардан, эрамизнинг биринчи асрлари оид материаллар аниқланган бўлса, мудофаа деворининг остидан Эйлтон маданияти археологик комплекси топилди.

II босқич. Қадимги давр-эрамиз бошларига оид материаллари унчалик кўп эмас. 3, 4, 5, 5^A қазишмаларида аниқланган.

III босқич. Илк ўрта асрлар (V-VIII асрлар) 5, 5^A, 6, 7 қазишмалар

натижаларининг кўрсатишича, Қува бу даврда гуллаб яшнаган.

IV босқич. Ўрта асрлар (IX-XIII, XVI асрлар). Бу тарихий даврнинг археологик комплекслари арк ва шахристоннинг қазилма ўтказилган ҳамма жойида қайд этилган. 1998 йили 4 қазилмада XI-XII аср Қува шахрининг иккита даҳаси қовлаб ўрганилди.

XIII аср бошларида Қува Хоразмшоҳ Муҳаммад ва кейинроқ мўғиллар босқинида вайрон этилган бўлиши керак. Шундан сўнг, Қува шаҳар сифатида қайта тикланмайди. Буни XVI асрдаги манба «Бобурнома»да Қувани оддий қишлоқ сифатида таъкидланганини эслаш кифоя [3.17, с. 216].

Демак, Қува мил. авв. IV-III асрлардан шаҳар сифатида шаклланиб, то XIII асрнинг биринчи ярмигача Фарғона тарихида муҳим роль ўйнаган.

2.5. Андижон шаҳрида амалга оширилган археологик тадқиқотлар

Андижон шаҳрини археологик ёдгорликларини ўрганиш XX аср ўрталаридан бошланган. Дастлаб А.К. Писарчик, сўнгра В.И. Козенкова, Б. Абдулгазиева, Ф. Дадабоевлар археологик қазув ишларини амалга оширдилар. Кейинги йилларда бу иш билан ушбу сатрлар муаллифи шуғулланмоқда. Булардан ташқари шарқшунос ва қадимшунос олим С. Жалиловнинг Андижон тарихи бўйича изланишлари ҳам диққатга сазовордир [3.42].

Андижон шаҳрини ёшини аниқлаш мақсадида вилоят раҳбарлари ташаббуси билан Заҳириддин Муҳаммад Бобур номи Халқаро жамғарма ёрдамида 2000 йилдан бошлаб, шаҳарнинг Чордона (ҳозирги Т. Келдиев номи кўчада жойлашган) Сарвонтепа (Тутзор кўчаси) каби ёдгорликларида қазилма ишлари олиб борилди. Натижада ўзига хос археологик комплекслар топилди ва улар ўрганиб чиқилди. Ҳозирги кунда Андижоннинг илк ўрта асрлар тарихига оид талай материаллар, хусусан кулолчилик маҳсулотлари етарли даражада тўпланди. Сарвонтепада ўтган асрнинг 80-90-йиллари иш олиб борган Б. Абдулғозиеванинг хабарига кўра, бу ердан илк ўрта асрларга тааллуқли кулолчилик комплекси аниқланган ва унинг материаллари Андижон вилоят

ўлкашунослик музейида сақланади. Чордонада 1983-1984 йилларда олиб борилган қазилмалар натижалари эса эълон қилинган [4.3, с. 132-137].

Бу қазилмаларга кўра, тепалиқда иккита қурилиш даври аниқланган: яъни VII-VIII ва XIV-XVI асрларга доир. Чордонада иккинчи марта археологик тадқиқотлар 2000-2003 йилларда олиб борилди.

Чордонатепадаги археологик ишлардан асосий мақсад, унинг даврий ривожланиш вақтини ҳамда ёдгорлик хусусиятларини, бошқа ёдгорликлар билан ўзаро алоқадорлигини таҳлил этишдан иборатдир.

Таъкидлаш керакки, Чордона кўп қатламли ёдгорлик, унинг қалинлиги 10 метрдан ортади. Бу ёдгорликда олтита қурилиш горизонтлари аниқланган. Улардан I ва II қурилиш босқичлари Б.Абдулгазиева томонидан ўрганилган. Кейинги йиллари эса Чордонадаги III-VI қурилиш босқичлари қайд этилди ва улар билан боғлиқ материаллар топилди. Қурилиш горизонтлари юқоридан куйига қараб берилди.

III қурилиш горизонти. Бу қурилиш горизонти сўнгги ўрта асрлардаги (XIII-XIV асрлар) қабрларни қовлаш пайтида бузиб юборилган, оқибатда жуда ёмон сақланган. Шунга қарамай, қазилманинг айрим нуқталарида уй-жойлар поли аниқланди. Пол яхши қотирилган бўлиб, унда баъзи ҳолларда ҳайвон суяклари ва майда сопол парчалари учрайди. Пол қолдиқлари қазилманинг шарқий ва шимолий томонларида, жанубий мудофаа деворининг яқинида аниқланди. Айнан шу пол билан қазилманинг шарқ тарафида топилган девор бўлаги ўзаро боғлиқ бўлиб, улар бир даврга оиддир. Девор қалинлиги 80-85 см., баландлиги 20 см. Девор пахсадан иборат бўлиб, унчалик сифатли эмас, 3 метрдан зиёд узунликда қайд этилди. Ушбу девор, пол ва 2-ўчоқ бир даврда қурилган. Ўчоқ ўлчамлари 60x45 см.га тенгдир. Унинг ёнида кул ташланандиган махсус бўлмаси ҳам бор. Ушбу қурилиш горизонти учун археологик материаллар тўлароқ ажратиб олинди.

IV қурилиш горизонти. Бу горизонт қалин куйган қатламлар бўлаги, айрим қурилиш қолдиқлари ва улар билан боғланган топилмалардан иборат. IV

қурилиш горизонтида ғиштдан терилган майдон, девор қолдиқлари, пол, учта ўчоқ қайд қилинди. Қатламлар жойлашишига кўра ўрганилаётган IV горизонтда олдинги III давр қурилишлари бузилиб текисланган ва майдоннинг бир қисмида 20-30 см. қалинликда ғиштдан териб ўзига хос суфа ясалган. Суфа 33-44x26-34-8-9 см. ўлчамли хом ғиштар ёрдамида қурилган (55-расм). Ғишт ўлчамлари ўртасида катта фарқнинг йўқлиги суфани бир вақтда қурилганидан далолат беради. Шунга ўхшаш иншоот қазишманинг жанубий-ғарбида ҳам очилди. У 40-44x29-30x9 см. ўлчамли ғиштардан қурилган. Ҳар иккала суфалар оралиғида эни 1 м. дан ортиқ бўлган жой-«йўлак» қолдирилган бўлиб, у майда ғишт синиқлари, тупроқ, лой билан тўлдирилган. Бу суфалар, кўпроқ жанубий-ғарб томондаги мудофаа деворига тиркаб қурилган. Умуман олганда ушбу суфалар қурилган даврда ҳар икки томонда сақланиб қолган мудофаа деворлари мавжуд эди. Суфаларнинг ўлчамлари шимол-жануб йўналишида 7 м. ғарб-шарқ йўналишида 11 м. бўлиб, майдони 80 кв. м.га боради. Жанубий-шарқ бўлакдаги девор қолдиқлари ҳам IV қурилиш горизонтига оиддир. Девор 29-36x26x8 см. ўлчамли ғиштардан қурилган, эни 95 см, баландлиги 80 см. Пол ва 3-ўчоқ (сандал) ҳам ушбу горизонтга тўғри келади. Ўчоқ тархи тўртбурчак шаклда, ўлчамлари 53x35 см. У бошқа ўчоқлардан фарқ қилиб, полга ўйиб ясалган. Ушбу ўчоқ ўз тузилишига кўра Фарғона водийсининг бошқа жойларда қишлоқ аҳолиси ҳозиргача фойдаланиб келаётган сандал(танча)нинг шундоқ ўзгинасидир. Сандал ўтхонаси ички томондан куйиб, қизариб кетган. Ушбу сандал ғишт суфадан 2,25 м. шимолроқда жойлашган ва хона ичидадир. Буларни ҳисобга олинса эҳтимол суфаларнинг бири айвон вазифасини бажарган бўлиши мумкин. Устунлар ўрнида сақланган чуқурчалар жойлашиши тизими ҳам буни тасдиқлайди. Бу чуқурчаларнинг сони 5 та бўлиб, улар бир чизикда жойлашган. Чуқурчаларнинг диаметри 25-30 см, чуқурлиги 10-15 см.га тенг. Чуқурчалар тархига кўра устунлар юмалоқ ва тўртбурчакли бўлган.

V қурилиш горизонти. Бу горизонт кичикроқ майдонда очиб ўрганилди. Қазишманинг икки жойида уй-жойлар билан боғлиқ девор бўлаклари

аниқланди. Шимолий томонидаги мудофаа девори билан параллел V горизонт девори қурилган бўлиб, девор уйининг поли билан боғлангандир. Деворнинг қалинлигининг остки қисми 100 см, юқори қисми 60 см.га тенг, сақланган баландлиги 65 см. Асосий девор билан ушбу девор оралиғи 60-65 см. бўлиб, улар турли даврларда қурилган. Асосий девор кейинроқ қурилган. Яна бир девор жанубий-шарқий томонда, жанубдаги асосий девор яқинида, шимолий-шарқ йўналишида бўлиб хом ғиштдан, одатдагидан бир оз қалинроқ лой қўйиб (3-4 см), қурилган. Деворнинг эни 130см, узунлиги 2 метрдан ортади, сақланган баландлиги 80 см. Девор сувоқлари кучли ёнғин таъсири натижасижа қизариб кетган. Полда бир неча куйиб тушган тўсинлар қолдиғи сақланган. Қатламлар стратиграфиясига кўра, 1-ўчоқ ҳам V горизонтга тегишлидир. Ўчоқ тўртбурчакли бўлиб, ўлчами 45х62 см.дан иборат. Унинг шимолий-шарқий тарафида кулдон ҳам сақланиб қолган. Ўчоқлар тархи, ўлчамлари ва кўриниши ҳозиргилардан айтарли фарқ қилмайди. Ёдгорликнинг V қурилиш горизонти даврида химоя деворлари бўлганми, йўқми - бу масала ҳозирча очиқ бўлиб қолмоқда.

VI қурилиш горизонти. Бу давр қурилиш қолдиқлари ёдгорликнинг бир жойида - уни шимолий нуқтасида аниқланди. Яъни, бир хонанинг деворларини уч тарафи очилди. Бу хона илгариги (V) қурилиш қатлами остидан аниқланди, ҳозирча энг қадимги қурилиш қатлами деб қараш мумкин.

Шундай қилиб, Чордонада ҳозирча олтига қурилиш горизонти аниқланди. Улардан юқори қатламлар XIII-XVI асрларга тааллуқлидир. XIII-XIV асрларга оид 4 та қабр қазиб ўрганилди. Бир ҳолатда маййит ёғоч тобутга солиб дафн этилган. Қабрлардан топилган тангалар нумизмат А. Отахўжаев хулосасига кўра, чиғатой гуруҳи типига киради ва XIII аср охири-XIV аср бошлари билан даврланади. Бир қабрдан бўёқ билан гул солинган дастали кўза аниқланди. Бу

давр қабрларидан танга-чақалар ва сопол идишни топилиши Фарғона водийсининг ўрта аср мазорларидан камдан кам учраган².

Кейинги горизонтлар илк ўрта асрларга оиддир. II қурилиш горизонтига оид 11 та хона қовлаб очилди. Очиб ўрганилган хоналар хўжалик фаолиятига кўра, маълум гуруҳларни ташкил қилади, улар икки қаватли бўлган. Қуйи қаватлар мустақкам қилиб қурилган ва устига енгил синчли уйлар тикланган. Деворлари ёнида лойдан суфалар ҳам бор [4.3, с. 133]. Ўрганилган мейморий қолдиқлар ичида III-IV қурилиш горизонтларига оид маданий қатлам ёмон сақланган бўлса-да, ушбу давр маданиятини ўрганиш учун қатламдан жуда муҳим сополлар мажмуаси ажратиб олинди. Бу сополлар мажмуаси ўртасида деярли даврий фарқ йўқ, улар V-VII асрлар билан белгиланиши мумкин. Бироқ, Чордонада V-VII асрлардан олдинги сопол буюмлар мажмуаси ҳам топилди.

Барча сопол идишлар ушбу битта ёдгорликдан топилганини ҳисобга олиб, бу археологик комплексларни аниқлаб берган жойлар стратиграфиясини қисқа келтириб ўтамыз.

Чордонанинг жанубий қисмидаги стратиграфик кузатув ишлари (56-расм)

Чордонада биринчи кўзга ташланадиган нарсалар-бу ёдгорликнинг икки четида сақланиб қолган баланд, кудратли мудофаа деворлар қолдиғидир. Улар ушбу жойни шимолий-шарқ (шимолий девор деб номладик) ва жанубий-ғарб (жанубий девор) томондан ҳимоя этганлар. Мудофаа деворларининг Чордонадаги бошқа қурилиш иншоотларига нисбатан даврий ҳолати номаълум эди. Шунини ҳисобга олиб, ёдгорликнинг жанубий чеккасида мудофаа деворларининг қуйи қатламлари қовлаб очилди. Қирқиб кўрилган жой узунлиги салкам 30 м, қатламлар қалинлиги эса 8 метрга боради (56-расм).

² Бундан олдинроқ, XIII аср бошларига оид тангалар хазинаси Чортоқ сув омбори яқинида топилган [4.90, с. 180].

Ҳар икки девор ҳам бир вақтда пахсадан тикланган. Пахса блоклари яхши пиширилган лойдан иборат, қалинлиги 16-30 см. Албатта деворлар ташқи томони қор, ёмғир, иссиқ-совуқ ва ҳ.о. таъсирида анча емирилган.

Шимолий-шарқий томон стратиграфияси. Бу ердаги девор баландлиги 5,75 м, эни қуйи қисмида 3 м, юқори қисмида 2,05 м.ни ташкил этади. Ушбу девор, олдинги қурилиш қолдиқлари ва қатламларининг ён томонидан қирқиб олиниб, сўнг девор қуйидан тепага қараб кўтарилган, олдинги давр маданий қатламлари девор ичида қолиб кетган. Хусусан, V қурилиш горизонтига доир девор ва унинг тагкурсиси (платформа) қирқиб юборилган. Кесиб ташланган девор баландлиги 2,80 м, ундаги ғиштлар ўлчамлари 24-28x40-43x8-9 см, ғиштлар орасидаги лой қалин - 3-4 см.га боради. Тагкурси ғиштлири ўлчамлари 27-30x41-43x6-8 см, оралиқ лой қалинлиги 4 см.гача боради. Демак, девор ва тагкурси қурилишидаги ғиштлар ўлчами бир-бирларидан фарқ қилади. Тагкурси остида 1 метрдан зиёд тўқ жигаррангли ўртача қаттиқликдаги қатлам қайд этилди, у ўртасидан юпқа кул қатлам билан ажралиб қолган. Ушбу қатлам қуйига қараб давом этган.

Жанубий-ғарбий томон стратиграфияси. Бу жойдаги девор баландлиги 4,80 м, эни қуйида 3,25 м, юқори қисмида 1,75 м., у ўз конструкциясига кўра, юқорида қайд этилган девордан фарқ қилмайди. Лекин девор асоси, яъни тагкурсиси шимолий девор остидаги тагкурсидан бир оз тафовут қилади ва тузилиши бир оз мураккаброқ: унда учта қатлам яққол ажрайди ва улар ҳам бир-биридан фарқланади. Тагкурсининг энг қуйи қисми ўртача қаттиқликдаги қатлам устига қурилган бўлиб, у қатлам қорамтир-кулранг кўринишга эга. Тагкурсини тиклашда пахса ва ғиштдан аралаш ҳолда фойдаланилган. Ғиштлар ўлчамлари 31-32x37x5-6 см. бўлиб, улар орасига солинган лойнинг қалинлиги 9-16 см.га боради. Тагкурсининг қуйи қисмини қалинлиги 50 см. Тагкурсининг ўрта қисми ғиштлар билан тикланган, қалинлиги 70-90 см., ўлчамлари 26x40-44x7-9 см, улар орасидаги лой қалинлиги 3-4 см. Ниҳоят, тагкурсининг сўнгги, юқори қисмининг қалинлиги 25-60 см. Тагкурсининг бу бўлаги олдинги икки

қатламдан таркиби ва конструкцияси жиҳатдан фарқланади. Яъни, пахса бўлаклари ва ғиштни парчалари лой билан аралаштириб қотирилган. Тагкурсининг бундай конструкцияси ҳозирча фақат шу ерда аниқланди. Тагкурсининг сатҳини нивелирлаш жараёнида унинг асоси шиббаланиб мустаҳкамланган бўлиши мумкин.

Демак, бу деворлар ёдгорлик билан бир пайтда эмас, балки кейинроқ қурилган. Стратиграфик кузатувларга кўра, деворлар III қурилиш босқичида бунёд этилган ва VII асрларга тўғри келади. Қайд этилган маданий қатламларга кўра, албатта ёдгорлик майдони каттароқ бўлган. Лекин номаълум сабабларга кўра марказий қисмининг атрофига алоҳида девор тортилиб кучайтирилган, яъни ўзига хос қалъа-кўрғонга айлантирилган. Бунинг учун III қурилиш босқичидан олдинги маданий қатламлар қирқилиб деворлар кўтарилган. Бундай дейишимизга сабаб қуйидагилар:

1. Бирорта илк-кўҳна қатламлар бу деворлар билан боғланмаган, улар девор қурилишида қирқиб ўтилган.

2. Ҳар икки девор ички томонга бир оз қийшайтирилиб, маданий қатламларга тиркаб қурилган. Девор ички томонидаги қуйи нуқта билан юқори нуқта орасининг фарқи 14^0 . Тарихий воқеаларни эътиборга олсак, девор араблар босқинчилиги хавфи кучайиши билан қурилган бўлса эҳтимол.

Чордона ёдгорлигидан аниқланган кулолчилик буюмлари мажмуасини хронологик жиҳатдан қуйидаги босқичларга бўлиш мумкин:

I босқич, антик давр (I-IV асрлар);

II босқич, илк ўрта асрлар бошланиш даври (V-VI асрлар);

III босқич, илк ўрта асрлар охири (VII-VIII асрлар).

Андижондаги комплексларни таҳлили асосида *биринчи бор икки кичик хронологик гуруҳга ажратилди, яъни «А» фазаси-VI-VII ва «Б» фазаси-VII-VIII асрлар.*

Стратиграфик кузатувлар ва топилмалар таҳлилига кўра, ушбу ёдгорликда илк ўрта асрларни VIII асрининг охиридан то XIII аср бошларига қадар

хронологик вақт материаллари учрамайди. Бу оралиқ даврда Чордонадан фойдаланмаганлар.

I босқич сопол идишлари (I-IV асрлар). Бу босқич кулолчилик буюмларини ушбу бобга алоқаси йўқдай кўринади. Аммо тадқиқ этилаётган илк ўрта асрлар даврини келиб чиқишини ўрганишда улар ролини ҳисобга олиб, ушбу комплексни айниқса иккинчи гуруҳни келтиришни ўринли деб ҳисобладик.

Бу босқич сопол идишлари сифати яхши, деворлари юпқа ва жарангдор, безалиш сифатлари ҳам яхши. Бу ўз навбатида лойининг сифатли эканини, яхши қориштириб пиширилгани ва хумдонда сифатли куйдирилганини кўрсатади. Бу давр сополлари асосан Чордонанинг илк даври материаллари ҳисобланади. Улар ёдгорликнинг шимолий-шарқий томонидаги шурфда, тагкурси остидаги қатламлар ва айрим кейинги давр иншоотлари лойи таркибидан аниқланди. Бу комплексда **кўза, коса, тоғора, хурма, мўъжаз идиш** хиллари аниқланди. Тагкурси остидаги ва шурфдаги материаллар кўплаб белгиларига кўра, бир оз кўҳнароқ (I-II асрлар), қолганлари III-IV асрларга тўғри келади.

Кейинги иккинчи гуруҳ (III-IV асрлар) сопол идишлар олдингиларидан сифати, шакли билан бир оз фарқланади. Ҳатто, бу гуруҳда сопол идишларни тайёрлашда яхши томонга сифат ўзгаришлари кузатилади. Яъни, идишлар нафисроқ ва юпқароқ қилиб ишланган, тирнаб гул солинган айрим идишлардан фойдаланиш бошланади. Сопол буюмларнинг кўза, коса, хурма ва майда идиш турлари кенг истеъмолда бўлган (57-расм). *Кўзаларни* аксарияти бўғзи калта, гардиши ташқарига қайрилган. Шакллари, агарда олдинги давр шу хил идишларини ҳисобга олганда юмалоқ ва уни кўринишларида бўлган [57-расм: 18, 20-26]. Баъзи бир кўзаларни сиртига тирнаб нақш солинган (57-расм: 18). *Косаларни* бир неча хиллари учрайди. Уларнинг биринчи хили ярим сферик шаклли, гардишлари тўғри, яъни идиш деворларининг давоми бўлиб учлари тўмтоқ ёки ўткирланган бўлади (57-расм: 1-4). Иккинчи хил косалар

олдингилардан фақат гардишни ичкарига тортилгани билан фарқ қилади (57-расм: 10-12). Косаларни учинчи хилини тана қисми ярим сферик ва ажралиб турувчи остки қисмдан иборат, яъни ўртаси букилган (57-расм: 5-7). Камдан кам ҳолатда гардиш ости ҳам букилган (57-расм: 8). *Хурмаларни* шакллари юмалоқ ва бир оз чўзинчоқ кўринишда, барчаси калта бўғизли ва ташқарига қайрилган гардишли (57-расм: 14-17, 19). Ушбу идишларни баъзиларини гардиш ташқариси ва бўйин қисмларига тирнаб нақш солинган (57-расм: 14-17). Бу тизимдаги идишлар ичида кичик ўлчамли ва росмана идишлар шаклини такрорловчи кулолчилик буюмлари ҳам мавжуд (камдан кам ҳолатда гардиш ости ҳам букилган (57-расм: 13). I босқич кулолчилик маҳсулотларини бошқа ўхшаш комплексларга солиштириб кўриб, уларни I-IV асрлар билан белгилаш мумкин (4.55; 7.66, с, 229-230; I строительный горизонт).

II босқич сопол идишлари (V-VI асрлар). Бу босқич сополлари илк ўрта асрларнинг бошланиш даврига тўғри келади ва кулолчиликда сўнгги антик давр анъаналарини давом этиради. Идишлар хили кўпаяди: коса, хурма, хум, хумча, козон ва ҳ-к (58- ва 59-расмлар). Идишларга шакл беришда айниқса, гардиш ва остки қисмларини ясашда соддаликка эришилган. **Косалар** идишлар мажмуасида энг кўп сонлиси ҳисобланади (58-расм: 1-11). Биринчи хил косаларнинг шакли ярим сферик кўринишда, гардишлари тўғри-идиш деворлари давоми: учли, юмалоқ (58-расм: 2-6). Иккинчи хил идишларининг каторига танаси юмалоқ ва алоҳида ажралиб турувчи гардишли (58-расм: 1) ва гардиши ичкари томонга қайрилган (58-расм: 8) косаларни мисол келтириш мумкин. Учинчи хил косанинг гардиши остида дастага ўхшаш бўртма ушлагич ясалган, улар олдинги даврдаги айнан шундай идишларга тақлидан ясалган (58-расм: 7). Тўртинчи хил косалар чуқурроқ қилиб ясалган ва гардишини остига ташқари тарафдан айланма нақш солинган (58-расм: 9-11). Яна бир кенг тарқалаган сопол идиш тури *хурмалардир*. Уларнинг шакли юмалоқ ёки чўзинчоқ юмалоқ бўлиб, бўғизлари қисқа ва гардишлари ташқарига қайрилган (58-расм: 12-19). Айрим ҳолларда юмалоқ шаклли, гардиши аниқ ажралиб

турувчи хурмалар ҳам учрайди (58-расм: 19). Хурмаларнинг яна бирининг танаси шарсимон шаклида, гардиши ҳам ажралиб туради (59-расм:16). Бошқа бир хурмаларни бўйинлари калта, гардишлари юмалоқ шаклга эга (58-расм: 14-15). *Хумларнинг* гардишлари йирик ва юмалоқ (59-расм: 14-15). *Хумчаларнинг* шакли шар кўринишида, бўғзи қисқа, гардиши тўмтоқ ва ташқарига қайрилган, гардиш остидан икки томонидан параллел қилиб тешикча қилинган (59-расм: 16). Яна бир кўп сонли идиш тури *қозонлар* ҳисобланади (59-расм: 1-8). Улар тайёрланган лой қоришмаси деярли бир хил бўлган ва ўтга чидамлилигини ошириш учун ҳар хил кўшимчалар аралаштирилган. Техник жиҳатдан улар аввал қўлда ёпма усулда тайёрланиб, кейин кулолчилик чархида ишлов берилган. Чунки бу идишлар симметрияси, гардишлар кўринишининг аниқ шаклга эгаллиги шундан далолат бермоқда. Қозонларнинг баъзиларига безаклар билан ишлов берилган (59-расм: 6), қопқоқ учун айримларида гардишнинг ичкари томонидан айлана «чукурча» қилинган у қопқоқни осон ёпилишига ёрдам берган (59-расм: 5). Қозонлар ичида алоҳида шакллари ҳам учрайди. У ўз кўринишидан ташқари, параллел қилиб ясалган дастаси билан ҳам бошқалардан ажралиб туради (59-расм: 9).

Бу комплексдаги идишларнинг остки қисмига ҳар хил айланма белгилар, балким нақшлар солинган. Характерли белгилардан бири-улар сиртига хошияли айланма чизиқлар битилгани ва идиш остининг туташган ерини кулолчилик пичоғи билан вертикал ҳолда кесиб (кертиб) кўйилганидир (59-расм: 11-13).

V-VI асрлар Чордона сополларига ишлов беришда сифат ўзгаришларида бир оз салбийлик бўлганини сезиш мумкин. Айниқса ангоб сифати айний бошлаган, у суюқ, хира, умуман сифатсиз бўялгани яққол сезилади. Аммо идишларда бир хиллик, мунтазам, яъни сериали ишлаб чиқариш яққол кўзга ташланади. Бу ҳам сопол буюмларни сўзсиз бозор учун ишлаб чиқарилганини кўрсатади.

III босқич сопол буюмлари (VI-VII асрлар) «А» фазаси. Олдинги (II босқич) сополлардан фарқ қилмайди, аммо айрим стратиграфик кузатиш ва баъзи идишларни бошқа ёдгорликлар билан солиштириш уларни алоҳида хронологик гуруҳ сифатида ажратишга туртки бўлди. Бу материалларни V-VI ва VII-VIII асрлар ўртасидаги *оралиқ комплекс* деб қараш мумкин. Бу комплексда кам миқдорда бўлса-да, *косалар* ҳам қайд этилди (61-расм: 11-14). Бир хиллари яримсферик шаклда ва гардиши оддий бўлиб, идиш деворининг давоми ҳисобланади (61-расм: 13-14). Бошқалари ҳам яримсферик шаклли, фақат гардишлари ичкарига қайрилган, ости ясси (61-расм: 11-12). Илк ўрта асрлар комплекслари ичида биринчи марта кўзаларни бир неча хиллари топилди. *Кўзалар* дастали, дастасиз ва дастасиз жўмракли бўлиши мумкин (60-расм: 1-5). Дастали кўзаларнинг шакли чўзинчоқ юмалоқ, бўғзи калта, гардишлари ташқарига қайрилган. Ҳаммасининг дасталари гардишдан юқорига кўтарилган алоҳида ажралиб туради (60-расм: 1-4). Фақат дастали кўзаларнинг ўрта қисмларида махсус тарам-тарам айланма ботик чизиқлар битилган. Уни ўзига хос ҳашам деб қараш мумкин (60-расм: 1, 3, 4). Ягона, ўзига хос ноёб идиш сифатида қабул қилиниши мумкин бўлган жўмракли дастасиз кўзанинг шакли ғайри-оддийдир (60-расм: 5). Дастасиз кўзаларнинг икки хили бор: биринчиси бўйинлари калта ва ажралиб турувчи гардишли (60-расм: 15-16) ва иккинчиси олдингидан бўйинларини нафисроқ ишлангани билан фарқланади. Бу кўзаларнинг танасини шакли юмалоқ кўринишда, ҳаммасининг гардишлари ташқарига қайрилган бўлган (61-расм: 1-2). *Ёғлогилар* танаси юмалоқ, гардиши ташқарига қайрилган ва танаси ўртасига халқасимон даста ўрнатилган (60-расм: 7-9). Айримларининг сирт томони тарам-тарам айланма ботик чизиқлар билан қопланган (60-расм: 9). *Хурмалар* калта бўғинли, гардишлари ташқарига қайрилган (60-расм: 17-18; 61-расм: 3-10). Хурмаларнинг гардишларини шакллари бир неча хил: учли (61-расм: 4), учбурчакли (61-расм: 6) ва тўмтоқ (61-расм: 8). VI-VII асрларга оид сопол идишлар ичида *қадахлар* алоҳида кўзга ташланади. Қадахларнинг (60-расм: 10-14; 61-расм,15) остки қисми ажралиб

турувчи (60-расм: 11-14; 61-расм, 15) ва унинг акси бўлган ҳиллари ҳам (60-расм: 10) мавжуд. Қадаҳларнинг-остки қисмлари яхлит (60-расм:11) ва ғовак (бўш) (60-расм: 14) кўринишлари ҳам бор. Сопол буюмлари ичида ичида кўплаб миқдорда турли *қозон* хиллари аниқланди (61-расм: 17-23), улар олдингилардан (V-VI асрлар) унча фарқ қилмайди. Умуман қозонларнинг шакли доимгидек консерватив бўлиб қолаверган, яъни ўзгармаган.

III босқич сопол идишларини «Б» фазаси (VII-VIII асрлар) (62-64-расмлар). Илк ўрта асрларнинг сўнгги босқичида кулолчиликда сифат пасайишлари давом этган. Бу ҳолат сопол буюмларнинг шаклида ҳам, сиртига ишлов беришда ҳам кузатилади. *Кўзаларнинг* дастали (62-расм: 8; 63-расм, 13-14), дастасиз (63-расм: 2, 8-10) ва жўмракли (62-расмб 9-11) хиллари учрайди. Олдинги даврдан фарқли ўларок, дастали кўзаларнинг гардишлари ташқари томондан айланма шаклда 3 та ботиқ ҳошия қилинган. Гардиш остидан даста ўрнатилган, у иккинчи учи билан идиш танасига ёпиштирилган (63-расм: 12-14). Дастали кўзалар ичида безатилганлари ҳам бор (63-расм: 7). Дастасиз кўзалар анъанавий равишда олдингиларга нисбатан бир оз нафисроқ ишланган, сабаб-бу хил идишлар тарихи узоққа бориб тақалади (63-расм: 2, 8-11). Учинчи хил кўзалардан фақат жўмраклири сақланиб қолган холос (62-расм: 9-11). Бундай идиш турлари водийда ва бошқа худудларда кенг тарқалган. Улардан VII аср охири VIII аср бошларига оидлари жўмракнинг юқори томонидан гардишига улаб кўйилади. Чордонатепада эса, бирорта ҳам бундай кўринишдаги идиш учрамади. Бу ҳолат ўрганилаётган ёдгорликдаги ушбу идишларнинг вақтини бир оз эртароқ, балким VII аср билан даврлашни тақозо қилади. *Хурмалар* юмалоқ ёки шунга ўхшаш шаклларга эга бўлиб гардиши бўйин қисми билан тутшиб кетган (63-расм: 3-7). Хўжаликда ишлатилаётган катта сиғимли *хумлар* ҳам учрайди. Хумларнинг гардиш қисми диаметри 28 см.дан 55 см. гача, демак уларнинг ҳажми анча катта бўлган. Баъзи бирларига остки қисмида ташқаридан тамғалар туширилган бўлиб кўхна турк тамғаларига ўхшаб кетади. Сиғими жиҳатидан хумлардан сўнг *қозонлар* туради (62-расм: 1-

б; 64-расм: 8-10). Албатта V-VI асрлар қозонлари каби ранг-баранглик бу даврда кузатилмайди. Аммо баъзи бирлари сиртидан безалган, яъни лойдан қозон сиртига «илон изи» кўринишида нақш солинган (62-расм: 11).

Умуман Чордонадаги сопол буюмлар мажмуасида икки хил сифат-сон ўзгаришлари кўзга ташланади. Диссертацияда биринчи - учинчи босқич сополларига тўхталиб ўтилди. Бу комплекслар Чордона кулолчилигида қадимги Фарғонанинг анъанавийлик ва келиб чиқишида маҳаллий асосга эгалиги (яъни, азалийлик) меёрлари сақланиб қолганини кўрсатди. Бундан ташқари бу ерда маҳаллий ўзига хос хусусиятлари билан фарқ қилувчи идишлар ҳам учрайди. Хусусан, Андижоннинг илк ўрта аср сопол идишлари шимолий Фарғонадаги шундай материаллардан сифат жиҳатдан фарқ қилади. Яъни, бу ерда материаллар нафисроқ, идиш шакллари хилма хил, бир турдаги идишларда бир хиллик, серияли-бозор учун чиқарилгани яққол кўзга ташланади. Бироқ Шарқий Фарғона кулолчилигида илк ўрта асрлар хумдонлари топилганича йўқ. Хилла қишлоғидан аниқланган хумдон В.И.Козенкова томонидан VII-VIII аср деб белгиланган бўлсада, аммо кўпроқ XI-XII асрларга оид деб ҳисобланади.

Демак, шаҳарда ҳозиргача 10 йилдан кўп вақт мобайнида археологик кузатув ишлари олиб борилди. Ўтказилган археологик қазишмаларнинг хулосалари ва тегишли ёзма манбаларга таяниб, Андижон шаҳрининг пайдо бўлиши ва ривожланиш босқичларини қуйидагича асослаш мумкин.

I босқич. Шаҳарнинг энг қадимги даври. Бу давр милоддан аввалги VI-IV асрлар билан белгиланади. Бу даврда бўлғуси шаҳар ўзаги (ядрози) таркиб топади. **II босқич.** Қадимги давр (мил. авв. IV-I асрлар мил. I-IV асрлари). Милоддан аввалги I минг йилликнинг охири-милодий эранинг дастлабки асрларида Андижон шаҳри доирасида Сарвонтепа, Чордона, Ганчтепа, Қўштепа ёдгорликлари қад кўтаради.

III босқич. Илк ўрта асрлар даври (V-VIII). Бу даврда шаҳар анча кенгайган. Унинг атрофида янгидан-янги қасрлар, деҳқонзодаларнинг кўрғонлари қад кўтарган. Бу тарихий давр археологик жиҳатдан Чордона, Сарвонтепа,

Яккатепаларда кенг кўламда аниқланди.

IV босқич. Ўрта асрлар даври (IX-XVII асрлар). Бу давр тарихини айрим ёзма манбалар асосида ўрганиш мумкин. IX-X асрларга оид археологик материаллар жуда ҳам кам, улар ҳозирги Эски Шаҳар қисмининг остида қолиб кетганлиги вақти-вақти билан хўжалик ишлари пайтида топилган айрим топилмалар далолатлайди.

V босқич. Янги давр XVII-XIX асрларни қамраб олган. Тутзор, Сужоат, Қизил Шарқ кўчаларидан аниқланган сопол буюмлари шу давр билан белгиланиши мумкин.

Илк ўрта аср шаҳарларининг хусусиятлари

Муаллиф археологик қазилмалар ўтказган шаҳарларнинг барчаси илк ўрта асрлардан анча олдин пайдо бўлган, V-VIII асрларга келиб улар муҳим савдо-иқтисодий ва маданий марказларга айланган эдилар. Археологик материалларга кўра, водийнинг шарқий томонларидаги шаҳарлар бир оз эртароқ пайдо бўлади (Далварзин, Эйлатон, Шўрабашот, Мингтепа). Водийдаги шаҳарларнинг баъзилари тарихий шаҳарлар сифатида ҳозиргача фаолият кўрсатмоқдалар. Булар Андижон, Қува, Ўш, Ўзган. Қувадан бошқа барча шаҳар харобаларида қадимий қатламлар қалин кейинги (ҳозиргача) даврлар қолдиқлари остида қолган ва уларнинг бирортасида ҳам ҳозирги Эски шаҳар қисми алоҳида ёдгорлик ҳолатида етиб келган эмас. Бу шаҳарлардаги илк ўрта аср маданий қатламлари унчалик қалин эмас ва яхши сақланмаган. Албатта бу водийдаги ер танқислиги ва аҳолининг зич жойлашгани билан изоҳланади. Айримлари эса шаҳар сифатида илк ўрта асрлар охири ва ўрта асрларда йўқ бўлиб кетган. Булар Эски Қўрғонтепа, Қўрғошинтепа, Жанодил, Шўрабашот, Қўрғонтепа (Бузилмас) кабилар бизларга шаҳар харобаси сифатида етиб келган.

Фарғона водийсидаги илк ўрта асрлар шаҳарларини таркибий қисмларга бўлинишида Ўрта Осиёдаги ҳолатни кузатамиз. Қолаверса, шаҳарларни таркибий қисмларга ажратиб, режа билан бунёд этиш водий учун янгилик эмас эди. Илк марта Далварзин учга, сўнгра Эйлатон учга ва Шўрабашот ва

Мингтепалар ҳам учга бўлингани археологик жиҳатдан аниқланган. Далварзин аркини нафақат Фарғона, балким Ўрта Осиёдаги энг кўхна арклардан дейиш мумкин

V-VIII асрлар шаҳарларида таркибий жиҳатдан арк, шаҳристон (шартли) ва баъзида иккитадан шаҳристон бўлиши мумкин. Бу нарса (арк, шаҳристон) Суғднинг йирик шаҳарлари Афросиёб ва Панжикентда ҳам топиб ўрганилган. Фарғонани Ахсикет ва Кува шаҳарларида иккитадан шаҳристон бўлгани археологик жиҳатдан қайд этилган. Уларнинг ҳар бири ўзига хос хусусиятларга эга бўлгани ҳам эҳтимолдан ҳоли эмас. Бироқ бу жараёни Фарғонанинг ҳамма шаҳарларига хос дейиш нотўғри бўларди, чунки майдароқ шаҳарларда археологик изланишлар олиб борилган эмас. Бунинг устига баъзи шаҳарларда хусусан Ахсикетда (ўрта асрларда) иккита шаҳристон бўлганини инкор этувчи тадқиқотчилар ҳам бор (9.4, с. 16). Демак, шаҳарларни таркибий бўлиниши ҳақидаги В.В. Бартольд илгари сурган ғоя (3.91, с. 14) водий мисолида ҳам ўз исботини топмади. Сабаб, шаҳарларни таркибий жиҳатдан бўлиниши водийда анча илгари, мил. авв. I минг йилликда қайд этилган ва илк ўрта асрлардан эътиборан иккитадан шаҳристон бўлиши мумкинлиги аниқланган. Бу жараён араблар истилосигача амалга ошган эди.

Хулосалар

1. Водийнинг илк ўрта асрларга оид шаҳарларида кейинги йилларда ўтказилган археологик қазилма ишлари натижасида уларнинг тузилиши, моддий маданияти ва ривожланиш босқичлари борасида айрим янги маълумотларни қўлга киритилди. Олинган натижалар Фарғонанинг илк ўрта асрлар шаҳарларини ривожланиши Ўрта Осиё урбанизация жараёнларидан орқада қолмаганини ва шу билан бирга фақат водий учун ўзига хос хусусиятларга (деворий суратларни учрамаслиги, пул-товар муносабатларини суи ривожлангани ва х. о.) эга бўлганини кўрсатмоқда.

2. Фарғона водийси археологиясида биринчи марта илк ўрта асрлар даври шаҳар типигадаги ёдгорликларининг маданий қатламларини стратиграфияси яхлит ҳолда ўрганилди. Улардан уй-жойлар ва хунармандчилик соҳалари бўйича салмоқли археологик комплекслар қўлга киритилди. Жумладан, илк ўрта асрлар уй-жой қурилиши ва умуман Фарғона меъморчилигининг айрим қирралари очилди. Хусусан, шаҳар ва қишлоқ меъморчилиги билан бир вақтда улар билан чамбарчас боғлиқ ҳолда исломгача аҳоли топинган диний меъморчилиги ҳам ривожланган эди. Фарғонанинг V-VIII асрлар меъморчилиги Ўрта Осиё шаҳарсозлигидаги умумий жараёнлар асосида маҳаллий хусусиятлардан келиб чиққан ҳолда ривожлана борган. Булар қуйидаги хусусиятларда кўзга ташланади:

- Шаҳарлар даҳаларга, даҳалар уй - жой комплексларига, охирилари эса хоналарга бўлинган. Уй-жой комплекслари бир бирлари билан коридорлар орқали боғланган; ҳар икки ёки уч комплекс учун бир майдон бўлган ва бир – бирлари билан тор кўчалар билан боғланган;

- оддий уйларнинг фойдали майдони 20 м² гача бўлиб, ҳар бир хўжалик ётоқхона, ёрдамчи хоналардан ташкил топган;

- меҳмонхоналар ва сиғиниш хоналарининг майдони 55 м² гача бўлган, уларнинг тўрт томони (баъзида уч томонида) суфалар, хона ўртасида махсус ўчоқ (оташдон?) тикланган. Махсус катта хоналар қурилишида Ўрта Осиё меъморчилигида қўлланилган айвон-ҳовли тизимидаги меъморчиликдан ижодий фойдаланилган. Натижада томини ичкари томондан устунлар кўтариб турган залларни пайдо бўлганлигини кўриш мумкин (44-расм).

3. Поп, Кува, Андижон каби водий шаҳарларининг пайдо бўлиши ва ривожланиши динамикаси очиб берилди. Биринчи бор ушбу шаҳарларнинг урбанизация тарихи босқичлари ишлаб чиқилди. Археологик материалларга кўра, дастлаб илк шаҳарлар ва ўз навбатида V-VIII аср шаҳарлари водийнинг шарқий, жануби–шарқий минтақаларида, Қорадарё хавзасида пайдо бўлади. Хусусан, археологик тадқиқ этилган Андижон, Кува мил. авв. VI-III асрларда,

Ахсикет, Поп, Ўш, Ўзган, Косон антик давр бошларида пайдо бўлиб, илк ўрта асрларда ривожланишда давом этади.

4. Шаҳарлардан топилган археологик комплекслар хронологик босқичларга ажратилди. Ўрганилган ҳар бир шаҳар ёдгорлиги учун илк ўрта асрлар даври комплекслари илмий тавсифланди. Бу давр кулолчилигида V-VI асрлар, VI-VII асрлар, VII-VIII асрлар комплекслари алоҳида ажратилиб таърифланди. VI-VII асрлар даври археологик материаллари биринчи бор «оралиқ комплекси» сифатида аниқланди. Материаларни қиёсий ўрганиш шуни кўрсатмоқдаки, Фарғона водийсининг V-VIII асрлар кулолчилик маҳсулотларини ишлаб чиқаришда худудлараро сифат тафовутлари бўлган. Масалан, Андижоннинг V-VIII асрлардаги кулолчилик буюмлари Баландтепа ва Мунчоктепадаги сопол идишлардан нафислиги ва шаклларининг хилма хиллиги билан ажралиб туради.

5. Илк ўрта асрларнинг дафн маросимларини ўрганишда шу давр қабристонларидаги илмий текшириш ишлари муҳим бўлди. Уларга кўра водийда бир неча хил дафн иншоотлари аниқланди. Буларга якка ҳолдагилар каторига ўра гўр, ёрма гўр ва лаҳад гўрларни киритиш мумкин. Мунчоктепа ер ости сағаналари ва улардаги аниқланган урф-одатларнинг моддий излари нафақат Фарғона водийси балким Ўрта Осиёдаги бу давр диний маросимларини тадқиқ этишда муҳим аҳамиятга эга. Фарғона водийси дафн маросимларидаги хилма хиллик, бу ерда диний-мафкуравий жараёнларда диний бағрикенглик бўлганига далилий исбот бўлади.

3-БОБ

ФАРҒОНАНИНГ ИЛК ЎРТА АСРЛАР ДАВРИ АРХЕОЛОГИК КОМПЛЕКСЛАРИ ВА УЛАРНИНГ ХРОНОЛОГИЯСИ

Мунчоктепа, Кўктош мазорларидаги қабрларга қўйилган ашёлар сопол, тош, ҳар хил минераллар, суяк, ёғоч, тери, тўқима-мато, қамиш, темир ва жездан ясалган буюмлардир. Мархумлар билан бирга буюмларнинг қўйилиши маълум маънога йўғрилган бўлади. Яъни, улар дафн маросими билан боғлиқ урф-одатлардан келиб чиқан ҳолда қўйилган. Аниқланган моддий маданият ашёлари жуда кўп ва хилма-хил. Хусусан, диссертацияда **8000** дан ортиқ буюм ишлаб чиқилди. Улардан Мунчоктепа I мазорида **3837** та, Мунчоктепа II мазорида **3975** та, Кўктош мазорида **200** га яқин топилма аниқланди (2-9-жадваллар). Ҳар бир категория топилмалар ўзи махсус мавзуларга манба бўла олади.

Ўрта Осиё археологиясида мазорлардан аниқланган топилмаларни системалаштириш борасида мутахасислар бир неча хил классификациялар ишлаб чиқишган (А. Асқаров, Б.А. Литвинский, А.М. Мандельштам ва б.). Уларда мазорларга қўйилган буюмларни тайёрланган хом ашёси (металл, ёғоч, тош ва б.), улар бажарган вазифага (кулолчилик, тақинчок, қурол-яроғ ва б.) кўра гуруҳ ва хилларга бўлинган. Ушбу тадқиқотга асос қилиб, жанубий минтақаларда ўтказилган мазорларда қўлланилган классификациялар олинди (А.А. Асқаровнинг Сополли маданияти, А.М. Мандельштамнинг Бешкент маданияти мазорларидаги методик ишланмалар). А.А. Асқаровда барча буюмлар иккита катта гуруҳга бўлинади: кулолчилик маҳсулотлари ва кундалик буюмлари (меҳнат қуроллари, жанговор қуроллари ва аёлларнинг косметика буюмлари). Сўнгра улар бажарган вазифасига кўра гуруҳларга ажратилган. Ҳар бир гуруҳ буюмлари технологик, морфологик белгиларга кўра хил ва майда хилларга ажратилган. Демак, буюмларни тасниф этиш уч таксономик бирликда амалга оширилган: *майда хил-хил-гуруҳ* [3.10, с.60-88; 3.11, с.16-31]. Аруктау, Кўкқум, Бабашов мазорларидаги топилмалар эса гуруҳ ва хилларга бўлинган

[3.65, с.5-54]. Шуларни эътиборга олиб диссертацияда *археологик топилмалар қабрга қўйилган ва урф-одатлар билан боғлиқ буюм(предмет)лар сифатида қўйидаги гуруҳларга бирлаштирилиб ўрганилди.*

1. Кундалик эҳтиёж буюмлари, уларга хўжаликда фойдаланиш учун хар хил хом ашёлардан темир, бронза, ёғоч, чарм, тош ва бошқалардан ясалган буюмлар киради:

1А. Кулолчилик маҳсулотлари.

2. Ҳарбий қурол-аслаҳалар.

3. Кийим-бош, зеб-зийнат буюмлари ва тақинчоқлар.

Ушбу гуруҳлар ўз хусусиятларига, бажарган вазифаларига, тайёрланган хом ашёсига кўра *хил (тип)* ва *майда хил(подтип)ларга* ажратилди. *Фаргона водийси илк ўрта асрлар даври мазорларидан топилган буюмлар ҳам гуруҳ-хил-майда хил (группа-тип-подтип) каби таксономик бирликларга ва уларнинг ҳар бири маълум умумлашган белгиларга эга* [3.6, с. 54, 114-115, 117].

3.1. Мунчоктепа археологик комплекси ва унинг тавсифи

3.1.1. Кундалик эҳтиёж буюмлари

Мунчоктепа II мозори сағаналаридан аниқланган материаллар

Мазкур ёдгорликдан топилган металл буюмлар орасида пичоқлар асосий ўрин эгаллайди. Этнографик маълумотларга кўра пичоқлар уч қисмдан иборат бўлади: тиғ, даста, қин.

Тиғ - кесадиған қисми, даста билан бирлаштирилган бўлиб, тиғга кўп нарса боғлиқ бўлган. Тиғлар тўғри, учи юқорига қайрилган. Бир оз эгилган шаклда бўлиши мумкин.

Даста - ушлаб, пичоқни ишлатадиган қисми, у ёғочдан, суякдан, шохдан, металлдан ясалиши мумкин. Дастанинг суқма ва ёрма хиллари бор.

Қин - пичоқни солиб юриш учун мўлжалланган буюм, теридан, дағал ва каттиқ газлама-матодан, ёғочдан ёки металлдан тайёрланиши мумкин (3.27, с.

294-300 бетлар). Ҳозирги кунда пичоқларни қуйидаги турлари мавжуд: тўғри пичоқ, қайқи пичоқ, бодомча пичоқ.

Ўрта Осиёда пичоқчилик соҳаси бўйича Фарғона мактаби мавжуд. Унинг йирик марказлари: Қорасув, Чуст, Шаҳрихон, Пойтуғ, Ўратепа, Андижон бўлиб бу шаҳарларда Ўрта Осиёга донғи кетган пичоқлар тайёрланган. Улар юқори сифати ва пўлатининг тозалиги билан бошқа пичоқчилик мактабларидан ажралиб туради [7.115]. Қуйида Фарғона пичоқчилик мактабининг илдизлари қайси асрларга етиб бориши ва пичоқ хиллари ҳақида гап боради.

Мунчоқтепа сағаналаридан 24 та пичоқ топилган. Улар кўп ҳолларда яхши сақланмаган, улар ер остида узок ётгани учун қаттиқ занглаб кетган. Аксарият пичоқларнинг узунлиги 18-20 см. Уларнинг иккитаси катта, қолганлари майдадир. Барча пичоқлар бир тиғли ва дастали. Темир пичоқлар ўз хусусиятларига кўра, қуйидаги тўртта хилга бўлинади:

1. Узун, ингичка ва эгилган тиғли пичоқлар. Дастаси билан тиғ туташган жойи билинар-биланмас ҳолда (135-расм: 6).

2. Бир оз эгилган ёки тўғри тиғли пичоқлар. Даста билан тиғ туташган жойда таянч бўртик ясалган (135-расм: 3,5).

3. Тиғлари кенг, алоҳида ажралиб турувчи дастали пичоқлар. Даста билан тиғ туташган жойда унчалик катта бўлмаган таянч (бўртик) қилинган (135-расм: 9).

4. Махсус пичоқлар, уларнинг тиғлари ва дасталари шакллари билан бошқа пичоқлардан фарқ қилиб туради. Бундай пичоқлардан ҳунармандчиликда фойдаланилган (135-расм: 2,7).

Ёғоч буюмлар. Мунчоқтепа II комплексида 66 та ёғоч ишлатилган буюмлар бор. Жумладан, пичоқнинг 16 та қини, 11 та тароқ, 10 та мунчоқ, 10 та идиш, 6 та камон ўқининг дум қисми ва 13 та бошқа буюмлар ёғочдан нафис қилиб тайёрланган. Улар орасида ёғоч қошиқ, тарози палласи, ўт чиқариш асбоби, қамчи алоҳида эътиборга лойиқ. Булардан ташқари ёғочдан ясалган михлар кўплаб учрайди. Улар қамиш тобутлар ясашда асосий роль ўйнаган. Ҳар

бир тобутни тиклаш учун тахминан 20 тадан ёғоч мих ишлатилган. Ёғоч буюмлар асосан 5-сағанадан топилди ва сақланиши жуда яхши. Ёғоч пиёлаларнинг ости ясси, гардишлари тўғри ёки ичкарига қайрилган (136-расм: 4-5).

Ёғоч идишларнинг остки қисмида айлана тарам-тарам бўртик чизиклар сақланиб қолган, бу ёғоч идишларни йўниш учун махсус дастгоҳ бўлганидан дарак дарак беради.

Бу комплекда товоқни эслатувчи ёғоч тарози палласи ҳам учради, унинг уч жойига жез михлар қоқилган. Айти шу буюмга ўхшаш тарози паллалари этнографиядан таниш, уларни темирдан ясалганлари яқин вақтларгача маълум эди (136-расм: 1).

Муסיқа асбобларининг ёғоч ғилофи бир бўлак ёғочдан йўниб ясалган. Цилиндр кўринишига эга, ости ясси. Юқорироқ қисмидан айлана ҳолда 3,8 см. кенгликда ўйиб ҳошия қилинган, у ғилофни белга боғлаш учун ипни ушлаб туриши учун мўлжалланган (137-расм: 1; яна 90-расм).

Қопқоқли кичкина упа - элик соладиган косметик ёғоч идиш (пардоз кутичаси). У цилиндр шаклига эга, остки қисмига ёғочдан таглик кўйилган. Юмалоқ қопқоғига дастача ясалган. Ёғоч идиш кичкина бўлишига қарамай, у бутунлай ўйма нақшлар билан безатилган. Шундай идиш Қорабулоқ мозорида ҳам топилгани маълум [4.30, с. 29, рис. 6; 4.31, с. 59. Табл. XV].

Ёғочдан йўнилган пойафзал қолипи (98-расм) 5-сағанадаги этикдўз тобути ичидан топилди. У ҳозирги оёқ кийими-махси қолипига жуда ўхшайди. Кўп ишлатилавериб ялтираб кетган, бичими 42-43 ўлчамларга тўғри келади. Бу топилма Ўрта Осиё халқларига хос оёқ кийимларидан бири бўлмиш махси тўғрисидаги маълумотларни янги ашъвий далил билан тўлдиради. Шу вақтгача бизлар бу қадимий оёқ кийими ҳақидаги маълумотларни деворий суратлардан, Афросиёб, Қалъаи Кофирнихон каби ёдгорликлардаги топилмалардан ва элшунослик маълумотларидан билардик. Энг сўнгги топилма ҳақида яқинда археолог А. Бердимуродов хабар берди. Унинг маълумотига кўра, Самарқанд

яқинидаги Кофирқалъа ёдгорлигида қазилмалар пайтида махси бўлаги топилган. Булар махсининг кенг худудларда тарқалганини ва V-VI асрларда бу оёқ кийими урф бўлганини кўрсатади. Мунчоктепадаги ёғоч қолипга айнан ўхшаши Шарқий Туркистондан А.Стейн коллекциясида ҳам учрайди [6.12, pl. LIII; яна қаранг: 4.115, с.88-92].

Ёғоч столчалар (2 дона) дарахтнинг яхлит бир парчасидан пастак оёқлари билан тўғри тўртбурчакли шаклда йўнилган. Столчаларнинг юз томони бир оз ботиқ қилиб ясалган. Биринчи стол узунлиги 27,5 см., эни 12 см., баландлиги 4,5 см., иккинчисининг узунлиги 60 см., эни 25 см., баландлиги 7,5 см (99-расм). Бундай столчалар қадимги Фарғонада ва қўшни худудларда ҳам маълум [3.59].

Қаттиқ ёғочдан ясалган қамчи, уч жойидан чарм ва мато қисмлар маҳкамлаш учун тешикчалар қилинган (138-расм: 2). Археологик материаллар ичида Кенқўл мазоридан топилган қамчи маълум. Олов чиқаришда қўлланилган ёғоч асбоб, қаттиқ дарахт бўлагидан ясалган. Фақат бир томонини ўрта-қисмида ромба кўринишида ўртасига тешик билан илгич ясалган. Илгичнинг куйи қисмида (диаметри 1 см. гача) куйиб кетган излар билан кичкина тешикчалар бор. Бу буюм нафақат Фарғонада [4.31, с. 60-61, рис. 10], балким Ўрта Осиёни бошқа воҳаларида ҳам учрайди [7.17, с.296, рис. 138, 1; 3.44, с.83; 3.59, с.60-61; 3.56, с.50-52; 139-140]. Сағаналар комплексида олов чиқарувчи ёғоч асбоб билан олов олишда фойдаланилган чўплар ҳам маълум [4.31, с.61, рис. 10; 6.9, р.25, Tab. XVII], бу нарса Мунчоктепада йўқ. Ўз тузилиши ва хусусиятларига кўра, биз келтирган олов чиқариш асбоблари бир-бирларидан фарқ қилмайди. Буни этнографик маълумотлар ҳам тасдиқлайди [4.20, с.75-87]. Булардан ташқари ёғочдан темир асбоблар дасталарини тайёрлашда ҳам кенг фойдаланилган.

Демак, илк ўрта асрларда маҳаллий аҳоли ёғочга ишлов бериб, ундан кенг фойдаланган. Асосан дарахтнинг маҳаллий турлари ишлатилган. Ботаниклар хулосасига кўра, Мунчоктепадаги ёғоч буюмларни тайёрлашда терак (*Populus sp*), гужум (*Celtus sp*), дўлана (қора сариғи) (*Grategas*) лар ишлатилган¹.

Сағаналарда хўжалиқда ишлатиладиган идишлардан қовоқ идишлар ҳам чиқди. Улар ноксимон кўринишга эга, аммо унчалик катта эмас, илиб қўйиш учун тешикчалар қилинган. Уларнинг бири мархумнинг бош қисмидан топилган. Этнографик маълумотларга кўра майитни ювишда қовоқ идишдан фойдаланилган. Аммо Мунчоктепадаги қовоқ идишлар нима мақсадда ишлатилганлиги бизларга маълум эмас. Кенкўл мазоридидаги қабрларда ҳам қовоқ идишлар борлиги маълум (4.37, с.21. Табл. XV).

Тўқиб ишланган буюмлар. Кундалик турмушда қамишдан кенг фойдаланилган ва табиий хом-ашёлардан (қамиш, кўға ва бошқалар) кенг фойдаланилган. Улардан қамиш қадимги даврлардан бошлаб Ўрта Осиё халқлари турмушида кенг қўлланилган. У қурилиш, уй-рўзгор ишларининг асосий хом-ашёси бўлиш билан бир қаторда, ундан ўтин, ҳатто ҳайвонларга емиш сифатида фойдаланишган [3. 70, с.134-135]. Қамиш қурилиш ишларида ҳам кенг фойдаланилган. Жумладан, этнография материаллари маълумотларига кўра, қамишдан тикланган уй-жой - кокра Шимолий Ўзбекистон томонларда анча оммавий бўлган [4.143, с.474]. Фарғона водийсида эса, қамишдан турли буюмлар тўқилган, бу билан маълум бир уруғлар шуғулланган [3.35, с. 18, 94; 3.88, с. 71].

Этнография маълумотларига кўра, ишлаб чиқаришда икки хил қамиш туридан фойдаланганлар. Яъни, «эркак қамиш» ёки «нор қамиш», унинг ўзаги тўла бўлади ва «урғочи қамиш» ўзаги бўш бўлади. Биринчиси пишиқ бўлиб, адирларда ва дарё воҳаларида ўсади, иккинчиси тўқайларда учрайди ва уй-жой қуришда ишлатилади [4.93, с.12]. Фарғона водийсида эса улар бошқачароқ аталади: ғаров-ҳамма нарсага ишлатилган ва шовар- бордон тўқишда фойдаланилган. Бордон² томлар устини ёпишда ҳам ишлатилган [3.70, с.145].

Демак, Мунчоктепадагилар қамишдан кенг кўламда фойдаланганлар: тобутлар тайёрлаганлар, пайкон (камон ўқлари), мусиқа асбоблари ясаганлар.

Бундан ташқари топилмалар ичида тол, терак ва бошқа дарахтларнинг ёш новдаларидан фойдаланиб ясалган буюмлар ҳам учрайди.

Муסיқа асбоблари. Қамишдан ясалган муסיқа асбоблари юқорида тилга олинган ёғоч ғилофга солиниб сўнг марҳум ёнига қўйилган. Муסיқа асбоблари билан боғлиқ нарсаларнинг сони 11 донга, ҳаммаси яхши сақланган.

1. Биринчи муסיқа асбоби иккита бир хил тайёрланган қамиш найчаларидан иборат. Уларнинг ҳар бирини бир учи табиий ёпик, иккинчи учидан эса майда махсус юмалоқ тешикча ясалган. У пуфлаш учун «тил» ўрнатишга мўлжалланган. Ҳар икки найчани юз томонидан маълум нуқталарда юмалоқ тешилган 6 та тешикчалар ясалган. Бу тешикчалар диаметри «тил» томонидан охирига қараб кенгайиб боради (137-расм: 2-3).

2. Иккинчи муסיқа асбоби ҳам қамишдан ясалган. Олдингидан фарқи-бир оз узун. Унинг бир учи бир оз йўнилган, иккинчи томонида юмалоқ тешикча бор, яъни «тил» қўйиб пуфлашга мўлжалланган. Асбобнинг олд томонида 6 та юмалоқ тешикчалар бор (137-расм: 4).

Булардан ташқари ғилоф ичида бежирим қилиб ишланган ва диаметри юқоридаги асбобларни тозалашга мўлжаллаб юмалоқ қилиб йўнилган махсус ёғоч чўпча ҳам бор (137-расм: 5). Яна ғилоф ичига ҳар икки асбоб учун етти донга қамишдан «тилча»лар ҳам солинган. «Тилча»лар икки хил: биринчи хили кичикроқ, ярмидан кўпроғи йўнилган, иккинчиси узунроқ, камроқ қисми йўнилган (137-расм: 6-12).

Хуллас, қамиш тобут ичидаги марҳум ёнига иккита муסיқа асбоби қўйилган. *Биринчиси, ўзбекларнинг қўшнаига* айнан ўхшаб кетади. Унинг ўйналадиган тешикчалари (6 та), ўлчамларида ҳозиргилардан бир оз фарқланади [3.75, с.72-73]. Иккинчиси қўшна каби узунроқ, бир томони йўнилган, у балки металл асосга улангандир. *Иккинчи муסיқа асбоби ҳозирги сурнайга ўхшайди.*

Археологик материаллар комплексида муסיқа асбобларининг топилиши ноёб ҳодиса. Улар асосан тасвирий санъат асарларида (ранг-тасвир, ҳайкалтарошлик, тошга сўқилган расмлар ва бошқалар) учрайдилар. Айниқса, Фарғонада қадимги даврларда ҳайкаллар, деворий суратларнинг учрамаслигини ҳисобга олсак, топилмаларни илмий аҳамияти янада ошади. Чунки водийнинг

қадимги ва илк ўрта асрлардаги мусиқа асбоблари тўғрисида маълумотлар деярли йўқ. Айниқса пуфлаб чалинадиган асбоблар ҳақида жуда кам маълумотларга эгамиз. Жумладан, Ўрта Осиёдаги энг қадимги пуфлаб чалинадиган мусиқа асбоби (най-свирель) Суғдиёнанинг бронза даврига оид Мўминобод қабристонидан А.А. Асқаров томонидан топилган [4.21, с.56-62; 7.4, с.64-66]. Водийдаги энг қадимги мусиқа асбоби Шўрабашот ёдгорлигидан топилган эди [7.47, табл. LXV, 22]. Яна Уструшонанинг - Чилхужра ёдгорлигидан ҳам қамишдан ясалган мусиқа асбоби топилган [4.157, с.165]. Шундай қилиб, Мунчоктепадаги мусиқа асбоблари Фарғона водийси учун биринчи топилма бўлиб, мусиқа санъати тўғрисида маълумот беради.

Тўқилган саватлар (105-108-расмлар). Ер ости сағаналарида (асосан 5-сағанада) 20 га яқин тўқима саватлар топилди, шулардан 12 таси 5-сағанада қайд этилди.

Саватлар тўқилиш техникасига кўра иккига бўлинади:

1. Чиройли қилиб текисланган ва ўзига хос «қобирға» вазифасини бажарувчи ёғочдан асос қилиниб, унга қиёқ чивикларидан жуфтлаб тўқилган саватлар. Уларни тўқишда «спирал» техник усулидан фойдаланилган. Саватлар шаклига кўра юмалоқ ва овал кўринишга эга. Ҳар бир сават шаклига қараб махсус тўқилган қопқоқ билан ҳам жиҳозланган.

2. Бир оз кўполроқ ишланган саватлар. Уларнинг асоси («қобирғаси») йўқ, тўғридан тўғри тол, терак ёш новдаларидан тўқилади. Улар ёмон сақланган, шунинг учун шаклини тиклаб бўлмайди. Одатда уларнинг ҳажми биринчи гуруҳдаги саватларга нисбатан каттароқ бўлади. Новдалардан тўқилган саватлар Ўрта Осиё халқлари маиший ҳаётида ҳозирги кунда ҳам учрайди, уни тайёрловчи усталар кам бўлсада, фаолият кўрсатмоқдалар [3.27, с.342-346]. Улар одатда эрта баҳорда ёки кеч кузда яъни новдалар эгилувчан ва ишлов бериш осонлашган мавсумда тўқилган.

Саватлар ичидан (асосан 1-гуруҳдагилар) сурматош, ўсмадон, ёғоч тароқлар, урчуқбошилар ва қуш суяклари, мева қолдиқлари, данаклар, ёнғоқ

доналари топилди. Икки ҳолатда эса камдан кам учрайдиган одат: овал режали саватлар ичига ёш гўдак бола жасади қўйилган.

Саватлар жуда нозик дид билан шундай тўқилганки, ҳозир ҳам уларнинг чоки билинмайди. Қадимги аҳоли ҳар бир саватни санъат асари даражасига кўтарган деса бўлади. Сибирь, Шарқий Туркистон ва Марказий Осиёнинг археологик ёдгорликларида саватлар учраб туради [3.59; ўша ерда улар ҳақида адабиётлар ҳам келтирилган].

Теридан тайёрланган меш бутунлигича сақланиб қолган. У асосан суноқликни бирор жойга ташиш (отда, эшакда, туяда) ва сақлаш учун мўлжалланган. Меш ҳайвон (асосан эчки) терисидан ясалган бўлиб, уни тайёрлашда махсус ишлов берилган. Айниқса от сундан тайёрланадиган шифобахш ичимлик - қимизни сақлашда меш-саночни аҳамияти бекиёсдир [3.3, с.118-165].

Жез ойналар (13 дона). Улар қамиш тобутга солиб кўмилган марҳумлар билан бирга жасаднинг тос, елка ва кўкрак суяклари устидан топилди.

Мунчоктепадан қуйидаги 4 хил ойналар қайд этилган. Улар бир бирларидан безалиши, ушлагичлари шакллари билан фарқланади.

1. Ясси, юмалоқ диск кўринишдаги ойналар, уларнинг орқа тарафида ҳалқасимон ушлагичи дастаси бор (139-расм: 1-7).

2. Ясси ойна, юмалоқ диск кўринишида, унинг ҳам орқа томонида тик ёпиштирилган юмалоқ ушлагичи бор (139-расм: 8).

3. Юзи бўртиқ, теграсида юмалоқ тўғин (ободок), орқа тарафида дастали ойналар (139-расм: 4).

4. Ясси ойна, орқа томонида айланма чизиқ шаклида гул солинган, дастасиз (139-расм: 9).

Водийда шу вақтгача илк ўрта асрлар ёдгорликларида учрамаган дастали жез ойна топилди. Ушлагич ойнага нисбатан параллел қилиб ўрнатилган ва икки томонига ҳайвон калласи ҳайкали(от) акс эттирилган (139-расм: 10).

Упа-элик солинадиган жез қутичалар - ёки пардоз қутичалари (9 дона). Улар цилиндр шаклида: таглик ва қопқоқдан иборат, баъзиларида илиб қўйиш учун параллел қилиб икки томонидан тешикчалар ҳам ясалган. Айрим ҳолларда деворлари чекма усулдаги нақш билан безатилган.

От анжомлари. Фарғона водийсидаги археологик ёдгорликлардан от абзаллари жуда кам³. 5-сағанадан иккита яхши сақланган сулуқ (сувлиқ) топилган. Унинг жилов(тизгин)га маҳкамлаб қўйиладиган шохдан ясалган қисми топилди. Ҳар иккисидан бир хил тешик ва охириги қисмида кўндаланг қилиб ўртасидан ёриб қўйилган (97-расм; 140-расм: 1-4). Фақат улардан бирининг сирти «айлана ўртасида нукта» кўринишда чиройли нақш билан безатилган (97-расм). Бизлар ушбу суякдан ясалган буюмни от абзаллари билан бирга тиклашга ҳаракат қилдик. Бунда от абзаллари кўплаб топилган худудлар, масалан, кўҳна турк даврига оид Саян-Олтой ёдгорликларидаги археологик комплекслардан фойдаландик (140-расм: 1-2). Бунга ўхшаш топилмалар кўчманчи халқларга оид комплексларда ҳам учраб милоддан аввалги V-III асрлар билан белгиланади. Улар юган билан бирлаштириш усулига кўра Олтой материаллари ичида VI-VII асрлар билан саналанадилар [3.31, с.80-83, рис. 16, 2]. Ҳақиқатдан ҳам Мунчоктепадаги топилма шаклига кўра, кўҳнароқ кўринишга эга. Жумладан, Панжикентдаги ана шундай буюмлар кўриниши бошқачароқ ва VII-VIII асрлар билан белгиланади (7.11, рис.37, 4) ва бу маълумот хитой ойналари асосида аниқланган [4.66, с.7-31]. Панжикентдаги деворий тасвирларда ана шундай буюмлар Фарғонадагилардан фарқ қилади. Хусусан, Панжикентдаги рангтасвирдагилар «мундштук» кўринишдаги сувлуклар қаторига киради [7.104, с.90; 3.77, с.99, рис. 69].

Мунчоктепа I мозори материаллари (якка тартибда қўйилган қабрлар)

Темир пичоқлар. Уларнинг тиғи ва дастаси шакли ва бириктирилишига кўра, икки хилга бўлиниши мумкин.

1. Тўғри ёки бир оз эгилган тигли қисм ва ажралиб турувчи дастали пичоқлар (144-расм: 1,2,4).

2. Тўғри тигли, дастаси билан тиг ўртасида бўртик ясалган пичоқлар (144-расм: 5-6).

Темир буюмлар ичида ёйсимон эгри ишланган, сақланиши ёмон ўроқ учрайди. Ўроқ ҳозиргиларга ўхшайди, дастаси сукма, ёғочдан ясалган.

Ёғоч буюмлар. Цилиндр кўринишга эга бўлган, ясама таглик идиш. Ташқи томониغا ўйиб геометрик шаклда учбурчак кўринишдаги нақш солинган. Бу идиш ичида икки томонлама тишли ёғоч тароқ бор эди.

Жездан ясалган буюмлар. Упа-элик соладиган жез қутичалар яқка тартибда кўйилган қабрларда ҳам аниқланди. Шунингдек, бошқа қабрларда учрамайдиган ёғочдан ясалган, упа-элик соладиган қутича ҳам топилган. Ушбу қутича шакли ва катта-кичиклиги билан жездан ясалганларига айнан ўхшаш. Жез қутичалар ўлчамлари билан иккига бўлинади (144-расм: 24-27):

а) кичкиналари, диаметри 3,5 см.гача;

б) каттароқлари, диаметри 7 см. гача.

Мунчоқтепадагилар бошқалардан фарқли ўлароқ чекма усулда нақш билан безатилган.

Упа-элик соладиган жез қутичалар Фарғона водийсидан бошқа худудларда ҳам учрайди ва ҳар хил номланади [3.59, с. 134; 7.17, с. 202, рис. 471; 85, 2]. Қутичалар жездан ташқари фил суягидан ҳам ясалган [3.59, с. 134; 8.4, том I. С. 98]. Улар одатда упа-элик соладиган (ўсма, сурма) идиш сифатида қўлланилган. Айримлари безатилган, баъзилари чарм, ипақдан қилинган ғилофларга солинган [7.17, с. 202].

Ясси жез ойна, орқа томонида ҳалқасимон ушлагичи бор (144-расм: 10). Ниҳоят, камдан кам учрайдиган темир ойна ҳам борки, у ҳам ясси, орқа тарафида даста ўрни сақланган (144-расм: 11).

3.1.1А. Кулолчилик маҳсулотлари

Мунчоктепа II мозори(сағаналар)дан топилган сопол идишлари

Ер ости сағаналарида 50 га яқин сопол идишлар топилган бўлиб, улар ясаиш технологиясига кўра икки гуруҳга бўлинади:

1. Кулолчилик чархида ясалган сопол идишлар.
2. Қўлда, чарх ёрдамисиз тайёрланган сопол идишлар.

1-сағана (132-расм)

Ушбу сағанада фақат кулолчилик чархида ясалган сопол идишлар учради. Улар қуйидаги идиш хилларидан иборат: Кўзалар. Уларни уч хили учрайди,

1. Танаси юмалоқроқ, ингичка бўғизли ва ажралиб турувчи гардиши бўлган кўза. Қуйи қисми пичоқ билан кесиб текисланган (132-расм: 12).
2. Танаси юмалоқроққа яқин калта бўғизли кўза. Оқиш ангоб билан қопланган. Идишнинг қуйи қисми пичоқ билан кесиб текисланган (132-расм: 10).
3. Танаси тухумсимон, калта бўғизли, ажралиб турувчи гардишли кўза. Идишнинг тўртдан бир қисми ангоб билан қопланган (132-расм: 13).

Хурмаларни қуйидагилари мавжуд:

4. Танаси юмалоқроқ майда хурмача, тўртдан уч қисми оч жигаррангли ангоб билан қопланган (132-расм: 8).
5. Найча жўмракли, майда хурмача, у кўпроқ ёш болаларга сут бериш учун мўлжалланган, остки қисми пичоқ билан кесиб текисланган. Ангобсиз (132-расм: 9).
6. Тагликли пиёла, фақат ички қисми суяқ қизил ангоб билан қопланган (132-расм: 7).
7. Бутилкага ўхшаш идиш. У ҳам калта бўғизли, сувни осон қуйилиши учун гардишидан япақи бурун ясалган. Ангобсиз (132-расм: 15).

2-сағана (131-расм)

Сополларни топилган жойлари ҳисобга олиниб, идишлар жасадхона ичидаги ва унга кириш йўлагидагиларга бўлинади.

I. Гўрхона (Жасадхона) ичидаги сопол идишлар. *Кўзалар:*

1. Танаси юмалоқ, калта бўғизли, гардиши бўлак-бўлак дастали кўза (131-расм: 13). Дастанни гардиш билан туташган юқори қисмида тугмачасимон бўртик ёпиштирилган. Идиш сифати ёмон бўлиб, ҳатто ювилса рангги чиқадиган ғишт рангли ангоб билан қопланган. Кўзанинг ўрта қисмида тирнаб кўҳна турк ёзуви битилган.

2. Танаси тухумсимон кўринишли, сув куйилиши осон бўлиши учун гардишидан япақи бурун ясалган майда кўзача, сирти оқиш рангли (131-расм: 10).

3. Танаси юмалоқсимон ёғлоғи, тана ўртасига даста ўрнатилган. Идиш сирти текис эмас, ангобсиз, рангги оқиш-сарғиш (131-расм: 9).

II. Жасадхона йўлагидаги идишлар. Ҳамма идишлар кулолчилик чархида ясалган.

1. Танаси юмалоқ ва унчалик катта бўлмаган бўғизли дастали кўза. Дастаннинг қарама-қарши томонига бир лаби билан гардишга ёпиштирилган жўмрак ясалган. Жўмрак асосида уни тана қисм билан яхшироқ бирлаштириш учун лой бармоқлар билан босиб чиқилган. Кўзанинг жўмрак ва тана қисмига бўёқ билан нақшлар солинган, нақшлар ҳар хил чизик, ярим айлана, ярим ойсимон кўринишларга эга (131-расм: 11).

2. Танаси тухумсимон кўринишли, бўғзи кичкина дастали кўза (131-расм: 12). Дастаннинг гардиш билан туташ бўлган юқори қисмида бўртиб чиқиб турадиган «ортик» қилинган, у идишдан сув куйишда ушлашга мўлжалланган. Уни баъзи олимлар ҳайвон калласига ҳам қиёслайдилар (4.127, с. 39, 82).

3. Танаси юмалоқсимон, бўғзи кичкина дастали кўза. Идиш тўлалигича сарғиш асос (таглик) устига қизил бўёқ билан нақш бериб безатилган.

4. Танаси юмалоқроқ, бир-бирига қарама-қарши жойлаштирилган дастали **хурма** (кўшқулоқ), у ҳам ангобсиз (131-расм: 7).

Пиёлалар анча кўп учрасада, шакллари унчалик бир бирларидан фарқ қилмайди. Пиёлалар ярим сферик шаклда, деворлари қия ҳолда юқорига кўтарилган, тагдони текис ва айрим ҳолда таглиги ажарлиб туради.

5. Танасига айлана «белбоғ» кўринишида кемтик қилиб халқа қилиб безак берилган пиёла (131-расм: 1).

6. Танаси ўртасидан айлана «белбоғ» кўринишида кемтик қилиб халқа ўтказилган пиёла. Бу айлана халқа пиёлани иккига ажратиб турганга ўхшайди (131-расм: 2).

7. Ўткир ва ажралиб турувчи гардишга эга бўлган, тагликли пиёла (131-расм: 6).

8. Танаси юмалоқ, кичкина бўғзли хурмача (131-расм: 13).

3-сағана

Бу ерда ёпма усулда қўлда ясалган иккита сопол идиш топилди.

1. Танаси юмалоқ, дастали кўза. Дастанинг қарама-қарши томонида суюқликни осон қуйилиши учун гардишидан япақи бурун ясалган. Кўза бўғзи ва танаси «илон ўтди» кўринишида лой зуваласига қирқиб нақш билан безатилган (131-расм: 14).

2. Танаси юмалоқ, халқасимон дастали ёғлоғи (131-расм: 8).

5-сағана

Сопол идишлар икки қисмга: кулолчилик чархида ва қўлда чархсиз ясалганларга бўлинади.

Кулолчилик чархида тайёрланганлари. Кўзаларнинг уч хили учрайди. Булар дастали, дастаси йўқ, дастали ва жўмракли кўзалар.

Дастасиз кўзаларни икки хили ажратилди..

1. Танаси юмалоқ, калта бўғзли кўза. Жигарранг ангоб билан бўялган. Таг қисми ўткир асбобда кесиб текислаб, сўнг силлиқланган (132-расм: 11).

2. Танасини юмалоқлиги билинса-да, у бир оз қийшайиб, ўз шаклини йўқотган (деформацияга учраган), бўғзи калта. Таг қисми бошқалардан фарқли ўлароқ кесиб текисланмаган. Идиш сирти текис эмас, пушти ранг ангоб билан қопланган.

Дастали кўзаларни уч хили қайд этилди:

1. Танаси юмалок, узун бўғизли дастали кўза. Дастанинг қарама-қарши тарафида суюқлик осон қуйилиши учун гардишидан япақи бурун ясалган. Идиш ташқи томонидан тўлалигича тўқ қизил ангоб билан қопланган (132-расм: 20).

2. Танаси юмалок кўринишли, бўғзи унчалик узун бўлмаган дастали кўза. Бошқалардан фарқли ўларок, даста гардишидан юқорига кўтарилган. Оқиш рангли ангоб билан қопланган (132-расм: 19).

3. Танаси юмалок, бўғзи юқорига кўтарилиб кенгая боради, даста гардишдан юқорига кўтарилган. Идиш сиртига у ер бу ерига ҳошиялар, айланасимон чизиқлар бўёқ билан берилган (132-расм: 18).

Дастали ва жўмракли кўзаларни ҳам бир неча хили мавжуд.

1. Танаси нокка ўхшаб кетадиган, калта ва унча катта бўлмаган бўғизли кўза. Дастаси илмоқ кўринишига эга ва гардишидан юқорига кўтарилиб туради. Дастанинг қарама-қарши томонида жўмрак ўрнатилган. Фақат гардиш қисми ҳар икки томонидан оч жигар рангли ангоб билан бўялган (132-расм: 16).

2. Танаси юмалокқа яқин, кенг бўғзли ва гардиши ажралиб туради. Халқасимон даста гардишдан юқорига кўтарилган, унинг қарама-қарши томонида жўмрак жойлашган. Жўмракнинг ярми ангоб билан бўялган, кўзанинг у ер бу ерида оч жигар рангли ангоб билан ҳар хил кўринишда бўёқли безак берилган (132-расм: 17).

Сопол идишлар ичида бир неча пиёлалар алоҳида ажралиб туради. Улар нисбатан чуқурроқ, баъзиларига гардиш сиртидан ангоб ҳошия қилинган. Пиёланинг биттасини гардиши ичкари томонидан ҳам ангоб ёрдамида ҳошия қилинган. Пиёлалар ичида «косагул»га ўхшашлари ҳам бор (132-расм: 1-6). Бундан ташқари танаси юмалоксимон хурма ҳам мавжуд. Оқиш рангга эга бўлсада, ангоби йўқ (132-расм: 10).

Ёғлоғилар ҳам дафн маросимларида кўп қўлланилган кўринади.

1. Танаси чўзинчок, тухумсимон кўринишга эга, унча катта бўлмаган бўғизли ёғлоғи. Идишнинг ўрта қисмида халқасимон даста жойлашган. Ёғлоғи

ҳар икки томонидан (ички ва ташқари) ялтироқ оч жигаррангли ангоб билан қопланган (132-расм: 14).

2. Танаси юмалоқ кўринишли, кичикроқ бўғизли ёғлоғи. Дастаси идиш ўртасида жойлашган. Сирти суяқ ва бетартиб суртилган қизил рангли ангоб билан ҳошия қилинган.

3. Танаси юмалоқ, бўғзи цилиндрга ўхшаб кетадиган ёғлоғи. Идишнинг ўрта қисмига даста ўрнатилган, синиб кетгани учун шаклини тасаввур қилиш қийин. Дастанинг сақланган бўлагида қизил бўёқ излари қолган. Ёғлоғининг остки қисми пичоқ билан текисланган.

4. Ниҳоят, чархсиз кўлда ясалган ёғлоғи. Аммо унинг сифати ёмон, кийшайиб (деформацияга учраган) кетган. Гардиши бир оз ажралиб туради. Дастаси ҳам кийшайиб қолган.

Мунчоктепа II мазорининг бошқа ерларидан топилган идишлар

Ер ости сағаналарини ўрганиш жараёнида, уларнинг кириш қисмида ёки яқинида кўплаб сопол идишлар аниқланди. Бу идишлар хронологик жиҳатдан сағаналар билан бир даврга тўғри келади. Бу идишлар қабрлар ва Баландтепадан топилганларидан фарқ қилмайди. Улар бир кулолчилик марказида тайёрланган. Ушбу идишлар хронологик томондан қўйидаги гуруҳларга бўлинади:

- а) Энг кўҳна сопол идишлар-милодий эранинг V асригача;
- б) V-VI аср сопол буюмлари;
- в) VII-VIII аср сопол идишлари.

Янги хил идишлар (коса, ёғлоғи) топилди, бироқ улар юқоридаги комплексдан фарқ қилмайди.

1. Танасининг ўрта қисми букилган косалар. Улар хилма-хил ва кўп, ҳар икки томонидан қизил ангоб билан қопланган.

2. Яна бир ботик косанинг юқори қисми яққол ажралиб туради.

3. Танаси юмалоқ ва ажралиб турувчи гардишли хурма. Гардишининг сирти айланма ангоб-ҳошия билан қопланган (133-расм: 3-4). Бир оз ботик(чуқурроқ), ажралиб турувчи гардишли косалар. Улардан бирининг гардиши ташқи

томонида айланма ҳошия билан, бошқасининг учдан икки қисми ангоб билан қопланганлар (133-расм: 2). Яна бир косанинг остки қисмига бармоқ билан босиб ўзига хос нақш солинган (133-расм: 3).

4. Танаси тухумсимон кўринишли, бўйни ингичка кўза. Гардишидан суюқлик осон қуйилиши учун узун тарнов бурун ҳосил қилинган.

5. Ботиқ ва чуқур пиёлалар, гардишлари бир оз ташқарига қайтарилган (133-расм: 7).

6. Танаси юмалок, калта бўйинли ёғлоғи. У қўлда ёпма усулда ясалган. Идиш ўртасига даста ўрнатилган (133-расм: 16).

Мунчоқтепа I мозорини якка тартибда қўйилган қабрларидан топилган сопол идишлар

Ер ости сағаналаридан ташқари якка тартибда қўйилган қабрлар ва улар атрофидан ҳам сопол идишлар намуналари топилган. Ушбу қабрлардаги марҳумлар билан бирга қўйилган анжомлар сағаналардагиларга ўхшаб кетади. Бироқ якка тартибдаги қабрларда учраган топилмалар сони сағаналардагидан камроқ, сифати ҳам пастроқ ва ёмонроқ сақланган. Сопол идишлар марҳумнинг оёқ томонига (бир, икки дона) ёки бошининг ўнг ва чап томонига қўйилган. Урчук, урчукбоши, чарм буюм қолдиқлари фақат аёлларнинг қабрларидан топилди.

Ясалишидаги технологик белгиларга кўра, бу идишлар кулолчилик чархида ва қўлда ёпма усулда тайёрланган.

Кулолчилик чархида ясалган идишларнинг лойи тоза, сифатли, хумдонда бир текисда яхши пиширилган.

Кўзаларнинг 3 хили қайд этилди.

1. Танаси тухумсимон кўринишга эга, бўйин қисми кенг ва узун. Кўзага гардиши билан бир текисда даста ўрнатилган, лекин у синиб сақланмаган. Дастага қарама-қарши томонида суюқликни осонроқ қуйилиши учун гардишдан япақи бурун ясалган. Бошқа идишлардан фарқи, у ангобсиз ва лойи таркибида

майда кум кўпроқ учрайди. Шунинг учун бўлса керак, у бир оз кўполроқ ишланган (134-расм: 1).

2. Танаси тухумсимон кўринишга эга, калта бўйинли, гардиши ташқарига бир оз қайрилган. Идишнинг юқори қисмига даста ўрнатилган (134-расм: 2).

3. Танаси узунчоқ-юмалоқ кўринишли, калта бўғизли. Танаси бўйлаб, айланасига тарам-тарам ботик чизиқлар қилинган (рифление) (134-расм: 11).

Ёғлогиларнинг икки хили мавжуд.

1. Танаси чўзинчоқ (тухумсимон) ёғлоғи, ўртасига халқасимон даста ўрнатилган (134-расм: 9).

2. Танаси юмалоқроқ, бўйни цилиндр кўринишли ёғлоғи. Идишнинг қуйи қисмига халқасимон даста ўрнатилган (134-расм: 10).

Пиёлалар.

Улар юқорида келтирилган пиёлалардан шаклан фарқ қилмайдилар, аммо бир оз чуқурроқ, бир-бирларидан гардишлари, деворларидаги ўзгаришлар билан фарқланадилар. Айримларида бетартиб сочилган суюқ бўёқ излари сақланган (134-расм: 12-14).

Яна найча бурунли (жўмракли) майда хурмача ҳам бўлиб, ёш болаларга сут бериш учун ясалган (134-расм: 16).

Кўлда, чархсиз ясалган сопол идишлар

Дастали кўзалар уч хили аниқланди.

1. Танаси юмалоқ, узун бўйинли, ажралиб турувчи гардишли. Дастаси гардишидан бир оз кўтарилиб туради. Ангобсиз, лойи таркибида майда кум бор (134-расм: 3).

2. Танаси юмалоқ, остки қисми (таглик) бир оз кенг. Гардишидан кўтарилиб турувчи дастаси бор, унинг қарама-қарши томонида жўмрак жойлашган (134-расм: 4).

3. Амфорага ўхшайдиган кўза, лойи ва пиширилишининг сифати яхши эмас (134-расм: 5).

Юқоридаги идишлардан ташқари якка тартибда қўйилган кабрлардан яна қизил ангоб билан қопланган кўза, пиёла ва қўлда ёпма усулда тайёрланган косалар топилди.

3.1.2. Ҳарбий қурол-аслаҳалар

Қадимги ва ўрта асрларда Фарғонадаги қуролсозлик, қурол-яроғ ва уларнинг турлари ҳақида маълумотлар жуда кам. Бунинг бир неча сабаблари бор. Улардан энг асосийси археологик комплексларда қурол-яроғ топилмаларининг кам учрашидир. Бунинг устига улар тасвири туширилиши мумкин бўлган ашёлар ҳам Фарғона археологик топилмалари орасида йўқ. Масалан, илк ўрта асрлар охирларидан бошлаб учрайдиган танга-чақалар, деворий суратлар, майда ҳайкалчалар ва бошқаларда ҳам қурол-аслаҳалар тасвири учрамайди. Таъкидлаш жоизки, ўғри тошга сўқилган расмлар(петроглифлар) ичида айрим қуролланган одамлар тасвири учрайди, уларга биз кейинроқ тўхтаб ўтамиз. Мунчоктепа материаллари ичида **а) маълум масофада туриб жанг қилишга мўлжалланган** камон ва уни ўқ ёйи, **б) яқиндан жанг олиб боришга** пичоқлар, ханжарлар ва **в) ҳимояланишга қаратилган** темир совутлар намуналари қайд этилди. Темир совут қисмлари фақат Баландтепадан топилган.

Мунчоктепа II мазорининг материаллари

Мураккаб таркибли (тузилган) камон⁴ ва унинг қисмлари

Археологик ёдгорликларда одатда камонлар (ёй, камалак ҳам дейилади) тўлалигича камдан кам ҳолларда сақланади. Асосан уларни қисмлари, суякдан тайёрланган қадамалар учраб туради. Шунингдек, Фарғона водийси шароитида у ёки бу даражада сақланган камоннинг аҳамияти каттадир. Чунки водийдаги илк ўрта аср археологик ёдгорликлари Суғд, Бактрия-Тоҳаристон, Шарқий Туркистон ёдгорликларидан фарқ қилиб, камон тасвири туширилган санъат асарлари-деворий сурат, тангалар йўқ. Фарғонанинг қоя тошлардаги суратларида камон тасвири бор [3.95; 7.18, рис. 15; 3.94, 5-7, рис. 11]. Лекин улардаги тасвир бўйича камон тузилиши ҳақида тўлақонли маълумот олиш қийин, қолаверса

камон тасвири туширилган қоя тошлардаги расмлар хронологияси жуда кенг - миллоддан аввалги III минг йилликдан тортиб то сўнгги ўрта асрларигача бўлган давр билан белгиланади.

Фарғонада дастлаб камонни тўла сақлангани Қорабулоқ мазоридида топилган. Қазошма муаллифи Ю.Д. Баруздин хулосасига кўра Қорабулоқда тўртта камон ва унинг қисмлари аниқланган [4.31, с.43-81].

Мунчоктепадан топилган камон ва унинг ўқ-ёйлари мавжуд маълумотларни тўлдириб бойитади ва Марказий Осиё қуролсозлигини ривожланиши тарихида муҳим бир бўлак ҳисобланади (7.93). Камон ва у билан боғлиқ ўқ-ёй қисмлари 5-сағанани тўртта тобутида (Б-1, Б-6, Б-7, В-5) қайд этилди. Тобутларда 30-50 ёшли эркак кишилар дафн этилган эди. Улардан Б-6 ва В-5 да камонлар нисбатан яхши сақланган. Улар тобут ичида марҳум устига қўйилган эди, бир ҳолатда болдир суяклари (В-5) ва бошқа ҳолатда тос суяклари (Б-6) устида камон турарди.

5-сағанадан топилган камонлар тузилишига кўра ўзагини ёғоч асос ва унга ёпиштирилган суякдан ясалган қадамалардан иборат. Ёғоч асос майда-майда ҳолда сақланиб қолган (144-расм: 1-4). Улар орасида каттагина ёғоч асос кўзга ташланади. Терс томонидан суяк устамаларни ёпиштириш учун тўр-тўр қилиб чизиб тирналган. Мунчоктепада суяк устамалар яхши сақланиб қолган, уларнинг сони бешта (149-расм: 5-9). Улар асосан камоннинг ўрта қисмини ён томонига ёки олд томонидан махсус елим билан ёпиштирилган. Ён тарафга ёпиштириладиган суяк устамалар ҳар икки томони бир оз қийшайтириб (бурчак ҳосил қилиб) қирқилган. Ҳамма суяк устамаларнинг ҳар икки томони ёки терс томони учларига тирнаб тўр-тўр қилинган. Унинг сабаби ёғоч асос бирлаштирилганда елимни яхши ушлаши кўзда тутилган, узунликлари 16,2-21,5 см; эни 2,5-3,2 см). Олд томонга бирлаштирилган суяк устамалар юз томонидан ойнадек силлиқ қилиб текисланган. Терс томони тирнаб тўр-тўр қилинган (узунликлари 13,5-14 см, эни 1,1 ва 1,3 см) (149-расм: 8-9). Мунчоктепанинг камон ашёларини ичида камон ипи (арқонини) маҳкамлашга мўлжалланган устамалар топилмади. Уни икки хил изоҳлаш мумкин. У сақланмаган ёки улар

калта ёғоч устамалар сифатида ёғоч асосга бирлаштирилган, бундай ҳолат бошқа ерлардан топилган камонларда кузатилган (4.165, с.152; 3.31, с.87-88). Демак, бу ҳолатда ҳам ёғоч устамалар сақланмаган, чунки ёғоч суякка нисбатан ёмон сақланади. Мунчоқтепа камонларининг қисмлари тўғрисида қуйидаги маълумотларни келтираемиз:

Камон қисмлари Тобутлар	Ёғоч асоси	Суякдан ясалган устама қопламалар	
		Ён томондаги	Олд томондаги
В-5	2	2	2
Б-6	2	1	1

Бу жадвалга кўра, камонни кўплаб қисмлари етишмаяпти, яъни тобутга синган, бузилган камон қўйилган бўлиши мумкин. Аммо топилган камон қисмлари асосида Мунчоқтепадаги камонни тиклаш мумкин. У бошқа бир Фарғона камони-Қорабулоқдан топилганига жудаям ўхшайди, яъни суяк ва ёғоч устамалар сони бир хил. Мунчоқтепада ҳам, Қорабулоқда ҳам ёғоч асос устидан кўплаб суяк устамалар бирлаштирилган. Аммо улар ўртасида маълум фарқлар ҳам мавжуд. Масалан, Мунчоқтепани ён ва ўрта қисмидаги суяк устамаларнинг узунлиги (22 см. гача) Қорабулоқдагилардан (26 см. гача) калтароқ эди. Демак, Мунчоқтепадаги камон Қорабулоқдагидан кичикроқ эди. Тадқиқотчилар хулосасига кўра Қорабулоқдаги камоннинг узунлиги 140-165 см бўлган [4.31, с. 61-62, рис. 11]. Ўз навбатида, турклар даврида бошқа камонларни узунлигини ҳисобга олган ҳолда Мунчоқтепа ёйининг узунлиги 120-140 см. атрофида бўлган дейиш мумкин [3.31, с.31; 7.97, с.36; 3.31, с.152; 3.92, с.139-143].

Албатта, барча белгилари билан Мунчоқтепа камони мураккаб таркибли камонлар қаторига қўшилади. Бундай камонлар Ўрта Осиёда анчайин кенг тарқалгани маълум ва у эрамининг бошларида жанговор қурол сифатида шаклланиб бўлган эди [7.82, с. 51-69]. Булар «хунлар камони» хилидагилар ҳисобланади. Маълумки, «хунлар» камонида еттита ёғоч ва суяк устамалар бўлади. Улар камонни икки томонига иккитадан, ўрта қисмига учта

бирлаштирилган [3.80, с.21]. Бу камонларнинг бир неча хиллари қайд этилган. Илк ўрта асрларга келиб, мазкур камонлар ўлчамлари кичрайсада, лекин уларнинг жанговорлик хусусиятлари камаймаган [3.90, с.35; 3.31, с.87]. Мунчоқтепа камонларининг ўлчамларини кичрайишини ҳам шу билан изоҳланиши мумкин.

Камонлар билан бирга жанговор пайконлар ва ўқ-ёйни ёғоч ва қамиш соплари ҳам топилди. Пайконлар 6 дона, барчаси зўғатали, темирдан, улардан биттаси уч қиррали, иккитаси тўрт қиррали, учтаси уч парракли (148-расм: 1-5-расмлар).

Пайконларни ёғоч ва қамишдан ясалган соплари 6 дона, қаламсимон юмалоқ қилиб ишланган. Таъкид этиш керакки, пайкон соплари бутунлигича камдан-кам сақланади, шу сабабли одатда улар ҳақида маълумотлар оз. Мунчоқтепадаги топилмаларни яхши сақлангани учун камон ўқ - ёйини тўла тиклаш имкони пайдо бўлди. Бир ҳолатда бутун сақланган пайкон ёғоч сопи бизгача етиб келган (148-расм: 12-13-расмлар). Яна камон ўқининг «дум» қисми 7 дона. Гап шундаки, баъзида камон ўқларини ушлаб отиладиган қисми («дум» қисми) ёғочдан ясалган. Куйида ана шу камон ўқининг дум қисми ҳақида маълумот берилган:

Қамиш тобутлар Ўқнинг ўлчами (см)	Б-6	Б-6	Б-6	В-5	В-5	В-5	В-5	Ўртача ўлчами
Узунлиги	10,5	9	9,7	12	11	12,4	10,5	10,7
Диаметри	0,8	0,8	0,8	0,9	0,9	0,8	0,8	0,8

Камон ўқининг дум қисми, калта қаламсимон юмалоқ қилиб ёғочдан йўнилган. Бир учи сал бўрттирилиб «илон боши»нинг шакли берилиб, узунасига 1-1,5 см. қирқиб камон ипи тушадиган қилинган. Иккинчи тарафи учланиб, қамишга кирадиган қилинган. Улар жуда чиройли қилиб, ҳафсала билан ясалган. Айримларига айлана қилиб қизил ва қора йўл-йўл хошиялар қилинган. Пайкон ўқининг дум қисми ёки пайконларнинг ёғоч соп қисмларини бўяб безаш қадимги

ва илк ўрта асрларда маълум бўлган одат ҳисобланади [3.90, с.42; 7.13, с.366-368]. Мана шу камон ўқларини «дум» қисмини бўяб зеб берилиши ҳақида тадқиқотчилар орасида ҳар хил фикрлар бор. Баъзи бирлари уни оддий безак деб қарайдилар, бошқалари диний маросимларда фойдаланилган ўқлар намунаси деб биладилар, яна бир гуруҳи эса уни махсус белги деб ҳисоблайдилар. Яъни, жанг пайтида аскар ўқни ўқдондан хатосиз олиши учун керак бўлган деб қарайдилар [4.46, с.244; 7.97, с. 40]. Бизнингча ана шундай белгили камон ўқларини бўлишини Фарғонада ўқдон(садак)ни ёпиқ шакллиси бўлганидан далолат деб қараймиз. Фарғонада фойдаланилган ўқдон(садак) шакли ва қандай осиб юрилгани ҳақида умуман маълумот йўқ. Бизлар бир тахмин сифатида фикр юритдик, халос [3.92, с.150]. Бу даврда Ўрта Осиёда камон ва уни ўқлари алоҳида махсус ғилофларда(налучье, колчан) ҳам сақланган. Камон ўнг томонда, ўқдон чап томонда олиб юрилган [4.191, с.167]. Камон ўқларидаги овоз чиқариш учун қўлланилган пар(пат)лар ҳам сақланмаган бўлиши керак. Камон ўқлари хусусиятларини ҳисобга олиб, уларни қуйидаги икки хилини кўрсатиб ўтамыз:

1- хил (тип). Темир пайкон ва унга бириктирилган ёғоч сопдан иборат.

2- хил (тип). Темир пайкон, унга қамиш соп бириктирилиб ва унга киритилган ёғочдан «дум» қисмдан иборат. Буларга қўшимча қилиб яна эҳтимол пайконга бириктирилган қамиш сопли ўқлар ҳам бўлган бўлиши керак деб ҳисоблаймиз. Чунки илк ўрта асрлар ёдгорликларидан ана шундай ўқлар маълум [3.77, с.73-74].

Мунчоктепадаги камон ўқларини узунлиги яқин орадаги ана шундай ўқларни ўлчамлари ҳисоб-китоби билан солиштириб улар бир метрдан зиёд бўлмаган бўлиши керак деб ҳисоблаймиз [4.31, с.62; 3.25, с.124; 4.98, с.37; 3.5, с.85; 3.77, с.73]. Аниқроғи эса пайкон билан қўшиб ҳисоблаганда, камон ўқининг узунлиги 75-85 см. бўлган дейиш мумкин. Қолаверса шундай камон ўқлари кўпроқ тарқалган ва нишонга аниқ тегиши билан ажралиб турган [4.137, с.49-53].

Суяк ранда (струг) ҳам камон билан бирга Б-6 қамиш тобути ичидан топилди. Ранда камон ўқларини ёғоч сопларини силлиқлашда жойдаланилган [4.137, с.50. Табл. XI].

Юқорида келтирилган камон ўқларини қай ҳолатдан қандай фойдаланганлиги ҳақида қуйидагиларни айтиш мумкин. Яъни *биринчи тип* (ёғочдан ясалганлари) бизнингча ҳарбий ҳаракатлар вақтида фойдаланилган. Уларни яшаш жуда сермашаққат, сермеҳнат бўлсада, лекин бир муҳим томони бор, яъни у нишонга аниқ тегади. *Иккинчи тип* эса асосан овчиликда қўлланилган уни тайёрлаш қийин эмас. Қамиш ўқлар Ўрта Осиёда анча оммавий ва узоқ вақт фойдаланилса бўлган қурол турларига киради [3.90, с.42]. Лекин қамиш ўқларни заиф томонлари ҳам бор. Сабаби, пайкон билан уни қамиш сопи оғирликларидаги номутаносиблик оқибатида мўлжалга аниқ етиб бориши қийин [3.29, с.19-23]. Шундай қилиб, Б-6, В-5 қамиш тобутларда жангчи ва овчилар дафн этилган. Буни улар ёнидан аниқланган дафн анжомлари ҳам исботлайди. Мунчоқтепадаги камон ва ўқ-ёйлари Қорабулоқдан сўнг топилган ва сақланиши яхши бўлган ҳарбий анжомлардир. Улар Фарғонада илк ўрта асрлардаги мавжуд бўлган асосий қурол-яроғ тўғрисида хабар беради. Қолаверса ёзма манбаларда келтирилган маълумотлар тўғридан-тўғри ўз тасдиғини топади. Манбада ёзилганидек: «Қурол-яроғи камон ва ўқ-ёй, найзалардан иборат. Улар (фарғоналиклар - М.Б) отда тўриб ўқ узишга моҳирлар» [1.6, с.149].

Пичоқ-ханжарлар(?) 4 дона, 5-сағанадан топилган. Ҳаммаси бир томонлама тиғли, улар ичида дастаси билинар билинмас ва дасталари ажралиб турадиганлари бор. Улардан бири ёғоч дастали бўлган бўлиши керак, улар узунлиги 32-37 см, тиғлари эни 2,5-4,5 см. (135-расм: 1-4-расм).

Яна темир совут лаппаклари (3та) ҳам аниқланди. Улар Баландтепадаги маданий қатламдан аниқланди. Улар одатда бир-бирларига *михпарчинлар* билан бирлаштирилган [3.77, с.81]. Ана шу михлар ўрнини тешиклари сақланиб қолган. Мунчоқтепа совути лаппакларидан бири Кенкўл мазоридан аниқланган

темир лаппаклар биринчи гуруҳидагиларга жуда ўхшайди [4.99, с.92-94, рис. 9, 5-б].

Мунчоқтепа I материаллари.

Уларда икки дона темир ханжар топилган.

1. Бир томонлама тиғли ва ажралиб турувчи даста билан қўшилиб кетган.

2. Бу ҳам бир томонлама тиғли ва дасталидир. Бошқа қурол-яроғлар бу қабрлардан топилмади.

3.1.3. Кийим-бош, зеб-зийнат буюмлари ва тақинчоқлар (141-143-расмлар)

Мунчоқтепа II мазори материаллари.

Кийим-бош ва мато (газмол) топилмалари. Қабрларда тўқимачилик билан боғлиқ бўлган матолар 25 мартадан кўпроқ қайд этилди. Яъни, 20 таси 5-сағанадан, қолганлари 1,3,9 сағаналарда ва якка тартибдаги қабрларда⁵ қайд этилди. Асосан пахта мато, ипак ва жун газламаларнинг намуналари учради. Ипакдан тайёрланган газлама пахта матога нисбатан яхши кўпроқ сақланган. Матолар марҳумларнинг кийим-кечаклари, юзпардалари, бош кийимлари ва жасаднинг боши остига қўйилган «ёстиклар» сифатида бизгача етиб келган. Яна пахтадан тикилиб, унга безак қилиб фойдаланилган уст-бошлардаги ипак парчалари ҳам яхши сақланган. Топилган куйлақлар асосан маҳаллий ипак матодан тайёрланган. Бир марта кийим ёқасига ишлатилган Хитой ипагининг(?) нафис парчаси қайд этилди. Унга жуда ёмон сақланган геометрик кўринишдаги гул ҳам солинган. Тадқиқотчилар фикрига кўра, матоларга ранг беришда маренго ва индиго хилидаги бўёқлар ишлатилган.

Кийим-бошлар. Маълумки, улар қолдиғи археологик топилмалар ичида жуда кам учрайди. Илк ўрта асрлар учун Фарғона кийимлари тўғрисидаги маълумотлар эса жуда оз. Бор маълумотлар ҳам тахминий ва узун-юлукдир. Биринчи марта кўп ва яхши сақланган уст-бош қолдиқларини Мунчоқтепадан

топилиши водийда илк ўрта асрлар тўқимачилиги ва уст-бошлар тарихи учун аҳамияти муҳимдир.

Мунчоктепадан топилган уст-бош қолдиқларини ўрганиш шуни кўрсатдики, *вафот этганлар алоҳида кийимларсиз, яъни, кундалик (доимий) кийимлари билан дафн этилган*. Аниқланган кийимларнинг марҳумлар ҳаётлик пайтида кийилгандаги доғлар, ғижимлар, ямоқлар шундан далолат беради.

Мунчоктепадаги марҳумлар билан бирга кўмилган кийим, уст-бошларни ўрганиш жараёнида юқорида айтиб ўтилган бир одатни таъкидлаб ўтишни тақозо этади. У ҳам бўлса илмий адабиётларда, хусусан В.В. Бартольд келтириб ўтган маълумотдир. Унга кўра, монийхонлик (баъзида монийлик)^б дини тарафдарлари ўз қавмларини саёзроқ гўр қовлаб кийимлари билан дафн этганлар [3.16, с.46]. Шундан келиб чиқиб, Ўрта Осиёда аниқланган айрим қабрлар монийхонларга (манихейство) тааллуқли деб ҳисобланиб келинади [қаранг: 4.171, с.54; 4.162, 66-67]. Аммо кўмиш маросимлари ҳақида кўп адабиётлар бўлишига қарамай монийхонларнинг дафн урф-одатлари ҳақида маълумотлар деярли йўқ. Шу билан бирга В.В. Бартольд фикрига зид маълумотлар ҳам бор. Биз билан бир суҳбат чоғида машҳур суғдшунос олим, профессор В. Зундерманн (ГФР) бир манбага эътиборимизни қаратди. Унда шундай маълумот берилган эди, яъни: *«монийхонлар мурдаларни уст-бошларсиз дафн этадилар»* [6.10, с.355]. Демак, Ўрта Осиёда монийхонлик тарқалган даврдаги уст-бошлари билан кўмилган қабрларнинг баъзиларини сўзсиз монийхонлар билан боғлаш ҳар доим ҳам тўғри эмас.

Мунчоктепадан топилган кийим-бошлар биринчи бор Г. Майтдинова томонидан ўрганилган, москвалик таъмирчи А.К. Елькина билан ҳамкорликда матоларни таъмир этиб, улар тўғрисида маълумот олинди. Лекин таъмирчилар иш жараёнида тўлиқ маълумотларга эга бўлмадилар. Чунончи, марҳумларнинг жинси, айрим топилмаларнинг жойлашуви ҳақида маълумотлари оз эди. Шуларни ҳисобга олиб биз кийим-бошлар тўғрисида дастлабки ўрганган иш натижаларини келтирамиз.

Аксарият ҳолларда кийим-бошлар аёллар ва болалар жасадларида яхши сақланиб қолган. Булар А-6, В-4, В-6, Г-6П, Г-9, Д-2, Д-10. Тобутларда кийим-бош беагаи сифатида мунчоқлар сонининг кўплиги ажралиб туради, мунчоқлар ҳар-хил материаллардан тайёрланган. Қуйида кийим-бошлари аниқланган айрим тобутлар бўйича олинган маълумотлар келтирилади:

Тобутлар	А-6	В-4	В-6	Г-6П	Г-9	Д-2	Д-10
Мархумлар жинси, уст- бош	аёл, 50-60 ёшда	аёл	аёл, 40-50 ёшда	Эркак	Аёл	аёл, 55- 60 ёшда	аёл, 50 ёшда
Мунчоқлар	22	136	279	399	626	46	55
Ипак	+		+	+	+	+	+
Пахта-мато	+	+	+	+	+	+	+

Мато қолдиқлари эркаклар тобутларида ҳам учрайди (В-5, Г-10, Г-6П, Д-12). Хуллас, Мунчоқтепадаги мато-кийим қолдиқлари эркак, аёл ва болалар уст-бошларини тиклашга имкон беради (143-расм). Илк ўрта асрларда Ўрта Осиёнинг барча жойларида кийим тикишда мураккаблашиш жараёни кетаётган эди.

Кийим-бошлар билан боғлиқ топилмалар. Маълумки, метал тўқалар чармдан ёки бошқа материалдан ясалган камарбандларнинг ажралмас бўлаги ҳисобланади. Тўқалар типологиясини Б.А. Литвинский ишлаб чиққан [3.57]. Металл тўқаларнинг айрим хиллари ҳақида маълумотлар Н.Г. Горбунова ишларида ҳам учрайди [7.38].

Топилмалар ичида 4 дона металл тўқа ҳам бор. Улардан иккитаси юмалок рамка, камарни рамка ичида ушлаб турувчи «тили» йўқ (145-расм). Якка тартибда қўйилган қабрлардан топилган тўқа ҳам тўртбурчакли, рамка ичида, рамкани ярмига етадиган тили бор (145-расм, 4). Тўқалар ёмон сақлангани учун уларнинг рамкалари ва тилларининг жойлашиш тартиби ҳақида бирор нарса дейиш қийин.

Кийим-бошдаги яна муҳим белгиларидан бири-тугмалардир. Улар метал, тош, сопол, ёғочдан (?) тайёрланган. Жездан ясалган тугма(илгак), узунчок бўлиб, икки учи қирраланган, ўртасида кийимга маҳкамлаш учун кемтик-чуқурча ясалган. Яна бир учбурчак шаклли тугма, ўртасида кийимга бириктириш учун тешик қилинган. Жездан ясалган илгакнинг айнан ўзгинаси Фарбий Фарғонанинг Қайрағоч мозорида топилган [3.44, с.93, рис. 59,2].

Демак, Мунчоктепа мозоридан кўплаб ипак ва пахта матолари аниқланди. Мутахассисларнинг фикрича, Мунчоктепа ипаклари асосан маҳаллий ипак турига киради. Бу ипак ўртача навли, шунинг учун ундан тўқилган мато нисбатан дағалроқ. Ушбу маълумот Ўрта Осиёда пилла етиштириш ва ипак ишлаб чиқариш вақти тўғрисидаги тарихий маълумотларга зид келмайди. Қолаверса, энг қадимги ипак мато қолдиқлари Сурхондарё вилоятининг Музробод туманидаги бронза даврига оид Сополлитепа ёдгорлигидан (мил. авв. XVII-XVI асрлар) топилган [3.9, с.133-134]. Суғдда ипак матоларнинг тарқалиши эрамизнинг бошларига тўғри келади [4.111, с.58]. Шарқий Туркистонда эса, бу жараён янада эртароқ бошланган (4.118, с.55). V-асрга келиб Шарқий Туркистонда ипак ишлаб чиқарувчи марказлар бор эди. [4.117, с.118; 4.118, с.62]. Суғдда эса VI асрда, балким ундан ҳам эртароқ ипак ишлаб чиқариш йўлга кўйилган бўлган [4.86, с.119; 4.87, с.5]. Ипак матоларини катта коллекциясини аниқланиши, уларни маҳаллий ипак асосида фарғоналик усталар томонидан Хитойнинг илғор анъаналаридан фойдаланиб тўқилгани водий ипакчилиги тарихи илдизлари чуқурлигини кўрсатади [3.63, с.108-122]. Булардан келиб чиқиб айтиш мумкинки, ***Фарғона водийсида V-VI асрларда ипак ишлаб чиқарувчи марказ бўлган.*** Демак, қадимги Фарғона ипакчилик марказини қарор топиши ва янги маълумотларни тўпланиши Ўрта Осиёда илк ўрта асрларда «Суғд ипак матолари» деб тарқалган материалларнинг бир қисми Фарғона усталарига тегишли деб хулосалашга имкон беради. «Суғд ипаги» номини олинишига сабаб, Ўрта Осиё ипак матоларини Суғд савдогарлари томонидан савдога олиб кирилгани бўлса керак. Кейинги пайтларда занданачи ипаги билан

бошқа ипакларни фарқларини ажратиб бўлмаслиги боис, баъзи «Суғд ипаги» намуналари Шарқий Туркистонда ишлаб чиқарилгани эҳтимоли кун тартибига кўйилмоқда [4.115, с.54-66]. Қолаверса, Фарғона Ўрта Осиёнинг бошқа районларига нисбатан Хитойга (Шарқий Туркистонга) энг яқинидир. Шу билан бирга таъкидлаш керакки, Мунчоқтепада Хитойдан келтирилган ипаклар оз миқдорда учрайди. Масалан, баъзи ҳолларда қамиш тобутлардаги мархумларнинг юз қисми қимматли ва нафис Хитой ипаги билан ёпилган.

Сағаналарда ва якка ҳолдаги қабрларда пахтадан тўқилган матолар сақланиши ёмон бўлса-да, лекин унинг парчалари кўплаб учрайди. Бунинг устига Баландтепадан топилган куйган пахта чигити бу масалага кенгроқ тўхтаб ўтишни тақозо қилади. Маълумки, Ўзбекистонда археологик жиҳатдан пахтанинг энг қадимги топилмасини Сурхондарё вилоятидаги Жарқўтон ёдгорлиги ва кейинги давр учун Фарғона водийси бермоқда. 30 га яқин археологик ёдгорликда пахта ва унинг тўқимаси қайд этилган. Водийнинг шимоли-ғарбий қисмидаги Тудай Хурд (Суғд вилояти, Тожикистон республикаси) ёдгорлигида (мил.авв. II-милодий I асрларда) қазилмалар пайтида ошқовоқ, тарвуз уруғи, шафтоли данаги билан пахта чигити ҳам топилган [5.20, с.18]. Бу ҳозирда маълум бўлган энг кўхна пахта чигити ҳисобланади (2000-2200 йил). Бу ёдгорликдан унча узок бўлмаган кўхна қабристондаги муғхоналардан (Наманган вилояти Поп ва Чуст туманлари) бирида пахтадан йигирилган ип қолдиғи аниқланган. Ипни аждоқларимиз ёғоч идишни таъмирлашда, яъни ёғоч бўлақларини бир бирига маҳкамлашда ишлатишган. Бу пахта матоси даври эрамик бошлари билан белгиланади. Ушбу мато қолдиқлари ***Фарғона водийсида бундан 2000-2200 йил олдин пахтадан мато ишлаб чиқарилган*** деган хулосани беради. Тўқимачилик хом-ашёси бўлмиш-пахта иплари водийнинг ўзида ишлаб чиқарилган бўлса керак. Чунки, археологлар бу даврга оид тўқимачилик билан боғлиқ бўлган сополдан, тошдан ясалган кўплаб урчуқларни аниқлаганлар. Қолаверса, Хитой манбаларининг гувоҳлик беришича, 331 йили бодэ (пахтани хитойча номи) матоси Фарғона хукмдорлари томонидан Шарқий Цинь

(Шимолий Хитой) сулоласи императори Ши Лю-га жўнатилган [4.115, с.67]. Умуман олганда, пахта ва унинг материаллари Фарғонадан Шарқий Туркистон орқали Хитойга тарқалган бўлиши мумкин. Чунки, Хитойда эрамизни Х асрларигача пахта ишлаб чиқарилмаган. Айрим манбаларда келтирилишича, пахта фақат декоратив ўсимлик сифатида император боғида ўстирилган.

Фарғона пахтачилиги тўғрисида маълумотлар олдинги даврдан кўра V-VIII асрларда кўпроқ учрайди. Уларнинг асосий қисми Мунчоктепа кўҳна мозоридаги ер ости сағаналаридан топилди. V-VI асрларга оид сағаналарда мархумларни уст-боши, тақинчоқлари, қурол-яроғи, озик-овқатлари ва буюмлари билан қамиш тобутларга солиб дафн этишган эди. Қамиш тобутларда ипак, пахта, жундан тайёрланган мато намуналари қайд этилди. Албатта булар ичида энг ёмон сақланганлари пахтали ва жунли матолар бўлди. Улар майда-майда парчалардан иборат, қўл билан тегиб бўлмас даражада эди. Аммо ипак жуда яхши сақланган, ҳатто икки-уч ҳолатда уст-бошлар деярли бутун сақланган. Пахтали матолар мавжуд бўлганини *ғўзанинг учта кўсаги* қамиш тобутлар ичига солингани ҳам тасдиқлайди. Улар ҳаммаси уч чанокли бўлиб, очилмайдиган «жайдари ғўзани» эслатади [4.143, с.212-213]. Яна уч чанокли ғўзани халқ “ипак пахта” ёки “Миср пахтаси” деб атайди. Бу -Ўрта Осиёда пахта кўсакларини қабрлардан биринчи марта топилишидир. Бизнингча, “тўқувчи тобути” ичига кўсаклар шонаси мархуманинг касбу-корига ишора сифатида қўйилган бўлиши керак. Худди шунга ўхшаш одат Миср эҳромларида ҳам қайд этилган. У ерда мархумлар мумиёланиб зиғир толасидан тўқилган матога ўралиб, қимматбаҳо буюмлар, емиш-ичиш, қурол-яроғлар билан дафн этилган. Энг қизиғи саркофаг соҳибини хаётлигидаги қуллари ўлдирилиб, улар ёнига пахта кўсаклари солиб қўйилган эди [3.32, с.16-22]. Айнан ушбу вақтга тааллуқли бўлган Чилламосор ёдгорлигидан (IV-VI асрлар, Қува тумани М. Шербўтаев номли ширкатлар уюшмаси) хона поли устида чириб кетган пахта чигити ва толаси аниқланган. Пахта толаси ва чигити водийни кейинги VII-VIII асрларига тўғри келадиган бир нечта археологик ёдгорликларида қайд этилган. Топилмалар

асосан хўжалик хоналари (омборхона, тегирмонхона)да, баъзи ҳолда катта хумлар ичида аниқланди. Бу дегани пахта хом ашёси етарли миқдорда етиштирилганини ва уни қайта ишлаш учун махсус хоналарда сақланганини англатади. Ана шундай хоналар Баландтепа (Наманган вилояти Поп тумани), Шўртепа (Андижон вилояти, Андижон тумани), Оқтепа (Фарғона шаҳри яқинида) каби археологик ёдгорликларда ковлаб очилган. Баландтепада ва Шўртепада пахта чигити, Оқтепада пахта толаси ва чигити топиб ўрганилган [5.2, с. 150. Олимларнинг фикрига кўра, юқорида келтирилган пахта навлари Ўрта Осиёда тарқалган Африка - Осиё турига киради. Уларнинг толаси қисқа ва дағалроқ, кўпроқ уч чанокли бўлган.

Келтирилган ашёвий далилларга асосан *Ўзбекистонда хусусан Фарғона водийсида пахта 2000-2200 йиллик тарихга эга ва уни келиб чиқиши Ҳиндистон ярим ороли билан боғлиқ* деб хулоса қилиш мумкин. Чунки, Покистоннинг Кветта шаҳридан 150 км. узоқликдаги Меҳргарх деган ёдгорликдан дунёдаги энг қадимги маданийлаштирилган пахта чигити топилган [3.22, с.86]. Пахта ватани бўлмиш ҳозирги Покистон ва Ҳиндистоннинг бошқа пахта экиш марказлари ичида Ўрта Осиёга энг яқини ҳисобланади. Қолаверса, Ҳиндистон билан Ўрта Осиёни савдо, иқтисодий-маданий алоқалари чуқур кўхна илдизларга эга. Шунинг учун археологик далилларга кўра, пахта Покистон ёки Ҳиндистондан Афғонистон орқали Ўрта Осиё худудига тарқалган бўлиши керак. Ўз навбатида бу ўсимлик Фарғона водийсидан Шарқий Туркистонга олиб ўтилган ва ундан сўнг Хитойда етиштирилган. Бироқ нима учун пахта ўчоғи Ҳинд дарёси водийсига яқин бўлган улкан худудда - Ўрта Осиёда пахта толаси ва чигитларини намуналарини бронза -илк темир даври археологик ёдгорликларида ҳозиргача топилмагани номаълум бўлиб қолмоқда. *Археологик нуқтаи назардан оладиган бўлсак, балким бундай ёдгорликлар ҳали топилганича йўқ ёки уларда пахта толаси, чигитлари сақланмаган.* Буни келгуси археологик изланишлар кўрсатади.

Фарғона водийсида илк ўрта асрларда жунли матолар ҳам кўп ишлатилган. Буни жундан қилинган чилвирлар, кийим-бош парчалари кўрсатмоқда. Аммо улардан қандай кийим-бошлар тикилган ва жунли матолар тўқилиши тўғрисида бирор фикр айтиш қийин, чунки улар жуда ёмон сақланган.

Хулоса қилиб айтиш керакки, ўрганилаётган даврда тўқимачилик анча ривож топган ва унда ипак, пахта, жундан фойдаланилган. Бунга юқоридаги далиллардан ташқари ўнлаб, юзлаб сопол, тошдан ясалган урчукбоши, урчуқларни келтириб ўтиш мумкин. Фарғонада тўқима-мато ишлаб чиқаришни яхши ривожланганини 723-726 йиллари Ўрта Осиёга ташриф буюрган будда дини зиёратчиси Хой Чао ҳам таъкид этган. *«Уст-бош учун ҳайвон териси ва пахта матосидан («дебу»дан) фойдаланадилар»* [7.19, с.193].

Тақинчоқ (безак)лар. Тақинчоқлар кундалик турмушда жамиятни ҳамма қатламлари: эркак ва аёл, ўғил ва қиз болалар фойдаланадиган буюмлар қаторига киради. Шунинг учун улар инсон танаси аъзоларини ва уст-бошларини кўп қисмини эгаллайди. Тақинчоқлар бош, бўйин, пешона, кўкрак, кўлтиқ, бел, бурун, кулоқ, чаккаларга тақилган. Уларга бош безаги тагдўзи, олтин тумор; пешона безаги тиллақош, баргак; кулоқ безаги зирак (сирға); кўкрак безаги зебигардон, мурғак; соч безаклари сочпопук, бутун тирноқ, ярим тирноқ; бурун безаги арабак; юз безаги холбинни; бўйин безаги бўйинтумор, бел безаги камар; кўл безаги билакузук; бармоқ безаклари узук ва бошқалар киради. Бизлар тақинчоқларнинг этнографияда сақланиб қолиб, шу кунларгача етиб келганларини бир қисмини келтириб ўтдик, холос [3.27, с.301-310]. Қадимда эса улар бундан-да кўп бўлган.

Мунчоқлар (146-расм) - тақинчоқлар ичида энг кўп сонлиси ва яхши сақлангани ҳисобланади. Уларни ўрганиш ва таснифлаш жараёнида бошқа ёдгорликлардаги мунчоқлар учун ишлаб чиқилган тамойиллардан фойдаланилди. Булар биринчи навбатда Е.М. Алексеева [4.194] ва Б.А. Литвинский [3.57] ишларидир. Яна бир тадқиқотчи Т.Н. Булигина Фарғона водийси тақинчоқларига бағишланган махсус диссертация иши тайёрлаган [5.5].

Б.А. Литвинский классификациясида 3300 дона мунчоқдан фойдаланилиб уч гуруҳ ва 60 тип ажратилган [3.57, с.100-127]. Т.Н. Булигинада эса 51 та тип ажратилган. Аммо автореферат бўйича фойдаланилган мунчоқлар сони мавҳум бўлиб қолган [5.5, с.8]. Ҳар икки классификация ҳам керагидан ортиқ майдаланиб юборилган. Бизлар фақат Мунчоқтепа қабрларини ўзидан 7000 дан ортиқ мунчоқлар тўпламини ҳисобини олдик. Агарда шу атрофдан йиғилганларини ҳам қўшсақ, уларнинг сони 10.000 дан ортади. Булардан келиб чиқиб, мунчоқларни келгусида алоҳида мавзу сифатида тадқиқ этиш керак деб ҳисоблаймиз. Мунчоқлар ясалган материалларига кўра қуйидаги гуруҳларга бўлинадилар:

I. Турли рангли шиша ва пастадан ясалган мунчоқлар.

II. Мармар, кварц, доломит, гранит ва б. минераллардан мунчоқлар

III. Ярим қимматбаҳо ва қимматбаҳо тошлардан (ақиқ, биллур, лазурит, феруза) мунчоқлар.

IV. Ҳайвон суякларидан, ёввойи ва маданий ўстирилган мева данакларидан мунчоқлар.

V. Жез, сопол, ёғочдан ясалган мунчоқлар.

Ҳар бир гуруҳ шаклига қараб 16 тагача тип(хил)га бўлинади. Ўз навбатида типлар нақшлар бор йўқлиги, рангига қараб майда типларга бўлинади (VI-VIII жадвалларга қаранг).

I гуруҳ. Шакли, рангига кўра энг кўп тарқалган ва хилма хил, 15 та хил (тип) ажратилди. Улар шиша ва пастадан ясалган. Асосан кўк, ҳаво ранг, зангори, қизил, оқ рангли мунчоқлар учрайди. Ушбу рангларни бир-бирларига мослаб кўзли, хошияли, мозаика қабелидаги мунчоқлар ҳам учрайди. Ранглар асосан бир-бирига қуйидагича мос келади: кўк қизил билан, кўк оқ билан, қора оқ билан, зангори сариқ билан, ҳаво ранг қизил билан бирга олинган (146-расм: 11-30).

II гуруҳ мунчоқлар қаттиқ турдаги минераллардан тайёрланган. Шунинг учун уларнинг ўлчамлари каттароқ ва унчалик мураккаб бўлмаган шаклларга эга

ва 10 та хил аниқланди. Бу гуруҳ мунчоқларни тайёрлашда содда дастгоҳлардан фойдаланишган бўлиши керак (146-расм: 46-53).

III гуруҳ мунчоқлари жуда кам ва 2 та хил учрайди (146-расм: 1-10). Ақиқ мунчоқларга ўйиб гул солиб, кейин нақшлар оқартирилган (95-расм). Бу нақш солиш услуби кимёвий йўл билан амалга оширилган. Бу усул Абу-Райхон Берунийнинг «Минерология» асарида батафсил баён этилган. «Узукка кўйиладиган ақиқ тошларга ишқор ёрдами билан ёзадилар. Сўнг уни оловга яқинлаштирадидлар, чизилган нарса оқариб кетади» [1.3, с.160; 4.188, с.122-123]. Ақиқдан ясалган мунчоқларда нақшларги оддий чизиқлар, тушунарсиз тасвирлардан иборат.

Кўп қиррали қилиб ишланган биллур мунчоқ фақат бир дона (146-расм: 44). Фарғона водийси учун камдан кам ходиса тилла суви юритилган икки дона мунчоқни ҳам айтиб ўтиш керак. Олтин суви рангсиз ойна устидан берилган ва билинар-билинемас сақланган [тилла суви юритиш услуби ҳақида қаранг: 3.57, с.129-133].

IV гуруҳ мунчоқларини тайёрлаш учун табиий хом-ашё: мева данаклари ва уруғлари, ўрик, гилос, хандон писта, жийда, ҳайвон суяклари (балиқ умуртқа суяклари, найсимон суяклар) фойдаланилган (94-расм). Булардан ташқари чиғаноқ суяклари ҳам учрайди. Бу гуруҳ мунчоқлар бир оз жўнроқ ва кўхнароққа ўхшаб кетади, улардан этнографик маълумотларга кўра яқин вақтларгача фойдаланилган. Яъни улар соч ўримларига, бош кийимга тақиб юрилган [4.41, с.286]. Данаклардан тизилган мунчоқлар шодаси аёллар ва болалар қабрларида топилди. Бу гуруҳ мунчоқлар орасида айниқса балиқ умуртқа суякларидан териб ясалган мунчоқ-туморлар эътиборни тортади (48 дона). Чунки, улар жуда азиз ҳисобланган кўринади. Сабаб, балиқ туморлар фақат икки тобутда аниқланди. Ҳар икки тобутдаги марҳумлар ёши улуғ аёллар эди (45-50 ёш). Шундан келиб чиқиб балиқ умуртқасидан бўлган мунчоқ-туморни оилани ҳар қандай аъзоси ҳам тақиб юра олмаган деган фикрни айтиш мумкин. Фарғонани бошқа ерларида бундай туморлар маълум эмас. Узоқдаги ўхшашликлардан Марказий

Қизилқумдаги Кокпатас мазор-кўрғонидаги балиқ умуртқа суякларидан мунчоқларни келтириб ўтиш керак [4.125, с.66]. Умуртқа суякдан ясалган мунчоқ-туморлар этнографияда ҳам қайд этилган. Улар маржон шодаси таркибига кирганлар ва «сув балоси» билан боғлаганлар [4.41, с.285].

Суякдан тайёрланган мунчоқлар бошқа ёдгорликларда кам учрайди, уларга яқин ўхшашлари Шўрабашот ёдгорлигидан топилган [7.47, с.125].

V гуруҳ мунчоқларнинг сони 19 дона. Уларнинг шакли бошқалардан фарк қилмайди. Ёғоч ва жез мунчоқларни кўп қирралилари ажралиб туради ва бта хил қайд этилди. Сопол мунчоқлар (2 дона) нимагадир урчуқбоши кўринишида эди. Умуман бу гуруҳ мунчоқлар айниқса ёғоч мунчоқлар кам учрайди. Жумладан, водийда фақат икки ёдгорликда ёғочдан ясалган мунчоқлар топилган: Усто Мулло мазорида бир дона [3.57, с.126-127] ва Хонқиз I мазорида 74 дона [7.126, с.193-195]. Айниқса, Хонқиз I мазоридаги кўп қиррали ёғоч мунчоқлар Мунчоқтепадагилар жуда ўхшайди.

Бошқа тақинчоқлар. Жездан ясалган ва тик турган одам ҳайкалчаси, калласида цилиндрик кўринишли бош кийими бор, юзи эса аниқ тасвирланмаган. Кўллари белига қўйилган, кўлтиғи остидан ип ўтказиш учун майда тешикча қилинган, бу тешикчаларда ип қолдиғи ҳам сақланган эди. Бу илоҳий топинч буюми – тумор вазифасини бажарган (145-расм). Бу тақинчоқ тумор сифатида уст-бошга маҳкамланган бўлиши мумкин. Сирғаларни хиллари унчалик кўп эмас. Оддий жез симдан айлана шаклида (2 дона) (147-расм: 1) ва баргга ўхшатиб қулоққа ўтказиш учун илмоқли қилиб жездан ясалган сирғалар (2 дона) (147-расм: 2-3). Ниҳоят, жездан бежирим қилиб ясалган-қулоқтозалагич (147-расм: 15). Уни бир томони қошиққа ўхшатиб шакл берилган, бошқа томони учли қилинган. Б.А. Литвинскийнинг фикрича бу буюм тиш тозалагич ва тўғноғич вазифасини бажарган [3.59, с.136, табл. 36, 9]. Узукларни икки хили кўзли ва ромка ичида кўзлиси учрайди. Узук кўзида оқ пастадан ясалган, кўзи ҳам сақланиб қолган эди (147-расм: 7-8).

Мунчоқтепа I мазори материаллари.

Мунчоқлар (3778 дона) сағанадагилардан фарқ қилмайди. Лекин якка тартибда кўмилган мархумларда мунчоқлар сон жиҳатидан гуруҳлар бўйича фарқ қилади. Жумладан, IV гуруҳ мунчоқлари сағаналарда якка тартибдаги қабрларга (9,9%) нисбатан икки марта кўп (19,3%) учрайди (VI жадвалга қаранг). Мунчоқтепа I ва II мазорларидаги III-IV гуруҳ мунчоқлар сон жиҳатидан бир хилда қайд этилди. Ҳар хил гуруҳларни таҳлилини кўрсатишича усталар айнан маҳаллий ашёлардан фойдаланиб мунчоқлар ясашга ҳаракат қилганлар. Масалан 84,5% мунчоқлар шиша ва пасталардан ясалган экан.

Якка тартибдаги қабрларда мунчоқлар асосан аёллар билан бирга аниқланди. Тўғри эркаклар қабрларида ҳам мунчоқлар бор, улар 15 дона. Бошқалардан фарқи эркаклар билан бирга кўйилган мунчоқлар катта-катта ва улар билан узук каби қўлга тақилган ёки ўқдон (садок), камарларни бегаган бўлиши мумкин. Майда мунчоқларни кўплаб жасадларни қўл, бўйин, кўкрак ва оёқ қисмларидан топилиши мархумлар кўйлаклари кўп сонли мунчоқлар билан безатилганини кўрсатади.

Демак, мунчоқларни ўрганиш, уларни тайёрланган материалари, ясаш техникаси ва шакл-шамойиллари Фарғонанинг илк ўрта асрлар санъати ва маълум маънода баъзи эътиқодлари бўйича янги маълумотларни беради. ***Улар нимадан ясалганига қараб, бешта катта гуруҳга ажраладилар. Гуруҳлар яна шакл-шамойилига қараб 33 та тинга бўлинди.*** Мунчоқларнинг 80% дан зиёд қисми шиша ва пастадан ясалган. Жамиятда уларга талаб катта бўлган ва улар махсус устахоналарда минглаб, ўн минглаб нусхаларда бозор учун ишлаб чиқарилган. Бу даврда жамиятни деярли барча аъзолари мунчоқлар шодаси тақиб юриши ва улар билан уст-боши, қурол-яроғини бегаши оддий ҳолга ўхшар эди. Фақатгина 5-сағанадан аниқланган ҳар бир мархум учун 72 донадан мунчоқлар тўғри келиши бунини яққол кўрсатади. Якка қабрларда сағаналарга нисбатан кўпроқ мунчоқлар учради. Ҳатто, бир қабрда 1195 та мунчоқ қайд этилди. Бу нарсани бир мазорда ҳар хил дафн этишни учраши мулкий табақаланиш билан эмас, балки диний қарашлар билан боғлиқлигини кўрсатади. Албатта, мулкий

тенгсизлик бўлгани айрим мунчоқларнинг тарқалишида яққол сезилади. Буни III гуруҳ - ярим қимматбаҳо тошлардан ясалган мунчоқлар сонидан ҳам кузатиш мумкин (0,5-1%). Умуман олганда, тақинчоқлар ичида энг суюклиси юмалоқ ва цилиндр шакллари бўлган (VIII жадвал). Сағаналардаги мунчоқларни бешдан бирини табиий мева данаклари ва хайвон суякларидан ясалганлари ташкил этган.

Мунчоқлар бошқа тақинчоқлар каби комплекслар вақтини белгилашда ишончли далил бўла олмайди. Чунки тақинчоқлар оилавий ёдгорлик сифатида авлоддан авлодга ўтаверади. Шуларга қарамай мунчоқлар, тақинчоқлар комплексларни даврий жиҳатдан оз бўлсадан бир-биридан фарқлари кузатилмоқда. Масалан, Мунчоқтепа материаллари ичида V-VI асрларда айрим мунчоқлар мрамор, гранитдан ясалган бўлса, VII-VIII асрларга келиб улар учрамайди. Умуман олганда келтириб ўтилган барча мунчоқлар вақти V-VIII асрлар билан белгиланиши мумкин.

Бошқа тақинчоқлар. Бир томони учли, бошқа томони юмалоқланган темир тўғноғич (147-расм: 16). Темир тўғноғичлар археологик материаллар ичида жуда кам учрайди. Фарғонада бир оз олдинги давр комплексидан шундай тўғноғич аниқланган [7.34, с. 80, 84, рис. 29, 4, 5]. Жез узуклар кўзли ва ромкали-кўзли. Ромкали-кўзли узук кўзи тўртта бўлинганда, унга тўртта кўз солинган (147-расм: 5-6). Брошкага ўхшаб ишланган бир томони текис бошқа томони бўрттириб нақш солинган. Бу тақинчоқ бош кийимни безашда ишлатилган бўлиши керак (144-расм: 17-23). Яна бир тақинчоқ анча мураккаб бўлиб, у аёллар бўйин қисмини безаш учун ишлатилган. «Зебигардон» га ўхшаган вазифани бажарган бўлиши керак (147-расм: 14). Улар бир оз ўзгаришлар билан ҳозирги кунгача сақланган [3.89]. Темир билакузук юмалоқ юпка бўлмаган симдан тайёрланган. Бир учи бир оз йўнилган, иккинчи учи «илон боши»га ўхшатиб шакл берилган (147-расм: 11). Темир билакузуклар ҳам камдан кам учрайди [3.58, с.11; 4.89, с. 92].

Ҳар икки мазор (Мунчоқтепа I ва II) ва Баландтепалардан қўлга киритилган тақинчоқлар асосида ўша давр безаклари мажмуасини тиклаш мумкин. Уни

таркибига сирға, узук, билакузук, мураккаб кўкрак тақинчоқлари, сочга тақилган тақинчоқлар ва маржонлар кирган. Маржон таркиби бир мунча мураккаб бўлган кўринади, унга мунчоқлардан ташқари, чиғаноқ, майда жез ҳайкалчалар ёки хуққалар ҳам кирган. Санаб ўтилганлар бир томондан безак вазифасини, иккинчи томондан тумор вазифасини бажариб тақинчоқ соҳибини «ёмон кўзлар»дан асраган [3.57; 3.84; 4.41]. Бундай тақинчоқлар ҳозиргача бор, айниқса ҳар-хил рангли ва оқ-қора рангли мунчоқлар кўп тарқалган. Айниқса бундай тақинчоқлар чақалоқлар уст-бошларини беаган.

Мунчоқтепа ва умуман Шимолий Фарғонадаги тақинчоқлар характерли хусусиятларини ҳисобга олиб, юқоридаги тилга олинган тақинчоқлар ўсимлик ва дарахтларга сиғиниш билан боғлиқ деб изоҳланиши мумкин [таққосланг: 3.84, с.198-204; 4.154, с 251-260]. Эҳтимол, мунчоқтепаликларда сувга сиғиниш ҳам бўлган бўлиши керак. Чунки балиқ ва ўсимликларни муқаддаслаштириш айнан сувга сиғиниш билан боғланади [4.41; 3.84, с.325-328]. Яна бунга кўшимча сифатида мазордан қабрлардан чиққан кўплаб ўсимлик уруғлари, мева данакларидан мунчоқлар, ёғоч мунчоқлар, балиқ умуртқа поғонасидан ясалган мунчоқ-туморларни келтириб ўтамыз.

3.2. Кийим-кечак қолдиқлари ва уларнинг реконструкцияси.

Мунчоқтепа сағаналаридан ажойиб сақланган ипакли ва ипли матодан тикилган уст-бош қолдиқларини намуналарини топилиши, нафақат тўқимачилик, балки Ўрта Осиё халқлари кийимлари тарихида ҳам янги саҳифалар очди. Ушбу кийим-кечакларни ўрнида ўрганиш ва лаборатория шароитида тадқиқ этиш қадимги фарғоналиклар кийими анча мураккаб қилиб тикилганини кўрсатади. Мунчоқтепадаги қадимги Фарғона кийимларини тиклаш бир неча босқичдан иборат бўлди. Дастлаб, уст-бошлар жасаддан чиқариб олинмасдан дала шароитида батафсил ўрганилди. Асосий эътибор кийим деталларини кўрсатувчи чизмалар ва фотофиксациялар қилишга қаратилди. Сўнгра уларни таъмирлаш жараёнида чокларига ва тикилиш услубларига эътибор берилди. Охири босқичда тўпланган материаллар маълум деворий суратлар, терракота

хайкалчалари ва айрим ёзма манбалар маълумотларига солиштирилди ва куйидаги кийимлар намуналари тикланди.

Аёллар куйлаги (143-расм: 1). Улар узун, этаги тўпигача тушган. Этагининг энг қуйи қисмида икки ён томонидан 10-15 см қирқиб қўйилган. Белларини эса, камар-белбоғ билан боғлаб, зеб берганлар. Камарларнинг усти ипак, астари қаттиқроқ пахта матодан тикилган. Улар юмшок, тўқасиз камарлар турига кирган бўлиши керак [7.15, с. 205]. Устки халат тахминимизча, пахта матосидан тикилган. Кийим ипак матодан ясалган гуллар билан безатилган.

Аёллар куйлаги юқорида айтганимиздек, этаги тўпигача тушган. Бу кийим хусусан Б-3 қамиш тобутидаги аёл жасадида яққол кўринадди. Аёл жасадининг узунлиги 170 см. бўлгани ҳолда куйлагининг узунлиги 125 см. гача боради. Куйлагининг енглари ҳам узун бўлиб, бармоқлари учигача ёпиб турган. Уст-бош мавсумга қараб бир неча қават кийилганга ўхшайди. Бу Д-10 қамиш тобутни ўрганиш давомида ойдинлашди: бу марҳум устида уч қатор кийим бор эди. Энг устки қаватда халатни эслатувчи кийим, остида эса яна икки қават ипакдан тикилган кийим бор эди.

Болалар кийими (143-расм: 3). Улар калта, белидан сал пастга тушиб турган. Кўйлак этагидан, яъни бели атрофида икки ён томонидан 10-15 см қирқиб қўйганлар. Ёқалари тўғри ва белида махсус тасма-белбоғи бор. Кўкрак қисмини беркитиш учун ипдан алоҳида боғичча химарилган, енглари узун. Ташқи чоклар энсиз лента билан тикиб маҳкамланган. Елкаси, олд томони ва енглари атрофида кўплаб майда мунчоқчалар бор, демак кийимнинг ушбу қисмларига мунчоқлар тикиб ҳашам берилган. Кўйлакни бизнингча, шаровар типидagi кийим билан кийганлар.

Қиз болалар кийими (143-расм: 2). Аёллар кўйлагидан унчалик фарк қилмайди. Кўйлакнинг кўкрак қисми, енгининг учи ва этаги махсус гуллар билан безатилган. Ўнг қўл томонидан эса, ўйма чўнтак (кисса) тикилган. Булардан ташқари, енги ва кўкрак қисмига майда маржонли нақшлар тикилган.

Хуллас, Мунчоқтепадаги кийимлар ҳам Ўрта Осиёдаги ўша илк ўрта асрлар анъанаси асосида тикилган. Енги, этаги, елка қисмлари чоклари махсус мато (ипак) билан чок бостирилган. Кийимларнинг модаси Буюк Ипак йўлидаги халқларнинг либосларидан кўп фарқ этмайди [3.62, с.61-71; 3.63]. *Ўйма чўнтак, мунчоқлар ва махсус қиммат баҳо ипакли безаклар, алоҳида шаклли тугмалар, бант ва амuletлар-бу Мунчоқтепа кийимларига хос белгилардир* [9.25, с.40-41].

Бош кийими. Баъзи бир катталар ва болалар жасадларининг бош қисмида-пешонасида, эҳтимол унга боғланган, ипак лента қолдиқлари қайд этилди. Унинг узунлиги 40 см. чамаси, эни 4-6 см. Шунга ўхшаш ипак лента ҳам бор. Кенқўл мозоридаги қабрларда ҳам аниқланган [4.37, с. 9-10]. Шундай бош кийими қолдиғи милодий I минг йилликнинг биринчи ярмига оид Фарғона мозорларида ҳам топилган [5.5, с. 18-19; 4.63, с. 77-92]. Бунга ўхшашлари Ўрта Осиёнинг бошқа худудларида ҳам этнографлар [4.193, с. 184-185] ҳам археологлар [3.25, с. 126, рис. 65; 3.25, с. 49-50, рис. 31- 1; рис. 47, 3, 16; 4.119, с.126, рис. 10, 5, 13] томонидан аниқланган.

Мунчоқтепа материаллари ичида яна бир бош кийимининг қолдиқлари учрайди. Улар марҳумнинг боши остида ёки юз қисмининг ён атрофида катта ипак мато бўлаклари кўринишида қайд этилди. Этнография маълумотларига таяниб, бизлар бу бош кийим қолдиғини «пешонабанд»нинг бир тури бўлиши мумкин деб ҳисоблаймиз.

Этнографларнинг таъкидича, пешонабандни ёш қизлар ва келинлар тақиб юришган, у ҳам рўмол, ҳам пешонабанд вазифасини бажарган [4.193, с.182-203; 4.167, с. 100]. Бошқа хил бош кийим қолдиқлари сақланмаган, айрим ҳолларда жасаднинг бош томонида мунчоқчалар ҳам қайд этилди. Эҳтимол, улар бош кийимининг безаги бўлгандир. 1-сағанадан чиққан яна бир топилма - майда жез хайкалча (145-расм) ҳам бош кийими тўғрисида маълум тушунча бериши мумкин. Биз хайкалчанинг бош қисмини диққат билан ўрганиб, унда цилиндр шаклидаги усти ясси бўлган бош кийими тасвирланган деб тахмин қилдик.

Худди шунга ўхшайдиган бош кийим Қайрағоч ёдгорлигида ҳам аниқланган. У ердаги хайкалчанинг бошида «узун, қора ясси бош кийими» бор (3.25, с. 90).

Оёқ кийимлари ва бошқа уст-бошлар. Айрим қамиш тобутларда масалан А-6, Б-3, Д-9, Г-1, Д-12 лардаги мархумларнинг бели ва оёғининг тўпиғи атрофида чарм қолдиқлари аниқланди. Албатта булар чарм камар ва пойафзал қолдиқлари бўлса керак. Оёқ кийими, бизнингча, пошнасиёз ҳозирги махсининг (Фарғона, Хоразм) бир кўринишидир [3.1, с.12, 16; 4.167, с.101-104].

Бу фикрни ёғоч қолип ҳам тасдиқлайди. Бу қолип яхлит бир ёғочдан йўниб ясалган. Шакли ва белгиларига кўра, ҳозирги махси қолипларидан кўп фарк қилмайди. Узунлиги 27,5 см, эни 8 см. ва ҳозирги 42-43 ўлчамли давлат стандартига тўғри келади. Ёғоч қолип билан бирга ёғоч дастали темир пичоқ ҳам топилди. Пичоқнинг тиғи яхши сақланмаган, ундан чарм кесишда фойдаланилган бўлиши керак.

Юмшоқ, махсидан ташқари яна бошқа типдаги пойафзаллар ҳам бўлган. Чарм қолдиқлари ва яхшилаб эшилган чилвир бўлаги шундан далолат беради. Чилвирли оёқ кийимлари, эҳтимол, мавсумий бўлган бўлиши керак.

Махси оёқ кийими сифатида илк ўрта асрнинг деворий суратларида кенг тасвирланган ва улар V-VIII асрларда анча оммавий пойафзал бўлганини кўрсатади. Кейинги йилларда махсининг ўзи ва у билан боғлиқ археологик маълумотлар кўплаб топилмоқда. Буларга Самарқанд яқинидаги Кофирқалъадан (А.Бердимуратов қазимаси) топилган махси ёки Муғ тоғидаги топилмалар ичида [7.13, с.371, рис. 6], Тошкент воҳасида [4.39, с.115], Фарғона водийсидаги Қорабулоқ мазоридан [4.30, с.102] ҳам махсилар ва уларга ўхшаш оёқ кийимлари топилди.

3.3. Мунчоқтепа археологик комплекси хронологияси

Ўрта Осиёни қадимги тарихининг хронологиясида илк ўрта асрлар даври милодий V-VIII юз йилликларни ўз ичига олади. Тарихий жиҳатдан бу давр антик маданиятининг якуни билан бошланиб, ривожланган ўрта асрлар бошланиши билан тугайди. Аксарият тадқиқотчилар илк ўрта асрлар даврининг

бошланиш санасини V асрдан бошланади деб ҳисоблайдилар. Илк ўрта асрлар даври араблар истилоси тугалланиши (VIII аср) билан ниҳоясига етади [5.18]. Кеш ва Нахшаб материаллари асосида Р.Х. Сулаймонов антик давр билан илк ўрта асрлар оралиғида ўтиш даври ҳам бўлган дейди [5.23, с.18].

Биз ўз тадқиқотимизда Мунчоқтепа ва Баландтепадаги археологик комплекслари ва Баландтепа, Қува, Андижон худудига жойлашган қатор ёдгорликларни ўрганиш, хилма-хил ва бой археологик материалларини таҳлил этиш ва қиёсий солиштиришлар туфайли аксарият кўпчилик тадқиқотчиларнинг илк ўрта асрлар даврий санаси ҳақидаги хулосалари тўғри эканлигига Фарғона материаллари асосида ишонч ҳосил қилдик. Шунингдек, қадимги Фарғонанинг илк ўрта асрлар даврини икки босқичга бўлиш мумкин деган хулосага келдик.

Поп шаҳри ва унинг қабристонидан аниқланган топилмалар бир тарихий даврга тўғри келишини ҳисобга олиб, уларни Мунчоқтепа археологик комплексига бирлаштирилди. Ушбу комплекс Фарғона водийсида ва кўшни худудлардаги материаллар билан даврма давр солиштирилиб қиёсий таҳлил қилинди.

Баландтепа ва Мунчоқтепа археологик комплексларини солиштирма ўрганиш.

I давр. Мунчоқтепа қабристонларидан нафақат илк ўрта асрлар даври, балки милодий эранинг I-IV асрларига тегишли материаллар учрайди. Ёдгорликнинг илк даврга (I-IV асрлар) оид материаллари сув бузиб кетган жарликлардан топилди. Қабристондан (Мунчоқтепа I, II) илк даврга тўғри келадиган қабрлар топилганича йўқ. Мунчоқтепа илк даврга оид (I-IV асрлар) материаллар ҳақида гап кетганда, биринчи навбатда танаси узунчок, қалин ва ялтираб турувчи ангоб билан қопланган ёғлоғи киради. Дастаси қирра қилиниб ўткир асбоб билан кесиб текисланган. Шунини ҳисобига танасининг ўрта қисмида тарам-тарам айлана ботиқ чизиклари бўлган нақшланган кўзани кўшиш мумкин. Келтирилган ушбу идишлар билан Баландтепадан топилган банкасимон идиш ва танаси юмалоқроқ бўлган, тирнаб гул солинган хурма ва бир неча дастасиз

кўзалар солиштирилиши мумкин (29-расм: 1-4). Келтирилган ҳар икки комплекслардаги сопол идишлар учун юпқа ва нафислик, лойи тоза ва пиширилиши сифатли бўлиши характерлидир. Идишларнинг сирти қуюқ ялтироқ қизил (ва уни жилолари) ангоб билан қопланган. Мунчоқтепа ва Баландтепа кулолчилик буюмларидаги ушбу кўҳна белгилар Фарғона водийсини бошқа худудларида ҳам учрайди ва уларнинг санаси милодий эра бошлари, яъни биринчи юз йилликлари билан белгиланади [4.55, с.114-147; 4.77, с.311-316; 7.66, с.229-230; 5.1, с.16-17; 7.3].

II давр (V-VI асрлар) Баландтепа сопол идишлар комплексини Мунчоқтепадаги 1, 5-сағаналар, айрим якка тартибдаги қабрлар аниқланган идишлар билан солиштириш мумкин. Идишларни технологик белгилари деворлари қалинлиги, лойининг таркиби, куйдирилиш сифати, сиртига ишлов бериш ва ҳ.о. деярли бир хил. Гардишининг ташқи томонидан ангоб ҳошия билан безатилган пиёлалар 5-сағанада (132-расм: 3,4,6) Баландтепадаги 1- ва 2-қазишмаларида топилган (29-расм: 5,7-9). Келтирилган белгиларга кўра, идишларни бир-бирларидан ажратиб бўлмайди. Яна бир хусусият, айрим идишларни учдан бир қисмини ангоб билан бўяш кенг расм бўлган. Булардан ташқари дастали ва дастали-жўмракли кўзалар ҳам бир-бирларидан деярли фарқ қилмайдилар.

III давр (VII-VIII асрлар) сопол идишлари Баландтепа, Мунчоқтепанинг 2, 3, 4, 9-сағаналари ва якка тартибда қўйилган айрим қабрлардан топилган. Асосан қўйидаги идишлар учрайди: ёғлоғилар, икки дастали кўзалар, дастали кўзалар. Жумладан танаси юмалоқроқ, халқасимон дастали ёғлоғилар Баландтепада ҳам (32-расм), Мунчоқтепада ҳам қайд этилган (134-расм: 7,9,10). Улар оқиш рангга эга, сиртлари силлиқ эмас. III давр сопол идишларидан дастали кўзалар даврий санани аниқлашда муҳимдир. Кўза гардиши билан дастаси туташган жойни тепа қисмида тугмачасимон бўртик (нашлепка) ясалган (131-расм: 12-13). Қўш дастали идишларни кулолчилик чарҳида ясалганлари ҳам, қўлда ёпма усулда тайёрланганлари ҳам жуда ўхшаш (қаранг: 32-расм; 131- ва 133-расмлар). Агарда

III давр сополларини ўзини яхлит қарасак, улар олдинги (I-II даврлар) комплекслардан фарқ қилади. Албатта, бу фарқ замон ва макондаги ўзгаришлар ва кулолчилик анъаналари билан боғлиқдир. Мозор ва шаҳар харобасидаги учала давр сопол идишларини солиштириш шуни кўрсатадики, ажратилган ҳар бир давр сополлари бир вақтга тўғри келади ва улар бир хил. Айрим фарқларни эса ёдгорликлар хусусияти, уларни қай мақсадда фойдаланганлари билан асослаш мумкин. Яъни қабрга ҳамма идишни ҳам қўйвермаганлар ёки шаҳар харобасида баъзи идишлар яхши сақланмаган. Шунинг учун бизлар Мунчоктепа I, II, Баландтепада қўлга киритилган комплексларни соҳиблари шаҳарда (Баландтепа) яшаб, марҳумларини яқиндаги мозорга (Мунчоктепа I, II) дафн этганлар деб ҳисоблаймиз. Комплексларни бир-бирига ўта ўхшашлиги улар бир марказдан ишлаб чиқарилган деган фикрни айтишга асос бўлади. Бу кулолчилик устахонаси, эҳтимол юқорида тўхталган 2-қазилмадаги хумдон ва уни атрофидаги қурилиш қолдиқлар билан боғлиқ бўлиши мумкин. Сабаб, бу кулолчилик устахонаси бир қисми очилган халос. Қолган қисмлари деярли сақланмаган.

Баландтепа, Мунчоктепа археологик комплексларини водий ва қўшни худудлар билан қиёсий ўрганиш

I-IV асрлар археологик комплекси

Бу давр ашёлари Фарғона ёдгорликларида яхши ўрганилган. Ушбу даврга тааллуқли ёдгорликларнинг сони бир маълумот бўйича 600 га яқин [7.35, с. 108], бошқа бирида 1000 дан кам эмаслиги кўрсатилади [4.77, с. 312].

Стратиграфик кузатувларга кўра, Мунчоктепа ва Баландтепа I давр ашёлари Фарғонанинг қуйидаги ёдгорликлари билан муқоясаланиши мумкин. Булар водийнинг шимолидаги Ахсикетнинг қуйи қатламлари (I давр 3-этапи) [4.12, с.71-86], Куюк I [4.55, с.143], Куюлтепани «В» комплекси [4.88, с. 91-101]; шарқ томонда Файраттепа I-II / 1-3 [7.66, с.218-237] ва Сарттепа [5.1, с.16-17] комплексларидир.

2-қазилмани қуйи қатламлари 1-шурфнинг биринчи қурилиш горизонти

бир вақтга тўғри келади ва айнан бир хилдир. Асосий идишлари: турли пиёлалар, кўнғироқсимон қадахлар. II давр охирига келиб айрим идишлар муомаладан чиқа бошлайди. Чунончи тирнаб гул солинган банкасимон идишлар (29-расм: 1,2). Демак, озгина бўлсада, лекин уларни вақтини аниқлаш учун муҳим белгилари бор бўлган археологик комплекс қўлга киритилди. Бу идишлар учун лой сифатининг яхшилиги (яхши пишитилгани), хумдонда бир маромда сифатли куйдирилгани, юпка ишланганлиги, сиртига қуюқ ангоб қопланганлиги билан характерланадилар. Яна бир муҳим белги идишлар сиртига хумдонда пиширилгач, уларга ўткир тигли асбоб билан тирнаб нақшлар солинган. Бу идишларни вақтини белгилашда фарғонашунос олимларни фикрлари бир-бирларига яқин [қаранг: 4.77, с.311-316; 4.103, с.140-145, рис. 23-25; 7.38, с.28-35]. Баландтепадаги сопол идишлар айниқса Н.Г. Горбунованинг ўрганилаётган давр водий сопол идишлари учун ишлаб чиқилган типологиясидаги IIa^3 , IIg^3 (I-IV асрлар) шаклларига жуда ҳам яқин [4.55, с. 126]. Келтирилган сопол идишлар айнан шу вақт (I-IV асрлар) аниқроғи уни иккинчи ярми билан ёки Ю.А. Заднепровскийнинг мархамат даври билан белгиланиши мумкин.

V-VI асрлар археологик комплекси

Бу материаллар Фарғонанинг қўйидаги стратиграфик материаллари билан муқоясаланиши мумкин: шимол томонда Ахсикет II даври, Муғтепа, Куюктепа II/1-4, Куюлтепа «Г» комплекси, шарқда Файраттепа II/4, Шўртепа босқичи киради.

Ушбу давр материаллари Баландтепани 1, 2, 3-қазилмалари, 1-шурфни 10-17 қатламлари, 1994 йилги траншеядан, Мунчоктепа I, II (1, 5-сағаналар, айрим йиғма материаллар) мазорларидан аниқланган. Улар бир археологик комплексга бирлаштирилган. Идишлар лойини сифатини яхшилиги, хумдонда пиширилишини бир текислиги бу комплекснинг характерли белгилардандир.

Бу гуруҳнинг асосий идишлари каторига дастали кўзалар киритилиши мумкин. Ҳамма кўзаларнинг дастаси гардишдан юқорига кўтарилиб туради, баъзиларига ангоб ҳошия берилган. Айримларида учлари юмалоқ ёки бир оз

ялпайтирилган жўмраклар ҳам бор (132-расм: 16-17). Ана шундай жўмракли кўзалар Куюк II/2 комплексида бўлиб, IV-V асрлар билан даврланади [5.10, с. 17]. Бундай идишлар бир оз қадимгироқ вақтга тўғри келадиган қуйи ва ўрта Сирдарё материаллари ичида ҳам учрайди [4.106, рис. 59; 3.28, с. 70-80]. Палапартиш қилиб сиртига бўёқ билан гул солишга ҳаракат қилинган кўзалар ажралиб туради (132-расм: 17). Худди шунақа кўзалар санаси Суғдда ишонарли аниқланган [4.127. 29, 60 белгилар]. Юқорида эслатилганидек, Фарғонада кулолчилик чарҳида ясалган дастали кўзалар III-IV асрлардан олдин учрамайди [4.60, с. 83]. Кўзалардаги жўмрак, жўмраклардаги ангоб ҳошиялар ҳам IV-V асрларда пайдо бўлади [4.59, с. 67, рис. 15, 12, 19, 20]. Тўғри, Н.Г. Горбунова ўзини илгариги ишларида бу элементларни пайдо бўлишини бир оз кейинги вақт-V-VI асрлар билан боғлаган [4.55, с. 129-139]. Таъкид этиш жоизки, Мунчоқтепа кўзаларидаги дасталар ажралиб туради ва гардишдан баландга кўтарилган, баъзилари бўёқ билан безатилган. Ушбу кўзалар 5-сағананинг энг остки қисмидан - полдан топилганлар, яъни энг биринчи даврга тўғри келади. Бу кўзалар билан бирга Яна бошқа кўзалар, пиёлалар, косалар ҳам учрайди. Уларни айримлари гардишига ташқари томонидан ангоб ҳошия берилган (132-расм: 3-4, б). Худди шундай пиёлалар, косалар Баландтепада тирнаб гул солинган хурмалар билан бирга топилган. Ангоб ҳошиялар ва идишларни қисман ангоб бериб бўйш IV-V асрлар учун характерли белгидир [4.59, с. 58-67, рис. 15]. Идишларга юқорида келтирилгандай зеб бериш, айтиш мумкинки, Фарғонанинг ўзида пайдо бўлган бўлиши керак. Сабаб, шунга ўхшаш безак берилган идишлар ўрганилаётган IV-V асрлардан илгари ҳам учрайди [7.47, с. 132. Табл. XVIII; 3.44, с. 23; 7.117, рис. 4, 4, 20; 4.30, с. 24, рис. 3]. Демак, Фарғона кулоллари анъаналарини айримлари узоқ давом этиши бу мисолда яққол кўринади.

Танаси чўзинчоқ, нафис ишланган ва сирти куюқ ялтироқ ангоб билан қопланган ёғлоғи ҳам шу комплексга тааллуқли, тадқиқотчиларнинг фикрича бундай ёғлоғилар IV асрдан сўнг пайдо бўлган [7.38, с. 35, рис. 7, 39]. Пиёлалар гардишига учлироқ шакл берилган, нафис ишланган бўлсада, ангоб билан сирти

бўялмаган. Бундай пиёлалар сурункали вақтда истифода бўладилар, ҳатто уларни қўлда ёпма усулда ҳам ясаганлар. Бундай пиёлалар водийнинг ғарб тарафидаги Ашт, Дашти Бодомак мазорларидаги қабрлардан ҳам топилган ва улар асосий формалардан бири ҳисобланган [3.57, с.123]. Биринчи сағанадан топилган тагдони ажралиб турувчи, нафис пиёла Қалантархона мазоридаги [3.57, табл. 10, 27], Қайрағоч мазоридаги [3.44, рис. 55, 11] материалларида ҳам учрайди. Мунчоқтепа мазоридан топилган бутилкага ўхшайдиган идиш кам бўлсада Фарғона материалларида бор. Бу идишни гардишини бир бўлаги суюқликни осон қуйилиши учун бир оз кемтиб қўйилган [4.55, рис. 3, III г; 3.57, табл. 38, 7]. Айнан шу идишга ўхшаш идишлар Майдатепада ҳам учраган, лекин қазилма муаллифи бу идишни вақтини «ёшартириб» юборган [7.22, рис. 44, 1]. Бизнингча, ўзига хос гардишли бутилкага ўхшаш идиш IV асрдан кейинги вақт билан белгиланиши керак.

Бу давр комплекслари ичида темир буюмларни ҳам келтириб ўтиш лозим деб ўйлаймиз. Булардан темир пичоқлар (40 дона), ханжарларни (4 дона) келтирамиз. Таъкидлаш жоизки, Фарғонадаги ушбу давр темир пичоқлари ўз шакли, ўлчамларига қараб Б.А. Литвинский томонидан батафсил тасниф (классификация) қилинган [3.59]. Бу таснифга кўра Мунчоқтепа пичоқлари I, II бўлимларга тўғри келади, ҳамда милодий I минг йиллигини биринчи ярми билан белгиланади [3.59, с.10-13. Табл. 1]. Буларга ўхшаш темир пичоқлар Фарғонани I минг йиллик биринчи ярмига оид ёрма ва лаҳадли гўрларда, айниқса Жанубий Фарғонадаги Қорабулоқ, Қайрағоч, Боркорбоз, Исфара, Қалантархона мазорларида кўп учрайди [3.44, с.90-100, рис. 59, 15-17; 4.176, с. 117-160]. Бу пичоқларнинг ичида жуда кичкиналари ҳам учрайди. Балким, булар хўжаликда ишлатилгандир. Бироқ шунга ўхшаш буюмлар узок Сибирь(Хакасия)даги комплексларда ёзув билан боғлиқ буюмлар деб аниқланган [7.72, с.106, рис.3; яна, шу муаллиф 7.69; 7.70; 7.71]. Мунчоқтепадаги шунга ўхшаш буюмлар ҳам шундай вазифани бажарган бўлиши мумкин. Мунчоқтепа ханжарларига ўхшашлари Боркорбоз мазорида ҳам қайд этилган [4.176, с.118-121, 135-137].

Уларнинг ўлчами (Мунчоктепада узунлиги 28-31 см, Боркорбозда 34-35 см), шаклига (бир томонлама тўғли, дастали) кўра айнан бир-бирларига ўхшайди. Темир ашёлар ичида яна 5-сағанада темир пайконлар учрайди. Улар 6 дона бўлиб, ҳаммаси зўғатали, биттаси уч қиррали, иккитаси тўрт қиррали, учтаси уч парракли (148-расм, 1-5). Тадқиқотларга кўра уч ва тўрт қиррали пайконлар Фарғонада IV асрдан бошлаб [7.38, с.30] бир вақтда [4.43, с.34] пайдо бўлади. Уч парракли пайконлар масаласига келсак, улар Мунчоктепада тўрт қиррали пайконлар билан бирга топилган. Бундан келиб чиқиб ҳар икки тип пайконларнинг вақти бир хил деб қараш мумкин. Агар уларни юқоридаги қамиш тобутлар ичидан топилгани ва фойдаланиши сурункали бўлишини ҳисобга олиб, пайконлар учун ҳам V-VI асрларни олиш мумкин.

Жез ойналар ҳам V-VI асрларга тааллуқлидир. Жездан ясалган буюмлар ичида жажжи қилиб ишланган, тик турган одам ҳайкалчаси ҳам қизиқиш уйғотади. Бундай ҳайкалчалар Фарғона ва уни ташқарисиди олдин ҳам учраган [4.30; 4.31; 3.19, с.49; 9.16, с.152; 4.105, с.167-178; 6.13, IV. Tabl. LXXXIX. Ast. I. 8,09]. Улар эрамиз бошларида пайдо бўлиб [9.16; 8.3, с.34-35] VII-VIII асрларда ҳам учрайди [7.58, с.262-266].

Хуллас, сағаналардаги ҳамма топилмаларнинг таҳлили ва шаҳар харобаси-Баландтепадаги ашёвий далилларга таяниб, топилмаларни асосий қисмини V-VI асрлар билан белгилаш мумкин.

VII-VIII асрлар археологик комплекси

Бу даврга тўғри келадиган, Мунчоктепа ва Баландтепа топилмалари Фарғонанинг қуйидаги археологик комплексларига айнан ўхшашдир. Булар қаторига Куюктепа III, Ахсикет хронологияси биринчи босқичининг биринчи фазаси (Ғ. Мирзалиев бўйича) ёки биринчи давр (А. Анорбоев бўйича), Чордона даври (5.1, с.18), Чунтепа II давридир (4.61, с. 71-102, рис. 13-14). Ўз навбатида эса бу давр ашёлари Баландтепадаги ҳамма қазилмаларида, Мунчоктепани 2, 3, 4, 7, 9-сағаналарида аниқланган.

Ёғлоғиларни (цилиндр кўринишли бўғизли ва халқасимон дастали) бошқа

жойдаги ўхшашларига қараб бемалол VII-VIII асрлар билан даврлаш мумкин [7.37, с.70, рис. 22, 8; 4.60, с.76, рис. 6; 4.61, с.89-93, рис. 13, 13. Худди шундай ёғлоғи Ахсикет материалларида ҳам бор, лекин уни бўғзи яққол ажралиб туради [5.14. Свод. табл.: Первый этап - первая фаза: 28-30]. Ювилса ранги чиқадиган ангоб билан қопланган дастали кўза. Дастанни гардиш билан туташган тепа қисмида тугмачасимон бўртик ясалган. Идишни ўрта қисмига тирнаб кўҳна турк ёзуви битилган (131-расм: 13). Япақи бурунли ва лой зуваласидан фойдаланиб нозик илон изи нақши битилган дастали кўза (131-расм: 14). Кейинги икки сопол идишга айнан ўхшашлари кўшни районлардан топилган [4.55, с.70, рис. 22; 7.17, с.239, рис. 100]. Умуман 2, 3-сағаналар ва уларнинг кириш қисмида, хумга солиб кўмилган жасад яқинидаги сопол идишларнинг барчаси VII-VIII асрларда истифода бўлганлар (131-расмга қаранг).

Улар орасида дастали, танаси юмалоқ кўза эътиборлидир. Дастанни қарама-қарши томонида жўмрак ясалган. У бир лаби билан гардишга ёпиштирилган (131-расм: 11). Жўмрак ва тана қисмига бўёқ билан нақшлар солинган. Бу каби кўзалар Фарғона водийси ва кўшни худудларда ҳам учрайди. Суғднинг Панжикент ёдгорлигидан шундай кўза топилган [7.11, рис. 28-29]. Улар VII асрнинг биринчи ярми билан белгиланади (7.12, рис. 3). Шунга ўхшайдиган, лекин нақшсиз кўза водийнинг шарқидаги Миқтиқўрғон V [4.61, рис. 13, 2] ва Шўртепа ёдгорликларидан [4.1, рис. 2, 6] аниқланган. Бунга кўшимча қилиб кўшни Чочдан топилган кўзаларни ҳам айтиб ўтиш керак [4.106, с. 156, рис. 59, 354; 3.128, с.80-86, рис. 9]. Умуман ушбу кўзаларнинг вақти VII-VIII асрлар билан белгиланган [7.24, с.105]. Бу комплексдаги қолган бошқа сопол идишлар ҳам айнан VII-VIII асрларга тўғри келади. Бу танаси тухумсимон, бўғзи кичкина, дастали кўза (131-расм: 12). Бундай кўзалар Суғдда ҳам бошқа худудларда ҳам VII-VIII асрларга тўғри келади [7.14, рис. 19; 4.126, табл. 8]. Мунчоктепадаги майда кўзалар ҳам шу вақт билан даврланади. Баландтепадаги яна бир неча идишларга ўхшашлари водийни бошқа худудларида ҳам учрайди. Чунончи «пуонсон» нақшли дастали кўзалар (39-расм: 7,16,17) ва икки дастали кўза (39-

расм, 15) Косон (Муғтепа)да [7.17, с. 241, рис. 100; 2.8, с. 14-15] ва Чунтепа II да топилган [4.61, с. 93, рис. 13, 9; рис. 14, 10]. Баландтепадан аниқланган қадахлар Водилни Кўктош мазоридеги [7.38, рис. 10] материалларда ҳам учрайди. Кўктошдаги қадахлар, улар билан топилган турк руник ёзувига кўра VII асрга тўғри келади [9.15, с.12]. Баландтепадаги қадахларга келсак, улар бу хилдаги идишларни кейинги VII аср охири-VIII аср бошларига тааллуқли бўлиши керак. Баландтепадаги яна бир идиш хили-ёғлоғилар ҳам ана шу даврга тўғри келади. Чунки Ахсикетда бундай ёғлоғилар халифат тангаларига асосан VIII асрнинг биринчи ярмига тааллуқли деб аниқланган [4.12, с. 82-83, рис. 4]. Баландтепадаги хумлар ва содда хилдаги қозонлар ишлатилиш табиатига кўра, узок истифода бўлган бўлсаларда комплекс ҳолда VII-VIII асрлар билан белгиланиши мумкин. Ҳақиқатдан ҳам бошқа ёдгорликларда қозонларни ушбу хили айнан VII-VIII асрларга тўғри келади [4.47, с.154, рис. 2; 4.61, рис. 14-16]. Бу комплекс учун таклиф этилаётган санани тўғри эканлигини тақинчоқ сифатида фойдаланилган иккита «у-шу» типидеги тангалар ва отни калла қисми кўринишида ясалган жез ойна дастаси ҳам тасдиқлайди. Бундай дастали ойналар Жолсой, Панжикент, Афросиёб каби ёдгорликларда топилган [3.59, с.97. Табл. 22]. Улар VIII асрнинг биринчи чорагига тўғри келади дейилади [7.105, с.67]. Яна 3-сағанадан чиққан танга-чақалар хазинаси ҳам муҳимдир. Хазина 63 та тангадан иборат бўлиб, улардан ҳозирча иккитасини типи аниқланган (М.М. Исҳоқов ва Л. Баратовалар аниқлаганлар). Биринчиси турк-суғд тангаларини иккинчи типига тўғри келади ва VII аср охири VIII аср бошларида муомалада бўлган [3.83, с. 58]. Иккинчи танга устидан Суғд ёзувида битик бор [4.26]. Қолганларининг типларини белгилари йўқ, улар тадқиқотчилар фикрича Фарғонада зарб этилган, лекин ҳозиргача номаълум бўлган майда танга - чақа намуналари бўлиши керак [3.26, с. 49]. Улар муомалада бўлган вақт VII-VIII асрлар деб аниқланган. Баландтепа ва Мунчоктепа комплекслари вақтини тўғри аниқланганлигини Суғд, Чоч материаллари билан солиштириб ўрганиш ҳам тасдиқлайди [қаранг: 4.106, с. 184-186; 3.28, с.80-86; 7.12, с.94-110; 7.14; 4.126]. Биз келтириб ўтган Фарғона илк

ўрта аср комплекслари билан қўшни Уструшонадаги материаллар (Ўрта Қўрғон, Чилхужра) ҳам кўп жиҳатдан бир-бирларига ўхшаш. Бироқ Уструшонадаги ушбу материаллар бирон бир асоссиз равишда «қадимлаштирилган». Бундай идишлар қаторига ҳалқасимон дастали ёғлоғи, дастали ва жўмракли кўзалар, икки дастали хурмалар киради [3.72, рис. 42, 2; 4.158, с. 42-62, рис. 27-28, 32, 35]. Ушбу келтирилган Уструшона идишлари Мунчоқтепа ва Баландтепадан топилган танга-чақаларга асосан VII-VIII асрлар билан белгиланиши керак.

Хуллас, ўрганилган сағаналар ҳаммаси бир вақтга тўғри келмайди ва умумий тарзда V-VIII асрлар билан даврланиши мумкин. Лекин улардаги даврий фарқни ҳисобга олиб, стратиграфик кузатувлар асосида иккита комплекс ажратиб олиш мумкин:

1. V-VI асрлар.
2. VII-VIII асрлар.

3.4. Кўктош археологик комплекси ва унинг тавсифи (150-161-расмлар)

Бу мазордаги қабрлардан топилган ашёлар унчалик кўп эмас. Сабаб, уларни кўплари хўжалик ишлари пайтида бузилиб кетган, қолаверса бу ерда марҳумлар билан унчалик кўп анжомлар қўйишмаган. Марҳумлар билан қўйилган буюмларни Мунчоқтепадаги буюмлар тартибидаги каби гуруҳларга бўлинган ҳолда берилади.

3.4.1. Кундалик эҳтиёж буюмлари

Кўктош мазоридан бу тоифа буюмлар анчагина топилган. Уларнинг ичида темирдан ясалган *пичоқлар* ажралиб туради. Аксарият ҳолларда улар занглаб кетган, бу нарса уларнинг сақланишига таъсир этган. Пичоқ ўлчамлари ҳар хил бўлиб, асосан 15-25 см. ва 10-18 см. узунликдаги пичоқлар ажралади. Уларнинг эни эса қарийиб 1 см.дан 3,5 см. гача боради. Пичоқларнинг барчасига бир томонлама тиф қилинган, дастали. Пичоқларга ёғочдан сукма даста қилинган. Бундай дейишимизга сабаби михпарчин учун тешик аниқланмади. Албатта

бундай пичоқлар ошхонада, хунармандчиликда, овчиликда ишлатилган. Темир пичоқлар ўз хусусиятларига кўра қуйидаги хилларга бўлинади.

1. Узун тиғининг уч қисми суйри қилиб эгилган. Дастаси билан тиғ тўғри чизик бўлиб бирлашиб кетган. Тиғнинг қарама - қарши тарафида билинар - билинмас таянч бўрттик ясалган (155-расм: 5). Унинг тузилишидаги шакли бир хил, аммо бу пичоқни олдингидан (155-расм: 5) фарқи, тиғи чап томондан ясалган (155-расм: 10).

2. Узун, ингичка ва тўғри тиғли. Дастаси билан тиғ тўғри чизик бўлиб бирлашиб кетган. Дастаси яққол ажраб турмайди (155-расм: 6).

3. Узун, тиғи бир оз суйироқ қилинган, дастаси калтароқ (155-расм: 7).

4. Шаклига ва ясалишига кўра бир-бирига ўхшаб кетадиган пичоқлар хили ҳам бор. Улар учун ажралиб турувчи даста ҳамда тиғ ва уни қарама - қарши орқа томонидан таянч бўрттик ясалиши характерлидир (155-расм: 8, 12, 13).

5. Бу гуруҳ пичоқлар махсус вазифани бажарган бўлишлари керак. Чунки уларнинг тиғларини кўриниши ёйсимон: бирининг тиғи ёй ичкарасида (154-расм: 14), бошқасиники ёй ташқарисида, яъни тиғи учи орқасига бир оз қайри ясалган. Бу пичоқ кўп жиҳатдан ҳозирги «қайқи пичоқ»қа ўхшаб кетади (155-расм: 11) [3.27, с.297]. Тиғи ташқари томонга чиқарилгани ҳозирги чопқига ўхшайди. Тиғи ичкаридан ясалгани боис у «ўроқ ранда»ни эслатади.

Ёғоч ва чарм буюмлар. Кўктош қабрларида уларнинг сони кўп эмас. Ёғоч буюмлар орасида ёғоч тобут тахталарни келтириб ўтамиз. Тахталар тобутларни сақланиб қолган бўлакларидир. Демак, Кўктошда мархумларни ёғоч тобутларга солиб кўмиш одати бўлган.

Чармдан ясалган идишларнинг шакли хақида бирор нарса дейиш қийин. Улар яхши сақланмаган. Улар Мунчоқтепадаги 5 - сағанадан топилган мешларга ўхшаб кетади ва ана ўшандай вазифани бажарган бўлиши керак.

Жез ойналар ҳам қабрларда учрайдиган доимий анжомлардан ҳисобланади.

1. Ясси, юмалоқ диск кўринишидаги ойна, орқа томонида ўртасидан бўртиб чиқиб турган юмалоқ дастаси бор. Ойна теграгида юмалоқ тўғин (ободок) ясалган (156-расм: 35).

2. Ясси, юмалоқ диск кўринишидаги ойна дастасиз (156-расм: 37).

3. Ясси, ойнага нисбатан вертикал ушлагич ясалган (156-расм: 34).

Упа-элик соладиган жез қутичалар - ёки пардоз қутичалари. Улар режаси юмалоқ, ёнидан қараганда цилиндр кўринишга эга. Ясама таглик ва қопқоқдан иборат. Баъзиларини ён томонидан илиб қўйиш учун параллел қилиб икки томонидан тешикча қилинган (157-расм: 6-8).

Кундалик эҳтиёж буюмлардан Кўктош қабрларига сопол урчуқлар қўйилган, улар деярли бир шаклга эга (161-расм). Ноёб топилмалар ичида темир болғани келтириб ўтамиз (157-расм: 1).

3.4.1А. Кулолчилик маҳсулотлари (150-154-расмлар)

Улар кулолчилик чархида ясалган, кам ҳолларда қўлда ёпма усулда тайёрланганлари ҳам бор. Идишларнинг ясалиши ва лой сифати жуда яхши, сиртидаги ангоблари сифати яхши эмас. Ангоблар суюқ ёки сифати паст, баъзи ангоб ювилиб кетган.

Косалар улар бир-бирларидан фарқ қилмайди, тагликлари ясси-текис. Уларнинг гардишлари тўғри, баъзиларининг учлари бир оз ўткирроқ кўринишига эга (150-расм: 1-4, 7-8). Айримлари танаси ўртарағидан кемтик халқа ўтган бўлиб, у косани иккига ажратиб турганга ўхшайди (150-расм: 9-10).

Пиёлалар иккита, шакли-кўринишидан олдинги идишлардан фарқ қилмаса ўлчамлари кичикроқ. Тагликлари ясси-текис, бирини гардиши тўмтоқроқ, иккинчисиники бир оз учланган. Таналари ўртасидан бир оз букилиб шакл берилган ва пиёлалар иккига бўлинганга ўхшаб кетади (150-расм: 5-6). Пиёлалардан бирини остига тирнаб антиқа тасвир туширилган (150-расм: 6).

Кўзалар ҳам ташқи безалиши - ангоби билан олдингилардан фарқ қилмайди. Уларни дастасиз, дастали, дастали ва жўмракли хиллари учради.

Дастасиз кўзалар: улар танаси юмалоқ бўлиб, гардишлари ажраб туради, остки қисмлари текис (153-расм). **Дастали кўзалар:** 1) Танаси юмалоқроқ дастали кўза. Дастанни қарама-қарши томонида суюқликни осон қуйилиши учун япақи бурун гардиш ясалган. Кўза танаси ўртасида турк руний белги ёки тамға туширилган (150-расм: 11). 2) Яна шунга ўхшаш кўзаларни япақи гардишлилари (151-расм: 4-5) ва гардишини алоҳида ажралиб турувчилари (151-расм: 9) бор. 3) Бу гуруҳга кирувчилар ичида дасталари гардиш остига жойлашган ва тирнаб гул солинганлари (151-расм: 1-2) ҳамда дасталари гардишидан кўтарилиб турувчилари алоҳида ажралиб туради (152-расм: 2, 3, 4, 7). Унчалик катта бўлмаган, дастали кўза, танаси юмалоқ, лекин бўғзи танасига нисбатан бир оз каттароқ кўринади. Кўза дастаси гардишдан бир оз кўтарилган(150-расм: 13). 4) Дасталилар ичида хажмига нисбатан кичик дастаси гардиш остига жойлашган кўза ҳам бор (152-расм: 1). **Дастали ва жўмракли кўзалар:** 1) Яна бир кўза танаси чўзинчоқ юмалоқ, дастаси унчалик катта эмас. Дастанни қарама - қарши томонига бир лаби билан гардишга ёпиштирилган жўмрак ясалган. Кўзани бўғзига яқин қисмида турк руний белгиси ёки тамға туширилган (150-расм: 12). 2) Бу хил идишлар олдингисининг шаклига ўхшаш, бироқ жўмрак идиш гардишидан ажралиб туради (151-расм: 3, 6).

Қадахлар (154-расм) сопол идишлар ичида энг кўп учрайди. Қадахларнинг сиртига баъзида баъзида кўнғир тусли ангоб билан бўялган, айрим ҳолларда номига суюқ ангоб чаплаб қўйилган, холос. Айрим қадахларда умуман сиртига ангоб бериш кузатилмайди. Улар шаклига, ясашишига кўра бир-бирларидан кўп фарқланмайдилар. Деярли ҳаммасини оёқлари турғун туриши учун пухта - пишиқ қилиб ишланган. Юқориги - суюқлик турадиган бўлаги агар алоҳида ажратиб олинса «нимкоса»га ўхшаб кетади, гардишлари тўмтоқроқ қилиб ясалган. Қадахларнинг пастки қисмини ўрталарида айнан бўртик халқа қилинган бўлиб, худди юқори қисм ва оёқ қисмларни ажратиб турганга ўхшайди (154-расм: 1-2, 10, 13). Баъзи қадахларнинг юқори қисмидан ўтган айланма ботик халқалар уни икки бўлинганга ўхшатиб кўрсатади (154-расм: 2, 4, 10). Энг

муҳими, айрим қадахларнинг танасини сиртига туркий руний белги ёки тамға туширилган (154-расм: 4, 6, 7, 14). *Ёғлогиларни* шакли бир хил: дастасини гардиш остига (152-расм: 10-11) ва идиш ўртасига ўрнатилганлари қайд этилган (152-расм.: 12). *Хурмалар* шаклига кўра бир бирларидан фарқ қилмайдилар: бири узунчоқроқ бўлиб, ажралиб турувчи гардиш ва текис тагликка эга (152-расм: 5), кейингисининг хажмлари катта эмас, гардишлари яққол ажралиб туради (152-расм: 8-9).

3.4.2. Ҳарбий қурол-аслаҳалар

Жанговор қуроллардан камон ва унинг пайконлар, ханжар аниқланган. Камон тўлиқ сақланмаган, фақат уни баъзи, бир қисмлари бизгача етиб келган. Уларга суякдан ясалган устама киради. Суяк устама тескари томонидан ёғоч ўзакка яхши ёпиштириш учун тўр-тўр қилиб чизиб тирналган. Кўктошдаги суяк устама камоннинг ўрта қисмига тўғри келса керак (160-расм: 3). Қолганлари тўртта, суякдан ясалган. Камон ипини маҳкамлашга мўлжалланган устамалар каторига киради (160-расм: 1-2, 4-5).

Пайконларнинг 40 дан ортиғи қабрлардан топилган. Уларни деярли хаммаси темирдан, фақат бир дона (24-қабр) жездан ясалгани аниқланди. Пайконларни барчаси зўғатали, жанговор қирралари, парракларининг шакли бўйича фарқланадилар. 1) Зўғатали, икки қиррали баргга ўхшаб кетадиган темир пайконлар (156-расм: 8-9), айнан шунга ўхшайди, бироқ жанговор қисми қирқилиб шакл берилган (156-расм: 5). 2) Зўғатали, уч қиррали пайконлар, улар ўлчамлари билан бир-биридан фарқ қиладилар (156-расм: 4, 6, 10-13, 15, 18-21). Улар ичидан баъзиларига жанговор қисми билан зўғатаси туташган жой кемтик шакл берилган (156-расм: 18), айримларига жанговор қисмнинг ўрталарига шундай кемтик қилинган (156-расм: 19). Пайконларни жанговор қисмини ана шундай кемтик қилиб шакл берилиши бежиз бўлмаса керак. Бизнингча балким бундай пайконлар мўлжалга текканидан сўнг, чиқариб олиш осон бўлиши учун шундай шакл берилган бўлса эҳтимол. Ёки иккинчи тахмин, бундай шакл бериш

билан улардаги аэродинамикада мутаносибликка эришилган бўлса ажаб эмас. 4) Зўғатали, уч парракли, олдингилардан фарқли ўлароқ бу туркум пайконларни ўлчамлари каттароқ (156-расм: 2-3, 7, 14, 16-17). Булар ичида ҳам пайконларни жанговор қисмларини зўғатага яқин еридан шакл берилган (156-расм: 7, 16-17).

Темир ханжар-пичоқлар, ўлчамларининг энг каттаси 42 см, калтароғи 18 см: тиғларини эни 3-4 см. Уларнинг деярли ҳаммаси бир томонлама тиғли, фақат биттаси икки томонлама тиғли. Дасталари сукма бўлган кўринади, сабаби уларда дастани маҳкамлашдаги михпарчинлар учун тешикчалар йўқ. 1) Ханжар - пичоқларни бир нечаси бир-бирига ўхшайди тиғлари тўғри, даста ўрнатиш учун тиғ ва уни қарама – қарши, яъни орқа томонида суйрироқ (таянч) қилинганки, бу дастани кўл билан қадалиб ушлаб туришга хизмат қилади (155-расм: 1, 3). Яна шу хилга киради, фақат тиғи бир оз этилган. Бу эҳтимол чархда ўткирланиш оқибатида шундай бўлгандир (155-расм: 2). 2) Ушбу ханжар-пичоқнинг бошқалардан фарқи, нафақат тиғи, балким бутун жанговор тиғ қисми бир оз букилган, дастаси билан жанговор бўлаги ўртасидаги кемтик бурчак ҳосил қилиб ажрайди (155-расм: 4). 3) Ҳозирча ягона бўлган, икки томонлама тиғли ханжар (пичоқ учун ўлчами катта) деб аташ мумкин. Тиғининг уч қисми синиб кетган. Дастаси яққол ажраб туради (155-расм: 9).

3.4.3. Кийим-бош, зеб-зийнат буюмлари ва тақинчоқлар.

Кўктош мазорига қўйилган уст-бошлар қабрларда сақланмаган, лекин ипак ва пахта мато қолдиқлари қайд этилган. Марҳумларнинг ипак кийимларини парчалари 29 - гўрда қайд этилди.

Уст-бошлар сақланмаган бўлсада, лекин улар билан бевосита боғлиқ бўлган темир ва жез тўқалар, темир тўғноғичлар қайд этилди. Ясалган металлига қараб темир тўқалар бир оз кўполроқ (156-расм: 22-27, 36), жездан қўйилганлари ихчам, бичими яхши тайёрланган (156-расм: 28-33). Ҳар икки гуруҳ тўқалар бир неча таркибий қисмлардан ташкил топган: камарни ушлаб турувчи асос ва унга бириктирилган камар қайишини ушлайдиган тилчадан иборат.

Темир тўқалар: 1) Тўртбурчак асосли, юмалоқ рамка ва тилчадан иборат (156-расм: 22, 24, 26), улардан бирининг тилчаси йўқ (156-расм: 26). 2) Бу тўқаларнинг олдингилардан фарқи улар фақат рамка ва тилчадан иборат. Эҳтимол камар тўғридан тўғри рамкага маҳкамланган бўлиши мумкин (156-расм: 25, 27). Бу гуруҳ темир тўқалар балким отни эгарлашда фойдаланилган айил сифатида қўлланилган бўлиши мумкин.

Жез тўқаларни ҳам икки хили бор. 1) Тўртбурчак асосли, юмалоқ рамка тилчадан иборат (156-расм: 29-31). Бу тўқаларнинг асос қисмида камарни тўқага маҳкамлашда тикиш учун тешикчалар (2 ва 4 та) ҳам қилинган (156-расм: 30-31). Бу тўқаларнинг олдингилардан фарқи, улар фақат рамка ва тилчадан иборат (156-расм: 32-33).

Тақинчоқлар. Уларга махсус жездан тайёрланган кўкрак, бўйин тақинчоқлари, сирғалар, узуклар, билакузук, мунчоқлар киради (158-расм). Мунчоқлар кўп сонли ва хилма-хил минераллар ва тошлардан тайёрланганлар. Уларни ҳам Мунчоқтепадагига ўхшатиб ясалган материални шаклига қараб гуруҳларга ажратиш мумкин (159-расм).

3.5. Кўктош археологик комплекси хронологияси

Илк ўрта асрлар тарихини ўрганишда бу мазорнинг аҳамияти каттадир. Чунки, топилмалар орасида тўғридан тўғри кўхна туркларга алоқадор материаллар кўплаб учрайди. Ушбу мазорда қазилма ўтказган археологлар Н.Г. Горбунова уни милодий эранинг IV-VII асрлари [7.38, с. 43, рис.10] ва Г.П. Иванов V-VIII ва балким IX асрлари [2.9; 2.10; 2.11] билан белгилайдилар. Демак, мазор материаллари хронологик жиҳатдан бир даврга тўғри келмайди ва унда марҳумларни узоқ вақт дафн этганлар. Топилмалар ичида кулолчилик буюмлари, темир ва жездан ясалган меҳнат ва жанговор қуроллари, зеб-зийнат ва тақинчоқлар кўп сонли ҳисобланади.

Кулолчилик маҳсулотларидан кўзаларни дастали, дастали бутилкасимон (152-расм: 2-5), остки қисми ажралиб турувчи пиёлалар хиллари (150-расм: 5-6,

9-19) водий бошқа жойларидаги материаллар Файраттепада [7.66, рис.7], Оқтепа, Андархон, Тагоп, Қорабулоқ каби ёдгорликларда учрайди [3.25, с.182] ва мутахасислар уларни V-VI асрлар, тўғрироғи VI асрнинг иккинчи ярми билан белгилайдилар. Ушбу гуруҳни сўнги даврига дастасиз кўзаларни ҳам киритиш мумкин (153-расм). Албатта, маҳаллий шароитлардан келиб чиқиб, уларнинг сиртига ишлов бериш ёки идишлардаги айрим деталларда фарқ қилиши мумкин. Бу табиий ҳол, чунки бу даврда водий кулолчилигида янги босқичга кўтарилади. Кўктош кулолчилик материалларини асосий қисми VII-VIII асрларга тўғри келади. Сана берувчи кўзалар, вазага ўхшаш сопол идишлар, қадахлар кўплаб топилган (151-152-расмлар). Булар (151-расм: 8-9) Мунчоктепанинг кейинги давр сополлари, Ахсикетдаги биринчи босқичнинг биринчи фаза (5.14, Сводная таблица), Чунтепа II [4.61, рис. 13-14], Чордона [4.3, рис. 1, 6, 10; 4.4, с.187, рис. 2, 10,12-13] материалларидир. Келтирилган сопол идишлар VII-VIII асрлар, баъзида VIII асрнинг биринчи ярми билан даврланади. Яна бир гуруҳ кулолчилик буюмларининг мутлақ санаси Кўктош мозори учун аниқ ўрнатилган деб ҳисоблаш мумкин. Булар сопол қадахлардир (154-расм). Уларнинг баъзиларини сиртига тирнаб турк руник ёзуви намунаси битилган. Агар кўҳна турк ёзувларини Фарғонада пайдо бўлишини эътиборга олсак, ёзувли қадах Фарғонада VII асрдан олдин пайдо бўлмайди [9.15, с. 12]. Қолаверса, водийда қадахларни пайдо бўлишини биргина сабаб билан изоҳлаш мумкин. Буни кўҳна туркларни водийга кириб келишини 2-босқичини археологик исботи дейиш мумкин. Кўктошда яна айрим сопол идишларни металдан ясалган идишларга тақлидан ясалгани ҳам қайд этилган. Буларга кўзалар (151-расм: 9), айрим ёғлоғилар (152-расм: 11-12) мисол бўлади. Кулолчиликдаги бу ҳолат Суғд таъсирида рўй берган деб ҳисобланарди. Аммо Суғдда бу даврда қадахлар деярли учрамайди. Демак, қадимги Фарғонада чиройли ишланган қадахлар, вазага ўхшаш идишлар (152-расм: 15, 154-расм: 1,10) кўҳна турклар таъсирида пайдо бўлган деб ҳисоблаш мумкин. Эҳтимол, ушбу идишлар кўҳна туркларда кўп тарқалган ёғоч ва металл идишларга тақлидан ишлаб чиқарилгандир.

Кўктошдаги темирдан, бронзадан ясалган бошқа хил буюмлар ҳам белгиланган VII-VIII асрларга зид эмас. Хусусан, металл пайконларни кўпчилиги томонлари қиррали, парракли (156-расм: 1-21) бўлиб, VII-VIII асрлар деб аниқланиши мумкин [7.38, рис.3, 6-13; 3.25, с 81-82]. Темир тўқалар (156-расм: 22-33) ва зеб зийнат буюмлари (158-расм) Қувасой мозори [7.58, с.262-266, рис.1], Боркорбоз, Қорабулоқ мозорлари [4.63, с.81, рис.1] ва умуман Кўғой-Қорабулоқ маданиятининг сўнгги даври билан солиштирилиши мумкин [7.38]. Кўктош мозори қабрлардаги буюмлар жануби-ғарбий Фарғона материалларига жуда яқин туради. Демак, Кўктошни асосан милодий VI-VIII асрларга оид мозор деб ҳисоблаш мумкин.

3.6. Илк ўрта асрлар шаҳарларининг хронологияси ва уларнинг ривожланиш босқичлари

Кейинги йилларда олиб борилган археологик изланишлар натижасида водийдаги илк ўрта асрлар даври шаҳарлари (Ахсикет, Поп, Андижон, Кува, Ўш, Косон)нинг пайдо бўлиши ва ривожланиш босқичлари тўғрисида янги маълумотлар тўпланди. Уларнинг шаҳар сифатида шаклланиши хронологияси анча қадимийлашди. Қуйида диссертант қатор шаҳарларда олиб борган ўз тадқиқотлари асосида аниқлаган даврий тизим ҳақида сўз юритади. Даврлаштириш тўлалигича келтирилди. Чунки, қазишмалар пайтида аниқланган материаллар унчалик кўп эмас ва уларни бир-бирларидан ажратиш кўрсатиш анча мушкул. Шунинг учун Поп, Андижон, Кувада қўлга киритилган барча материаллар келтириб ўтилди ва асосий эътибор илк ўрта асрлар топилмаларига қаратилди.

Поп. 1987-1996 йилларда Поп кўҳна шаҳри бўйича тўпланган материаллар ва аввал аниқланган археологик топилмалар асосида шаҳарнинг қадимги ва ўрта асрлар тарихини қуйидагича даврлаштиришни таклиф этиш мумкин.

I босқич – янги эра бошлари. Поп шаҳар харобасидан тўпланган материаллар, яъни арқда солинган шурфнинг (№1) қуйи қатламларидан,

шаҳарнинг ички қисмида ўтказилган 2-қазилмадан ва шаҳар қабристонидан атрофидан йиғилган топилмалар таҳлил қилинди. Шаҳар ёшини ва унинг ривожланиш босқичларини аниқлашда кулолчилик маҳсулотлари алоҳида аҳамият касб этди. Масалан, шаҳарнинг қуйи қатлаמידан юпка, лойи сифатли, хумдонда бир маромда пиширилган сополлар топилди. Сопол идишлар тўқ қизил, тўқ жигар рангли ангобларга бўялган, баъзида сополнинг ҳар икки томонига ҳам шундай ангоб берилган эди. Идишлар асосан кулолчилик чарҳида тайёрланган. Маълум миқдорда чарҳсиз тайёрланган сопол идишлар ҳам учрайди. Баландтепада қадах, пиёла, хурма ва коса каби идишлар кўп бўлиб, уларга хос белгилар ушбу комплексларни милодий I-III асрлар билан саналашга имкон беради [7.66, с.229; 4.55, с. 120-126]. Ушбу давр материаллари ичида сиртига тирнаб нақш солинган сополлар ҳам учрайди. Водийда ушбу типдаги сополлар кенг тарқалган эди ва уларнинг санаси эса милодий I-II асрларига тўғри келади [4.55; 4.76; 4.12, с.85].

1989-1992 йиллари 2-қазилмада, яна №1 шурфда ўтказилган қазилмада ҳам шу типдаги сопол идишлар учрайди. Баландтепа аркининг ташқи девори маданий қатлам устида қурилган, уни остидаги қатлам кўлами эса кўп эмас. Девор шарқдан ғарбга йўналишида бўлиб, у пахса ва ғишт аралаштириб қурилган, яъни пахса бўлаклари ўртасига 46x23x9, 46x23x10, 44x22x? см. ўлчамли ғиштар қатор қўйиб терилган. Қалъа рельеф жихатидан энг баланд нуқтада жойлашган ва унинг тўрт бурчагида тўртта кузатув миноралари ҳам бўлган. Улардан шимолий томондаги иккитаси сақланган, жанубдаги 2 тасини Сирдарё ювиб кетган [9.22]. Дастлаб шаҳар кичикроқ қалъа-қўрғон кўринишида бўлган. Унинг майдони 2,5 гектардан ошмаган (100x90 м). Бу Баландтепа шаҳар маданиятининг биринчи даври эди.

II босқич V-VIII асрларни ўз ичига олади. Баландтепа ва шаҳар қабристонидан (Мунчоктепа I, II) топилган материаллар айнан ушбу давр билан боғланади. Бу даврга тааллуқли қатламлар ва қурилиш қолдиқлари арк ичида ва ички шаҳарда ҳам аниқланган. Асосий сана берувчи материал кулолчилик

маҳсулотлари бўлиб, улар икки хронологик давр билан характерланади. Аммо илк ўрта асрлар даври шаҳар санасини аниқлашда асосан Баландтепа арки ва ички шаҳар материалларига асосланилди.

Баландтепада маданий қатламлар қалинлиги 2 - 5 метрга боради. Бу қатлам матриаллари хронологик жиҳатдан милодий эранинг биринчи асридан то VII-VIII асрларгача бўлган даврни ўз ичига олади. Ҳозирги кунда арkning сақланиб қолган қисмининг майдони 6 гектар. Арк мудофаа деворлари билан ўраб олинган. Қалъа масаласига келсак, у бир неча вазифани бажарган: маҳаллий хукмдорлар қароргоҳи ва нотинчлик пайтларида атроф аҳоли учун бошпана, хавфсиз макон бўлган. Ички шаҳарнинг мудофаа деворлари бўлганми, йўқми, ҳозирча бирор нарса дейиш қийин, чунки текширишларда мудофаа иншоотлари ички шаҳардан топилмади.

Таъкидлаш жоизки, Поп шаҳар харобасининг антик даври тўғрисида ўтган асрни 80-йилларида Ахсикетда илмий қидирув ишлари олиб борган археолог И. Ахроров ўз хулосаларини берган эди [9.3, с. 107-109]. Ҳозирги кунда ушбу фикр ўз тасдиғини топмоқда.

Баландтепадан ва унинг яқинидаги қабристондан V-VIII асрларга оид археологик комплекснинг топилиши биз ўрганаётган худудда каттагина шаҳар маркази бўлганидан далолат бермоқда. Бизнингча, бу шаҳар қадимги Боб, Фовасой ирригация райони ёки водийнинг шимолий қисмини маълум бир вақтдаги маркази бўлган бўлиши мумкин. Чунки, ушбу ёдгорликда V-VIII асрларга оид маданий қатламлари қалин, унинг археологик комплекслари тўла ва мукамалдир. Майдони бўйича ҳам Баландтепага тенг келадиган ёдгорлик ҳозирча топилгани йўқ. Косонсой (Муғтепа) да V-VI асрларга оид қурилиш босқичларининг йўқлиги [2.8] ёки ушбу давр маданий қатламларини ҳатто Ахсикетда ҳам кам учрагани [7.3, с. 178] ҳам ушбу фикримизни бевосита тасдиқлайди.

III босқичга сомоний-қорахонийлар даврига оид моддий маданий қатламлари унча катта эмас. Чунки IX-XIII аср бошларига оид шаҳар худуди

[Мунчоқтепа III-VIII - Айртом шаҳри] экин, экинзорлар ва қурилиш майдонларига айлантирилиб текислаб юборилган, бу жараён ҳозир ҳам давом этмоқда. Бу давр қатламлари 1995 йили Мунчоқтепа I, II ларнинг ғарбий томонида аниқланган эди. XI-XIII аср материаллари топилган жойни Мунчоқтепа VII деб белгиладик. Деярли бузилиб кетган кичкина тепаликда учта бадраб ва иккита хўжалик ўраси тозаланиб, кўп ашёлар олинди. Бу ердан ёпик ҳолда маълум бир давр мажмуаси топилди. Улар орасида сирланган ва сирланмаган, қўлда тайёрланган сопол идишлар ҳам бор. Сирланган сополлардан тим яшил рангли, сарғиш ва жигар ранглилари кўпчиликни ташкил этади. Баъзи ҳолларда идиш сиртига чизилган нақш устидан сирлаб жило берилган. Уларга ўхшаш сополлар - Ахсикет, Қорабулоқ, Ана-Қизил ёдгорликларида [3.24], шунингдек Катта Фарғона канали қурилиши давридаги археологик кузатишлар пайтида топилган [4.145].

1989 йили шу даврга оид тангалар хазинаси топилди. Хазина 36 дона фельслардан иборат бўлиб, Сомонийлар сулоласи даврида Бухоро, Самарқанд ва Фарғонада X аср иккинчи ярмида зарб этилган (Б.Д. Кочнев томонидан аниқланган). Сомонийлар даврига оид (ўлчамли) ғиштлар, чироғдонлар, шиша идишлар тез-тез учрайди. Булардан ташқари ер ости шаҳар сув тармоқларининг бир қисми (сопол қувурлар) ва қорахонийлар даврига оид ҳаммом (?) қолдиқлари топилган бўлиб, улар Баландтепа III даврига оиддир. Кулолчилик чарҳида ясалган қозонлар, ўнлаб симоб кўзачалар ҳам ўз шакли-шамойили, ишлов берилишига қараб шу давр билан белгиланади. Қорахонийлар даврига тўғри келадиган материаллар Баландтепани бузилиб кетган қисмидан ва Шомозор қишлоғидан топилган. Булардан ташқари XX асрнинг 50-60 йилларида ушбу территориядан топилган ва 289-359 ҳижрий (962-970) йилларда зарб қилинган танга-чақалар ҳам алоҳида аҳамият касб этади [4.71, с. 39-52].

X-XII асрларга келиб шаҳар майдони ҳозирги Поп шаҳрининг жанубий чегарасигача кенгайган ва ҳунармандлар шаҳрига айланади. Унинг қолдиқлари ўтган асрнинг 40-50 йилларида Т.Г. Оболдуева томонидан қайд этилган [7.99,

с.29-32]. Тадқиқотчилар жуда кўплаб ишлаб чиқариш чиқиндилари: тошқол, эриб кетган сопол ташландиқларини учрашини қайд қилганлар [3.20, с.38-39]. Улар хунармандчиликнинг кўп соҳаларини айниқса металлургияни ривожланганини таъкид этадилар. Бу фикрни юқоридаги ёдгорликлар яқинида кўплаб тарихий металл конлари (айниқса темир рудаси) жойлашгани ҳам тасдиқлайди [4.45, с. 197-207].

Металл эритишга мўлжалланган бир неча хумдонлар ва гилқозонларнинг намуналари ғишт заводи қурилиши вақтида кўплаб учратилди.

Афтидан III даврнинг бошларида (IX аср) номаълум сабабларга кўра шаҳарда ҳаёт тўхтаган кўринади. Чунки бу даврга оид материаллар деярли учрамайди. Шаҳар қабристонида ҳам VIII асрдан кейинги асрга оид қабрлар аниқланмади.

Демак, сомоний-қорохонийлар сулоласи даврида Поп шаҳри Баландтепада эмас, балки унинг бузилган Айртом (Мунчоктепа) археологик ёдгорлиги ўрнида ривожлана борган. Боб шаҳри ҳақидаги ўрта аср ёзма манбаларидаги маълумотлар ҳам айнан шу даврга тўғри келади. Уларда келтирилишича, Поп (Боб)дан Ахсикетга, ундан Жанубий Фарғона томонга йўл ўтган [1.11, с.21, 38, 45; 3.17, с.218-219]. Манбада ёзилишича, «Боб-Шош дарёси бўйидаги катта ва бой шаҳар» [1.9, с.65. Комментарий. 8].

XIII аср бошларида Боб шаҳри Шимолий Фарғонадаги бошқа шаҳарлар каби Хоразмшоҳ Муҳаммад томонидан бузиб ташланган бўлиши мумкин [3.17, с.433]. Шундан сўнг шаҳарда ҳаёт тўхтаган. Агарда шаҳар худудида топилган бир-икки топилмаларни ҳисобга олмаганда шаҳарнинг сўнгги ўрта асрлар даврига оид маълумотлар учрамайди. Сўнгги ўрта асрлар даврига тегишли материаллар Лангарбоботепа, Ўрдатепа ёдгорликларида учрайди. Уларга сирланган чироғлар, сопол парчалари (хаворанг сирланган) киради. Яна «Шомозор» қишлоғи чеккасида ўтган асрнинг 80-йилларида аниқланган мақбара қолдиғини ҳам келтириб ўтиш мумкин. У 27x16x3, 25x15x2,5 см. ўлчамли ғиштлардан тикланган ва 30-йилларда бузилиб кетган. Ҳозирда айрим ғиштлари

ва пойдевор бўлаги сақланган халос) [2.15]. Хўжалик қурилиши пайтида топилган археологик материаларни ҳисобга олганда, сўнгги ўрта асрлар шаҳри Поп шаҳри, унинг ҳозирги марказининг жануб ва ғарбий чегараларини эгаллаган. Айнан шу шаҳар (Қўрғон) ҳақида З.М. Бобур шундай ёзади: «Ахсининг берк қўрғонларидан бири Поп қўрғонидур. Поплик(лар) Поп қўрғонини беркитиб бизга киши йиборибтурлар. Сайид Қосимни бир неча йигитлар билан йиборилди. Ахсининг юқориғи кентларининг тўғрисидин дарёни ўтиб бориб, Поп қўрғониға кирдилар» [1.8, с.99].

Демак, археологик топилмаларга кўра Боб (Поп) шаҳри мил. авв. аср охирлари-мил. эра бошида қад кўтарган шаҳар бўлиб, у табиий географик жиҳатдан жуда қулай жойда пайдо бўлган. Ушбу шаҳардан Буюк ипак йўли ўтган, яъни ипак йўлининг серқатнов чорраҳасида жойлашган. Шунинг учун ҳам Баландтепанинг шимолий томонидан ўтувчи йўл ҳозиргача «Улуғ Йўл» деб аталади. Шунингдек, Попдан Қўқонга Сирдарё орқали ўтиш жойи (паром) излари ҳам Баландтепа яқинида сақланиб қолган.

Андижон. Шаҳарда ҳозиргача 10 мавсумдан зиёд археологик кузатув ишлари олиб борилди. Айниқса, 2000 йилдан буён Бобур Ҳалқаро фонди ташаббуси ва ёрдами билан Ўзбекистон республикаси Фан ва Технологиялар маркази билан ҳамкорликда амалга оширилган қазилмалар яхши натижалар берди. Ўтказилган археологик қазилмаларнинг хулосалари ва тегишли ёзма манбаларга таяниб, Андижон шаҳрининг пайдо бўлиши ва ривожланиш босқичлари биринчи марта асослаб берилди.

I босқич. Шаҳарнинг энг қадимги даври. Бу давр милоддан аввалги VI-IV асрлар билан белгиланади. Бу даврда бўлғуси шаҳарнинг ўзаги таркиб топади. Қорадарё ҳавзаси Фарғона водийсида энг қадимги деҳқончилик маданияти таркиб топган минтақа эканлиги яна бир бор исботланди. Унинг таркибида бўлган Андижон шаҳри ҳудудида илк шаҳарсозлик маданияти масканлари топилди. Андижон ана шу ўзига хос «Фарғона водийсининг илк цивилизацияси» маконлари занжиридан ўрин топди. Айниқса, шаҳарнинг жануби-ғарбий ва

марказий қисмидаги қадимги маконлардан топилган маданий қатламларни ўрганишга муяссар бўлинди. «Андижоннинг энг қадимги ядроси» ҳисобланмиш Сарвонтепа ёдгорлиги эканлиги аниқланди. Андижон водийда мавжуд шаҳарлар ичида энг қадимги археологик комплексга эга эканлиги исботланди. Бу комплекс Эски Шаҳарнинг Тутзор ва Сужоат кўчалари ва уларнинг атрофидаги уйлар, ҳовлилар остида ҳозирги сатҳдан 4 метр қуйида, 1 метр қалинликда қайд этилди. Андижонни Сарвонтепа сополлар комплексида чархсиз қўлда ясалган хурмачалар, косалар, айрим кўзалар, тўрт оёқли манқалдон ва бўёқ билан сиртига нақш солинган идишлар билан Эйлатон маданияти комплексини берди ва у айрим белгилари билан ҳуст маданиятига яқин туради (7.47. Табл. XII, XIV). Сарвонтепа кулолчилик маҳсулотларини 80% дан кўпроғи чархсиз қўлда ясалган бўлиб, улар Фарғона водийсидаги Симтепа I (6.4; 4.53), Суфан (4.52), Оқтом, Кунгай (4.50, рис.11), Эйлатон (7.47. Табл. XXXVII, XXXXIX) ёдгорликлари комплексига айнан ўхшарди. Ушбу топилмаларнинг санаси милоддан аввалги VI-IV асрлар билан белгиланиб, даврий жиҳатдан икки босқичга бўлинади. Бу қатламлар 1 гектардан кўпроқ майдонни (100x100 м) эгаллайди ва ҳозирча водийдаги бирорта тарихий шаҳарлар остидан бундай комплекс топилганича йўқ. Бу комплекснинг уч муҳим жиҳати бор. Биринчидан, бундан 2400-2600 йил олдин Андижон шаҳрининг Эски Шаҳар қисмида дастлабки аҳоли пунктлари қад кўтарган; Иккинчидан, ушбу аҳоли пунктининг сув билан таъминланиш масаласи, яъни Андижонсойнинг (аслида сунъий каналнинг) қурилган вақтига ойдинлик киритилади. Учинчидан, шаҳарнинг қадимги қисми унинг шарқий томонида бўлиши керак, деган мавжуд фикрга тузатиш киритиб, қадимги шаҳар қолдиқлари Андижоннинг жанубий-ғарбий, жанубий(?) тарафида ёки ҳозирги шаҳар марказида эди, деган хулосага олиб келади.

II босқич. Қадимги давр (мил. авв. IV-I асрлар мил. I-IV асрлари). Милоддан аввалги I минг йилликнинг охири-милодий эранинг дастлабки асрларида Андижон шаҳри доирасида Сарвонтепа, Чордона, Ганчтепа, Қўштепа ёдгорликлари қад кўтаради. Археологик маълумотларга кўра милоднинг II-III

асрларида шаҳар худудида қандайдир инқироз юз беради. Чунки айнан шу давр моддий маданиятини берадиган материаллар кам. Ҳолбуки, бу давр Фарғона-Давань давлати гуллаган ва унинг 70 дан ортиқ катта-кичик шаҳарлари бўлган вақт эди. Бу давлат пойтахти Эрши шаҳри ҳозирги Мархамат-Мингтепа ўрнида жойлашган (Андижон шаҳридан 28-30 км. жанубда).

III босқич. Илк ўрта асрлар даври (V-VIII). Бу даврда шаҳар анча кенгайган. Унинг атрофида янгидан-янги қасрлар, деҳқонзода кўрғонлари қад кўтарган. Бу тарихий давр археологик жиҳатдан Чордона, Сарвонтепа, Яккатепаларда кенг кўламда аниқланди. Археологик комплекслар давр жиҳатидан V-VI ва VII-VIII асрларга ажратилди. Топилмалар ичида кўхна туркларга тааллуқли кам сонли сополлар мажмуаси аниқланди. Улардан айниқса кўхна турклар тамғаси туширилган сопол парчасини келтириб ўтамиз. Бунгача академик Я. Фуломов Андижон шаҳридан турк-руник ёзуви туширилган сопол бўлагини топиб, Тошкентга Тарих музейига топширган [7.27, с.62]. Бу топилмалар Андижонда қадимдан туркийгўй аҳоли яшаб келганидан гувоҳлик беради.

IV босқич. Ўрта асрлар даври (IX-XVII асрлар). Бу давр тарихини айрим ёзма манбалар асосида ўрганиш мумкин. Ибн Ховқал, ал-Муқаддасий асарларида шаҳар номи «Андукон», «Андуган», «Андаган», «Андиган» кўринишларида учрайди. IX-X асрларга оид археологик материаллар жуда кам, улар ҳозирги Эски Шаҳар остида қолиб кетганлиги вақти-вақти билан хўжалик ишлари пайтида топилган айрим топилмалар далолатлайди. Мўғулларнинг Ўрта Осиёга истилосидан сўнг ҳам Андижон йирик шаҳарлардан бири бўлиб қолаверди. В.В. Бартольднинг фикрича: «VII/XIII асрларда Фарғона водийсининг пойтахти Андижон эди, унга Хайду ва Тува (Дува)хонлар асос солдилар. Жамол Қаршида «Андагон» номи билан учрайди [3.18, с.534]. Бироқ бу олим шаҳарга XIII асрда асос солинган деб нотўғри фикри ёзади. Бу хатони тадқиқотчи ўзининг бошқа бир ишида тўғрилагандай бўлади: «Андижон шаҳар сифатида IX-X асрларда учрайди, ҳамда Тува ва Хайду даврида қайтадан қурилган» [3.18, с.326]. Тўғри, Кайду-Сахин ўғли Дувахон даврида шаҳарда сезиларли қурилишлар бўлган.

Дувахон Андижонга Ўрта Осиё ва Хитой ўртасидаги кўприк, стратегик пункт сифатида қараган. Бу тўғрида Муин ад-Дин Натанзийнинг «Искандар аноними» асаарида келтирилишича Дувахон «кўпгина шаҳарлар, жумладан, «Куббот-ул-Исломи Андижон»ни» [1.11, с.115-116] ҳар томонлама ривожлантирди. С. Жалилов маълумотларига кўра, яқингача шаҳардаги Дувахон масжидининг харобалари бор эди. Яна бир маълумотга кўра, айнан шу даврдан шаҳарга айрим мўғил уруғлари кўчиб келган. Буни Андижон шаҳрининг доирасида учрайдиган Қирлик, Жувалачи (Жубалачи), Қўнжи, Бўғра, Сарой каби номларни учраши исботлайди.

Андижон темурийлар даврида ҳоким қароргоҳи эди [3.18, с.326]. Арк, Шаҳристон, Рабод каби таркибий қисмлардан иборат эканлиги археологик маълумотлар билан ҳам тасдиқланади. Ҳозирги Арк ичи маҳалласида арк девори қолдиқлари (XIV-XV асрлар) 40 метрдан зиёд жойда тозалаб очилди. 2002 йилги қазишмалар натижаларига кўра, деворнинг қалинлиги қуйи қисмида 5,75 м.; юқори қисмида 5,30 м; баландлиги 2,20 м. Темурийлар даври материаллари Жомъе масжиди яқинида, Чордонанинг юқори қатламларида, Ҳақиқат, Ташкилот кўчалари атрофида қайд этилган. Абдураззоқ Самарқандий келтириб ўтган ва Умаршайх даврида Андижон атрофида олинган деворнинг бир қисмини аввалига Б.Абдулгазиева, сўнгра бизлар аниқладик. 1939 йили М.Е. Массон Катта Фарғона канали қурилиши пайтидаги кузатувлари даврида аниқлаган XII-XIV асрлар меъморчилик ғиштлари ҳам Жомъе масжиди яқинидан топилган [7.86, с. 52-54].

V босқич. Янги давр XVII-XIX асрларни камраб олган. Тутзор, Сужоат, Қизил Шарқ кўчаларидан аниқланган сопол буюмлар шу давр билан белгиланиши мумкин.

Яна бир муҳим манба, Андижонда зарб этилган танга-чақаларнинг энг дастлабкиси 358/59 ҳижрий, 968-970 милодий йиллари Андижонда зарб қилинган дейилади. Бироқ унга айрим тангашунослар шубҳа билдирадилар [9.18, с.53-55]. Андижон зарби билан XIV асрда чиқарилган ва «чиғатойлар пули» деб

ном олган танга ҳам маълум [3.38, с.98-99]. Бунга яна 2002 йили Чордона ёдгорлигининг юқори қисмидаги қабрлардан чиққан иккита кумуш тангани ҳам келтиришимиз мумкин. Бироқ нумизмат А.Х. Отахўжаев фикрича, улар XIV асрнинг 60-70-йиллар зарб этилгани аниқ бўлсада, қаерда ва ким томонидан зарб этилгани номаълум. XV аср бошларида Андижонда пул зарбхонаси бўлгани аниқланган ва тангаларнинг 4 хили маълум [5.27].

Шундай қилиб, юқорида келтирилган мулоҳазаларга яқун ясаб, Андижондан топилган археологик маълумотларга суянган ҳолда, Андижондаги шаҳарсозлик маданиятини куйидаги босқичларга ажратиш мумкин.

I-босқич. Бўлғуси шаҳар ядросининг пайдо бўлиши (мил. авв. VI-V асрлар).

II-босқич. Антик давр шаҳри (мил. авв. IV, милодий IV асрлар).

III-босқич. Илк ўрта аср шаҳри (V-VIII асрлар).

IV-босқич. Ўрта аср шаҳри (IX-XVI асрлар).

V-босқич. Сўнгги ўрта асрлар (XVII-XIX асрлар).

Демак, Андижондаги археологик қазилмалар ва ёзма маълумотлар куйидаги натижаларни беради. Биринчидан, шаҳарни қадимги сой бўйида бунёд этилганини; иккинчидан, шаҳарни узоқ вақт бир жойда тарихан шаклланганини; учинчидан, уни ўрта асрларда пайдо бўлди деган фикрлар асосизлигини; тўртинчидан, Андижон Марказий Осиё билан Хитой империяси ўртасидаги савдо йўлида муҳим стратегик пункт бўлганини; бешинчидан, шаҳар ўз тараққиётида Ўрта Осиё шаҳарларига хос хусусиятларга ва ўзига хос хусусиятларга эгаллигини кўрсатади. Андижоннинг яна бир муҳим хусусияти уни атрофга жуда кам кенгайганидир. Бунинг оқибатида шаҳар биқик ҳолатга тушиб, ўша XVII-XIX асрлардаёқ мавжуд ёдгорликлар бузиб юборилган. Яъни, Эски Термиз, Афросиёб, Хива, Бухорода кузатилган қалин қатламлар бизгача етиб келмаган.

Қува. У Фарғона водийсининг жануб томонидаги муҳим шаҳарлардан биридир. Археологик қазилма ишлари натижаларига кўра, Қува шаҳрининг пайдо бўлиши ва ривожланиш босқичларига оид етарли маълумот тўпланган.

Шаҳар тарихида қуйидаги босқичлар ўрин олган.

I босқич. Энг қадимги давр-мил. авв.IV-I асрлар. 1998 йилги 5, 6, 7 қазишмалардан эрамизнинг биринчи асрига оид материал аниқланган бўлса, мудофаа деворининг остидан Эйлатон маданияти археологик комплекси топилди. Булар чархсиз ясалган сопол идиш намуналари, айримлари сиртига суюқ бўёқ берилган ва бўёқ билан нақш солинган. Демак, Қува шаҳристони ўрнида Эйлатон маданияти даври турар жойлари мавжуд бўлган. Улар келсуси шаҳар ўзаги бўлиб хизмат қилган. Бу комплекс Эйлатон, Оқтом, Суфон, Андижон материалларига айнан ўхшайди ва Эйлатон маданиятининг иккинчи босқичига, антик даврга тўғри келади [6.4. Pl. VII; 7.2, с. 14].

II босқич. Қадимги давр-эрамиз бошларига оид материаллари унчалик кўп эмас. 3, 4, 5, 5^A қазишмаларида аниқланган.

III босқич. Илк ўрта асрлар (V-VIII асрлар) 5, 5^A, 6, 7 қазишмалар натижаларининг кўрсатишича бу шаҳар кенгайган, V-VI асрларда янги мудофаа девори тикланган. Унинг қолдиқлари шаҳристоннинг жанубий тарафида ўрганилди. Айнан илк ўрта асрларда шаҳристон деворининг ташқи томони ҳам ўзлаштирилган. Шаҳристон ташқарисида будда ибодатхонаси ва уй-жой даҳаларини топилиши «иккинчи шаҳристон»ни илк ўрта асрларда фаолият кўрсатганидан далолат беради.

IV босқич. Ўрта асрлар (IX-XIII, XVI асрлар). Бу тарихий даврнинг археологик комплекслари арк ва шаҳристоннинг қазишма ўтказилган ҳамма жойида қайд этилган. 1998 йили 4 қазишмада XI-XII аср Қува шаҳрининг иккита даҳаси ковлаб ўрганилди. Ҳар икки даҳада 30 га яқин хона ва шаҳар кўчаси ўрганилди. Кўча 21 метр узунликда тозалаб очилди, эни 3-5 метрга боради. Ушбу кўчанинг икки томонида шаҳар уй-жойлари жойлашган. Барча ковлаб очилган хоналар саккизта уй хўжалигига бўлинади ва уларнинг ҳар бирида яшаш ва хўжалик учун маълум миқдорда хоналар режа асосида тикланган. Уй-жойлар 3-5 та хонадан иборат бўлиб, бир оилага мўлжалланган. Бу комплекс ўрта асрлар шаҳарликлар ҳаёти, уларнинг машғулоти ва умуман ижтимоий-маданий турмуш

тарзи ҳақида етарли маълумотлар беради. Ал-Муқаддасий хабарича, Қува бу вақтда Фарғона пойтахти Ахсикетдан ҳам чиройли ва катта эди [3.18, с. 531]. Ўрта аср муаллифи бу маълумотда Қува шаҳристони ва рабодини бирга қўшиб ҳисоблагандаги катталигини кўзда тутган бўлса керак. Сабаб, Қува шаҳристони Ахсикетникидан кичикдир. Ёзма манбаларда айтилишича, X асрда шаҳар арк, шаҳристон ва рабоддан иборат эди. Арк девори бузилиб кетган бўлиб, маъмурий ташкилотлар: ҳоким қароргоҳи, турма ва бозор рабодда жойлашган [3.17, с. 215]. Қува илк тангалари 947-948 йиллари зарб этилган [7.41, с.254-257].

XIII аср бошларида Қува Хоразмшоҳ Муҳаммад ва кейинроқ мўғиллар босқинида вайрон этилган бўлиши керак. Ёнгин, вайронгарчилик излари қазишмаларни ушбу давр қатламларида ҳам кузатилган. Шундан сўнг, Қува қайта тиклана олмайди. Буни XVI асрдаги манба «Бобурнома»да Қувани оддий қишлоқ сифатида таъкидлангани тасдиқлайди [3.17, с.216].

Демак, Қува мил. авв. IV-III асрлардан шаҳар сифатида шаклланиб, то XIII аср биринчи ярмигача Фарғона тарихида муҳим роль ўйнаган.

3.7. Фарғона водийсининг илк ўрта асрлар даври археологиясида

Мунчоктепа комплексининг аҳамияти

Мунчоктепа ва Баландтепадаги археологик қазув ишлари натижасида Фарғонанинг илк ўрта асрлар маданияти тарихини ўрганиш учун янги археологик комплекс қўлга киритилди. Чунки, шу вақтгача V-VIII асрлар материаллари ё қалин ўрта асрлар қатламлари остидан ёки кам сонли қабрлардан топилган эди. Бу ёдгорликларда 1987-1996 йилларда ўтказилган археологик қазишмалар натижаларида шаҳар харобасидан ва мазордан илк ўрта асрлар материаллари топиб ўрганилди. Энг муҳими улар бир-бирига айнан ўхшаш ва бир кулолчилик марказида ишлаб чиқилган бўлиши керак. Юқорида келтириб ўтилган солиштириб ўрганишлар бунга шубҳа қолдирмайди. Аниқланган топилмалар кўп ҳолларда водийни бошқа ҳудудлари материаллари билан ўхшаш. Аммо Фарғона водийси ҳудуди катта ва ўз-ўзидан умумий ўхшашликлар билан

бир қаторда ўзига хос томонлар ҳам кўзга ташланади. Бу ўзига хос хусусиятлар биз ўрганган ва уни яқинидаги ҳудудлар яъни, водийни айнан шимолий ва шимолий-ғарбий томонлари учун хосдир ва улар қуйидагилардан иборат:

1. Дафн маросимларида бир вақтда ўра, ёрма ва сағана гўрлардан фойдаланиш расм бўлган, ҳамда бу урф-одатлар Баландтепадаги (шаҳар) аҳоли томонидан Мунчоктепа I, II мазорларида бажарилган. Чунки барча топилмалар бир хронологик давр ва кулолчилик марказига тааллуқли бўлгани ҳақиқатга яқиндир.

2. Кўмиш билан боғлиқ урф-одатларда Фарғона водийси учун янги-мархумларни лаҳадли гўрларга ва сағаналарга қамиш тобутларга солиб қўйилган. Мархумларни жамоа қилиб бир ерга сағанага дафн этиш урф-одати пайдо бўлган.

3. Хўжаликнинг барча соҳаларида қамишдан, қўғалардан тўқилган ва ёғочдан йўнилган идишлардан, темир буюмлардан кенг фойдаланилган. Ижтимоий-иқтисодий ҳаётда қадимги Фарғонада илк бор товар-пул муомаласи қайд этилган.

4. Кулолчиликда қадимги анъаналар давом этган ва айни пайтда уни ривожланишида янги босқич бошланган. Бу бир томондан Суғд ва Чоч, иккинчи томондан кўхна турклар таъсирида кўринади. Фарғонада олдинги даврларда учрамаган остадонлар ва янги идиш шакллари хусусан ёғоч, металл идишларга тақлидан ясалганлари пайдо бўлади. Кулолчиликда Суғд, Уструшона, Чоч каби кўшни ҳудудлар таъсири водийни шарқий томонларига нисбатан сезиларли бўлган.

6. Ниҳоят ушбу районларда водийни бошқа ҳудудлардан фарқли ўларок хўжаликда чорвадор-кўчманчилик анъаналарини мавжудлиги ва уларни давом этаётгани кузатилган. Бу Баландтепада яшаган аҳоли ва Мунчоктепа мазорларига дафн этилганлар моддий маданият намуналарида ўз аксини топган. Келтирилган хусусиятларда Қорабулоқ мазорига дафн этилган аҳоли таъсири алоҳида ажралиб туради. Бу ўз навбатида Мунчоктепа ва Қорабулоқ археологик

комплекслари ўртасида узвий боғлиқликни кўрсатади.

Юқоридаги хусусиятларни ҳисобга олиб, Фарғона водийсининг шимол тарафини текислик ва тоғ олди худудлари учун асосан мазорлардаги топилмалар ҳисобга олиниб, алоҳида археологик комплекс ажратиб олинди ва уни “Мунчоктепа маданияти” деб номлаш таклиф этилади. Бу комплексни ҳозирча алоҳида археологик маданият тарзида тақдим этиш мунозарали бўлиши мумкин. Шу сабабли, ёдгорликларни ўрганишни ушбу босқичида бу хусусиятларни илк ўрта асрлар маданиятини бир худудга оид маҳаллий шаклларида бири деб қараш мумкин. Келгуси изланишлар натижасида археологик материалларни сўзсиз кўпайиши ва эҳтимол илк ўрта асрлар учун алоҳида археологик маданиятни ажратишга имконият туғилиши мумкин.

Ҳозирча Мунчоктепа археологик комплексига Мунчоктепа I, II, Баландтепа I-VIII, Косон (Муғкала), Ахсикет, Мунчоктепа (Тўрақўрғон) ва қайсидир маънода Ашт гуруҳи (Тудай Калон) ёдгорликларини киритиш мумкин бўлади. Аммо Ашт гуруҳи ёдгорликларида қовунчи-қанғли маданиятларининг таъсири кучли сезилади. Ҳатто Ашт ёдгорликлари тадқиқотчи Е.Д. Салтовская уларни Қовунчи II комплексининг бошқача шаклдаги кўринишидир деб ҳисоблайди [5.20, с.14].

Бу комплекс ёзма манбаларда тилга олинган кўҳна турклар билан боғланиши мумкин. Бунинг сабаби, моддий маданиятда ва диний-мафкуравий қарашларда турклар билан кузатилган ҳамоҳанг хусусиятлардир.

Мунчоктепа археологик комплексининг шаклланишига таъсир этган омиллар.

Мунчоктепа археологик комплексини шаклланиши учун бир неча ички ва ташқи омиллар таъсир этган. Бу омилларни умумлаштириб қўйидаги гуруҳларга бирлаштириш мумкин.

I. Табиий-географик омил. Бунга иқлим, тупроқ, ўсимлик ва ҳайвонот дунёси, сув манбалари киради ва улар асосий ҳал қилувчи роль ўйнайди [4.160].

Маълумки, тадқиқотчилар Фарғона табиатидаги ўзига хосликларни таъкид

этиб бир неча гуруҳ ландшафтларни кўрсатиб ўтганлар [3.14, с. 203-208]. Албатта булар орасида жиддий тафовутлар кузатилган. Масалан, шимол, шимолий-ғарб чўл худудлари ҳисобланиб бир неча хусусиятларга кўра водийнинг бошқа жойларидан фарқ қилган⁵. Ҳозирги замон кузатувларига кўшимча қилиб ўрта аср муаллифлари ва XIX аср охиридаги айрим кузатувларни ҳам келтириш мумкин [3.71, с.13-30]. Айниқса, Заҳириддин Муҳаммад Бобурни «Бобурнома» асарида жуда қизиқ физик-географик маълумотлар учрайди. Андижон, Ўш ва унинг атрофларини табиатини таърифлаб (водийнинг шарқий районлари -М.Б.) иқлим намлиги, сув манбаларнинг кўплигини ўсимлик ва ҳайвонот дунёсини ранг-баранглигини айтиб ўтади. Биз ўрганаётган худудларга тўхтаб З.М. Бобур шундай дейди: «Сайхун дарёсининг (Сирдарё-М.Б.) Аҳси тарафи дашттур. Оқ кийиги бисёр бўлур. Андижон тарафи жангалдур. Буғу-марал, қирғовул ва товушқони кўп топилур, асру семиз бўлур» [1.8, 8-б]. Бу маълумотдан аён бўляптики, салкам 500 йиллик ўтган вақт мобайнида водийни шимол ва шарқ томонлари табиатида кескин ўзгариш рўй бермаган. Унчалик жиддий бўлмаган тафовутлар эса инсонларни актив хўжалик фаолияти билан боғлиқ. Қолаверса юқоридаги келтирилган маълумотлар водийнинг шимол қисми иқлимини курукроқ, шарқини намроқ ва мўътадилроқ бўлганини кўрсатади.

Бундан келиб чиқиб, географик омил Фарғона водийси хўжалигига баъзи бир иқтисодий ўзгаришлар тарикасида таъсир ўтказган. Илк ўрта асрларгача ҳам Фарғона модий маданиятида хронологик ва худудий фарқлар бўлганлиги тадқиқотчилар томонидан аниқланган. Жумладан қадимги деҳқончилик Чуст маданиятида [5.25; 3.98, с. 57-75. Табл. 2-3; 5.11] ва антик даврда [3.44; 6.17; 7.38, с.41-44] модий маданиятдаги худудий фарқлар таҳлил этилган.

II. Ижтимоий-иқтисодий омил. Хўжалик асоси, аҳолининг жойлашиши, зичлиги каби хусусиятлари киради. Хўжалик асосини деҳқончилик ва чорвачилик билан шуғулланиб, эркин товар ишлаб чиқарувчилар ташкил этган. Хўжалик юритиш усулининг қай бирини устун келишига қараб, худудий

томондан бир-бирларидан фарқ қилганлар. Бу фарқлар водийнинг табиий-иқтисодий шароитларини ҳар-хиллигидан келиб чиқади.

III. Сиёсий, маданий-мафкуравий алоқалари омили. Албатта моддий маданият шаклланишига одамларни бир жойдан иккинчи жойга кўчиши (миграция), сиёсий вазият, бошқа минтақа халқлари ва қўшнилар билан маданий-хўжалик алоқаларнинг салмоғи ҳам таъсир этган. Айниқса савдо ёки айирбошлашнинг асосий товари бўлмиш хунармандчилик молларида бу ўзгаришлар тезда билиниши мумкин. Илк ўрта асрларда водийнинг моддий маданиятига биринчи навбатда Чоч, Уструшона, Суғд ва Шарқий Туркистоннинг таъсири етарли даражада бўлган. Шу билан бирга бу таъсирларнинг меъёри бир хил ва бир вақтда бўлмаган ҳамда худудига қараб кўп ёки оз даражада бўлган. Мисол учун, Фарғонага Чоч маданиятининг таъсири Суғдга нисбатан кўпроқ кузатилади ва бу жараён водийни шимолий худудларида шарқий томонларга нисбатан яққолроқ кўринади. Водийнинг шарқий худудларида Шарқий Туркистоннинг таъсири кузатилади. Масаланинг иккинчи томони, ушбу алоқалар билан бирга маданий-мафкуравий соҳаларда маълум ўзгаришлар кузатилади. Бу динлар, диний қарашлар, ёзувлар, санъат кабилар бир бирларини бойитадилар. Жумладан буддавийлик, монихонлик (манихейство), насронийлик шу омиллар натажасида янада катта худудларга тарқади. Бу омил ривожланган энг катта коммуникация тармоғи мил.авв. II асрдан фаолияти кўрсатган Буюк Ипак йўли ва уни Фарғона тармоғидир (VI расм). Демак, шимолий, ғарбий томонларга биринчи навбатда Чоч ва сўнгра Суғд; шарқий районларга Шарқий Туркистон ҳамда Фарғона тоғ тизмаси, Отўйноқ ва Олой тоғ тизмалари билан боғланган кўчманчи-чорвадорлар билан бўлган алоқалар таъсири сезилади.

IV. Этно-маданий омил. Ажратилган археологик комплексни шаклланишида маълум этник гуруҳларнинг аҳамияти ҳам муҳимдир. Аммо кўп ҳолларда Фарғона водийси илк ўрта асрларида бу этник жараёнларни ўрганишдаги материаллар камлик қилади. Мунчоктепада аниқланган антропологик материалларини ўрганишнинг шу соҳа мутахасислари Т.К.

Ходжайов ва Ш. Абиловларнинг дастлабки хулосаларига кўра, бу ерда энг қадимий, аралашган ва монголоид ирқидаги аҳоли вакиллари яшаб ўтган. Ушбу диссертация ишида биринчи бор водийдаги Баландтепа I-VIII, Мунчоқтепа I-II ёдгорликларининг қатламларида кўхна турклар билан боғлиқ ирқий-маданий комплекслар борлиги тўғрисидаги фикр олға сурилмоқда. Бу ғоя Кўктош мозори материалларида исботини топмоқда. Кулолчиликдаги айрим сопол идишлар сиртида(қадахлар, ваза идишлар, дастали кўзалар) кўхна турк ёзуви ва тамғаларидан ташқари, бу этник гуруҳ доим фойдаланган идишларнинг сеvimли шакллари пайдо бўлади. Улардаги ёзув эса аҳолининг салмоқли қисми саводли бўлганидан дарак беради.

Хулосалар

1. Диссертацияда моддий маданият ашёларидан **8000** дан ортиғи муаллиф томонидан кўриб чиқилди ва аналитик таҳлил этилди (қаранг: 1-9-жадваллар). Ўрта Осиё археологиясида биринчи марта мархумлар билан кўйилган буюмларнинг бутун ва ажойиб сақлаган ҳолда чиққанлиги қазилди, фиксация қилиш ҳамда сақлашни янги усуллари ишлаб чиқишни ёки қўллашни тақозо қилди. Топилмаларни системалаштиришда бошқа худудлардаги қадимги мазорларни ўрганишда фойдаланилган усулларни (А.А. Асқаров, А. М. Мандельштам, Б.А. Литвинский) ўз материаларимизга ижодий қўллаган ҳолда кўриб чиқдик. Қабрлардаги мархумлар билан кўйилган буюмлар хўжаликда ишлатилишига кўра гуруҳлар, ҳар бир гуруҳ ичида бажарган вазифасига биноан хиллар ва ниҳоят алоҳида олинган буюмнинг айрим шакл ва технологик белгилари асосида майда хил каби типологик тизим билан классификация қилинди: гуруҳ, хил, майда хил

2. Фарғона водийсидаги илк ўрта асрлар комплекслари стратиграфик кузатувлар ва топилмаларни солиштирма қиёсий ўрганиш натижаларига кўра иккита хронологик даврга - V-VI ва VII-VIII асрларга ажратилди. Кулолчиликда

айрим сопол идишларни қадимги шакллари давом этиши, янгиларини пайдо бўлиши ёки баъзиларини истеъмолдан чиқиши кузатилади. Булар қуйидагилар:

- фойдаланиши давом этаётган олдинги антик давр идишлари - тагдони ажраб турадиган ва ости ясси пиёлалар ва косалар, дастасиз кўзалар, баъзи қадахлар, бўёқ билан идишлар сиртига нақш бериш. V-VI асрларда идиш сиртига тирнаб гул солиш анъанаси ҳам давом этди;

- ўрганилаётган даврда пайдо бўлган янги сопол идишлар - дастаси юқорига кўтарилган кўзалар, эйнохо кўринишдаги кўзалар, кўшқулоқ кўзалар, дастали-жўмракли кўзалар, япақи бурунли ва илон изи нақши битилган кўзалар, дастаси остки қисмига бириктирилган ёғлоғилар, кўхна турклар билан боғлиқ қадахлар, дастали кўза, вазага ўхшаш идишлар, сопол идишлар сиртига руник ёзувларни битиш, идишнинг бир қисмини ёки гардиш остини ангоб ҳошия билан безаш;

- истеъмолдан чиққан идишлар - хурма, хурмачалар, коса, ликопчаларнинг айрим шакллари, VII-VIII асрлардан машҳур қизил ангобли сопол идишлар ва уларнинг сиртига тирнаб нақш бериш учрамайди, косагуллар ҳам ишлатилмайди.

3. Комплекслар ўртасидаги умумий ўхшашликлар ва ўзига хос хусусиятлар ҳам кўзга яққол ташланади. Мунчоктепада, яъни шимолий худуд сополлари бир оз нафисроқ ва хилма хил. Кўктош мозори сопол идишлари бир оз дағалроқ ва шакллари унчалик кўп эмас. Булар ҳар икки мозорларга дафн этилган аҳолини хўжалик юритиш усули ва худудий фарқи билан изоҳланади. Ҳар икки комплекда моддий маданиятнинг намуналари ўрта ҳол аҳолига тегишли бўлиб, уни машғулотлари ва умуман кундалик турмуш тарзи ҳақида батафсил маълумот беради. Тобутларга солинган буюмлар хилига қараб, мархумларни тириклик чоғида шуғулланган машғулотларини аниқлашга эришилди. Жумладан, жангчи, мусиқачи, овчи, тўкувчи ва хунарманд-косиб каби жамият қатламлари вакилларининг тобутлари қайд этилиб, уларнинг ёнидаги буюмлари ажратилди.

4. Ўрганилган мозорлардаги топилмалар хунармандчиликнинг барча соҳаларини ривожланганини кўрсатади. Хусусан, Фарғона водийсида V-VI асрларда ипак ва пахта ипли матолар ишлаб чиқаришга ихтисослашган марказлар фаолият кўрсатгани археологик жиҳатдан ўз исботини топди. Бунга кўра, Фарғона ипак матолари маҳаллий тўқимачилар томонидан ўша пайтдаги ипак ишлаб чиқаришдаги Хитойнинг илғор усулларида фойдаланган ҳолда тўқилган. Ҳатто баъзи манбаларга кўра мато бўёқлари-индиго ипак ватани-Хитойга олиб кетилган. Шуларни ҳисобга олиб, *диссертант хулосасига кўра, илк ўрта асрларда «Суғд ипак матолари» деб ном олган матоларнинг бир қисми Фарғона усталарига тегишли деб ҳисобланиши керак.* Сабаб, ипак матоларни аксарият ҳолларда Суғд савдогарлари томонидан савдога олиб кирилгани учун, бизнингча улар қадимдаёқ «Суғд ипаги» номини олган бўлиши керак.

5. Қадимги Фарғона тарихида шимолий худудлари учун *янги Мунчоқтепа археологик комплекси* (маданияти) белгилари асосланди ва уни тарқалиш худуди аниқланди:

- Дафн маросимларида бир вақтни ўзида бир неча хил: ўра, ёрма ва сағана гўрлардан фойдаланиш;
- Кўмиш билан боғлиқ урф-одатларда Фарғона водийси учун янги-марҳумларни лаҳадли гўрларга ва сағаналарга қамиш тобутларга солиб кўмиш; марҳумларни жамоа қилиб бир ерга яъни, сағанага дафн этиш;
- Хўжаликнинг барча соҳаларида қамишдан, кўғадан тўқилган ва ёғочдан йўнилган идишлардан, темир буюмлардан кенг фойдаланиш, ижтимоий-иқтисодий ҳаётда қадимги Фарғонада илк бор товар-пул муомаласини бошланиши;
- Кулолчиликда қадимги анъаналарни консерватив равишда давом этиши билан бирга унда янги босқич бошланиши: бир томондан Суғд ва Чоч, иккинчи томондан кўхна турклар таъсири яққол сезилади-остадонлар ва янги идиш шакллари хусусан ёғоч, металл идишларга тақлидлар пайдо бўлади;

- Ниҳоят, ушбу районларда водийни бошқа худудлардан фарқли ўларок хўжаликда чорвадор-кўчманчилик анъаналарини мавжудлиги ва уларни давом этиши;

Диссертацияда *биринчи марта Мунчоқтепа археологик комплексини кўҳна турклар билан боғлаш мумкин деган фикр олға сурилади.*

4-БОБ

ФАРҒОНА ВОДИЙСИНИНГ ИЛК ЎРТА АСРЛАР ДАВРИ ДАФН МАРОСИМЛАРИ

Одамзот умри давомида бажариладиган удум ва урф-одатлардан ташкил топадиган маросимлар кўп^x. Ҳар бир элат, миллат, халқ бу урф-одатларни авайлаб сақлаб, авлоддан авлодга ўтказиб келган. Булар тўпланиб маълум халқнинг миллий урф-одатига айланган. Улардан бири инсонлар умри охирида бажариладиган дафн маросимларидир. Дафн маросимлари жамоани ҳар бир аъзоси учун бир хил кечсада, аммо уларнинг ўтказилиш даражаси оламдан кўз юмган кишининг ҳаётлик чоғида жамоада тутган ўрнига қараб ўтказилади. Бундай ёндошувни нафақат бизнинг замонамизда, балки қадим ва ўрта асрларда ҳам кузатиш мумкин.

Археология ва этнография фанларининг тадқиқот предметлари ичида ўлим билан боғлиқ ўтказиладиган дафн маросимларини ўрганиш алоҳида ўрин олади. Ўтмишда ҳам, ҳозирда ҳам маросимларни асосий бажарувчилари жамоа аъзолари бўлган. Бошқача қилиб айтганда, инсонлар тирик зотни бир ҳолатдан бошқа ҳолатга ўтишини маълум расм-русумларга риоя этган ҳолда сўнгги йўлга кузатганлар. Яъни, улар тасаввурида вафот этган кишини «у дунёга» кузатиш учун маълум маросимлар (урф-одатлар) ўтказиш керак бўлган. Улар *дафн этишдан олдинги* ва *дафн этиш пайтида* ҳамда *ундан сўнг* бўладиган ҳар хил урф-одатлардан иборат. Ушбу масалаларга бағишланган тадқиқотимизни баёни Мунчоқтепа, Кўктош, Гўрмирон ва бошқа қабристонлари материаллари асосида қурилган. Уларни этнография маълумотлари билан солиштириб, V-VIII асрларда дафн этиш билан боғлиқ урф-одатларни таҳлил этишга ҳаракат қилдик. Археологик изланишлар жараёнида тўпланган материаллар ва уларнинг таҳлилидан айтиш мумкинки, қадимги қабристонларда кузатилган дафн маросимлари уммонидан тадқиқотимиз бир томчи, халос. Сабаби, ҳамма дафн иншоотлари ҳам сақланиб қолмаган ёки баъзи урф-одатлар борки, улар биз

ўрганган қабрларда ўз изларини қолдирмаган. Масалан, кўмиш жараёнидаги мотам маросимлари - йиғи, йўқлов, мотам изтироблари ва бошқалар. Маросим – урф-одатлар, удум. Диний ёки анъанавий урф-одатлар муносабати билан ўтказиладиган тадбир, йиғин [10.8, с.546-547; 4.170, с.152-223]. Халқ тили билан аввал урф бўлган, сўнгра у одатга айланган.

4.1. Сағаналарда кузатилган дафн маросимлари билан боғлиқ урф-одатлар

Ҳар бир дафн маросимлари билан боғлиқ иншоотлар (гўр, қабр-кўрғон, сағана ва б.) ўз даврининг маълум қонун - қоидалари ҳамда диний-урф одатларга кўра бунёд этилади. Айни пайтда дафн иншоотлари қурилиши билан боғлиқ диний удумлар ҳам бажарилиб борилади. Бироқ уларнинг бажарилиши қатъий тизимга солинган бўлсада, улар ҳақида маълумотлар тўла сақланмаган. Аммо улар халқнинг анаанасига айланган ва асрлар давомида авлоддан авлодга берилган. Дафн иншоотлари-сағаналар, қабрлар қурилиши хусусиятлари ҳам кўмиш маросимлари мазмунига йўғрилган бўлади. Булардан келиб чиқиб, илк ўрта асрлар дафн иншоотлари қурилиши тарихи чуқур таҳлил этилди.

Мунчоктепада 8 та сағана очиб ўрганилди. Улар табиий тепалик ён бағридан унинг ичкарасига ўйиб кириб¹ ҳосил этилган уй-сағана бўлиб, улар ўз ҳажмига кўра иккига гуруҳга бўлинади:

1) Кичкина сағаналар (майдони 5 кв. метргача бўлган хилхоналар) буларда 4 тагача қамиш тобутда одам қўйилган (№2, 3, 4 сағаналар).

2) Катта сағаналар (майдони 6 кв. м. ва ундан ортиқ бўлган хилхоналар), буларга 50 гача жасад қўйилган (1, 5, 7, 9 сағаналар). Ҳамма сағаналар ўз тузилишида уч қисмга бўлинган:

1. Сағана олд томонидаги майдон.
2. Йўлак-лағм (лаҳим).
3. Хилхона (ёки жасадхона, баъзида гўрхона).

1. Сағана йўлаги олдидаги майдон² одатда иншоотни шимол ёки шимолий-шарқ тарафларида бўлади, улар №2, 5, 9 - сағаналарда аниқланган. Айниқса бу майдон 9-сағанада жуда яхши сақланган.

2. Йўлак жасадхонага олиб боради. Бу йўлакни коридорга ҳам ўхшатиш мумкин. Тўла сақланган ана шундай йўлак 5-сағанада топиб ўрганилди. Йўлакнинг шифти ровоқсимон бўлиб, у тор, узун ва баланд эмас, қалин лой билан сувалган. Йўлак шифтидан пастроқда, унинг деворларида параллел қилиб иккитадан тешикчалар ўйиб ясалган. Тешикчаларнинг бири каттароқ, юмалоқ, иккинчиси эса- тухумсимон кўринишга эга. Унда чириб кетган ёғоч қолдиғи учради. Уларнинг қуйи томонида, уларга полдан параллел қилиб узунчоқ новча қилинган. Айнан йўлакдаги бундай қурилма 9-сағанада ҳам қайд этилди ва унинг функционал вазифаси ҳозирча номаълум. Юқоридаги тешиклар ва пастаги новлар тимсолий (номигагина) эшикни ушлаб турувчи мосламалар қолдиғи бўлса керак.. Йўлак оғзи ғиштлар билан уриб беркитилган. Демак, ҳар бир марҳумни сағана жасадхонасига олиб киришда бу ғишт девор очилган дафн маросимидан сўнг яна ёпиб қўйилган.

3. Хилхонага супали зиналар орқали тушилган. Зиналар табиий ердан ясалиб, усти қалин сомонли лой билан сувалган. Биринчи хил (кичик сағаналар) сағаналарни (2, 3-сағаналар) шакли тухумсимон бўлса, иккинчилариники (катталари) тўртбурчак шаклда бўлган. Хилхонани яшашда, бирор қурилиш материаллари ишлатилмаган. Уларнинг деворлари текис ва силлиқ қилиб ишланган. Айрим хилхоналар полига майда қум тўшалган. 9-сағана хилхонаси ўзининг тузилиши билан бошқалардан фарқ қилади. Унинг шарқий деворида ўйиб ишланган токча бор (ўлчамлари: узунлиги 175 см, эни 80 см, баландлиги 55 см). Бунга ўхшаш токчалар бошқа баъзи бир сағаналарда ҳам учрайди. Лекин улар хилхона ташқарисида жойлашган. Токчада ҳеч топилмади. Бу қурилма қандай вазифани бажаргани тўғрисида Фарғона водийси ва Ўрта Осиё бўйича жуда ҳам оз маълумотлар бор. Унчалик катта бўлмаган майдароқ токчалар Кенгкўл маданияти қабрларида ҳам учрайди, уларга марҳум билан бирга

одатдагидек буюмлар жойлаштирилган [498, с.51-60]. Шарқий Туркистондаги Астана мазоридида лаҳадли гўрларда (катакомба) бир томонида, унинг илк босқичида кичкина хоналар шаклланиб, кейинроқ эса улар кичрайиб токча кўринишини олган [3.60, с.110, рис. 19]. Жасадхона ичида ана шундай токчалар Биттепада (Жанубий Ўзбекистон) ва Куркат (Уструшона) каби археологик ёдгорликларда ҳам учрайди [7.112, с. 200-202]³. Ушбу жасадхона ичидаги мосламалар биз ўрганган 9-сағанадаги токчадан ўлчами бўйича кичикроқ. Қадимги Фарғонадаги ушбу токчаларга ўхшайдиганлари водийдан жуда узоқда - Қора денгиз бўйидаги археологик ёдгорликлар комплексида учрайди (I-IV асрлар). Уларнинг хилхоналари ичида иккитадан олтигача токча - суфаларлар жойлашган. Улар иккига бўлинади: катталарига жасадлар, кичикларига эса мархумлар билан кўйиладиган турли буюмлар кўйилган [7.33, с.225-228].

Хилхона ичидаги суфасимон токчалар этнографик материалларда ҳам учрайди. «Гўрхона ичида унча катта бўлмаган жой-суфа бор, унга жасадни кўйганлар. Ҳар сафар дафн маросимида, олдинги суяклар бир чекага сурилиб кўйилган ёки махсус токчага олиб кўйилган» [3.13, с.76].

Шундай қилиб, Мунчоктепа сағанасидаги токча ҳам тахминан ана шундай вазифани бажарган бўлиши мумкин. Чунки Мунчоктепада ана шундай токчадан иккитаси жасадхонадан ташқарида-кириш йўлаги билан ёнма-ён жойлашган, шубҳасиз уларнинг сағаналарга албатта алоқаси бор. **Биринчидан**, сағана олд томонидаги майдон, йўлак ва йўлак олдидаги ўша токча бир хил сатҳда жойлашган. **Иккинчидан**, уларда ҳеч қандай нарса ёки буюм қолдиғи ва изи аниқланмади. Фикримизча, токчаларга мархумлар жасадхона полига кўйилгунга қадар, бирор диний маросим ўтказиш пайтида кўйилган. Эҳтимол, мархум камиш тобутда маълум бир вақт (10, 20, 40 кунгача) турган ва шу вақт ичида эътиқодларига биноан мархум руҳи гўё одамлар орасидан кўтарилган бўлса керак⁴. Этнографик маълумотларга кўра сағаналарга кўмиш одати бор жойларда ханузгача гўрхоналаридан ташқарисида махсус токчалар сақланиб қолган. Улардан зарур пайтлардагина фойдаланганлар, яъни уруғда-қавмда ўлим

кўпайиб кетиб, гўрхонада жой қолмаган пайтларда мархумлар ўша ташқаридаги токчаларга қўйиб турилган⁵.

Сағаналар қурилиши осонликча бўлмаган, албатта, улар оғир меҳнат эвазига бунёд этилган. Чунки сағаналар жуда каттиқ материк қатламда «шахтёрлар штолнисига» ўхшатиб қирқиб ясалган.

Биз барча мазор кўрғонлардаги қабрларни қазилган вақтни ҳисоблаб⁶ ва этнография маълумотларидан фойдаланиб, Мунчоқтепадаги сағаналарни қазилган вақтни ҳисоб-китоб қилиб чиқдик. Жумладан, 5-сағана олд қисмида 7,2 куб.метр, йўлагиди 1,15 куб.метр, жасадхонада 29,81 куб.метр, жами 38,16 куб.метр тупроқ ишлари бажарилган. Бу ерда ўрта ва мураккаб даражадаги ишлар бажарилган. Агар тупроқ ишларини одам иш қилиб айлантурсак, 5-сағанани битиришга 45-60 ишчи-кунга келиб чиқади. Қурилишга кетган бу вақт қай даражадаги аниқлигига қарамай биз учун уларнинг бир муҳим томони бор, яъни, сағанани қуришга кетган вақт ва ишлар қўламини бир оила-катта уруғ бемалол амалга ошириши мумкин, деган хулоса чиқади. Бошқа сағаналар учун қилинган ҳисоб-китоблар ҳам кўрсатадики, уларнинг қурилишида бир умумийлик бор, яъни сағана қурувчилар ўзлари яшаган дунёвий уйларнинг шакл-шамойилларини қабрларда (айниқса катта сағаналарда) такрорлашга ҳаракат қилганлар. Аниқроғи сағаналар режасида реал уй-жойларнинг ер ости моделлари ясалган, уларнинг конструкцияси ер остига ҳам кўчирилган [7.68, с.102]⁷. Шунинг учун сағаналар поли, деворлари текис ва силлиқ, шифти равоқсимон бўлиб, тўртбурчакли режа билан қурилган. Умуман олганда, Мунчоқтепадаги сағаналарни қуриган қадимги аҳоли яшаган мавжуд жамоада оила, уруғ-аймоқчилик муносабатлари(ананалари) ривожланган ва аждодлар руҳига эътибор билан қараш ҳукмрон бўлган. Бу нарса ҳатто қабр иншоотлари қурилишида ҳам акс этган. Жумладан, юқорида тилга олинган 5-сағанадаги рамзий эшик ва остонага эътибор қилинганини кўрсатиш мумкин. Қолаверса, остона ва ўчоқ қадим замонлардан аждодлар руҳи яшайдиган жой ҳисобланган (3.8, с.151-175). 5 ва 9-сағаналардаги рамзий эшик ва остона ҳам

айнан шу нуқтаи назарга монандир. Маълумки, Ўрта Осиёда остона-аждодларга сиғиниш билан боғланади.

Машаққатли меҳнатлар орқали қурилган ер ости сағаналари полига мархумлар уч хил усул билан дафн қилинганлар:

1. Ерга ва махсус тўшама устига дафн этиш;
2. Жасадни саватга солиб кўмиш;
3. Қамиш тобутга солиб дафн этиш.

1. Ерга ва махсус тўшама устига дафн этишда мархумлар чалқанчасига ётқазилиб, остига қамиш (буйра?) ёки кум тўшалган. Улар билан бирга қўйилган предметлар унча кўп эмас. Асосан сопол идишлар, жездан ясалган тақинчоқлар ва бошқа буюмлар (2-3-4-сағаналар).

2. Жасадни саватга солиб кўмиш одати Фарғонада учрамаган, унга асосан ёш болалар қўйилган. Б-2 қамиш тобут устида саватга солинган ёш бола жасади аниқланди, у билан бирга бирор нарса-буюм қўйилмаган. Бошқа бир ҳолатда пачақланиб кетган чўзикроқ шаклдаги саватга ёш бола қўйилган. Бу ерда ҳам сават ичига бирон бир буюм бирга қўйилмаган. Бу одатни Ўзбекистоннинг жанубий районларида бронза давридан мавжудлигини биламиз (3.9). Дарҳақиқат, бу қадимдан дунё халқларида, чунончи, қадимги деҳқончилик жамоаларида тарқалган [3.8, с.17-57]. Мунчоктепада аниқланган бу ҳар икки ҳолатда ҳам бола жасади солинган сават аёл тобути устига қўйилган эди. Бу билан қамиш тобут ва унинг устига қўйилган сават тобутни оилавий яқинликни кўрсатишга ишора қилинган (она-бола) далил деб билиш керак.

3. Қамиш тобутга солиб дафн этиш одати 1, 5, 7, 9-сағаналарда ва бир марта ёрма гўрда (№8) қайд этилган.

Қамиш тобутларнинг ясалиши масаласига келсак, улар сараланган қамиш пояларнинг 8-10 донасини юмалоқлаб, қамиш поядан тайёрланган махсус «ип»лар билан боғлаб ўзига хос «брусча» - «ходачалар» ясалган⁸. Улар бири-бирига ёғоч михлар ёрдамида маҳкамланиб, бўлажак тобут тахтачалари тайёрланган⁹. Кейин улар узун-узун ёғоч михлар (узунлиги 25-55 см учланган

қозик) билан бирлаштирилиб, тўртбурчак шаклли (ящик) тобутлар тайёрланган. Тобутларнинг усти, қамиш қопқоқ билан ёпилган. Тобутлар сағана полига қаторлаштирилиб жойлаштирилган. Биринчи қатор (қават) тўлгач, унинг устига бир-бирини эзиб юбормаслик учун ёғоч «тўсинчалар» қўйилган-да, устига ўшандай қамиш тобутларни иккинчи қават қилиб жойлаштирганлар ва шу йўсинда давом эттирилган.

Қамиш тобутларни ясаш жуда сермехнат, машаққатли иш бўлиб, уларни махсус профессионал кишилар тайёрлаш билан шуғулланганлар¹⁰. Уларни юқори сифатли ва бир хиллиги бундан далолат беради. Улар мархум ва мархумаларни бўй бастига қараб буюртма асосида тайёрланган.

Шундай қилиб 5-сағанада беш қаватдан иборат қилиб қўйилган қамиш тобутлар аниқланди¹¹. Ҳар бир қамиш тобут бир киши учун мўлжалланган.

Тобут ичига мархумлар ҳаётлик чоғидаги уст-боши, тақинчоқлари, курол-яроғи, мехнат куроллари, махсус саватларга солинган озиқ-овқатлар билан жойлаштирилган ва устидан қамиш белбоғ билан боғлаб қўйганлар. Тобутлардан ташқарида ҳажми каттароқ бўлган сопол ва ёғоч идишлар, жимжимадор қилиб тўқилган саватлар ҳам учрайди. Тобутлар ичида ва ташқарисида ипак, пахта ва жун матолар ва чарм қолдиқлари топилди. Улар мархум кийим-бош ва оёқ кийимларда кўмилганидан далолат беради.

Қамиш тобутларга солиб кўмилганларнинг дафн маросимларида қўйидаги урф-одатларнинг излари аниқланди.

1. Баъзи жасадлар боши остида махсус «тўшама» - ёстиқ қолдиқлари аниқланди. Айримларига ўсимлик пояси юмалоқ қилиниб «ёстиқ» сифатида фойдаланилган бўлса, баъзиларида ёстиқ сифатида пахтали матодан фойдаланилган. Бу одат Фарғона водийсида ва Ўрта Осиёда кенг тарқалган ва бронза давридан то ҳозирги кунларгача давом этиб келмоқда. Шунингдек, ёстиқлар тошдан [Оқтом мозори -5.6, с.6], тупроқдан [Харгуш мозори - 4.173, с. 160], ўсимликлар боғламидан [Кенқўл мозори -4.37, с.9], шағалдан [Гўрмирон мозори – 7.61, с.33], похолдан [Қорабулоқ мозори -4.29, с.18] ҳам тайёрланган.

Водийда энг қадимги ёстиқ-тўшама Чуст маданиятига тааллуқли қабрда топилган: жасаднинг боши остига бошоқли экин пояси юмалоқ қилиниб тўшалган эди [5.22, с.16].

Умуман олганда, жасад боши остига «ёстиқ» қўйиш илк, ривожланган ва сўнгги ўрта асрлардан то ҳозирги кунларгача давом этиб келмоқда¹². Демак, бу одатнинг жуда қадимийлигига ишонч ҳосил қилиш мумкин. Мархумлар боши остига тўшама - ёстиқ қўйиш одати уларнинг «нариги» дунёда яшашига ишонч белгиларидан биридир. Таниқли археолог Б.А. Литвинский мулоҳазаларига кўра «мархумларга иложи борича «комфорт» - қулайлик яратиб беришдир [3.56, с. 104-124]. Албатта, бунинг заминида қандайдир тушунчалар сингдирилган бўлиши мумкин.

2. Айрим жасадлар бош қисмида юзпарда-юзпана (лицевое покрывало)лар мавжудлиги аниқланди. У тўртбурчак шаклга эга. Бундай юзпардаларнинг ўлчамлари 23-25x35-37 см, жуда юпқа, нафис ипакдан тайёрланган ва мархум юз қисмини тўлалигича бекитган. Юзпардалар бир қатор мазорларда қайд этилган. Масалан, қадимги Фарғонанинг Қорабулоқ мазори [4.29; 4.31, с.58, 43-82] ва Боркўрбоз мазорларида [4.176, с.117-160]. Талас воҳасининг Кенкўл мазорида [4.37, с.10], Шарқий-Туркистоннинг Остона, Қора Хўжа, Ёр-Хото каби ёдгорликларида аниқланган. Шарқий Туркистондаги топилмаларни умумлаштирган Е.И.Лубо-Лесниченко юзпардаларни ҳақли равишда Ўрта Осиёдан бошқа ерларга тарқалган деган хулосага келган [4.117, с.108-120]. Шарқий Туркистондаги энг дастлабки юзпардаларни санасини қабрдан топилган ёзувга асосланиб, 384 ва 710 йиллар билан белгиланган. Лекин бу юзпардалар Мунчоктепадагидан фарқли ўлароқ кўзпардалар-кўзпаналар (наглазники) билан бирга учрайди. Улар кумуш ва кўрғошин пластинкалардан, яъни кўзойнакка ўхшатиб қилинган юпқа қатлам бўлиб [6.13. Plans, LXXXIX], кўз қорачиғи ўрнида майда-майда тешикчалар қилинган. Кўзпардалар Фарғонада Қора-булоқ мазорида учраган, фақат Қорабулоқда кўзи ўрнига ипак матодан майда ёстиқчалар ёпиштирилган [8.3, с.39, № 95]. Юзпардалар Қорабулоқда

кўзпаналар (кўзтўсқичлар) билан бирга учрайди. Бундан ташқари Қорабулоқда айрим мархумларнинг юзи қизил рангли ипақдан тайёрланган юзпардалар билан ёпилган. Остона ва Қорабулоқда юзпардаларнинг ўрта қисми ҳар хил рангли ипақдан қилинган бўлиб, унинг тўрт атрофига бир рангли ипақ чокланган. Баъзида Шарқий Туркистондаги юзпардаларга ичкари томондан силлиқ астар ҳам қилинган [4.117, с. 113-114]. Мунчоктепада топилган юзпардалар Шарқий Туркистондагиларга айнан ўхшаб кетади ва Қорабулоқдаги юзпардаларга жуда яқин туради. Хронологик жиҳатдан олсак юзини ва кўзини тўсиб қўйиш одати биз солиштириб кўрган ёдгорликларда қўйидагича: дастлаб Қорабулоқда, кейинроқ Остона ёдгорлигида ва Мунчоктепада тарқалган. Юз ва кўзтўсқичларнинг бажарган вазифасига келсак, мархумлар тириклар дунёсига «энди қайтишга йўл топа олмасин»-деган мақсадга пардалар ишлатилган бўлиши эҳтимол [3.56, с. 106].

3. Баъзи жасадлар пешона қисмида пешонабанд(пешонабоғ)ни эслатувчи ипақ лента(тасма) қайд этилган. Пешонабоғнинг эни 5-7 см. га боради. Эҳтимол бу-бош кийими қолдиғидир ёки баъзи маросимлар билан боғлиқ нарсадир. Чунки, Мунчоктепадаги қабрларда пешонада ипақ лента ҳамма мархумларда ҳам учраган эмас. Шунга ўхшаш ипақ лента Кенкўлдаги мазор кўрғонда (№ 10)да ҳам аниқланган. Лекин унинг ишлатилиши ҳақида бирор фикр айтилмаган [4.37, с.9-10].

4. Айрим қамиш тобутлардан ва улар атрофидан кўплаб ўсимлик қолдиқлари (баъзида уруғлари билан) чиқди. Бу ўсимлик поялари ва уруғ қолдиқлари палеоботаниклар томонидан ўрганиб чиқилди. Улар ялпиз (*Mentha asiatica boriss*), ёввойи мурч (*Vites agnus castus Z*) ва бошқалар экан¹³. Мунчоктепадаги ўсимлик қолдиқларидан бирини ялпизлиги ҳақиқатга яқиндир, чунки баъзи манбаларда райхон бир оз кейинроқ кенг истеъмолда бўлган, деган фикрлар мавжуд. Ўсимлик ва унинг барглари дафн маросими қайси фаслда бўлганини ҳам аниқлаб бериши мумкин. Бизнинг кузатувларга кўра 5-сағанадаги 22 ҳолатда қамиш тобутлар сағанага ёзги-кузги мавсумда қўйилган¹⁴.

Жасадхонага ялпизни қўйиш, балким унинг хавосини мусаффо тутишни кўзда тутиб қўйилгандир. Чунки мурданинг чириш жараёнида сағана хавоси бузилади^{14А}. Бундан ташқари, баъзи ўт-ўланлар чириш жараёнини секинлаштириши ҳам мумкин. Худди шунга ўхшаш ҳолат узоқ Пазирик мазор-кўрғонида ҳам кузатилган. Яъни жасадларни бальзам қилишда табиий ўт-ўланлардан фойдаланишгани маълум [3.79, с.326-341]. Мархумлар устига ўт-ўланлардан сепиш одати Шарқий Туркистонда ҳам қайд этилган [4.114, с.268, 283-284]. Яна тобутга ҳар хил хушбўй ўсимликлар қўйишни этнографик материалларда ҳам учратиш мумкин. Жумладан, Фарғона водийси айрим районларида кафан устига райхон сочиб қўйганлар. Элшунослар буни деҳқончилик эътиқодлари билан боғлайдилар [4.93, с.145].

5. Мархумлар ёнига танга-чақалар қўйиб кўмиш

Юқорида келтириб ўтганимиздек, Мунчоктепада сағаналарга танга-чақа қўшиб дафн этиш икки марта (3 ва 9- сағаналар) кузатилган. 3-сағанада махсус ёғоч идиш ичида 63 та Суғд, Фарғона ва Чоч тангалари топилди. 9-сағана тангаларини қўйилиш тартибини аниқлай олмадик. Чунки сағана ёмон сақлаган бўлиб, унинг шифти ўпирилган эди. Фақат улар бир ерда қайд этилди. Дафн этиш маросимларидаги бу одат водийда бундан олдин ҳам учраган [3.56, с.113-117; 4.65, с.45-50]. Демак, сағаналарда топилган тангаларни ўша анъаналарнинг давоми деб қараш мумкин. Яна бир фикр, танга-чақа солиб дафн этилган қабрдаги мархум тириклик пайтида савдогарлик қилган бўлиши ҳам мумкин.

Мунчоктепа II қабристонидagi сағаналар ва улардаги қабрларда дафн маросимида мархумларни қатъий бир йўналиш бўйида қўйиш одати бўлмаган. Мархум боши билан қай томонда туриши қадимги аҳоли учун ҳеч қандай аҳамият касб этмаган кўринади. Жасадлар тобутларга солиниб, уларга керакли предметлар қўшиб кўмиш ўша давр дафн қондасини асосини ташкил этган кўринади. Барча дафн маросимларининг маъно ва мазмуни мана шунга қаратилган эди.

4.2. Остадон ва хумларга солиб дафн этиш

Мунчоқтепа II қабристониди сағаналардан ташқари уларнинг юқори қатламларида остадон(оссуарий) ва хумларга солиб кўмилган жасад қолдиқлари ҳам қазиб ўрганилди (117-120-расмлар). Улар вақт жиҳатидан ушбу қабристонга кўйилган энг сўнгги қабрлар ҳисобланади. Қуйида остадон ва хумларга солиб кўмилган қабрлар ҳақида тўхталамиз.

1-остадон (119-расм:2) ҳозирги ер сатҳидан 80 см чуқурликда топилди. У тўртбурчак шаклидаги махсус ўрага кўйилган (120x105 см), афсуски, ўра ярмигача бузилиб кетган.

Остадон (юқоридан қараганда) тўртбурчак шаклга эга, деворлари юқорига кўтарилган сари торайиб боради. Остадон деворларининг гардиши бўйлаб, унинг қопқоғини тутиб туришга мослаштирилган. Остадон яқинида икки қисмли дастали қопқоқлар тартибсиз ётар эди. Остадоннинг ён ва юз томон деворларига, гардишидан қирқиб шакл-мерлонлар¹⁵ кўриниши берилган. Остадоннинг юз томон деворига уч қатор тирнаб ва ўйиб нақш берилган. Олд томон деворининг юқори қисмида одам тасвири схематик равишда учбурчаклар орқали ифодаланган. Иккинчи қаторда тўлқинсимон чизик нақш солинган. Учинчи қаторга эса, «арча» кўринишидаги нақшлар солинган. Бу безаклар остадоннинг ҳамма томонини эгаллайди. Остадон қопқоғи икки қисмдан иборат. Ҳар икки қисмида ҳам қопқоғида қулоқ-ушлагич бор. Антрополог Ш.Л. Абиловни аниқлашича, остадон ичида вояга етган эркак кишининг айрим суяклари мавжуд. Остадон кўйилган чуқур (ўра)да унинг бўлаклари ва марҳумнинг бошқа суяклари чиқмади. Демак, марҳум суяклари бошқа ерда этидан ажратилган ва шу жараёнда суяклари йўқолган (ёки қолдирилган) бўлиши эҳтимол. Остадон қўлда ёпма усулда яхши пиширилган лойдан тайёрланган. Остадон ўлчамлари: узунлиги, бузилиб кетгани учун тахминан 62-63 см, эни асосида 37 см, юқорида 35 см, баландлиги 32 см, деворлари қалинлиги 1,5-1,8 см.

2-остадон (119-расм,1) Баландтепани шарқий қисмида, илк ўрта асрларга тааллуқли Қирқ Хужра ёдгорлиги яқинидан топилди. Остадон тўртбурчак

шаклига эга. Остадон деворлари юқорига кўтарилган сари бир оз торайган. Унинг ҳамма деворлари дарахт новдаларининг шохлари кўринишдаги тасвирлар билан безатилган. Безаклар ўйиб солинган ва сони 12 та. Уни топиб олган тракторчи Н. Маматкулов сўзларига қараганда, остадон топилган ерда яна алебастрдан (?) ясалган ясси қопқоқ ҳам чиққан. Остадон қўлда ёпма усулда ясалган. Лойи яхши ва хумдонда сифатли пиширилган. Ўлчамлари: узунлиги 54 см. эни асосида 36 см, юқорида 33 см, баландлиги 29,5 см, деворларининг қалинлиги 1,3-1,8 см.

3-остадон (117-расм, 3) квадрат шаклида қазилган чуқурдан, ер сатҳидан 120 см. чуқурликдан топилди. Унинг ўлчамлари 110x110 см. Остадон 3-сағанадан 50 см. юқорида, хумга солиб кўмилган жасад билан бир текисликда топилди. Унинг остида юпқа маданий қатлам бор. Остадон синган, унинг айрим бўлаклари етишмайди. Остадоннинг ўзи тўртбурчак шаклига эга. Унинг гардиши текис, ўткир асбоб билан қирқилган. Қопқоқ икки бўлақдан иборат. Лекин унинг бир бўлаги остадоннинг ўзидан ҳам катта. Яъни, у иккинчи марта фойдаланилмоқда ва бошқа суякдон қопқоғи бўлган. Остадонда 20-25 ёшлардаги аёлнинг тўлиқ бўлмаган суяклари ётарди, яъни бир неча когурға ва жағ суяклари ҳамда бош чаноғи топилди. Бош чаноғида, антрополог С.Мустафақулов фикрича, деформация излари бор.

Остадон қўлда ёпма усулда тайёрланган. Лойи яхши ва хумдонда сифатли пиширилган. Ўлчамлари: узунлиги 39,5 см, эни 31 см, баландлиги 23 см, деворлари қалинлиги 1,2-1,5 см.

Мунчоктепа II мозори ва Баландтепадан бутун остадонлардан ташқари яна бир неча остадон бўлаклари топилди.

Мунчоктепа II мозоридан остадонлар билан бирга хумга солиб кўмилган жасад қолдиқлари ҳам топилди.

1-хумга солиб дафн этиш, у 5-сағана яқинидан махсус ўраддан топилди. Хумнинг оғзи алебастр (?) қопқоқ билан ёпилган. Хум ичида тўлиқ бўлмаган одам суяклари топилди. Суяклар маълум бир кетма - кетлик асосида хум ичига

қўйилган. Хум тубида тос, умуртқа, қўл суяклари, сўнгра жағ, бош чаноғи, сон ва қовурга суяклари жойлаштирилган. Антрополог Ш.Л. Абилов хулосасига кўра, бош чаноғида деформация излари бор (118-расм: 3).

Жасад солинган хум тухумсимон кўринишга эга, унинг тўрт томонига япалоқ қулоқлар ясалган. Қулоқлари билан бир қаторда арка қилиб айлана нақш солинган. Ўлчамлари: баландлиги 55 см, гардиш диаметри 29 см, ости диаметри 14 см. Шакли, ўлчамлари ва безалишига кўра, у ҳам хумни эслатади, қулоқларининг жойлашувига кўра кўпроқ қозонга ўхшайди, сиртида қолган озгина олов излари ҳам бор. Эҳтимол у баъзида қозон сифатида ишлатилгандир ёки унда мархум суяклариини ювиш учун сув иситилгандир (118-расм: 3). Сўнг хум ичига жасадни этдан тозаланган суяклари солинган. Хумга тос суяклари, унинг устида умуртқа суяклари, ундан юқорида қовурга суяклари жойлаштирилган. Хум тўрисида орқа қопқоқ суяги билан бош чаноғи, унинг яқинида жағ суяклари қайд этилди. Хумнинг энг юқори қисмида сон ва қовурга суяклари қўйилган. Кўришиб турибдики, суяклар этидан бошқа ерда ажратиб олинган ва сўнгра хумга солинганини кўрсатади (120 - расм).

Хумга солиб дафн этиш билан боғлиқ тафсилотларини яқунлар эканмиз, у билан боғлиқ қуйидаги ҳолатни эслатиб ўтишни лозим топдик. Хум атрофида 4 та сопол идиш топилди. Улар хум билан бир хил сатҳда турарди Улар хум-остадонни санасини белгилашда муҳимдир. Улар ичида қўлда ёпма усулда тайёрланган кўза, гардишлари ажраб турувчи пиёла бор. Улар билан бирга иккита қадах ҳам топилди. Биринчиси кўнғирокни шаклини эслатади, унинг ички қисми ва юқори (резервуар) қисми тўқ қизил ангоб билан қопланган, қадах оёқлари ярмигача ангоб билан бўялган. Иккинчи қадах цилиндрга ўхшаш, ҳар икки томонига қизил ангоб берилган.

Хумга солиб кўмилган жасаднинг вақтини белгилашда ҳар икки қадахни ўрни муҳимдир. Кўнғирок шаклини эслатувчи қадах бошқасига қараганга кўхнароқдир [4.60, с. 84, рис. 6]. Аммо улар бир тўп бўлиб *in situ*- ўз жойида қайд этилди. Хум Ахсикет материаллари бўйича VII-VIII асрлар қатламларидан

топилган [4.147, с. 158-172] ва кейинги даврда ҳам фойдаланишда давом этилган. Иккинчи қадаҳ ҳам баъзи белгиларига кўра, VIII асрга доир деб ҳисоблаш мумкин [9.15, с.13].

Шундай қилиб хум ва унинг яқинидаги сопол идишлар даври бир вақтга тўғри келади. Хулоса якунида айтиб ўтиш керакки, хумга солинган жасад атрофига сопол идишлар қўйиш шу вақтгача Фарғонада қайд этилмаган урф-одатдир. Шунга ўхшаш одат Қозоғистоннинг қадимги Тароз қабристонидан учраган. Остодон атрофидаги идишларни муаллифлар авлодларга (фравашга) қурбонлик деб қарайдилар [7.110, с.102-110]. Уларнинг даври VII-VIII асрларга тўғри келади [4.161, с.114].

2-хумга солиб дафн этиш (118-расм: 2). 3-сағанадан 2 м. ғарброкда, 55 см. чуқурликда топилди. Энг қизиғи хум ёрмага-лаҳадга (подбой) қўйилган (ўлчамлари: 75x60 см, баландлиги 52 см). Хумчанинг туби йўқ. Хумча туби билан бир сатҳда юпка куйиб кетган қатлам қайд этилди. Хумча тубида мархумнинг жағ, умуртка, бош суяги, оёқ суяклари топилди. Бош чаноғи яхши сақланган. Хумча ичида қўл суяклари, ўнг тос суяги ва бир неча умуртка суяклари учрамади. Хумча VII-VIII асрларга доир. У кулолчилик чарҳида ясалган.

Хум ёнида сопол идишлар борлиги қайд этилди. Улар ҳам хум билан бир сатҳдадир. Бу сопол идишлар пиёла, гардиш ташқарига қайрилган хурма ва танаси юмалоқроқ, бўғзи калта дастали ёғлоғилардир. Улар VII-VIII асрларга оид.

3-хумга солиб дафн этиш (118-расм: 1) 3-сағанадан 1,5 м шарқ томонда топилди. Бу ерда ҳам хум махсус қовланган лаҳад(подбой)га қўйилган. Лекин олдингилардан фарқи лаҳад олдига майдонча ясалган (ўлчами 165x65 см) ва шу ердан туриб лаҳад қовланган (ўлчами 100x90 см). Лаҳадни қовлашда фойдаланилган асбоб излари (эни 3-5 см) яққол кўриниб турибди. Хум атайин синдирилган. Хумнинг ҳамма синиқлари тўплаб тикланганда, унинг бир неча бўлаги етишмади. Хум яқинида тўла бўлмаган бош суяги йўқ скелет ётарди. Хум

парчалари ва суяклари аралашиб кетган, у кейинги давр қабрлари билан бирга бузилган бўлиши мумкин.

Хум лойи ва куйдирилиши сифатли, кулолчилик чарҳида ясалган ва жимжимадор нақш солиб безатилган. Безаклар идиш танаси бўйича бир неча айланма қаторлардан иборат (118-расм: 1). Хумнинг юзасидаги 7 қатор нақшлар борлиги кузатилади. Унинг елкасига ўткир тиғли асбоб билан тўр (сетка) қабилида кесиб гул берилган. Бунга ўхшаш нақшлар қадимги Фарғона учун анъанавийдир. Хумни 2-қатор нақши горизонтал ҳолатда, бирин-кетин жойлашган спираллар кўринишида берилган. Хум нақшининг 3-қаторида яна бирин-кетин жойлашган доира ичига бўрттириб ишланган, қанотли от тасвири берилган. Отнинг чап қаноти бўйин артофидан кўтарилган, ўнг қаноти эса бир оз шартлироқ равишда от кўкраги олдида берилган. Ўнг қанот остида кўп бурчакли юлдуз тасвири бор. От худди учиб бораётгандай ҳолатда тасвирланган, ёли бўйин атрофида табиий равишда ифодаланган, кулоқлари динг ҳолатда олдинга қараб турибди. Думи калта, анча бўрттириб берилган, эхтимол у ўриб (тўқиб) кўйилган бўлиши мумкин. Хумнинг 4-қатор нақши бирин-кетин айлана шаклида бўлиб, у уч бурчакли нақшлардан иборат. Учбурчакларнинг учи ва ости айлана хошия қилинган, улар оралиғидаги жой чекма усулда безатилган. Хумнинг 5-қатор нақши бирин-кетин айлана қилиб жойлаштирилган тўпгулбарг шаклидаги (розетка) гуллардан иборат. Идишнинг 6-7-қаторларига солинган нақш тўлқинсимон горизонтал чизиқлар шаклида гулдан ташкил топган.

Умуман олганда, хум безатилишига кўра, Суғднинг Панджикент ёдгорлигидаги материалларга ўхшаб кетади. Лекин Панджикентдаги хум Мунчоктепадагидан икки марта кичикдир [7.14, с.273, рис. 8]. Мунчоктепадаги нақшлар санаси VII-VIII асрлар билан белгиланади. Мунчоктепа хуми жимжимадор ва беаги жиҳатидан бой, улар орасида афсонавий қанотли от тасвири ҳам бор. Сопол идишларда отлар тасвири Фарғона водийсида кам учрайди. Улар ҳозирча Симтепа, Куюктепа, Файраттепа, Мунчоктепа ёдгорликларида учраган халос [4.77, с. 311]. Бундан ташқари тошга сўқилган

расмлар ичида ҳам отлар тасвири учрайди, водийда улардан бештаси аниқланган: Айримачтауда [6.4. Pl. LXXXI, 2, 3; 4.76, с.190], Аравонда [7.127, с.155-161], Новқот, Ўш воҳаларида, водий жанубий-ғарбида (7.53, с.171, 312, 318, 391-392). Аммо улар биз ўрганаётган даврдан олдинроқ вақтга тўғри келади.

Антик давр бошланишига тўғри келадиган ва от тасвири туширилган сопол идиш Ўзган яқинидаги Шўрабашот ёдгорлигидан маҳаллий аҳоли топиб олган. Текширишда аниқландики, бу идиш шакли, гули ва сиртининг ишланишига кўра милоддан аввалги II-I асрларга тааллуқлидир. Унинг сиртига ҳар хил геометрик шаклдаги нақшлар ва от тасвири туширилган. Қанотли отлар тасвирига келсак, бу фақат Фарғона водийси учунгина хос эмас. Тарихан қанотли отлар тасвири сак-скиф ва сосонийлар даврига бориб тақалади. Жумладан, гемма ва буллаларда ҳам учрайди [8.2, с.119: 227-295; 6.2, tabel 42, 70, 482-484; 4.69, с.105-107]. Мунчоқтепадаги қанотли отга ўхшаган тасвир Шарқий Туркистондаги Астана (Остона) қабристонидagi гўрлардан топилган матоларда учраган. Уларнинг санаси аниқ - 551 йил [4.116, с.23, рис. 12]. Мунчоқтепада топилган хумдаги тасвирларнинг 3-қаторида тимсолий ой тасвири ҳам қайд этилган. Бу тасвир ҳам ушбу давр учун Фарғонада биринчи бор аниқланди. Ой тасвири битилган камар тўқаси юқорида тилга олинган Қорабулоқ мазоридан топилган. Топилгани ўрганган муаллифлар, уни қуёш ва ой худолари (илоҳлари) билан боғлайдилар [7.10, с.21-27]. Қолаверса бундай тасвирлар сосонийлар тожининг ажралмас бўлаги ҳам ҳисобланади [4.156, с.148; 4.70, с.214-224].

Хуллас, Фарғона водийсида ўндан ортиқ ҳолатда суяги этидан тозаланиб, хумга солиб кўмиш одатини аниқладик. Уларнинг энг сўнггиси ҳақида яқинда Г.П. Иванов хабар берди. Кува шахристонидagi қазилма ишлари пайтида яна битта хумга солиб этиб кўмиш қайд қилинган. Даврий жиҳатдан улар I-VIII асрларга тўғри келади. Улар водийнинг ҳамма географик туманларида кам бўлсада қайд этилган.

Фарғона водийсида яна бир неча остадонлар ўрганилган [7.87]. Улардан биттаси шимолда (Шох мазори), иккитаси шарқда (Лумбитева, Қува) ва биттаси марказий Фарғонада (Писак деган жой) топилган.

Шох мазоридаги остадон майда бўлақларга бўлиниб кетган, аммо унинг шаклини тикласа бўлади. У тўртбурчакка яқин ва бурчаклари тўмтоқроқ, юқори қисми гумбазча шаклида ёпилган. Остадон деворлари ва устки қисми тирнаб солинган нақшлар билан безатилган (119-рasm, 4). Ўлчамлари: узунлиги тахминан 50 см, эни 30 см, баландлиги 50 см, деворларининг қалинлиги 1-1,8 см [5.4, с.201, рис. 29].

Лумбитева остадони ёдгорликнинг маданий қатлаמידан топилган (119-рasm, 3). Лумбитева Мингтепадан 8-9 км. ғарброкда жойлашган илк ўрта асрлар ёдгорлигидир. Уни режаси овалсимон, остадон олд томони юқори қисми гардишидан «арра тишига» ўхшатиб бир қатор безак берилган [7.1, с.449].

Ушбу «учбурчак тиш»лар орасига босма қилиб яна учбурчак тасвири туширилган. Булар остида уч қатор босма усулда безатилган нақшлар бор. Биринчи қаторда доирасимон тасвирлар туширилган.

Иккинчи қаторда икки горизонтал ҳолатдаги янги ой кўриниши тасвирланган. Учинчи қаторда бир хил, шахмат тартибда шинаклар тасвири туширилган. Иккинчи ва учинчи қатордаги шинаклар ораси горизонтал чизиклар билан ажратиб қўйилган. Остадон олд гардиши ичкари қисмидан қопқоқни ушлаб туриш учун ўйиқ қилинган. Ўйиқнинг қарама-қарши гардиши текис ишланган. Шундай қилиб, остадон қопқоғи бир томони ўйиқда ва иккинчи томонида остадон девори устида турган. Суякдон яхши сақланган. Ўлчамлари: узунлиги 64 см, эни (уни асосида) 39 см, юқори қисмида 34 см, баландлиги 31 см, деворлари қалинлиги 1,8-2 см.

Яна бир остадон бўлаги 1956 йили Қува шаҳар ҳаробасида топилган бу ҳақда А.Р. Мухаммаджонов хабар берган эди. Унинг ўлчамлари 17x11 см, ўйиб гул солинган. Ушбу остадон ҳақида В.А. Булатова ёзади: «Аркни шимол томонидаги шурфда остадон бўлаги топилди. У остадоннинг юқори қисмига

тааллуқли бўлиб, гардиши «арра тиши» кўринишида безатилган ва ичкари қисмида қопқокни ушлаб туриш учун ўйиқ (кертик) қилинган» [3.26, с.11].

Г.П. Иванов Фарғона вилоятининг Охунбобоев туманидаги Писак ёдгорлигидан ҳам остадон парчасини топган. Муаллиф сўзига қараганда у кўпроқ Мунчоктепадаги остадонга ўхшаб кетади.

Шундай қилиб, Фарғона водийсида ҳозирги кунга қадар **саккизта** археологик ёдгорликда мурдани остадонга солиб кўмиш факти аниқланган. Улардан бештаси водийнинг шимол томонида, иккитаси шарқда ва биттаси водийни марказий қисмидан топилган.

Фарғона остадонларининг ҳаммаси яшиқ кўринишига эга, улардан бештаси тўртбурчак, биттаси овал кўринишида, қолганларининг шаклини тиклаш қийин бўлди. Барчаси қўлда ёпма усулда тайёрланган. Даствлаб уларни остки қисми, сўнг деворлари тикланган. Деворлари айланма лента қилиб бир-бирига бирлаштирилиб, айрим ҳолларда уларнинг бир-бирига уланган жойлари аниқ кўриниб турибди. Лумбитепадаги остадон сарғиш ғишт рангида бўлса, бошқалари аниқ рангга эга эмас. Уч ҳолатда қопқоклар алоҳида тайёрланган, барчаси ясси ҳолда. Остадонларга чизиб, ўйиб бир ҳилда босма ҳолдаги нақшлар билан безатилган. Нақшлар улар хумдонда пиширилгунга қадар солинган. Нақш-безаклар геометрик, ислимий (ўсимлик), меъморий ва тимсолий шакллардан иборат.

Фарғона остадонлари Ўрта Осиёдаги зардуштийлар урф-одатлари ҳақидаги маълумотларимизни анча кенгайтиради. Маълумки, остадонлар даствлаб Хоразмда пайдо бўлади, кейинроқ улар Суғд, Чоч, Тохаристон, Етгисув, Шарқий Туркистон худудларига тарқалади. Хоразм, Суғд остадонларининг типологияси ва хронологияси ишлаб чиқилган. Фарғонада эса, уларни ўрганишга энди киришилмоқда ва айрим ишлар эълон этилди [7.87]. Фарғонадаги хумга солиб кўмиш одатига эса, оташпарастларнинг махсус «хумчилар»(хумники) гуруҳи деб қаралар эди [7.65, с.251-260]. «Хумчилар» ғояси кейинчалик ҳақли равишда танқид остига олинди [4.102, с.47]. Остадон ва хумга солиб кўмиш одатини бир

вақтда бўлганини Мунчоқтепа II даги топилмалар тасдиқлади. Бу материаллар Фарғона водийсида ҳам остадонга солиб кўмиш одати бўлганини кўрсатади. Бу ҳолат водийда Турк ҳоқонлиги даврида мавжуд бўлган диний оқимларни ўрганишда ҳам муҳимдир. Биздаги маълум материаллар асосида водийда ҳукм сурган оташпарастиликнинг кўмиш одати, яъни суяқдонларга (остадон, хум) солиб кўмиш тарқалганини кўрсатади. Фарғона остадонлари ўз белгиларига кўра, Суғд анъаналари таъсирида бўлган деб ҳисоблаш мумкин.

Водийда остадонларнинг пайдо бўлишини ҳам Суғддан маълум гуруҳ аҳолини Фарғонага кўчиши билан боғлаш мумкин. Бу жараённи айрим олимлар милодий эра бошларида рўй берган деб ҳисоблашади [4.111, с.74; 4.91, с.44]. Аҳолини кўчиш жараёни кейинги пайтларда, хусусан, ўрганилаётган даврда ҳам кузатилган. Жумладан, манбаларда келтирилишича, VIII аср бошларида Фарғона подшоси Суғд қочоқларига Исфара яқинидан бошпана берган [3.20, с.25]. Бундан ташқари остадонлар водийга маданий-иқтисодий алоқалар орқали ҳам кириб келган бўлиши мумкин.

Ўз шакли, гардишининг тузилиши ва безакларига кўра, Фарғона остадонлари Суғд ва Уструшонадагиларга жуда ўхшайди. Тўртбурчак ва овал шакли, ясси ва гумбаз қопқоқли остадонлар Суғд учун характерлидир [5.15, с.13]. Шу каби овал кўринишдаги остадонлар V-VII асрларда Тошкент воҳасида ҳам тез-тез учрайди [4.190, с.85-96; 4.138, с.84]. Юқорида айтилганидек, кўп жиҳатлари билан Суғд ва Фарғона остадонлари бир-бирига ўхшайди, Саилтепа остадонларини мисол келтириш мумкин [7.56, с. 53-59]. Уч ҳолатда остадонларнинг ҳамма деворларига, бир ҳолатда фақат олд томонига безак берилган. Балки, бу фарқ қандайдир хронологик ёки территориал (махаллий) белгилар билан изоҳланар-буни келгуси текширишлар кўрсатади. Фарғонада кўпроқ арча шаклида безаш учрайди. Ушбу усул кам бўлса-да водий тасвирий санъатида қадимдан учраб туради [4.74; 4.77]. Ушбу усул бошқа худудларда, масалан Суғд, Кеш, Еттисувда [7.56, с.53-59], Уструшонада [4.139, с. 283-291], Тошкентда [4.138, с.73, рис. 2, 1-4] кўплаб учрайди. Уларнинг барчаси IV-IX

асрлар билан белгиланади. Фарғона остадонлари бир неча белгилари билан кўшни Тошкент воҳасидагиларга ҳам яқин туради. Жумладан, Лумбитепедаги ҳамда Тўйтепедаги остадонларни солиштириш мумкин (VI-VII асрлар) [4.190, с.89; 4.138, с.82].

Юқоридаги қиёсий таҳлиллардан келиб чиқиб Фарғона остадонлари даври VII-VIII асрларга доир деб хулоса қилиш мумкин. Уларнинг Фарғонада пайдо бўлиши даври VI-VII асрларга тўғри келади. Аммо уларнинг дастлаб пайдо бўлганларини аниқлаш ҳозирча қийин. Хумга солиб кўмиш эса анча илгари пайдо бўлган. Чунончи, Шарқий Фарғонадаги Сартепа комплексида хумга солиб кўмиш I-IV асрлар билан белгиланади [5.2, с.16]. Фарғона остадонлари учун аниқланган VII-VIII асрлар, Мунчоктепедаги ва Лумбитепедаги бошқа топилмалар даврига ҳам монандир.

4.3. Мархумларни куйдириб кўмиш ва от билан кўшиб дафн этиш урф-одатлари билан боғлиқ мазорлар

1994 йили Мунчоктепанинг I жануб томонида биринчи бор *куйдириб кўмиш (кремация) билан боғлиқ излар* қайд этилди (117-расм, 4-5). Улар Мунчоктепа I ни хўжалик эҳтиёжлари учун бузилган қисмида учрайди. Маълум майдондаги устки қатлами бузилган жойларда чуқур(ўра) ва куйиб деярли тошқол бўлиб кетган қабрга кўйилган буюм бўлаклари топилди. Ўрада куйиб кетган одам суяклари кул ва куйиндилар орасида аралашган ҳолда учратилди. Бундан ташқари сопол парчалари, деярли эриб кетган узук, куйиб кетган мунчоклар (6 дона), иккита сурматош ва темир пайкон ўрадан топилди. Сурматошлар кичкина, қаламга ўхшаб кетади, бир учи ўткир ва иккинчи томонидан осиб юриш учун тешикчаси бор. Топилган темир пайкон уч парракли, зўғатаси синиб кетган (117-расм, 5). Топилмалар ичида куйиб кулга айланган кўпол мато қолдиқлари ҳам учрайди. Буларнинг барчаси Фарғона водийсида жасадни шу вақтгача номаълум бўлган куйдириб кўмиш урф-одати мавжуд бўлганини кўрсатади. Лекин жасадни қаерда куйдирилгани ҳақида маълумот

топилмади. Эҳтимол, қаердадир кремация қилинган жасад қолдиқлари қабр-ўрага келтириб кўмилгандир. Яна бунга кўшимча қилиб айтиш мумкинки, ёзма манбалар ҳам турк-тукюларда кўмиш ва куйдириш жойи алоҳида бўлганлигини таъкид этадилар [3.52, с.96]. Бундай урф-одатлар VI-VIII асрларда юз берган [4.67, с.211-213]. Ёки мурда қабрни ўзида куйдирилган бўлиши керак. Буни ўрадан топилган одамнинг куйган суяклари билан бирга оловга тушиб чикқан ашёвий далиллар ҳам исботлар турибди. Қабр поли ҳам қизариб кетган.

Куйдириб кўмиш билан боғлиқ урф-одат Суфон мазоридида ҳам аниқланган [2.12, с. 14-15]. Суфон ва Мунчоктепада кузатилган куйдириб кўмиш маросими Фарғона туркларининг бирорта уруғига тегишли урф-одат бўлиши керак. Бу урф-одат бронза давридан эътиборан Андроново маданияти аҳолисининг бир уруғига тегишли эканлиги маълум (Арпа қабристони). Мунчоктепадаги куйдириб дафн этишнинг вақтини белгилаш ҳам мушкул, чунки сопол парчалари жуда майдаланиб кетган, уларни тиклаш қийин. Сурматошлар Н.Г.Горбунова типологияси бўйича I типга киради ва I минггинчи йилликнинг ўрталарига тааллуқли деб қаралади [4.57, с.178-183]. Темир пайкон ва мунчоклар ҳам илк ўрта асрларга тўғри келади. Умуман Мунчоктепадаги куйдириб дафн этиш билан боғлиқ жой VII-VIII асрлар билан белгиланади. Ҳозирда Фарғонада илк ўрта асрларда мурдани куйдириб кўмиш одати расм бўлганми ёки йўқми-ҳозир бирор фикр айтиш қийин.

Водийда учрайдиган *яна бир кўмиш урфларидан бири-мархум билан отни кўшиб дафн этишдир*. Бу одат қачонким чорвадор аҳоли кўчманчилик ҳаёт тарзига ўтган даврдан бошланган. Аммо мархум билан отни кўшиб кўмиш одати Ўрта Осиё худудида унчалик кўп учрамайди. Ўрта Осиёни Икки дарё оралиғида фақат тўртта ёдгорликдагина мархум билан отни кўшиб кўмиш одати аниқланган. Булар Самарқанд шаҳар Улуғбек расадхонаси яқинида, Андижон вилояти Жалакудук туманидаги Далварзин ёдгорлигида [7.49, с.270-274] ва Фарғона вилоятидаги Арсиф мазоридан [7.94, с.72-75] аниқланган. Бу одат билан боғлиқ яна бир ёдгорлик яқинда шарқий Фарғонада (Тотон-тепа) топилди. Бу

ердан эрамиз бошларига оид қатламлардан отнинг калла суяги ва уни бир неча суяги қолдиқлари топилди [4.122, с.35]. Мархум билан от қўшиб кўмиш одати асосан Жанубий Сибирь ва Тоғли Олтойда кенг тарқалган. Тадқиқотчилар фикрига кўра, ушбу одатлар Олтойдаги туркий халқлар анъаналари билан боғлиқ. Таъкидламоқ лозимки, Фарғона билан Олтойнинг ушбу типдаги ёдгорликлари ўртасида ўхшашлик бор [7.97, с.33].

Демак, *Фарғона водийси тарихида икки хил кўмиш одати: куйдириб кўмиш ва жасадга отни қўшиб дафн этиш аниқланди*. Фарғонанинг ўзида бу урф-одатларга асос бўладиган қадимий илдизлари аниқлангани йўқ. Ушбу урфларнинг пайдо бўлишига сабаб бўладиган манбалар VII-VIII асрлардаги кўхна турклар тарихи билан боғлиқ бўлиб, бу одат туркийгўй қабилаларда сўнгги бронза давридан маълум. Бу одат ҳақида Хитой ёзма манбаларида ҳам тегишли маълумотлар келтирилган: «Белгиланган куни мархум тириклигида минган отини ва буюмларини ёқадилар (турклар -М.Б) ва кулини йилнинг маълум вақтида қабрга қўядилар» [1.6, с.230]. Лекин турк ҳоконликлари даврида Ўрта Осиёда кўмиш маросимлари бошқача-ўзига хос хусусиятларга эга эди. Куйдириб кўмиш (кремация) билан боғлиқ мазор-кўрғонлари жуда кам учрайди [7.97, с.31-33]. Аммо кўхна туркларда куйдириб кўмиш бўлганлиги ҳақида кўплаб ишончли далиллар бор [3.80, с.34-35].

Дарҳақиқат, мил. авв. I минг йилликнинг биринчи ярмида (III-V асрлар) Ўрта Осиёнинг бир неча нуқтасида куйдириб кўмиш одати тадқиқотчилар томонидан аниқланган ва у эрамиз бошларидаги Жанубий Сибирь ёдгорликлари билан боғланмоқда [9.6, с.34-35].

Демак юқоридагилардан келиб чиқиб таъкидлаш лозимки, Суфон мазорида дафн этилган (№ 70 қабр) жасад, Мунчоқтепадаги куйдириб кўмиш билан боғлиқ жой (ўра), Арсиф ва Далварзиндаги мархум билан отни қўшиб кўмиш одати билан боғлиқ қабрлар *кўхна туркларга хос ёки уларни бевосита қатнашуви оқибатида пайдо бўлган* деб тахмин этиш мумкин¹⁶. Хитой манбаси Таншуда келтирилишича Фарғона 659 йили кўхна турклар қўл остида бўлган [7.17, с.187-

195]. Демак, вафот этганларни куйдириб кўмиш ва марҳумларга от қўшиб дафн этиш билан боғлиқ қабрларни топилиши кўхна турклар урф-одатини - Фарғонада ҳам акс этишидир.

4.4. Кўктош қабристонидagi дафн маросимлари билан боғлиқ урф-одатлар

Кўктош қабристонида асосан ёрма ва бир неча лаҳадли гўрлар учрайди. Ёрма гўрлар: айвон ва лаҳаддан иборат. Қабрлар тузилишига кўра, айниқса лаҳадни айвон ён девори остидан қазилиши, Фарғона водийси, Тошкент ва Заравфшон воҳаларида ҳам кенг тарқалган. Бундай тузилишдаги қабрлар бронза давридан эътиборан ўтроқ аҳоли орасида кенг тарқалган. Кўктош қабристонидаги қабрлар орасида конструктив жиҳатдан фақат битта гўр (47-гўр) бошқалардан фарқ қилади. Бу жойда битта айвондан икки томонга лаҳад қовланиб уларга жасад қўйилган. Нима сабабдан бундай қилингани хақида бирор фикр билдириш қийин. Ҳар икки лаҳадда қариндошлиги бор марҳумлар дафн этилган бўлиши мумкин. Қабрларга биттадан унчага жасад қўйилган. Бир қабрдан бир неча марта дафн учун фойдаланган холлари ҳам учрайди. Бу қабрлар кўпроқ оилавий хилхоналар билан боғлиқ бўлиши керак. Бундай ҳолатда (эски) суюқларнинг бузилиши ёки шикаст этишига олиб келган. Айрим қабрларда майдон этишмаслиги оқибатида устма-уст қўйиш ҳолати ҳам бўлган кўринадиган (32-қабр). Ана шу қабрларга марҳумлар чалқанчасига ётқилиб, юзини тепага қилиб, икки қўли ёнида дафн этилган. Баъзида марҳум қўлини қорни устига қўйишган. Фақат бир марта аёлларнинг туғиш пайтидаги ҳолати қайд этилди (6-қабр). Кўктош дафн урф-одатларида жасадни ёғоч тобутга солиб кўмиш одати ҳам бўлган (25-қабр). Ёғоч тобут Фарғона водийсида Қорабулоқ мазорида учраган. Уларнинг тахтачалардан ясалгани, остки қисмида ердан кўтариб турувчи махсус тўртта оёқлар қилингани билан Кўктош қабристонига ўхшаб кетади [4.30, с.17-18; рис. 1]. Бирок, Кўктошдаги тобутда қопқоқ бор йўқлигини маълум. Кўктош қабрларининг бошини қўйиш қатъий бир томонга қаратиш одати бўлмаганга ўхшайди. Марҳум боши ёки оёғи билан ҳоҳлаган томонга

қўйилиши мумкин эди. Бундай ҳолат қабрларга марҳумлар билан қўшиб қўйилган ашёларда ҳам кузатилади. Дафн этилаётган жасад билан бирга қўйилаётган буюмлар марҳумнинг бош ва оёғ томонига, қорнига, ёнига, елкаси олдига қўйилган, яъни қабрдаги бўш ерга жойлаштирилиши мумкин эди. Фақат камон қўйишда баъзи бир ўхшашлик Қорабулоқ ва Мунчоқтепада учрайди. Ҳар икки ҳолатда ҳам мураккаб тузилган камон икки оёқ орасига қўйилган. Ушбу қабрларда қўй суяги парчалари ҳам учради. Бу одат қадимдан, бронза асридан бошлаб дафн маросимларида кенг таралган удумдир. Марҳумлар билан уларга тегишли шахсий мулки: тақинчоқлар, қурол-яроғлар меҳнат қуроллари қўшиб қўмилган. Шунингдек, яқин қабиладошлари томонидан марҳумга сопол идишларда озиқ-овқат қўйиш ҳам кенг тарқалган.

Демак, Кўктошдаги қабрларни ўрганиш, уларни водийнинг бошқа ерларидаги шу давр қабрларидан деярли фарқ қилмаслигини кўрсатади. Дафн этиш маросими билан боғлиқ урф-одатлар ҳам бутун Фарғона водийсидаги каби умумийликка эгадир.

4.5. Фарғонанинг илк ўрта асрлардаги диний урф-одатларини дафн маросимларида акс этиши ва уларнинг таҳлили

Инсоният жуда қадимдан, археологик маълумотларга кўра, палеолит (қадимги тош) давридан бошлаб, яъни неандерталь одамлари (бундан 60 минг йил олдин) ўз яқинларини ўлгандан сўнг, марҳум билан боғлиқ маълум расм-русумлар бажариб, кейин уни “охирги йўл”га кузатганлар [6.7, р.8]. Дафн этиш маросимлари турлича бўлиб, уларга марҳум яқинлари қатъий риоя қилганлар.

Қадимги мазорлар ва мазор-қўрғонларни ўрганишда археология ва этнография фанларининг асосий тушунчалардан бири-бу дафн маросимлари билан боғлиқ урф-одатлардир ва улар билан боғлиқ диний қарашлардир. Чунки, бу тушунчаларнинг маъноси кенг қамровли, баъзан чегараси чексиздир. Археология ва этнография соҳаларида дафн урф-одатлари ва удумларини моҳиятини ўрганиш бўйича кўплаб илмий тадқиқотлар мавжуд. Бу жабҳадаги изланишларда археологларнинг мазор-қўрғонларни текширишдан,

этнографларни эса жонли дала-этнографик кузатув таҳлилидан келиб чиқадиган тушунчалар бор. Бу ўринда этнографларнинг хулосалари ва тавсифлари содда ҳамда аниқроқдир [3.56, с. 70]. Археологлар бу урф-одатларга бир неча босқичга бўлинадиган маросимлар йиғиндиси сифатида қарайдилар. Агар дафн маросими урф-одатларини умумлаштирсак¹⁷ улар қуйидагича кўринишда бўлади.

1. Дафн иншоотлари (ўра гўр, ёрма гўр, лаҳадли гўр, сағана ва бошқалар).

2. Дафн этиш усуллари (кўмиш, куйдириш ва б).

3. Марҳум билан бирга қўйиладиган буюмлар [3.10, с. 151-159; 3.66, с.149-150; 3.56, с. 70-72; 4.92, с.225].

За. Дафн маросимига қўшимча белги сифатида муаллиф томонидан таклиф этиляпти. Чунки ер ости сағаналарини ўрганиш ва уларни бошқа материалар билан солиштириш жараёнида айрим дафн этиш билан боғланган буюмлар аниқланди. Ана шундайларга кўзбойлагичлар, оёқларни боғлашда ишлатилган иплар киради. Тўғри уларни марҳум билан қўйилган буюмлар қаторига киритиш мумкин. Биро улар марҳум ёнига қўйилгунча ва ундан сўнг “номоддий вазифа”ни бажарган. Булараг этнографлар таъкид этган “мотам ўйинлари” ёки “кўшиқлари”, ўқилган дуолар, дафнда ҳайвонларни қатнашиши кабиларни келтириб ўтиш мумкин. Улардан жуда кам из қолади, бизлар келтирган За пункти ўша “номоддий белги” деб қўшимча киритдик.

Дафн этиш билан боғлиқ урф-одатлар «вақтлар ўтиш билан маълум даврда шаклланган маросимлар бўлиб, улар асосан дафн этишгача, дафн пайтида ёки ундан сўнг бажарилади» [3.8, с.6]. Демак, *дафн маросими бир-бири билан боғлиқ бир неча бир бири билан боғланган диний-мафкуравий жараёнлардан иборат*. Уларнинг ҳар бири «нариги дунё»га кузатиш учун марҳумнинг яқинлари томонидан олиб борадиган турли маросимларни ташкил этади. Бу жараён узок давом этиб, оғир хасталанган беморни вафоти олдидан бошлаб, вафотидан сўнг дафн этиб, қабри устига белги (ёдгорлик) ўрнатиш-у ва ундан сўнгги урф-одатларни ўз ичига олади [7.79, с.18]. Элшуносликда ва фольклор материаларида ҳам дафн этиш билан боғлиқ расм-русумлар мотам маросимлари

сифатида қаралиб, улар яхлит ҳолда уч босқичга бўлиб ўрганилади. **Биринчиси**, киши ўлими арафасидан то «жони узилиб» дафн этилгунча бўлган вақтни ўз ичига олади. **Иккинчиси**, мархумни хонасидан олиб чиқиб, дафн этилгунча вақт билан боғлиқ воқеаларни қамраб олади. **Учинчиси** мархум дафн этилгач бир йил давомида ўтказиладиган расм-русмлардан ташкил топади. Албатта мотам маросимидаги расм-русмлар, табулар, урф-одатларни ўтказилиш тартиби бор [4.170, с.152-223]. Булардан фарқли ўлароқ, **археологлар моддий-маданий қолдиқлари асосида дафн этиш билан боғлиқ ритуал ҳаракатларни тиклайдилар**. Албатта бунда биринчи навбатда этнография маълумотларидан кенг фойдаланилади. Лекин бу ҳолатда ҳам дафн этишдаги мотам «ўйинларини», дуо ўқилгани, мотам йиғиларини, маросимда қатнашган ҳайвон (от, ит ва б.)ларнинг қатнашгани ҳақидаги маълумотларни айрим олинган дафн маросимлари учун тиклаб бўлмайди. Хуллас, археология, этнография фанлари дафн этиш билан боғлиқ урф-одатларни инсоннинг бир ҳолатдан иккинчи ҳолатга ўтишини акс эттирувчи диний қарашлар тизими деб қарайдилар [3.66, с.149; 3.8, с.6]. Булардан келиб чиқиб, **дафн этиш билан боғлиқ маросимлар букишини бир ҳолатдан иккинчи ҳолатга ўтиш пайтида фойдаланиладиган ва маълум бир қонун-қоидалар (нормалар) асосида амалга ошириладиган ҳамда ўзида диний-ғоявий белгиларни мужассам этган урф-одатлар йиғиндисидир** - деган хулосага келиш мумкин. Бу маросимлар юқорида, айтганимиздек, **дафнғача, дафн пайтида ва дафндан сўнг**-белгиланган маълум вақт ичида бажарилади [7.100, с.68].

Сағаналардаги материалларни ҳар томонлама ўрганиш натижаси шуни кўрсатдики, ҳар бир сағанада катта бир оила ёки битта қавм-уруғ аъзолари дафн этилган. Сағанадаги жасадларни бирон бир этник гуруҳга оид экани ҳақида хулоса қилиш ҳозирча мушкул, чунки ҳалигача тўпланган антропологик материаллар тўлалигича ўрганилган эмас. Антрополог Ш. Абиловнинг дастлабки хулосасига кўра, 5-сағанада 47 та одам дафн этилган: улардан 9 таси эркак, 16 таси хотин, 22 таси болалардир [2.2].

Демак, мархумлар 100-150 йил мобайнида катта сағаналарда урф-одатларга тўла риоя этилган ҳолда дафн этилган. Ҳозирги кунда Мунчоқтепадаги каби урф-одат, яъни битта сағананага оилавий ва уруғ -уруғ қилиб дафн этиш Чоғаниёндаги Биттепа мазоридида, Уструшонадаги Қуркат, Орол бўйидаги Жетиосор каби ёдгорликларда ҳам қайд этилган. Фарғонада шунга ўхшаш, лекин даври жиҳатидан илгарироқ вақтга тўғри келадиган «оилавий хилхоналар» маълум. Булар Эйлатон - Оқтом (?) маданиятига доир қабристонлардир [4.58, с.101]. Эрадан илгариги II минг йилликнинг охири чорагига оид Қашқарчи қабристонидида (Фарғона вилояти) ҳам уруғ-аймоқларнинг «оилавий сағаналари» топилган [7.57, с.44-47]. Албатта, булар орасида узок тарихий вақтда узилиш бор, бир-бирига боғлиқлиги даражаси ҳақида гапириш ҳозирча мушкул. Аммо Фарғона водийсида битта қабрга (ўра гўр, ёрма гўр, лаҳадли гўр) бир неча марта жасад қўйиш одати бронза давридан бошлаб, ҳатто ҳозирги кунларгача давом этиб келмоқда [3.56, с.82-88].

Қамиш тобутлар қўйилган ер ости сағаналарининг келиб чиқиш муаммоси ҳозирча ечилгани йўқ. Ҳар ҳолда ер ости сағаналари ва қамиш тобутларнинг пайдо бўлишида сўзсиз ички ва ташқи омилларнинг таъсири бўлгани шубҳасиз.

Биз ўрганаётган даврга тўғри келадиган ер ости сағаналари Фарғона водийси худудида шу вақтгача учрамаган эди. Аммо Мунчоқтепадаги дафн иншоотларига қайсидир жиҳатлари билан ўхшашлари Қуркат (Уструшона) ва Биттепа (Чоғаниён) мазорларида, шунингдек, қўшни Чоч ва Орол бўйида ҳам учрайди. Биттепа билан Мунчоқтепа сағаналари ўртасида кўплаб ўхшашликлар бор. Бу ўхшашликлар: жасадхона ичидаги токча, йўлак тузилиши, кўпчиликни бир ерга жамоа бўлиб чалқанча ётқизишиб дафн этилиши кабилардир [7.112, с.194-209; 4.162, с.54-60]. Чочнинг Қатортол, Ташавтомаш, Домбробод мавзеларидаги сағаналар учун ҳам худди Мунчоқтепадаги каби дафн иншоотлари табиий ер-тепаликлар қатламларида қирқиб ясалган, улар уч қисмли тузилишга эга, жасадлар эса, чалқанчасига ётқизишиб дафн қилинган. Қатортолдаги сағана тўғри тўртбурчакли режага эга, шимолдан жанубга 360 см,

ғарбдан шарққа 260 см, баландлиги 150 см. Жанубий деворида токча қилинган: унинг узунлиги 80 см, баландлиги 35 см, эни 35 см. Жасадхонага аркасимон қилинган йўлакдан ўтилади. Йўлакнинг узунлиги 5 м, эни 110 см. дан 175 см.гача. Жасад суфага чалқанчасига ётқизилган, боши ғарбга қаратилган. Ҳаммаси бўлиб суфада 3 та жасад бор. Жасадхонада сопол идиш ва бўш астадон топилди. Ғарбий девор яқинида-полда қамишдан тўшама қолдиғи аниқланди [4.7, с.240-245]. Сағана Қатортолда А.А. Грицина текшириб ўрганган дафн иншоотига жуда ўхшайди [4.68, с.97-100]. Таъкид этиш лозимки, Чоч сағаналарига кўп жиҳатдан Жеттиосордаги ер усти, ер ости сағаналари ўхшайди. Жеттиосор ер ости сағаналари тўғри бурчакли шаклга эга бўлиб, бир оз ер остига қовлаб қурилган ва усти арка қилиб ғишт билан урилган ва устидан тупрок тортиб ёпилган. Жасадхона тепаси бу ерда ҳам ровоқсимон қилиб ёпилган ва унга йўлак орқали тушилади. Жасадхона деворларининг икки- уч томонида суфалар ясалган. Маййитлар қамиш буйралар ёки кигизларга ўралиб, суфаларга чалқанчасига ётқизилиб қўйилган [7.77, с 65-66; 7.78, с. 33-198].

Таъкидлаш жоизки, худудий ва хронологик жиҳатдан Чочнинг ер ости сағаналари Мунчоктепа сағаналарига жуда яқиндир. Балким, Чоч сағаналари Шимолий Фарғонадаги ана шундай дафн иншоотларининг пайдо бўлишига таъсир этгандир. Ўз навбатида Чоч сағаналарининг Жеттиосордаги сағаналар билан боғлиқ томонлари ҳам бор. Жеттиосор сағаналари милoddан аввалги I минг йиллик ўрталарида пайдо бўлган. Уларни келиб чиқишини эса тадқиқотчилар бронза даврининг Шимолий Тагизкен мазоридagi мақбаралар билан боғлайдилар [7.78, с.94].

Юқоридагилардан келиб чиқиб, Шимолий Фарғонадаги ер ости сағаналарининг келиб чиқишини қовунчи-жеттиосор маданиятининг таъсири билан боғлаш жоиздир. Ўз навбатида, бу жараён, Уструшона орқали Суғд, ундан Бактрия-Тоҳаристонга ёйилган бўлиши мумкин. Айнан шу фикр-хулоса билан Ўрта Осиёнинг V-VIII асрлардаги дафн этиш маросимларида ҳукм сурган бир хилликка жавоб топиш мумкин бўлади. Урф - одатлардаги бу ўзига хослик айнан

шу даврда Ўрта Осиё сиёсий ҳаётида фаол қатнашган эфталитлар ва туркий аҳоли билан ҳам боғлиқ бўлиши мумкин.

Мунчоктепадаги сағаналарни улар яқинидаги бошқа дафн иншоотлари билан боғлиқлиги ва ўзаро муносабати масаласига ҳам аниқлик киритмоқ лозим. Биринчи навбатда шимолий-ғарбдаги «курум» ва «мугхоналар» билан алоқадорлиги масаласи. Улардаги комплексларнинг чорвадор аҳолига боғлиқлиги яққол кўриниб туради [5.4, с.19]. Демак, бу икки объект: Мунчоктепа мозори ва шимолий-ғарбдаги мозорлар бир вақтда бўлган кўринади. Уларга дафн этилган мархумлар бир-бирлари билан яқин алоқада бўлган. Аммо хўжалик юритишда ҳар хиллилик бўлган. Фарғонадаги хўжалик юритиш усули, савдо-иқтисодий муносабатлар ҳатто ҳозирги кунларгача ҳам давом этиб келмоқда [1.10, с. 29].

Юқоридаги ўхшашликларга қарамай, қадимги Фарғонадан топилган ер ости сағаналари бошқалардан ўзига хос белгилари билан ажралиб туради. Масалан, жасадхона ичида ёки ундан ташқарида жасадни вақтинча қўйиб туриш учун мўлжалланган токчалар борлиги, рамзий эшиклар мавжудлиги ва камиш тобутлар ишлатилиши шулар жумласидандир. Қамиш тобутларга солиб кўмиш Ўрта Осиё ва Фарғона мозор-кўрғонларида шу пайтгача қайд этилмаган эди. Бу бошқалардан ажралиб турувчи ўзига хос ҳолатдир. Бунга қадар Ўрта Осиё худудларида тош, сопол, ёғоч тобутлар маълум эди. Тобутга солиб дафн этиш қадимдан кенг тарқалган одатдир. У айниқса кўчманчи ёки келиб чиқиши кўчманчилик билан боғлиқ бўлган уруғ-элатларда кенг тарқалган.

Қадимий Фарғонада милодий эранинг минггинчи йиллари биринчи ярмига оид мозорларда ёғоч тобутлар учрайди. Улар турли хил гўрларда (ёрма гўр, лаҳадли гўр) бир вақтда учрайди [3.56, с.74-81; 4.56, с.92]. Албатта, ёғоч тобутларни Ўрта Осиёдаги энг қадимгиси Сополлитепа ёдгорлигидаги қабрларда қайд этилган [3.10, с.40-41].

Мунчоктепадагига ўхшаш ҳолат А.Н. Бернштам томонидан ҳам қайд этилган. У Олой воҳасининг Мааша деган жойдаги мозор-кўрғонларнинг бирида

чаканда(облепиха) дарахтининг шох-шаббаларидан тўқилган тобутни тилга олиб ўтади [7.17, с.193]. Лекин биз унинг шаклини ҳам, чизмасини ҳам батафсил билмаймиз. Ўша ерда қазилма олиб борган бошқа тадқиқотчи ёғочдан тўқилган тобут тўғрисида ҳам ёзади [4.174, с.122-127]. Мунчоктепадагиларга ясагани жиҳатидан ўхшаш тобутлар Хоразм археология - этнографик экспедициясининг XX аср 60-йилларидаги материалларида ва бошқа хуудларда ҳам учрайди: «тобутлар қамиш ва юпка ёғоч планкалардан тўқилган...» [4.184, с.52; 4.186]. Бу ҳолат қуйи Сирдарёнинг Қувондарё ирмоғи бўйларидаги «Жеттиосор» маданиятига тааллуқли қабрларда ҳам учрайди. Лекин тадқиқотчиларнинг таъкидлашича Жеттиосорда яқка тартибда қўйилган қабрларда ҳам, сағаналарда ҳам ўликлар қамиш бўйраларга ўралаб кўмилган [7.77, с.61-72].

Келтирилган бу ўхшашликларга қарамай қамиш тобутларнинг келиб чиқишига асос бўладиган бошқа бирор далил ҳозирча маълум эмас. Ушбуларни ҳисобга олиб, *Мунчоктепадаги қамиш тобутларнинг келиб чиқишини маҳаллий асосга боғлаш мумкин.* Чунки, Фарғонадаги лаҳадли гўр (катакомба)лари билан ер ости сағаналари ўртасидаги тузилишида (йўлак, жасадхона) умумийлик борга ўхшайди. Айрим лаҳадли гўрларда (Қорабулоқ, Хонқиз)-жасадхоналарда бир неча марта дафн этиш кузатилган. Бунинг устига Фарғонанинг ўзида тобутга солиб кўмиш одати анча кенг тарқалган. Тўғри, улар ёғоч тобутлар. Ҳозирги кунда Фарғона водийсида 10 дан ортиқ мазорларда шу удум бўлганлигини тасдиқловчи ашъвий даллилар мавжуд (яъни ёғоч тобутлар ва унинг қисмлари)¹⁸. Буларга қўшимча қилиб айтиш мумкинки, Мунчоктепа моддий маданияти (ёғочдан ясалган буюмлар, темир пичоқ, темир ханжар, жанговор камон, тақинчоқлар ва тўқилган саватлар) ёки дафн этиш билан боғлиқ урф-одатлар (лаҳадли гўр, юзпардалар, бош остига қўйилган ёстиклар) Қорабулоққа ва умуман Жанубий Фарғонанинг тоғ олди районларидаги ёдгорликларига жуда ўхшайди [3.44, с.113-128]. Тўғри, улар даврий жиҳатдан бир оз олдинги вақт -I-II асрлар билан белгиланади.

Юқорида зикр этилган фикр-мулоҳазалардан келиб чиқиб «қорабулоқликлар»нинг маълум қисми шимол томонга (Мунчоқтепага) силжиган бўлишлари керак деган фикрни ўртага ташлаш мумкин. Мунчоқтепадаги ер ости сағаналарига нисбатан кўхнароқ бўлган ёрма гўрларга қамишдан қилинган тобутга солиб кўмиш ҳам, балки шу билан изоҳланар (чунки, ёрма гўрлардан бирида қамиш тобутга солинган мурда аниқланган. Бу ҳақда кейинроқ тўхталамиз). Худди шу йўл билан «қорабулоқликлар» Мунчоқтепа атрофидаги худудга келиб, маҳаллий аҳоли билан аралашиб кетган бўлиши мумкин. Шимолий Фарғоналиклар эса, улардан қамиш тобутга солиб дафн этиш одатини ўрганишган.

Мунчоқтепадаги дафн этиш иншоотлари (ер ости сағаналар) ва марҳумларни «у дунёга кузатиш» - кўмиш маросими (қамиш тобутларга солиш) Фарғона водийсининг бирор жойида қайд этилмаган, бу-ўзига хос ва ноёб ҳолат. Ана шу камдан-кам учрайдиган археологик топилмани пайдо бўлишига таъсир этган омилларга қисқача тўхтаб ўтамиз.

Ўрта Осиёнинг бир неча жойларида дафн иншоотларини куришда ва кўмиш маросимларида умумийлик кўзга ташланади. Анъанавий давом этиб келаётган ўра¹⁹ ёки лаҳадли гўрлар билан бир вақтда ер усти ва ер ости дафн иншоотлари бир бирларидан ажрала бошлайди. Баъзида улар «марҳумлар уйлари» деб аталиб, кўпчиликни бир жойга кўмиш мўлжалланган. Ана шундайлар қаторига Суғд [7.118], Чоч [7.28; 3.28, с.52-57; 4.8, с. 71-79; 5.3], Тохаристон [4.162, с.64], Жанубий Қозоғистон [4.144, с.115-120; 4.120, с. 95-118]; Талас науслари [3.15, с.101-103]; шунингдек Чоч ер ости сағаналари [4.7, с.240-245; 5.3; 4.68, с.97-100], Шарқий Оролбўйидаги ер усти ва ости сағаналари [7.78] киради.

Ушбу иншоотларнинг келиб чиқиши масаласи ҳозирча ечилгани йўқ. Бир гуруҳ олимлар уларни Бактрия- Тохаристон билан [4.162, с.65], иккинчи гуруҳ тадқиқотчилар Ўрта Осиёнинг шимолий-ғарбий районлари билан [3.84, с.100-110; 7.78, с.94-96] боғлайдилар.

Дафн этиш маросимлари урф-одатларга кўра иккита катта гуруҳ ажралади:

1. Дафн маросимларида зардуштийлик элементлари учрайди. Бунда инсон суякларини этдан ажратиб олинади (Чоч, Суғд, Тоҳаристон, Уструшона, Хоразм, Фарғона), сўнг махсус идишларга солиниб дафн этилади(оссуарий-остадонлар). Яна, бир вақтни ўзида даҳма ва остадон вазифасини бажарган науслар қайд этилган.

2. Мархумларни чалқанчасига ётқизиб, ёнига буюмлар кўйиб дафн этиш. Дафн маросимида олов излари кўринмаса-да, кўпчиликни бир жойга кўмиш қайд этилган. Буларга Биттепа (Чоғаниён), Мунчоқтепа (Фарғона), Домбробод, Ташавтомаш, Қатортол (Чоч), Жеттиосор (Орол бўйи) каби ёдгорликлар киради.

Умуман олганда кўпчилик тадқиқотчилар ҳар икки гуруҳ ёдгорликларини зардуштийлик одатлари билан боғлайдилар. Ҳатто баъзи тадқиқотчилар уларни мукаммаллашган зардуштийлик билан алоқадор деб ҳисоблайдилар [5.12, с.88-100]. Тўғри, баъзи бир белгиларига кўра улар, айниқса, биринчи гуруҳ ёдгорликлари, ушбу диний эътиқодга яқин туради. Иккинчи гуруҳ ёдгорликларидаги (Қатортол, Биттепа, Мунчоқтепа) белгилари зардуштийликка яқин турсада, лекин бу диний системанинг расм-русумлари билан бир хил эмас. Мунчоқтепада қамиш тобут ва жасадхона остидаги тўшама (қум), Оролбўйида буйра ва намат муқаддас ерни (тупроқни) мурдадан ажратиб турувчи парда вазифасини бажарган [3.21, с.55-58; 3.39, с.54]. Аммо айнан иккинчи гуруҳда зардуштийлик қонун-қоидаларига зид келувчи расм-русумлар ҳам бор. Масалан ўлганларни чалқанчасига ётқизиб ёнига керакли деб ҳисобланган турли буюмлар, анжомларни бирга дафн этиш зардуштийликка зиддир. Шу нуқтаи назардан *иккинчи гуруҳ ёдгорликлари зардуштийликнинг бизга номаълум бўлган Ўрта Осиёча вариантини мужассам этган* дейиш мумкин. Аммо Мунчоқтепадаги сағаналарни зардуштийликнинг етук шакли билан боғлаш учун маълумотлар етарли эмас. Иккинчи гуруҳнинг энг кўхналари Жеттиосор ва Қатортол сағаналаридир. Жеттиосор милоддан аввалги I минг йиллик ўрталари [7.78, с.95], Қатортол эса, IV-V асрларга тўғри келади.

Мунчоктепадаги сағаналар масаласига келсак, улар шимолий кўшнилар таъсири билан пайдо бўлган деб ҳисоблаш мумкин. Ёки, ташқи таъсирлар натижасида дафн иншоотларининг бир шакли (лаҳадли гўр)дан иккинчи шакли (ер ости сағаналарига) ўтилган бўлиши мумкин. Қамиш тобутлар пайдо бўлиш масаласини ҳам худди шу қабилда тушинтириш мумкин. Сабаб, ёғоч тобутлар олдинроқ яъни, ёрма ва лаҳадли гўрлар давриданок маълум эди.

Хулоса қилиб айтганимизда, V-VI асрларга келиб бу ердаги яшайдиган аҳолининг диний-ғоявий онгида ўзгариш рўй беради. Дафн этиш ва унга боғлиқ урф-одатлар, расм-русумлар бу ўзгаришлар билан боғлиқдир. Энди ўз қавмуруғларини якка тартибда дафн этиш қаноатлантирмай кўяди, унинг ўрнига кўпчиликни (ўз яқинларини) бир жойга - битта «уйга» дафн этиш маъкул топилади. Бундай уйларни эса мустаҳкам қилиб ер остида қуриш мумкин эди. Шу билан бирга V-VI асрларда дафн этишда мурдани асосан чалқанчасига ётқизиб, унга «керакли нарсалар»ни кўшиб кўмиш анъанаси давом этади. Албатта диний-ғоявий соҳадаги ўзгариш аҳоли хўжалик ҳаётига ҳам ўз таъсирини ўтказди. Моддий маданиятда ҳам айниқса, кулолчиликда V-VI асрлардан бир оз сифат ўзгаришлари кузатилади. Мунчоктепага дафн этилган аҳолининг ижтимоий-иқтисодий ҳаётидаги қандайдир ўзгариш ҳам бунга асосий сабаб бўлган кўринади. Демак, баъзи оила ва уруғлар, эҳтимол, моддий жихатдан бақувват бўлиб, ҳашаматли сағаналар қуриш учун имконияти етарли бўлган. VII-VIII асрларда ҳам бу анъана сақланиб қолган бўлсада (якка гўрлар, сағаналар), шу билан бирга қадимги Фарғонадаги дафн маросимларида янги урф-остадон ва хумларга солиб кўмиш одати пайдо бўлади. Баъзан эса жасадни куйдириш ёки миниб юрган оти билан бирга кўмиш каби одатлар ҳам учрайди [7.87; 7.94]. Умуман олганда юқоридаги археологик материаллар таҳлили шуни кўрсатадики, *Фарғона водийсининг V-VIII асрлардаги дафн маросимларида хилма хиллик қайд этилади. Шу билан бирга водийда мархумларни дафн этишда Ўрта Осиёдаги умумийлик (якка тартибдаги гўрлар, қариндош-уруғларни бир жойга қўйиш, яъни сағаналар, кам миқдорда мархумларни суяқларини*

ажратиб, алоҳида остадон ва хумларга солиш ҳамда науслар) билан бирга, фақат ушбу ҳудуд учун ўзига хослик (жасадаларни қамиш тобутларга солиш) ҳам кузатилади.

Хулосалар

1. Бутун Ўрта Осиёда бўлгани каби Фарғона водийсида ҳам илк ўрта асрларда дафн этиш маросимларида хилма-хиллик кузатилади. Аҳоли сонини ортиши ва шаҳарларнинг ривож топиши ҳамда қишлоқ жамоаларини кучайиши қадимги Фарғонада ҳам шаҳар ва қишлоқ мазорларини ажралишига олиб келади. Бироқ уларни бир бирларидан фарқлаш жуда қийин бўлсада, айрим шаҳар мазорлари археологик жиҳатдан қайд этилди. Бунга мисол Мунчоктепа шаҳар қабристониدير. Улардаги ер ости ва ер устида тикланган дафн иншоотларида қариндош уруғларни-оила аъзоларини бир жойга кўмиш шаклланди. Энди бир қавм ёки уруғнинг мазорлари деган тушунча йўқолиб борди. Фақат кўчманчи-чорвадорларда уруғ аймақчилиқ мазорлари учраши мумкин.

2. Ўрта Осиёнинг илк ўрта асрлардаги дафн иншоотлари ва кўмиш маросимларидаги умумийлик сағаналар мисолида чуқур таҳлил этилди. Натижада дафн маросимлари урф-одатларига кўра икки гуруҳ археологик ёдгорликлар ажратилди. Бу ёдгорликларнинг иккинчи гуруҳи зардуштийликнинг бизга номаълум бўлган Ўрта Осиёча вариантини ўзида мужассам этганлиги аниқланди.

3. Фарғонада илк ўрта асрлар даври дафн маросимлари билан боғлиқ урф-одатлар босқичлари аниқлаб берилди. Улар уч босқичдан иборат бўлиб, бир бирлари билан узвий боғланган. Яни, 1) дафн этишгача, 2) дафн пайтида ва 3) ундан сўнг бажарилган урф-одатлар археологик материаллар (Мунчоктепа мазоридаги қабрлар) асосида ёритиб берилди. Булардан келиб чиқиб, *дафн этиш билан боғлиқ урф-одатлар бу-қишини бир ҳолатдан иккинчи ҳолатга ўтиш пайтида фойдаланиладиган ва маълум бир қонун-қоидалар (нормалар)*

асосида амалга ошириладиган ҳамда ўзида диний-ғоявий белгиларни мужассам этган маросимлар йигиндисидир.

Археология ва этнография амалиётида илк бор юқорида белгиланган дафн маросимларининг иккинчи ва учинчи босқичларини амалга ошириш жараёнлари излари айрим сағаналарда тўла қайд этилди.

4. Илк ўрта асрлар тарихида биринчи марта айрим олинган шаҳар қабристонини учун дафн иншоотлари тўғрисида тўла маълумотлар қўлга киритилди. Яъни, а) дафн иншоотлари: сағана, ўра гўр, ёрма гўр, лаҳад гўр кабиларга кенг таъриф берилди, булардан ёрма гўр Фарғонани бу қисмида олдин топилмаган эди; б) дафн этиш хиллари: қамиш тобутга солиб кўмиш, мархумни куйдириш, ўлган киши билан мархумни отини қўшиб кўмиш, остадонлар ва хумларга мархумлар суякларини солиб дафн этишлар чуқур таҳлил этилди.

5. Сағаналар ва қамиш тобутлар ҳамда уларга боғлиқ урф-одатлар келиб чиқиши ва ривожланиш босқичлари кўриб чиқилди. Бу урф-одатларнинг келиб чиқиши маҳаллий асосга эга бўлиб, қўшни худудлар хусусан Чоч таъсири аниқлаб берилди. Шу вақтгача дафн маросимидаги номаълум бўлган урф-одатлар (қамиш тобутлар, Фарғонада мархумларга танга солиб дафн этишни энг кўхна топилмаси) қайд этилди.

5 - БОБ

ФАРҒОНА ИЛК ЎРТА АСРЛАРДА: ЖАМИЯТНИНГ ИЖТИМОЙ-СИЁСИЙ ВА ИҚТИСОДИЙ РИВОЖЛАНИШИ, АҲОЛИНИНГ ДИНИЙ-МАФКУРАВИЙ ҚАРАШЛАРИ

5.1. Ижтимоий- иқтисодий ривожланиш тенденцияси: давлатни бошқариш тизимлари ва шаҳарлар хусусиятлари

Археологик ва ёзма манбаларга кўра Марказий Осиёнинг илк ўрта асрлар жамияти тизимларида чуқур ижтимоий-иқтисодий, сиёсий ва маданий туб ўзгаришлар кузатилади. Ушбу жараён дастлаб антик давр ниҳоясида кушонлар салтанати, Давань ва Қанғ давлатлари конфедерацияларининг таназзули, кидаритлар (кидарийлар), хионитлар (хионийлар), эфталитлар (эфталийлар), сўнгра арабларни Сирдарё ва Амударё оралиғидаги деҳқончилик худудларига бостириб кириши вақти билан бир даврда рўй беради. Албатта, буларнинг барчаси Ўрта Осиё халқлари тарихида айниқса моддий маданиятда ўз изларини қолдирди. Кейинги йилларда Фарғона водийси илк ўрта асрлар даври тарихи тўғрисида муҳим археологик ва ёзма манбалар тўпланди. Бу манбалар Фарғона жамиятининг илк ўрта асрлардаги ҳолати тўғрисида баъзи бир хулосаларни чиқаришга имкон беради. Улар хўжалик юритиш усуллари, шаҳарлар ва ер эгаллиги (шаҳар-давлатлар?) бошқарилиши каби томонларини қамраб олган.

Хўжалик юритиш усуллари. Олдинги бобларда Фарғона водийсини илк ўрта асрлардаги хўжалик ҳаётини акс эттирувчи археологик объектларни солиштириб ўрганишга эътибор қаратилди. Уларга кўра деҳқонлар ва чорвадорларнинг ўзаро муносабатлари илк ўрта асрларда динамик равишда ривож топади. Бироқ Фарғона кўчманчи-чорвадорларига бир тарихий жараёнга эътибор бериш керак. Бу уларнинг хўжалик машғулоти билан боғлиқ бўлиб, мазкур воқелик этнография маълумотлари билан танишиш давомида яққол кўзга ташланади. Маълумки, қадимдан водий чорвадорлари Ўрта Осиёнинг бошқа ўлкаларидан бир оз фарқ қиладиган ўзига хос хусусиятларига эга

бўлган. Этнографик маълумотларга кўра, ярим кўчманчи аҳолининг асосий машғулоти чорвачилик бўлиши билан бир қаторда деҳқончилик, хусусан лалмикор деҳқончилик билан махсус шуғулланганлар. Масалан, Қўқон хонлиги даврида водийни тоғ худудлари билан деҳқончилик воҳалари оралигидаги айрим худудларда (тоғ олди, адир) деҳқончилик қиладиган ярим кўчманчи аҳоли яшаган [4.34, с.134-135]. Бу жараён илк ўрта асрларда ҳам бўлгани хақида юқорида таҳлил этилган қабристон материаллари таркибида ҳам яққол кўзга ташланади. Бундан келиб чиқиб, қадимги Фарғонада илк ўрта асрларда куйидаги хўжалик юритиш усуллари бўлганини кўрсатиб ўтиш мумкин: **1) Деҳқончилик.** Воҳа деҳқонлари - озиқ-овқат маҳсулотларига керак бўлган ғалла, мева-сабзавот етказиш билан шуғулланганлар. Бундай анъанавий хўжалик юритиш водийда узок тарихга эга, яъни милoddан аввалги II минг йиллик ўрталаридан-илк деҳқончилик маконлари пайдо бўлгандан бошлаб давом этиб келган. **2) Хўнармандчилик.** Бу асосан шаҳар аҳолиси ҳаёти билан боғлиқ бўлиб, водийда илк ўрта асрларда жуда ривожланган. Ёзма манбалар водийда VII-VIII асрларда 100 дан ортиқ шаҳарлар бўлганлигини хабар берадилар. Шаҳарларда асосан хўнармандчилик ва балким айрим олинган шаҳарларда қишлоқ хўжалик товарларини қайта ишлаш ҳам мавжуд бўлган. Бу хўжалик юритиш усули олдинги-антик давр шаҳар ҳаёти учун ҳам қайд этилган. Масалан, Ючен шаҳар ҳокимини Хитой армиясига озиқ-овқат етказиб беришдан бош тортиши хақидаги хабар [1.7, с.166]. **3) Чорвачилик.** Бу хўжалик тури билан кўчманчилар шуғулланиб, улар тоғ ва адирлардаги яйловларда хўжалик юритишган; чорваларга яйлов қидириб бир жойдан иккинчи ерга кўчиб юришган, майда ва йирик шохли (қўй, мол, эчки) ва транспорт ҳайвонлари (от, эшак, туя) боқишган. Бундан ташқари улар ҳаётида овчилик ва ҳарбий жанговорлик фаолияти катта роль ўйнаган. Бу гуруҳ учун этнографиядаги вертикаль [7.84, с.94] яъни, пастдан юқорига=юқоридан пастга кўчиб юриш (балким, тоғлар/юқори/ - чўллар, воҳалар/куйи/) хос бўлган. Улар ҳаётида кўчиб юриш кўлами Қозоғистон ва Сибирь кўчманчиларига нисбатан

кам. Уларнинг бир қисми қишки манзилларида қолиб, яйлов чорвачилиги ва маҳсулотлари етиштиш билан ҳам шуғулланган. Чорвадорлар тоғ олди, адир ва кўриқ ерларда тирикчилик қилиб, лалми экинлар буғдой, арпа, тарик кабиларни қўшимча етиштирганлар. Баъзи ҳолатларда айрим суғориш мумкин бўлган жойларда бу гуруҳ майда ёки лалми деҳқончилик билан шуғулланганлар. Бу гуруҳда ўтроқлашиш жараёни жуда осон кечиб, улар тез орада ўтроқ деҳқончилик билан шуғулланиб кетганлар.

Ҳар учала гуруҳга хизмат қилган жамиятдаги яна бир қатлам *савдогарлар* роли ҳам сезиларли бўлган. Қитъалараро савдо йўли – Ипак йўли ривожланган ва унинг янги тармоқлари очилиб фаолият кўрсатган. Ёзма маълумотларга кўра, VII-VIII асрларда Фарғона ҳукмдорлари Хитой императорига юқори сифатли шиша, машхур қирмизи ранг отлар еказиб берганлар [3.96, с. 90-91, 580-583].

Бундай хўжалик юритиш жараёнини фарғонача хўжалик юритиш хили деб аташ ҳам мумкин. Демак, жамиятнинг ижтимоий таркиби эркин жамоа ишлаб чиқаришга асосланган деҳқон хўжаликлари, хунармандлар, савдогарлар ва чорвадорлардан иборат эди. Деҳқончилик маданияти таъсирида кўплаб чорвадорлар аста-секин ўтроқлаша борганлар. Шунинг учун бўлса керак айрим чорвадорлар қишлайдиган худудларда уларнинг турар-жой қолдиқлари ҳам топилган [4.81, с.87-95]. Водий аҳолисининг бу хусусияти V-VIII асрлардаги Фарғона чорвадорлари ҳаётида яхши кузатилади. Зироатчилар ва чорвадор-кўчманчи аҳоли моддий маданиятида кўп ўхшашликлар қайд этилади. Бундай ўзига хос хўжалик юритиш алоқалари шимол, шимоли - ғарбда Ғовасой ва Сумсарсой ҳавзаларидаги мозорлар - қурум ва муғхоналар [2.18; 5.4], жанубий-ғарб ва жанубда - Борқорбоз, Хонқиз II, Қайрағоч, Қора Мўйноқ, Ворух, Чорку I, II, Исфара, Қалантархона (ёрма ва лаҳад гўрлар), шарқда бўлса Кеден, Қоражар, Қоракўлжа каби ёдгорликлари таркибида яхши кузатилади [3.56; 3.44]. Бу хўжалик юритиш усули водий аҳолиси ўртасида мавжуд бўлган хўжалик тафовутларини секин-аста йўқолиб боришига, илк ўрта асрларга келиб, бир бутун суғорма деҳқончилик ва шаҳар хунармандчилигига

асосланган хўжаликни водий бўйлаб ҳукмрон хўжаликка айланишига олиб келди. *Хўжаликнинг иқтисодий асосини эркин жамоа ишлаб чиқариши ташиқил этган. Деҳқончилик эркин деҳқон жамоалари – кашоварзлар, деҳқонзодалар ва кадиварлар меҳнати асосига ўтади. Эндиликда деҳқончилик, чорвачилик ва хўнармандчиликда асосий маҳсулотларни айнан эркин жамоачилар ишлаб чиқарганлар ҳамда улар жамиятнинг ўзагини ташиқил этган* [7.6, 33-35-бетлар; 3.44, с.59]. Айтилганларга қўшимча этиш керакки, келтириб ўтилган мазор-қўрғонлар гуруҳи чорвадорлар қолдирган ёдгорликлар деб ҳисобланади [9.23]. Булардан келиб чиқиб ва этнографик маълумотларни ҳисобга олиб, деҳқонлар ва кўчманчи-чорвадорлар бирга бошқарилиши, ягона бошқарув ва маъмурий тизимга эга бўлган деган фикрни олға суриш мумкин [7.84, с.93].

V-VI асрлардаги ижтимоий-сиёсий жараёнлар. Маълумки, V аср бошларида Ўрта Осиёнинг сиёсий харитасидаги йирик давлатлар таназзулга юз тутиб емириладилар. Милодий 435 йилдан кейинги манбаларда Кушон империяси, Кангуй, Давань (конфедератив?) каби давлатлар номи учрамайди, улар тарих саҳнидан кетадилар. Хусусан, Давань давлат сифатида IV аср давомида ўз мақоми ва номини сақлаб қолган. Давань ва Кангуй атамалари охирги марта Хитойнинг Илк Цинь (351-394) подшолигининг Илк Лян ери ҳукмдори Фу Цзянь биографиясида учрайди. Унда ёзилишича, ҳукмдор ҳузурига 379 йили Давань ва Кангуйдан элчилар келадилар [3.23, с.109-110]. Ана шу йирик давлат бирлашмалари ўрнида кўплаб майда ер эгаликлари (мулклар) пайдо бўлади. Худудий жиҳатдан водийга яқин бўлган Шарқий Туркистонда ҳам майда ва мустақил давлатчалар тизими бўлган [Малявкин В.Г., 1988. С.305]. Ўрганилаётган даврда Ўрта Осиёда «давлатчалар» сони 15 та эди, кейинроқ улар кўпайган [7.83, с.76]. Бу мулклар асосан майда воҳаларда таркиб топган шаҳарчалар асосида пайдо бўлиб, уларга атрофдаги ерлар ҳам қарар эди. Ана шундай ер эгалигида ўзини маҳаллий ишлаб чиқариш

(иқтисодий) маркази вужудга келди ва охир оқибатда у шаҳар тусига кириб боради [4.73, с.345].

Ана шу **ер эгаликларида** (мулклар ёки воҳа давлатлари?) асосан шаҳар ва қишлоқ аҳолиси яшаган. Сўнги антик давр охирларида ва илк ўрта асрлар бошларида пайдо бўлган бу ер эгаликлари Фарғона жамиятидаги айрим ижтимоий ўзгаришларга ўз таъсирини ўтказган. Жумладан, V-VIII асрлардаги археологик ёдгорликларни рўйхатига асосан тузилган харитага кўра (1-иловага қаранг), илк ўрта асрларда шаҳарлар сони антик даврга нисбатан майда шаҳарлар ҳисобига ортади. Бу даврда қишлоқлар (42,60%) ва қасрлар, қалъа-қўрғонлар сони (12,59%) ҳам ортади. Яъни, антик даврга нисбатан *илк ўрта асрларда эркин деҳқон хўжалиklarининг бадавлат табақаси – деҳқонзодалар мулки асосида қад кўтарган қасрлари теварагида таркиб топган шаҳарлар сони кўпаяди. Бундан келиб чиқадики, қишлоқ жамоалари ичида мулкый табақаланиш жадал кечган, майда мулк эгалари кашоварларнинг бир қисми мулксиз кадиварларга, улар ҳисобига бойиб бораётган кечаги кашоварларнинг бошқа бир қисми эса бадавлат деҳқонзодаларга, яъни мулкдор феодалларга айланиб борган* [4.23; 4.24, 27-бет]. Мулкый табақаланиш ва тенгсизлик ҳосиласи сифатида жамиятда ижтимоий қарама-қарши гуруҳларга ажралиб борган. Қулчилик бўлгани хақида маълумотлар бор. Бу ҳақда, юқорида келтирганимиздек, VIII аср бошларидаги шартномага (Самарқанд шартномаси ҳам дейилади) кўра, Фарғона арабларга 200 минг драхм (дирхам) ва қуллар етказиб бериши кўзда тутилган [3.82, с.264].

Б. Абдулгазиевнинг Фарғона водийсининг бир қисми Қорадарё бўйлари учун кузатган археологик ҳолат, яъни антик даврда қишлоқлар сонини ортиши ва шаҳарлар камлиги; илк ўрта асрларда қалъа-қўрғонлар ҳамда шаҳарлар сонини ортиши хусусияти [5.1 ва 5.2] бизнинг материалларимизда ўз тасдиғини топмади. Тўғри, юқорида келтириб ўтганимиздек, антик давр учун шаҳарлар 16 та эди [7.35, с.114] илк ўрта асрларда улар 22 тага етди. Улардан фақат иккитаси

илк ўрта асрларда пайдо бўлади. Айнан антик давр охирларида водийдаги Учқўрғон I (майдони 12 гектар), Қайновот (15 га), Қорадарё (10 га), Жиланди (7 га), Шимолий Қуршоб (5 га), Янгибозор (10 га), Мозортепа (12 га), Каламиштепа (12 га), Оқтепа (12 га) каби шаҳарлар таназзулга юз тутадилар ва илк ўрта асрларда йирик шаҳарлар камаяди. Бирок, қишлоқлар улуши антик даврдагидан кам эмас эди (42,60%) ва айрим қишлоқлар баъзи товарларни ишлаб чиқариш бўйича ихтисослашадилар. Хуллас, *илк ўрта асрларда Фарғона водийсида ҳар бир ирригация райони ва воҳасида қишлоқ ҳокимликлари ва айрим йирик шаҳарлар асосида эса ер эгалликлари ташкил топади* [4.24, 27-28-б]. Уларни бошқаришда маликлик бўлган. Буни V-VI асрларга тааллуқли деб топилган танга ва ундаги ёзувни «малиги Фарғона Чеш (Чиш)» деб ўқилишидир [7.80, с.229-239].

Сиёсий жиҳатдан V-VI асрлар Фарғона тарихида нотинч давр эди. Ёзма манбалардаги машҳур Давань давлати тарих сахнасидан кетади. Хусусан, хитойча Бейши номли манбани 97-боб биринчи қисмида, 436 йилда бўлиб ўтган воқеа-ҳодисаларни баёни берилганда, Давань давлати тилга олинмаган. Бундан бир оз сўнг тахминан 510 йили Ўрта Осиёда (эҳтимол Фарғонада ҳам) эфталитлар (эфталийлар) давлати пайдо бўлади. Балким эфталитларни Ўрта Осиё худудларига бостириб кириши юқорида тилга олинган йирик давлатлар емирилишини тезлаштирган бўлиши мумкин. Бу вақтдаги нотинчлик тўғрисида ўша Хитой манбалари хабар берадилар. «Юань-вэй (386-550/557) ва Цзинь (265-480) сулоласи ҳукмронлиги даврида Фарбий ўлкалар бир бирлари комига тушдилар. Уларда кечаётган воқеаларни тушиниб бўлмайди» [1.7, с. 240]. Ўша бир-бирлари ютиб юбораётган ўлкалар (мулклар) ҳақида ёзма манбалар оз маълумотлар беради. Манбаларда қуйидаги ўлкалар кайд этилган: Чжеше (олдинги Қанғли), Шарқий Цао (Уструшона), Сиваньцинъ (Самарқанд), Фарбий Цао (Иштихон), Ньюми (Бухоро воҳаси) Цзяшени - Кушания (Кеш), Ноше-боло (Нахшаб) ва бошқалар. Қўшимча қилиб айтамикки, қўшни Чочда бешта [1.7, с.

186], Суғдда (Кан) бир неча (9 та) ер эгалиги бўлиб, уларда Чжао'у (Жабғу) уруғи авлодлари ҳокимлик қилишган¹.

Номлари зикр этилган манбаларда Фарғона «Лона», «Полона»² номи билан тилга олинади (Бейши, биринчи бўлим). Хитойнинг Шимолий Вэй давридаги (384-534) «Вэйшу»да таъкид этилишича, 436 йили элчи Дунь Вань «Полона»-олдинги Давань давлатигача борган [3.23, с.110]. Демак, бундан маълум бўляптики, Полона-бу давлат ва у олдинги Давань (Фарғона).

V-VI асрларда Фарғонадаги сиёсий вазият ҳақида ёзма манбаларда маълумот кам. Фақат шу давр воқеаларига бағишланган манбада бир хабар бор. «Лона - бу қадимги Довон(Давань), қароргоҳ-Гуйшань, Қашқар шимоли-ғарбида, Дайдан 14450 ли. да жойлашган. Тхайхони хукмронлигини учинчи ёзида, 479, ҳоким чопар билан қирмизи ранг зотдор отлар (улар «қон билан терлайдиган» (потокровные) дейилади - М.Б.) жўнатди, шу вақтдан эътиборан совға-салом билан элчилар юбориб турилди» [1.7, с.260].

Демак, Ўрта Осиёни бошқа худудларидаги материалларни ҳисобга олиб, ёзма манбаларга асосланган ҳолда айтиш мумкинки, Фарғона водийси Давань подшолиги емирилгач бир неча майда ер эгаликлари (давлатчалар) бўлиниб кетган. Ана шу давлатчаларни энг йириги балким ёзма манбалар хабар берган Полона (Лона) эди. Археологик материалларни таҳлил этиш, ёзма манбаларни диққат билан ўрганиш диссертантга водийда илк ўрта асрларда етти катта ер эгалигини мавжуд бўлганлиги ва улар жойлашган ўрнини аниқлашга имкон бермоқда.

Улардан *биринчи ер эгалиги (воҳа давлати?)* Хитой солномаларида тилга олинган *Чжечжиба* бўлса керак. Чжечжибани айрим тадқиқотчилар водийнинг жанубида [7.83, с. 77-78], бошқалари эса жануби-ғарбида (пойтахти Чжечжиба шаҳри [7.116, с.71] жойлашган деб ҳисоблайдилар. Бироқ бу фикрни ҳамма ҳам қўллаб қувватламайди, бошқа фикрлар ҳам бор³. Бизнинг фикримизча, Хўжа Бақиргансой ва Сўхсой оралигидаги ерлар Чжечжиба

таркибига кирган бўлиши керак. Бу ерлар археологик жиҳатдан ҳали яхши ўрганилмаган ва ёдгорликлар кам аниқланган.

Илк ўрта асрлар даври катта ер эгалиklarининг иккитаси (иккинчи ва учинчиси) қадимги Фарғона худудининг шимолида жойлашган бўлиши керак. **Иккинчиси** Ғовасой ирригация райони асосида жойлашган, уни маркази ўша вақтдаги йирик ёдгорлик Баландтепа (Баб-Поп) бўлгани эҳтимолга яқин. Ўлчамлари ва илк ўрта асрлар даври қатламлари қалинлиги бўйича Баландтепага тенг келадиган ёдгорлик бу худудда қайд этилмаган, ҳатто Косон ҳам ундан анча кичик. Ёзма манбалар таҳлили бўйича, Полона ва уни пойтахти шу худудга тўғри келиши ҳам мумкин.

Фарғонадаги илк ўрта асрлар даври бошқариш тизими ҳақида академик А.А. Асқаров муҳим бир фикрни олға сурди. Унга асосан ҳар бир ирригацион район ва воҳа доирасида қишлоқ ҳокимликлари, йирик шаҳарлар базасида эса, шаҳар-давлатлар ташкил топади. Ана шундайлардан бири Ахсикет ўрнида бўлган **Фрагана шаҳар-давлатидир** [4.24, с.25-28]. Бу шаҳар-давлатни ҳозирча аниқланган **учинчи ер эгалиги** деб ҳисоблаш мумкин. Фарғонада шаҳар-давлатни ажратилиши тарихий жараёнларга зид эмас. Тадқиқотчилар ўрганилаётган даврдаги Суғд маданиятини шаҳар-давлатлар маданияти деб ҳисоблайдилар [5.18, с.64].

Ер эгалиklarининг **тўртинчиси** водий жанубида жойлашган деб ҳисобланади. Унга Қувасой ирригация райони (балким Марғилонсой ирригация райони ҳам) ва уни атрофини киритиш мумкин. Бу гуруҳдаги археологик ёдгорликлар сони ва йирик шаҳар қолдиқларининг қайд этилгани бунга асос бўлади. **Бизнингча, мутахассислар томонидан «номаълум хоқон»га тегишли деб аниқланаётган танга-чақалар ушбу ер эгалигида зарб қилинган.** Чунки бунгача водийда танга чақалар ва ўз навбатида товар-пул муносабатлари маълум эмас эди. Булар натижасида Фарғона водийси «ўз пулисиз ва пулсиз» маконга айланган ва у Ўрта Осиёдаги умумий жараёнлардан ажралиб қолаётгандай эди. Қўшни худудларда (Чоч, Уструшона) эса пул муоамаласи бир

оз эрта бошланган ва бу даврда ўз танга-чақалари зарб этарди. Охириги маълумотларга асосан Чоч қадимги тангалари III аср ўрталаридан муоамалада бўлган деб хулоса қилинмоқда [9.31, с.23]. Юқоридаги ҳолатларни ҳисобга олиб, ушбу тип тангаларни Фарғонада зарб этилган танга-чақалари деб аташ мумкин. Водийнинг айрим жойларидан (Поп, Қува, Қувасой) топилган ва илк ўрта асрларга тааллуқли танга-чақаларнинг аксарият кўпчилиги айнан шу худуддан аниқлангани ҳам бу ғояни исботига хизмат қилади.

Бешинчи ер эгалиги археологик жиҳатдан энг кўп 64 та ёдгорлик аниқланган ва водийдаги энг қадимги деҳқончилик анъаналарига эга бўлган худуд. Сув захирасига бой, унумдор ерлари кўп IV, V, IX ирригация районлари (Андижонсой, Шахрихонсой ва Норин-Қорадарё) киради. 6 та воҳа аниқланди ва ҳар бирини марказий ёдгорлиги қайд этилди.

Олтинчи ер эгалиги Қуршоб-Ясси ва Оқбура хавзаларида жойлашган деб ҳисоблаш мумкин. Бу худудда яъни, I, II ирригация районларида 21 та ёдгорлик аниқланди. Эски Қўрғонтепа ва Султонободлар катта шаҳарлар ҳисобланади ва марказ вазифасини бажарган. Ниҳоят, охириги **еттинчи ер эгалиги** Аровонсой ирригация райони худудини киритдик. Келтирилган ер эгаликларидан тўрттаси (4, 5, 6, 7) водий шарқий тарафида жойлашганини гувоҳи бўламиз. Бу худудда аҳолининг зичлиги ва ёдгорликлар қалинлиги ҳамда улар ичида шаҳарлар салмоғини кўп эканлиги бошқарувни шаҳар-давлатлар шаклида бўлган деган фикрни айтишга имкон беради. Буларнинг ҳар бири бошқарувида ҳоким (V-VI асрларда малик, VII-VIII асрларда ихшид) ўтирган бўлиши керак.

Бу давлатлар ўзагини сув манбалари бўйича жойлашган деҳқончилик воҳалари ва уларни марказлари бўлмиш шаҳарлар ташкил қилганлар. Демак, илк ўрта асрларда ҳам Чуст маданияти кейинги даврида (мил. авв. IX-VII асрлар) кузатилган жараён-воҳа давлатчилиги бошқа кўринишда давом этаётган эди. Бу даврда воҳа давлатлар (ер эгаликлари) асосини шаҳарлар ташкил қилган. Бунга II бобда келтирилган археологик ёдгорликлар рўйхати ва улар жойлашуви ҳам қўшимча далил бўла олади. Илк ўрта асрларда қадимги

Фарғонада еттита воҳа давлатларини аниқланиши тарихий маълумотларга ҳам зид келмайди. 630 йили Ўрта Осиёга келган Сюань Цзан Фарғонада ҳам бир неча майда воҳа-давлатлари бўлганини билвосита эътироф этади [4.84, с.75]. Бу ҳолат деярли бутун Ўрта Осиё учун характерли эди. Воҳа давлатлар сони Чочда бешта, Самарқанд Суғдида тўққизта эди. Самарқандда Кан воҳа давлати энг кучли эди ва у бошқа саккизта давлатлар устидан назорат ўрнатган. Бироқ, бунга қарамай ушбу воҳа давлатлар ўз мустақилликларини сақлаб қолганлар. Сиёсий тарқоқлик илк ўрта асрлар учун хос жараён эди. Хусусан, *Ўрта Осиёда V ва VII аср бошларида 15 та, VII аср ўрталарида 21 та, VII аср иккинчи ярми ва VIII биринчи ярмида 20 та ер эгаликлари ёки давлатлар мавжуд эди* [7.83, с. 76-89]. Кейинги маълумотларга кўра ана шундай ер эгаликлари бундан ҳам кўп эди. Демак, юқорида келтирилган археологик ёдгорликларини системалаштириш бу жараённи Фарғона учун ҳам характерли эканини кўрсатди. Бундай сиёсий тарқоқлик давлат ва давлатчалар орасидаги ички зиддиятларни кучайтириб юборади. Фақатгина араблар буни йўқотишга ҳаракат қилдилар ва VIII аср охири ва IX аср бошларида бунга қисман эришдилар.

Фарғонадаги ушбу мавжуд тизим билан шу даврдаги эфталитлар давлати ўртасидаги муносабатлар тўғрисида бирор аниқ маълумот йўқ. Шундай бўлсада эфталитлар бир қисми (хусусан қизил хионлар) Фарғонада яшаган деган фикр бор [4.111, с.55-56]. Шунинг учун эфталитларни ўрганиш мобайнида тадқиқотчилар кўп ҳолларда Хитой манбаларидаги бир хабарни келдирадилар унга кўра «бой-бадавлат кишиларни тош сағаналарда, камбағалларни оддий гўрларда дафн этганлар. Ўлган киши билан уни буюмларини ҳам кўйганлар» [1.7, с. 269]. Яна бир манбада эфталитлар тўғрисида бошқачароқ маълумот берилади. Унга кўра эфталит шахзодаси жасади куйдирилган, уларда ўликларни куйдириш (кремация) ҳам бўлган [4.187, с.131]. Бундан ташқари эфталитлар марҳумларни ёғоч тобутларга солиб кўмганлар. Юқоридаги маълумотларга асосланиб дастлаб К.И. Иностранцев, сўнгра Е.Е. Неразик, Б.А. Литвинский, Г.А. Брикина Шимолий Фарғонадаги қурумларни ва ёғоч тобутга солиниб

кўмилган мозор-кўрғонларни ўша ёзма манбалар эслатган эфталитлар билан боғлайдилар. Бу муаллифлар эфталитлар кўмиш маросими билан боғлиқ урф одатлар (тош сағаналар - курумлар, ўрасимон оддий гўрлар, ёғоч тобутлар) бир бутун ҳолда фақат Фарғона водийсида учрашини муҳим сабаблардан бири қилиб кўрсатадилар. Ҳақиқатдан ҳам водийдан ташқари бирорта худудда санаб ўтилган далиллар ҳаммаси бирга учрамаган. Аммо эфталитларни Фарғонада бўлганига ва юқорида келтирилган ёзма манбалардаги далилларни водий дафн маросимига боғлашга шубҳа билан қаровчилар ҳам бор [2.6]. Хусусан Фарғонада оддий гўр билан тош сағаналар бир мозорда бирга учрамаган, бойбадавлат ва камбағаллар дафн этилган қабрларни ажратиб олиш мушкул. Қолаверса, курумлар ва ер ости дафн иншоотлари водийни турли жойларидан топилган. Ҳозирда ҳам эфталитларни Фарғонада бўлганлигига шубҳа билан қаровчилар ҳам бор. С.Р. Баратов ўз мақоласида эфталитлар билан боғлаш мумкин бўлган далилларни инкор этишга уриниб кўрди [4.28, с.94-97]. Мақолада келтирилган фикрлар таҳлилига тўхталиб ўтирмай, фақат бир маълумотга эътибор қаратамиз. Яъни муаллиф Фарғона эфталитларга фақат номигагина бўйсунган, шунинг учун уларни Фарғонада бўлиши шарт эмасди деган фикрни олға суради [4.28, с.96]. Бундай дейиш учун муаллиф Фарғона худудида шу вақтгача бирорта ҳам сосонийлар тангаси чиқмаганини сабаб қилиб кўрсатади. Аммо 1998 йили Қува шаҳар харобасида олиб борилган археологик кидирув ишлари бу фикрни йўққа чиқарди. Чунки 1-қазилмада кидирув-кузатув ишлар жараёнида топилган илк ўрта асрларга оид тангалар хазинаси ичидан сосонийлар драхмаси аниқланди. Бунга қўшимча бўлиб Г.П. Иванов 2005 йили Қува шахристонидagi 12-қазилмадан топилган шу танганинг иккинчи нусхаси хизмат қилади [7.59, с.125]. Демак, эфталитларни водийда бўлганлиги ҳақидаги фикрни тасдиқловчи ашёвий далиллар сони ортмоқда.

Эфталитларнинг дафн маросимларида тобутлардан фойдаланилгани юқорида айтиб ўтилди. Шу муносабат билан Мунчоктепада аниқланган қамиш тобутлар ҳам маълум қизиқиш уйғотади. Албатта сағаналарда ва якка

тартибдаги ёрма гўрда қамиш тобутга солиб дафн этиш водий учун янгилик бўлди. Бу урф-одатларни пайдо бўлиши биринчи навбатда маҳаллий материалларга асосланган водий анъаналарига бориб тақалади. Қолаверса, қандайдир маънода қўшни Чоч таъсири ҳам бўлган. Шу муносабат билан тобутларни (хоҳ улар ёғочдан хоҳ улар қамишдан бўлсин) бирор этник гуруҳ (эфталитлар?) билан боғлаш ноўрин кўринади. Чунки ёғоч тобутларга солиб дафн этиш биринчи асрлардан эътиборан Фарғонада маълум бўлган урф-одат эди.

V-VI асрларда Фарғона-Қанғўй (Қанғли) алоқалари кучаяди, айниқса бу муносабатлар IV асрдан аниқ кўрина боради [4.111, с. 55]. Бу жараён айниқса кулолчиликда яхши кузатилган. Дастали ва жўмракли кўзалар, бўғзи чўзинчок кўзалар, икки дастали (кўш дастали) хурмалар, ниҳоят ер ости сағаналари ҳам шу алоқалар натижасида пайдо бўлган деб қараш мумкин. Келтирилган далилларда қовунчи-жеттиосор маданиятларини таъсирларини кўриш мумкин. Маълумки, қовунчи маданиятини қўшни территорияларга ёйилиши бир неча босқичда рўй беради. Уларни илк босқичи эрамизни биринчи асрларига ва **бу вақт кўҳна туркларни Ўрта Осиёга тарқалишини иккинчи босқичига тўғри келади** [4.22, с.8-9; 7.7, с.71-72]. Бу даврда кўҳна турклар тарихи билан боғлиқ бир неча муҳим воқеалар рўй беради: туркий ёзув шаклланиш жараёни бошланади ва «Туркистон» атамаси кенг муомалага киради. Бир оз кейинроқ эса, тургеш, қарлуқ ва уйғур каби туркийгўй халқларни бутун Марказий Осиё бўйлаб кенг тарқалиб кетгани кузатилади [7.8, с.66; 7.73, с.24-25; 7.74, с.4].

V-VI асрлардаги Фарғона шаҳарлари. V-VI асрларга келиб Фарғона (Давань) давлатидаги катта шаҳарлар Эрши (Мингтепа), Ючэн (Шўрабашот) инқирозга учрайдилар. Шу даврдан эътиборан бутун Ўрта Осиёда бўлгани каби Фарғонада ҳам аста-секин феодал шаҳарлар пайдо бўлади. Уларни айримлари қадимги шаҳарлар ўрнида, баъзилари янги жойларда қад кўтаридилар

Хитой ёзма манбаларида бу давр учун иккита шаҳар тўғрисида маълумот бор:

1. Пойтахт-Гуйшань шахри - Вэй даврида (384-534 йиллар).
2. Номсиз пойтахт шаҳар - Суй даври (581-617 йиллар).

Маълумки, Косонни (Муғқалъа, Муғтепа) айрим олимлар Хитой манбаларига таяниб қадимги Фарғона пойтахти-*Гуйшань* (Гуйшуань) билан боғлайдилар [7.17, с.232-244]. Ҳақиқатдан ҳам ёзма манбалар ҳоким қароргоҳи Гуйшань (баъзида Гуйшан-Гйесай) шахрида деб хабар берганлар [1.7, с.186; 6.14, р.31]. Гуйшуань (Гуйшань) ва умуман Фарғона пойтахт шаҳарлари хақида А.А. Анорбоев алоҳида, ўзига хос фикрга эга. Унга кўра Гуйшуань бир вақтда икки ерда жойлашган: бири Эски Ахси ўрнида бўлиб, Эрши шахрини кейинги номланиши Гуйшуань деб аталган; иккинчиси ҳозирги Косон ўрнида бўлиб, у ҳам Гуйшуань деб номланган [4.17, с.19].

Манбалар синчиклаб ўрганилса қуйидагилар келиб чиқади. Гуйшань шахри *биринчидан*, Сирдарё (хитойча Чженьчжу) хавзасида жойлашган бўлиши; *иккинчидан*, тахмин этилаётган шаҳарда албатта милоддан аввалги I аср милодий эра бошларига оид маданий қатламлар ва қурилиш қолдиқлари мавжуд бўлиши керак эди [7.91]. *Учинчидан*, агарда Гуйшань айрим тадқиқотчилар айтганидек, Сирдарё бўйида жойлашганда эди, Хитой манбалари буни таъкид этган бўлардилар. Чунки бу улуғ дарё Хитой манбаларида юқорида келтирганимиздек Чженьчжу деб номланган. Гуйшань деб тахмин этилаётган Муғқалъада милоддан аввалги аср охирлари - эрамиз бошларига оид маданий қатламлар йўқ [2.8, с.14-17; 4.13, с.22-25], III-V асрлар қатламлари деярли қайд этилмаган [7.17, с. 244]. Ҳақиқатдан ҳам Муғқалъа унчалик катта эмас, кўпроқ мустаҳкамланган қалъа-қўрғонни эслатади. Маҳаллий аҳолининг ёдгорликни бир бўлагини Муғқалъа деб аташи ҳам бежизга ўхшамайди. Бу ерда биринчи бор илмий қидирувлар олиб берган А.Н. Бернштам ҳам уни қароргоҳ, ҳарбийлар турадиган қалъа деб билганда ҳақ эди [7.17, с.243]. Ундан ташқари Муғтепани VII-VIII аср ёдгорлиги дегувчилар ҳам бор [7.35, с.113]. Булардан келиб чиқиб, тарихий Гуйшанни ўрнини аниқлашга уриниш фойдасиз ишга ўхшаб кўринади [6.4, р.67], аммо бу муаммони очик

қолиши ҳам мумкин эмас. Шунинг учун диссертант Гуйшань шахри ўрнини Шимолий Фарғонани бошқа еридан қидириш керак деб ҳисоблайди. Ҳали ўрганилмаган, бузиб юборилган, тўла тадқиқ этилмаган бир неча археологик ёдгорликлар мавжуд. Булар қаторига ўрта асрлар Ахсикетининг қуйи қатламларини (мил. авв. III(?)-II асрлар) ҳам киритиш мумкин. Лекин бу қатламлар унчалик кўп эмас, Ахсикетда антик қатламлар асосида шаҳар бўлган дейиш учун ҳозирча материаллар етарли эмас (улар ҳали эълон этилмаган), балки келгуси қазишмалар бу муаммога ойдинлик киритса ажаб эмас⁴. Гуйшань билан боғлаш мумкин бўлган ёдгорликларга яна Мунчоқтепа - Баландтепа ва Ахсикет ёнгинасидаги Шовон қишлоғи яқинидаги Мунчоқтепаларни ҳам киритиш мумкин. Мунчоқтепа Косонсойни Сирдарёга қуйилиш жойига ўрнашган, юза қисмидаги материалларга асосан 100 гектардан ортиқ майдонни эгаллайди. Бузилган ёдгорликда сопол парчалари, ёрғучоқ, тегирмон тошлар сочилиб ётибди. Бу топилмалар эрамиз бошлари ва илк ўрта асрларга оиддир [2.15, с.4-5]. Албатта бунчалик худудни эгаллаган ёдгорлик водий тарихида ўз ўрнига эга бўлиши табиий. Баландтепа ва Мунчоқтепа (Шовон)лар айрим белгилари билан ёзма манбаларда тилга олинган Гуйшань билан боғланиши мумкин. Албатта ўртага ташланган фикрлар тасдиғини ёки аксини келгуси ишлар кўрсатади.

Яқинда таниқли хитойшунос, проф. А. Хўжаев Хитой манбаларини янги таржимасини баёни давомида Фарғона-Дайюань пойтахти тўғрисида яна бир муҳим фикрни ўртага ташлади. *Унга кўра, Фарғонанинг пойтахти қадимда Қувайсань деб номланган ва бу ном ҳозирги хитой тилида Гуй-шань деб талаффуз қилинар экан.* А.Хўжаев келтирилган географик номга яқинлари сифатида Қува, Қувасойларни тилга олиб ўтади ва *Гуйшань Қувасой атамасини хитойча транскрипцияси деб хулоса беради* [4.192, с.6]. Яқинда Қувани водий тарихидаги ўрнига акад. А. Муҳаммаджонов тўхталиб, уни қадимги Фарғона пойтахти бўлган деган хулосага келди [7.98, с.8-9]. Бу фикр бошқа бир масалани ўртага ташлашга имкон беради. Сабаб, Қува араблар

келиши арафасида катта шаҳар бўлиб, жанубий Фарғонани иқтисодий, савдо, хунарманчилик ва маданий маркази эди [3.97]. Қолаверса, нима учун араблар Фарғона шаҳарлари ичида айнан Қубони қўлга киритиш учун уни узоқ қамал қилдилар деган саволга ҳам қай бир маънода жавоб ойдинлаша бошлагандай бўлади. Чунки водийдаги араб истилоси муносабати билан бошқа шаҳарлар тилга олинмай, фақат Қува келтирилади. Яъни, А. Хўжаев келтирган ёзма манба Қувани муҳим шаҳарлигига қўшимча далил бўлади [7.95, 16-18 бетлар]. Шундай қилиб, V-VI асрларда Фарғона шимоли алоҳида бир ер эгалиги(воҳа давлати) тарзида бўлиб, пойтахти Гуйшань эди. Бундай фикрга сўнгги пайтларда қўшни регионларда ишловчи тадқиқотчилар ҳам келмоқдалар [7.116, с.71]. Бу юқорида кўрсатилган биринчи ер эгалиги (воҳа давлати), яъни Ғовасой ирригация райони билан тўғри келиши мумкин. Ушбу даврда Фарғонадаги сиёсий вазият, уни бошқарилиши ва шаҳарлари тўғрисида бошқа конкрет маълумотлар йўқ.

VII-VIII асрлардаги сиёсий жараёнлар ва давлатни бошқарилиши.

VII-VIII асрлар Фарғонаси учун айрим ёзма манбалар, хусусан, Хитой манбаларида муҳим маълумотлар учрайди. Уларда Фарғона сиёсий тарихи, моддий маданият ашёлари, урф-одатлари тўғрисида қисқа маълумотлар учрайди. Манбаларда Фарғона «Бохань» (Бейшу, 97-боб), «Нинъюань» (Таншу, 221-боб) номлари билан учрайди. «Бейшу»-да хабар берилишича VII аср бошларида Фарғона ҳукмдори Чжаову ёки Жабғу унвонига эга бўлган. Мана шу манбада Бохань (Фарғона) тўғрисида қуйидагилар келтирилади: **«Ҳукмдор Чжаову дейилади, исми Алици.** Қароргоҳини чор атрофини узунлиги 4 ли, жанговор аскарлари сони бир неча минг. Ҳукмдор олтин қўй (қўчқор) кўринишидаги тахтда ўтиради. Уни хотини бошига тилла тож тақиб юради. Симоб, олтин ва темир кўп. Шарқдан то Қашқаргача 1000 ли, ғарбдан то Суйдуйшанагача 500 ли» [1.7, с.274].

Манбалар VII-VIII аср бошлари учун яна қуйидагиларни хабар берадилар: «Ши (Тошкент воҳаси)дан 1000 ли. дан мўлроқ жанубий-шарқий томонда

атрофлари тоғлар билан ўралган Ханьбу деган жой бор. Тупроғи унумдор. От ва қўй кўп, 1000 ли ғарбда Дулисэни (бу Уструшона), шарқдан Йейе дарёси (Сирдарё) оқиб ўтади. Бу дарё сувларини бошланишини шимолий томондаги тоғлардан олади, лойқа, шимолдан-ғарбга оқади ҳамда гиёҳсиз ва сувсиз чўлга кетади» [1.7, с.314-315]. Н.Я. Бичурин таржимасида келтирилган *Ханьбуни* қаерда жойлашгани анча вақт номаълум бўлиб қолди. Лекин кўп белгилари билан парчадаги таъриф водийга ўхшаб кетарди. Кейинчалик аниқ бўлишича ҳақиқатдан ҳам бу парчада Фарғона водийси ва уни жон озиғи Сирдарёга таъриф берилган экан. Сабаб, Н.Я. Бичуриндан кейинги Хитой солномалари таржимони ва изоҳловчиси А.Г. Малявкинда Ханьбу ўрнига Пэйхань (Фарғона) деб ўгирилган. Яъни иккита манбада *Пэйхань⁵ - Фарғона давлати* тилга олинади [3.64, с.83, 272, коммен. 646]. Юқоридаги маълумотларни бошқа бир - «Таншу»даги хабар ҳам тўлдиради. Фарғона биринчи марта «Нинъюань» номи билан учрайди. Яъни, Нинъюань давлати (Фарғона давлати) Арслон Тархон хукмронлиги даврида Тан императорига тюрғешлар ҳоқонига қарши курашида ёрдам берган [3.64, с. 78, 264, коммент. 588]. Бу даврда шаҳарсозлик маданияти анча ривожланган эди. «Нинъюань» - бу «Боханьна» бошқачасига «Бохань». Юань-вэй сулоласи даврида «Полона» деб аталган. Пойтахтдан 8000 ли масофада жойлашган. Ҳоким қароргоҳи Чженьчжу дарёси шимолидаги Сигянь шаҳридадур. Олтита катта ва 100 га яқин майда шаҳарлари бор» [1.7, с.319].

VII-VIII асрлар яна Фарғона тарихида ўз озодлиги учун хитойликлар, тибетликлар, арабларга қарши курашлар даври ҳам ҳисобланади. Тарих сахнасида кўхна турклар давлати пайдо бўлади. Яъни, VI аср ўрталарида Олтойнинг турк ва теле қабилалари бирлашадилар ҳамда 552 йили Турк ҳоконлиги ташкил топади (552-774). Лекин ўзаро ички ихтилофлар натижасидаги урушлар охибатида ҳоконлик иккига бўлиниб кетади: ғарбий ва шарқий ҳоконликлар. Ғарбий ҳоконлик таркибига Ўрта Осиё ҳам кирган эди [4.38, с. 380]. Юқорида эслатилганидек, водийда бир неча майда ер эгаликларидан иборат эди. Бу нарса Турк ҳоконлигига жуда қўл келди ва

унчалик қийинчиликларсиз Фарғонани кўлга киритди. «Чженьгуань хукмронлиги даврида, 627-649, ҳоким Киби ғарбий турк Ганьмохэду томонидан ўлдирилди. Ашена Шуни (Ашина Шени) ундан шаҳарни тортиб олди. Шуни ўлимидан сўнг уни ўғли Йебожчи тахтга ўтирди, Кибининг қариндоши Аляошень ҳам ҳоким бўлди. У *Хуминь* шаҳрида, Йебожчи бўлса *Гйесай* шаҳрида яшайди» [1.7, с.319].

Шундай қилиб, VII аср 40-йилларида Шимолий Фарғонада турклар сулоласи (Йебожчи), жанубий қисмида эса маҳаллий сулола вакили (Аляошень) ҳокимияти сақланиб қолди. Академик А.А. Асқаров хулосасига кўра, водийда узоқ вақт маҳаллий сулола вакиллари Фарғона мулкини бошқариб келганлар, VII асрдан бошлаб бу худудни турк сулолалари бошқарганлар [4.23; 4.24, 25-бет].

Манбалардан маълум бўлишича ўрганилаётган даврда кўхна турк этноси роли ва салмоғи кучая боради [4.112, с.172]. Фарғонанинг шимолий бўлагидаги кўхна турклар ҳақида масалани илк бор А.Н.Бернштам [7.17, с.230-232], сўнгра Ю.А.Заднепровский кун тартибига қўйганлар [3.44, с.62-68]. Бу қисман антропологик материалларга кўра ҳам тасдиқланмоқда. Антропологик материаллар туркий тилли қабила-элатларни Фарғона орқали ҳаракати йўналишини у ёки бу даражада кўрсатади. Чунончи профессор Т.К. Ходжайов фикрига кўра, улар Шимолий Фарғона кейин Уструшона, сўнг Самарқандга қараб ҳаракат қилганлар (9.35; 7.121). Бунга қўшимча сифатида ўрганилаётган территориядан қайд этилган кўхна турк ёзувлари намуналарини келтирамиз [7.20; 7.49; 3.55, с.62-65; 284-288]. Эҳтимол, ушбу худудда туркийлар Ашена Шуни билан бирга келган турклардан ҳам олдин истиқомат қилган бўлишлари керак (7.5). Айнан шу вақтда бу худудда аҳолини аралашиб кетиш жараёни бошқа ерлардагидан тезроқ амалга ошган бўлиши керак. Кўхна турклар водийни шимол томонларида яшаганлар. Шунинг учун бўлса керак, юқорида айтганимиздек Хитой манбалари Фарғона водийси шимолида ғарбий турклар хукмронлиги ҳақида ёзадилар [1.7, с.319].

VII-VIII асрларда Фарғонани қўшни Чоч ва жанубий-ғарбий томондаги регионлар (Уструшона, Суғд, Тоҳаристон) билан савдо-иқтисодий ва маданий алоқалари кучая боради. Фарғона ушбу худудлар билан Шарқий Туркистон ва Хитой ўртасидаги боғловчи кўприк вазифасини бажарарди. Бизлар юқорида Чочни V-VI асрлардаги водийга таъсирини кўрсатиб ўтгандик. Бу таъсир VII-VIII асрларда янада жонланади. Бу нарса Суғд билан Фарғона алоқаларида ҳам кузатилади. Айниқса Суғд колонизация даврининг иккинчи босқичида яққол сезилади [7.16, с.41-42]. Эҳтимол, Фарғонада VII асрдан эътиборан оссуарий (астадон)лар пайдо бўлиши айнан шу жараён билан боғлиқдир [7.87, с.43-47]. Айрим сопол идишлар: ёғлоғилар, кўзалар Суғддаги ана шу идишлар намуналаридан кам фарқланади (Кофирқалъа, Талибарзу, Панжикет, Афросиёб).

Ёзма манбалар ва археологик материалларга кўра VII-VIII асрлар ҳам Фарғона тарихида жанжал-суронлик давр бўлиб, Турк ҳоконлиги инқирозга юз тутди, турклар иккинчи катта гуруҳини водийга кириб келиш жараёни давом этаётган эди. Буни оқибатида маҳаллий аҳоли ва турклар аралашуви кучайган эди. Бу нарсалар моддий маданият ашёларида ҳам ўз аксини топган эди. Булар ҳисобига машҳур қизил ангобли сополларни йўқола бориши, идишлар (уларнинг шакли, деворлари) дағаллашуви (кўполлашуви), айрим металдан ясалган идишларга тақлидан сопол идишлар ясалиши кабиларни киритиш мумкин. Фарғонанинг VII-VIII асрлар ёдгорликларини бирор этник гуруҳ билан боғлаш ҳозирча ҳал этилгани йўқ, бу ҳақдаги ҳар қандай уриниш учун ҳали материаллар етарли эмас. Аммо бизлар водий бир бўлаги бўлмиш бу худуд ёдгорликларини (Мунчоқтепа, Баландтепалар) кўпгина белгиларини ҳисобга олиб айрим этник гуруҳларга боғлаш мумкин деб ҳисоблаймиз. Бизлар таҳлил этган археологик ёдгорликлар Ўрта Осиёнинг икки дарё оралиғида яшаб келган ёки маҳаллий аҳоли билан аралашиб кетган турклар таъсирида пайдо бўлган ёдгорликлардир деб ҳисоблаш мумкин. *Мунчоқтепа, Баландтепа ўша кўҳна*

турклардан бизгача этиб келган ёдгорликлардир. Бундай деб айтишимизга қўйидаги асослар бор.

1. Хитой манбаларида ёритилган воқеа, ҳодисаларни хронологик ва худудий жиҳатдан Фарғонага водийсига тўғри келиши.

2. Турк этноси билан боғлиқ белгиларни Фарғона илк ўрта аср маданиятини шаклланишида иштирок этиши. Бунга биринчи навбатда юқорида тилга олинган турк руник ёзувлари ва танга-чақалар киради. Мунчоктепадан 3-сағанадан 63 дона танга-чақалар хазинаси топилди. Ҳозирча улардан иккитасини типи аниқланган бўлиб, уларда «ҳокон» ёзуви бор. Бунга ўхшаш тангалар Қувада, Қувасой мозорида қайд этилган. Қолганлари (61 дона) ҳозирга номаълум майда тангалар хилига киради [4.26, с.34-37]. Бу тангаларга туширилган «ҳокон» сўзи, ҳоконларни Фарғонадаги тутган ролини кўрсатади. Яна турклар билан боғлиқ дафн маросимлари излари ҳам аниқланган. Чунончи водийда икки марта мурдаларни куйдириб кўмиш жойи ва иккита марҳум билан от кўшиб кўмиш ҳам аниқланган [7.94, с.72-75]. Яна бир турклар билан боғлиқ урф-одатни ашъвий далили бу тош ҳайкаллар ва балбаллардир. Бу хилдаги ёдгорликлар ҳақида гапирганда бир нарсани таъкид этиш керакки кўп ҳолларда қадимги турклардаги тош ҳайкаллар ва балбаллар бир деб қаралади. Аслида бундай эмас. Машҳур туркшунос Л.Р. Кизласов фикрича иккаласи бир-биридан фарқ қилувчи хотирлаш урф-одатлари ёдгорликлари ҳисобланадилар. Кўхна турклар аجدодлари вафотидан сўнг, уни қабри устига марҳум қиёфасини тасвир этиб тошдан ҳайкалга ўхшаган ёдгорлик қўйишган. Улар чиройли қилиб ишланган бўлиб, марҳум қиёфасини беришга ҳаракат қилишган. Айрим ҳолларда эса марҳумни душман билан жангларда ўлдирган ёвлар сонига қараб ёдгорлик тошлар ҳам қўйганлар. Ана шу тошлар «балбаллар» деб аталган. Ҳақиқатдан ҳам «Қадимги турк луғати»да балбал - одамни рамзини билдирувчи ритуал (?) тош дейилган [10.1, с.80].

Фарғона водийсида тош ҳайкаллар Ўш ва Жалолобод вилоятларида аниқланган. Яъни, Гулчадан иккита, Толдиксудан, Қизил Жардан биттадан тош

хайкал топилган [3.44, с.65-66; 4.83, с.28]. Улар Еттисув, Тянь Шон ва Жанубий Сибирдаги ана шундай тош хайкаллардан фарқ қилмайди. Бизлар юқорида тўхталиб ўтган топилмалар Ўрта Осиёда хусусан Фарғона водийсида яшаган кўҳна туркларни излари бўлиб, бу жойлар туркий тилли халқлар шаклланишида муҳим роль ўйнаганлигини кўрсатувчи далиллардир.

Демак, VII-VIII асрларда Ўрта Осиёда (хусусан Фарғонада ҳам) феодал муносабатлар шаклланиб ривожлана бораётган эди. Бир оз олдинроқ (VI-VII асрлар) Фарғона турк давлатлари таъсир доирасига тортилган эди [4.111, с.57]. Бироқ турклар ҳукмронлиги (Ғарбий Турк ҳоқонлиги) Фарғонада беқарор ва бўш эди. Буни сезган Хитойнинг Тань сулоласи императорлари Фарғона водийсини бир неча марта бўйсундирмоқчи бўладилар. Мисол учун VIII асрда Фарғона водийсига хитойлар икки марта юриш қилганлар. Аммо фарғоналиклар қаршилиги давом этаверган. Бир манбада хусусан Гуо Юань-чжен (VII аср охири VIII аср бошларидаги Хитойни йирик арбоби) биографиясида келтирилишича, фарғоналиклар хитойларга қарши тибетликлар ва ғарбий турклар билан иттифоқ тузганлар. Бу воқеа А.М.Мандельштам фикрича 696 ва 703 йиллар оралиғида рўй берган бўлиши керак [4.123, с.140].

Сурункали курашлар оқибатида Фарғона VII-VIII асрларда нисбий мустақилликка эришади. Ёзма манбалар хабарича, **Фарғона мулкани «ихшид» унвонига эга бўлган подшо бошқарган**. Ихшид кўпроқ Фарғона ҳукмдорлари учун қўлланилган титул (унвон) бўлган ва водийда бир неча ихшидлар ҳукм сургани маълум. Яна «гутук» унвони ҳам бўлган, у «ҳарбий маъмурият бошлиғи» маъносини берган. [4.108, с.51-85; 10.1, с.593]. **Фарғонада подшолик бўлганлиги ҳақида ёзма манбалар бор**. VIII аср бошларида Фарғона подшоси маҳаллий сулола вакили Ат-Тар ёки Алатар (хитойчада Аляода) эди [3.82, с.255, 285]. Яъни, малики Фарғона ат-Тар (ал-Тор) [4.108, с.84; 3.50]. Водийда подшолик бўлгани Муғ ҳужжатларида «Фарғона малиги» (малка) терминини бир неча марта учрашини ҳам тасдиқлайди [4.108, с. 84-85]. Фарғона подшолиги ёки маликлиги тўғрисидаги бирламчи манба А-14 ҳужжатидаги

(Сугд элчиси Фатуфарнинг Чочдан жўнатган мактуби) Фарғона билан боғлиқ сатрларни сугдшунос М.М. Исҳоқов таржимасида шундай ифодаланади:

(8) Тудунга ҳам, унинг ёрдамчисига ҳам. Ва жаноб,

(9) хоқонга (мўлжалланган) хатни ҳам, **Фарғона подшосига** мўлжалланган хатни

(10) ҳам Фарғона **тутузги** кўли билан (орқали) **Фарғона**

(11) **подшоси** томон жўнатдим [3.50, 5-бет].

Қолаверса, Фарғонада подшолик бундан ҳам олдинроқ бўлгани, эҳтимол. Чунки, В.А. Лившиц маълумотларига қараганда, Самарқанд музейида сақланаётган танга-чақада ҳам «Фарғона малиги» (подшоси) ва исми битилган ёзув аниқланган (энг сўнгги, ҳали эълон қилинмаган маълумотга кўра, ушбу ёзув «Фарғона подшоси Чиш (ёки Чеш)» деб ўқилмоқда. Танга олим фикрича, V-VI асрлар билан белгиланади ва ҳозиргача номаълум бўлган фарғона ёзувида битилган [7.80, с.230]. Фарғонанинг илк ўрта асрлардаги бошқарилиши хақида сўз кетганда, қиёслаш учун Муғ хужжатларидаги бир маълумотни келтириб ўтамиз. Унда айтилишича, кўшни Чоч(Тошкент)да давлатни хоқон(қаған) томонидан тайинладиган тудун бошқарган. Гарчи баъзида Чоч подшоси деб тилга олинсада, у Фарғонадаги каби тўлиқ хокимиятга эга бўлмаган [3.50, 8-бет].

VIII аср биринчи чорагидан эътиборан Фарғона аҳолиси араб босқинига қарши кураш бошлайди. Айнан шу вақтда араблар билан фарғоналиклар ўртасида дастлабки (вақтинчалик) сулҳ тузилади. Унга кўра, Фарғона арабларга ҳар йили 600 кг. дан зиёдроқ кумуш ва қуллар етказиб бериши керак эди [3.82, с. 264, 275-287]. Яна манбалар хабарича, 720 ва ундан кейинги йилларда Фарғонани юқорида тилга олинган турк Арслон Тархон бошқарган [3.33, с.369-372; 7.125, с.419-432; 3.82, с.264, 275-287].

Аммо Арслон Тархонни Фарғонада ҳукмронлиги даври ҳам тинч кечмади. Араб тарихчиси ат-Табарийнинг (839-923) хабар беришича, халифаликнинг Хуросондаги ноиб Наср ибн Саййор (738-748) Шошда ўз ғанимларини енгиб,

битим тузгандан сўнг, 738-739 йиллари Фарғона томон юриш бошлайди. Бу босқинчилик юриши пайтида араб лашкарбошиси катта қийинчиликларга дуч келади. Тарихий манбаларнинг шоҳидлик беришича, Кубо шаҳри аҳолиси уларга кескин қаршилиқ кўрсатади. Ҳатто куболиклар босқинчилар кўлига тушмасин деб озиқ-овқатларни яшириб, ем-ҳашакни ёқиб юборадилар [1.4, с.269-270]. Шунга қарамай Фарғона тахт вориси ва Наср ибн Саййор кўшинлари ўртасида (Кубо шаҳри яқин атрофларида) бир неча марта тўқнашув бўлади. Толиққан фарғоналикларга сулҳ таклиф этилади. Фарғонага Муҳаммад ибн Холид ал-Аздий ноиб этиб тайинланади. Аммо фарғоналиклар арабларга нисбатан «қайсар» сиёсатини давом эттиравердилар ва бу қаршилиқ 100 йилдан ортиқ давом этади. Халифа Мансур (754-775) даврида Фарғона ҳукмдори ҳатто Қашқарда яшаб, арабларга тўлов тўлаган бўлсада, арабларни асосий талаби-ислом динини тан олишни қабул қилмайди.

Халифа Маҳди (775-785) даврида Косонда (ҳозирги Косонсой) вақтинча паноҳ топган Фарғона ҳукмдори арабларни Аҳмад ибн Асад бошчилигидаги кўшинлари тайзиқи билан босқинчилар бошқарувини номигагина тан олади. Бироқ бу ҳали Фарғона араблар кўли остига ўтди дегани эмас эди. Чунки, халифа Хорун ар-Рашид (786-809) даврида араблар Фарғонага янги юриш қиладилар [3.18, с.529-531].

VII-VIII асрлар Фарғона давлати пойтахти ва шаҳарлари. Хитойча манба Тан-шу 221-бобида келтирилишича, илк ўрта асрлар даврида Фарғонада 6 та катта шаҳар, 100 гача кичик шаҳарлар бўлган. Бундан кўринадики, олдинги даврдаги катта шаҳарлар сони камайиб, майдалари кўпаяди. Ёзма манбалар (Хитой, араб манбалари)да қуйидаги шаҳар номлари келтирилган:

1. Гйесай (пойтахт) - Тан даври (618-917 йиллар) [7.17, с.233].
2. Хуминь - ҳоким қароргоҳи
3. Сигянь - ҳоким қароргоҳи [1.7, с.319].

Бир оз кейинги манбада (ат-Табари)(839-923) эса бешта шаҳар номи тилга олинади:

4. Кубо.
5. Хўжанд.
6. Косон.
7. Боб.
8. Фарғона [1.4].

Ат-Табарийда келтирилган ва ҳозирда мавжуд барча VII-VIII асрлар шаҳарларида археологик қурилиш қатламлари аниқланган. Археология нуқтаи назаридан илк ўрта асрлардаги ушбу шаҳарлар қаторига яна Ўш, Ўзган, Андижон кабилар киритилиши мумкин. Манбалар тилга олган 100 дан ортиқ майда шаҳарлар тўғрисида бирор фикр айтиш қийин. Хитой солномаларидаги «шаҳар», «шаҳарлар», «катта ёки кичик шаҳар» тушунчалари остида манба муаллифлари нималарни кўзда тутган эдилар, шаҳар мақомини бериш учун асосий мезонлар сифатида қандай белгиларни қабул этишган? Буни ечиш мушкул масала... Бунга қўшимча этиб, айтиш мумкинки, Фарғонада илк ўрта асрлардан эътиборан шаҳар билан қишлоқ ўртасидаги маълум чегараланиш аста-секин камая борган [9.12, с. 90].

Гуйшань - Гйесай манбалар эътирофича, водий шимолида жойлашган. Юқорида келтирганимиздек, манбалар хабарича Фарғона-Полона (Лона) ҳокими қароргоҳи Гуйшанда жойлашган. Бу шаҳар деб Косон (ҳозирги Косонсой ва уни атрофидаги Муғ қалъа) шаҳри кўзда тутилади. Косон VIII аср бошларида Фарғона пойтахти бўлган [3.17, с. 219; 4.108, с.85]. Аммо хитой ва араб манбаларида худди шу давр учун *Сигянь* ҳам пойтахт дейилади [3.18, с.529]. Сигянь-бу ҳозирги Эски Ахсикет харобалари билан боғланади. Манбалар таъкид этган яна бир шаҳар, яъни ҳукмдор яшаган *Хуминь* шаҳрини водий жанубида жойлашгани ҳақида маълумот учрайди, халос. Аммо кейинги пайтларда бу шаҳар жойлашган ўрни тўғрисида янги маълумотлар пайдо бўлди. Хусусан яқинда эълон этилган янги фикрга кўра, Хуминь кўҳна Кува (Кубо) билан боғланиши мумкин [3.97, с.28]. Ҳақиқатдан ҳам Кува ўз майдони, маданий қатламлар қалинлиги, мудофаа деворларининг мукамаллиги ва

ривожланганлиги билан Хуминь деб тан олиниси мумкин бўлган катта ҳамда ягона ёдгорликдир⁶.

Ниҳоят, манбалардаги *қадимги Фарғона шаҳрини* А.А. Анорбоев, А.А. Асқаров Ахсикет харобалари билан боғлайдилар [4.15, с.110-113; 4.23, 13-25 бетлар]. Ёзма манбалардаги Қубо, Косон, Боб, Хўжандлар тарихий ўрнида шу номдаги ҳозирги шаҳарлар қад кўтарган.

5.2. Илк ўрта асрлар жамиятида маданий жараёнлар: маҳобатли санъатнинг шаклланиши ва диний-мафкуравий қарашлар

Фарғона монументал (маҳобатли) санъат мактаби. Фарғонанинг қадимги тарихида илк ўрта асрларгача санъат асарлари намуналари бошқа худудларга нисбатан унчалик кўп топилмаган. Бунинг бир неча сабаблари бор. Яъни, водий ўзига хос ривожланиш йўлига эга бўлган ва жануб маданиятидан бир оз олисроқда жойлашганлигидир. Моддий маданиятда майда терракота, деворий расмларни учрамаслиги, узоқ вақт ўз танга-чақалари муомалада бўлмагани билан ажралиб туради. Бироқ Фарғона водийси Ўрта Осиёдаги умумий тарихий тараққиётдан айри бўлмаган, албатта. Буни айниқса, буддавийлик динини тарқалиш жараёнида кузатиш мумкин. Ушбу динни тарқалишида водийнинг ҳам ўз ўрни ва роли бўлганини Қува буддавийлик ибодатхонаси яққол кўрсатади. Бу ибодатхона *Бақтрия-Тохаристон ва Суғдни Фарғона орқали Хитой империяси билан боғлаган карвон йўлида аниқланган ва қовлаб ўрганилган ягона будда ишоотидир*. Тўғри ушбу оралик худудда будда дини билан боғлиқ кўплаб ашёвий далиллар топилган [3.85, с.152-155].

Қува будда ибодатхонаси шаҳристондан ташқарида рабод худудида бунёд этилган. Археологик текширишларга кўра, VII аср охири - VIII аср бошларида шаҳристонда уй-жой ва аҳоли кўпайиб, ундан ташқари худудни ўзлаштиришга эҳтиёж туғилади. Асосий ҳаёт аста-секин рабодга кўчади. Бу ерда каттагина яшаш жойи В.А. Булатова томонидан қовлаб ўрганилган. Текшириш мобайнида 80 дан ортиқ хона, бешта кўча ва улар билан боғлиқ марказий майдон қазиб

очилган (3.26, с.20). Уй-жойлар даҳа(квартал)ларга бўлинган. Ҳар бир даҳада турар-жой ва ҳунармандчилик бинолари жойлашган. Энг йирик даҳада 14 та уй, майдорқларида 4 та уй (хона) қазиб ўрганилган. Кўчалар анча тор бўлган, пиёда ва отлик юришига мўлжалланган, арава бу кўчаларга сиғмаган.

Ушбу турар-жой бинолари шимолида VII-VIII асрларда фойдаланилган будда ибодатхонаси қолдиқлари ўтган асрнинг 60-70 йилларида қазиб очилди. Бу иншоот иккита катта залдан иборат бўлиб, бири сиғиниш-қурбонлик қилиш учун, иккинчиси ибодат қилишга мўлжалланган. Биринчи хонада илоҳ(худолар)га қурбонликлар (гул, мева-чева ва б.) келтирилиб, ўртадаги тагкурсига қўйилган ва ибодат қилувчилар айланиб чиқиб кетишган. Уни ёнгинасида асосий ибодат бажариладиган хона бўлиб, хонанинг ярми сақланган халос. Кучли ёнғин натижасида бинолар ва улардаги буюмлар куйиб йўқ бўлиб кетган ёки яроқсиз ҳолга келган. Шунга қарамай, икки отлик ва уларни ёнидаги жангчилар ҳайкаллари парчалари топилган. Ҳайкаллар, тасвирлар мажмуасида ёвузлик илоҳи Мара, яхшилик илоҳи ва будда ҳимоячиси Шри-дэви кабилар ёмон сақланган бўлсаларда, будда ибодатхонаси белгилари сифатида бизгача етиб келган [3.26; 3.85, с.110-117].

Бу ибодатхона ўзининг меъморий ечими ва айрим белгиларига кўра Шарқий Туркистон ёки Ўрта Осиёнинг турли жойларидаги будда иншоотларидан бир оз фарқ қилади. Унда будда ибодатхоналарига хос бўлган ва диний маросим ўтказишда фойдаланилган айрим меъморий белгилар учрамайди. Қурилишда кўпроқ мавжуд шарт-шароит ва маҳаллий қурилиш анъанасидан фойдаланилган. Бироқ буларга қарамасдан, бу иншоот будда ибодатхонаси бўлган деган фикрни таъкидламоқ керак. Чунки қазиб пайтида ибодатхонадан топилган будда дини илоҳлари билан боғлиқ сиймоларни ҳайкаллари шундан далолат беради. Бунга икки одам бўйи билан баробар ҳайбатли будда ҳайкалини ва будда динидаги Шри-дэви, Манжушри илоҳлари сиймолари ҳайкаллари киради. Ҳайкалларини юз тузилиши ёки бошқа белгиларида Марказий Осиё будда ёдгорликларидаги ана шундай топилмалар

билан умумий ўхшашлик бор. Лекин Қувадаги будда образларини сиймоларида озгина бўлсада, туркийлашган қиёфа беришга ҳаракат қилинган. Бу ҳам монументал санъат мактабининг ўзига хос хусусиятларидан биридир. Қува ибодатхонаси араб истилоси даврида вайрон қилинган бўлиши керак. Чунки 726 йили Хитой саёҳатчиси Фарғонага келмаган бўлсада, унга маълумот берувчилар бу даврда водийда будда дини таълимоти йўқ деб хабар берганларида қисман бўлсада ҳақиқатни айтган эдилар [7.19, с.193]. Яъни, VIII асрнинг 1-ярмида Жанубий Фарғона араблар қўли остида эди ва Хой Чаони Фарғонани таърифини берганда (726 йили) Қува будда ибодатхонаси бузилиб кетган эди [3.85, с.164].

Қува будда ибодатхонаси ва ундан аниқланган топилмалар мутахасислар томонидан кўплаб тортишувларга сабаб бўлди. Бу фикрлар хилма-хил, баъзида бир-бирларига зид. Дастлаб айрим ғарблик мутахасислар Фарғонадаги ушбу ибодатхона белгиларига шубҳа билан қарадилар. Аксарият будда дини тадқиқотчилари уни сўзсиз будда ибодатхонаси деб талқин қилганлар. Водийдаги ушбу буддавийлик иншоотининг ноёблиги ва ўзига хослиги кейинги пайтларда олиб борилаётган тадқиқотлар натижасида аён бўлмоқда. Яъни, охирги пайтларда уни ушбу худуддаги *будда динидаги мустақил оқим - ваджраяна йўналишига тааллуқли Ўрта Осиёдаги ягона ёдгорлик* деб талқин қилинмоқда [9.29, с.39-41]. Буддавийликдаги ушбу диний йўналиш I минг йиллик ўрталарида индуизмнинг кучли таъсири остида пайдо бўлади. Лекин буддавийликнинг ваджраяна оқими Шарқий Туркистонда илк ўрта асрларда анча тарқалган эди. Шунинг учун Қува будда ибодатхонаси Хотан (Шарқий Туркистон) таъсирида пайдо бўлган деган фикрни айтиш мумкин. Япониялик олим Като Кюдзо бу фикрни қўллаб қувватлаб, уни ривожлантириб, бу алоқа тизимини Тибет-Ладак-Хотан-Фарғона йўналишида бўлган дейди [9.17, с.41-42].

Бу ибодатхона Фарғона илк ўрта асрлар тирихи учун ягона ва ноёб топилмадир. Сабаби, ҳозирга қадар водийда бундай ёдгорлик аниқлангани йўқ.

Тўғри, Фарғона вилоятида Н.Г. Горбунова ва Т.Г. Оболдуевалар Каркидон сув омбори қурилиши вақтида будда ибодатхонаси ступаси топилганини эслатадилар [7.35, с. 115; 3.34, 18-бет]. Аммо Каркидонда на ибодатхона қолдиқлари, на бирор ҳайкал топилди. Шунга қарамай иншоот қурилиш режасида будда саждагоҳларига жуда ўхшаш томонлари кўп. Балки бу будда саждагоҳларини Фарғонадаги ўзига хос шаклидир.

Қува будда топилмалари Ҳиндистон ва Шарқий Туркистонда аниқланган материалларга айнан ўхшашлиги, ўрта асрлардаги маданий-иқтисодий алоқаларни янада ривожланганини, маданият ва санъатни юксалганини кўрсатади. Қолаверса, Қува Қашқар-Фарғона халқаро савдо йўли бўйидаги йирик шаҳар эди. Бу шаҳарда ғарбдан, шарқдан ва жанубдан келаётган савдо қарвонлари кўним топганлар. Балким, Қува ибодатхонаси худди шу йўловчи диндорларга мўлжаллаб қурилган бўлиши эҳтимолдан ҳоли эмас.

Шундай қилиб, *Қува маҳобатли санъат мактаби учун ўзига хос ҳайкаллар ясаш ва оддий деворий суратлар солиш характерли* эди ва бу марказ унчалик узоқ вақт яшамади. Қолаверса, ушбу йўналишни кейинги даврларда ривожланиши учун шароит бўлмади. Чунки ислом дини шиддат билан жамиятни ҳамма соҳаларини эгаллаб бормоқда эди. Аммо бу иншоот Ўрта Осиё халқлари диний-мафқуравий ҳаётида чуқур из қолдирди.

Диний-мафқуравий қарашлар. Фарғонанинг илк ўрта асрлардаги диний қарашлари ва урф-одатлари тўғрисидаги илмий хулосалар ва фикрлар қисман ёзма маълумотлар ёки унчалик кўп учрамайдиган сиғиниш, эътиқод, топиниш билан боғлиқ моддий-маданият қолдиқларини ўрганишга асосланади. Айрим ҳолларда этнография материалари билан солиштириб кўрилади.

V-VIII асрларда хилма-хил диний қарашлар мавжуд эди. Шунинг учун уй-жойлар, қишлоқлар, шаҳарлар қурилишида албатта сиғиниш ва эътиқод билан боғлиқ хоналар ва комплекслар бунёд этилган ва ушбу жараён археологик жиҳатдан қайд этилган. Улар одатда биноларнинг иккинчи қаватида ёки дам олиш хоналарининг ёнгинасида жойлашган (9.39). Дастлабки диний қарашлар

ва урф-одатлар асосида бирор рух(жон)га эътиқод этувчи анимистик ва айрим нарсага сиғинувчи фетишистик тасаввурлар ётади. Сўнг тотемларга сиғиниш кенг тус олган. Масалан отга, қўчқорга, илонга ва бошқаларга. Илк ўрта асрларда *оловга, қуёшга, аجدодлар руҳига, учқур отларга сиғиниш давом этади ва унинг кўринишлари* маҳаллий динлар сифатида археологик материалларда ўз аксини топди. Ана шулардан бири *қуёшга сиғиниш* эди ва бу эътиқод водийда кенг тарқалганди. Асосан қоятош расмларда қуёшга, ҳайвонлардан қўчқор, эчки ва отга сиғиниш билан боғлиқ тасвирлар кўплаб учрайди. Булар аждодларнинг ҳосилдорлик, қут-барака нишонаси деб тушинилган. Кейинроқ, ҳатто Косонда қуёш ибодатхонаси бўлгани ҳақида ёзма манбалар, хусусан Шахристонида маълумотлар бор [4.35; 7.10, с.21-23]. «Подшо Кавус томонидан қурилган «Кавус уйдир». Бу ажойиб бино қуёш худосига бағишлаб Фарғона пойтахтида бунёд этилган. У халифа Мутасим (833-842 йиллар) томонидан буздириб юборилган» [4.35, с.65, прим.5]. Қуёшга сиғиниш билан боғлиқ урф-одатлар дафн иншоотларида ҳам кузатилади.

Қуёшга сиғиниш оловга сажда қилиш билан узвий боғлиқдир. Оловга сиғиниш билан боғлиқ археологик далиллар сўнгги бронза ва илк темир даврдан бошлаб қайд этилган. Бунга мисол Далварзин (Андижон вилояти) ёдгорлигида ўрганилган оловга сиғиниш билан боғлиқ хона қолдиқларидир [4.76, с.218]. Тадқиқ этилаётган тарихий даврнинг (V-VIII) Қайрағоч [4.42, с.507-521; 7.24, с.103-107], Заврақ, Шўртепа [5.2, с.10-14], Файраттепа, Майдаттепа ва Қува каби илк ўрта асрлар ёдгорликларида *оловга сиғиниш билан боғлиқ ибодатхоналар ва оилавий сиғиниш уйлари* (жойлари) аниқланган. Улардаги археологик комплекслар ва меъморий ечимларни таҳлилини кўрсатишича, ушбу иншоотлар оловни илоҳийлаштиришнинг ва унга сиғинишнинг турли кўринишларига тааллуқли бўлган. Жумладан, Қува шахристонида 1998 йили VII-VIII асрларга оид оловга сиғиниш билан боғлиқ марказий зал (6,30x7,30 м) ва унинг атрофида хоналар тизими очилди. Залнинг тўрт томонида ўтириш учун суфалар ясалган. Залнинг ўртасида тўртбурчак

режали ўчоқ ясалган. Залга махсус йўлак (коридор) орқали кўш эшикдан кирилган. Залнинг атроф деворлари қалинлиги 1,20-1,50 м. Атрофдаги хоналар функционал жиҳатдан марказий залга бўйсиндирилган. Қувадаги бу комплекс шахристон аҳолисини ибодат қиладиган жойлардан бири бўлган бўлиши керак. Араблар истилоси пайтида бу ўзиги хос сиғиниш комплекси ёқиб юборилган кўринади. Тузилиши жиҳатидан Қувадагига ўхшаш комплекс Майдатепа ёдгорлигида ҳам ўрганилган.

Аждодлар руҳига сиғиниш билан боғлиқ V-VII асрларга оид ибодатхона водийнинг жануби-ғарбий қисмида жойлашган Қайрағоч ёдгорлигида ўрганилган. Ибодатхона тўртта хона ва уни ёнида жойлашган ҳовлидан (ўртада ховуз билан) иборат. Сиғиниш хонасининг жануби-ғарбий девори яқинида бўёк билан ишлов берилган иккита суфа ясалган. Бирининг устида инсонни белидан юқори қисми ҳайкалчаси (бут), иккинчисида ибодат қилувчилар келтирган инъом(назр)лар кўйилган. Хона ўртасидаги катта ўчоқда муқаддас олов ёниб турган. Қазиниша ўтказган Г.А.Брикина ҳисобича ҳаммаси бўлиб 12 та, икки хил-катта ва кичик ҳайкалчалар учрайди. Катта ҳайкалчалар ибодатхонада доим турган, майдаларини диндорлар ўзлари Билан (тумор сифатида) олиб юрган бўлишлари керак [9.7, с.5-6; 4.42, с.508-514; 4.44, с.80-82]. Қайрағоч кўрғончасидаги кичик ибодатхона Ўрта Осиёдаги маълум бўлган аждодлар руҳига сиғинишга атаб қурилган ибодатхоналар сирасига киради [4.42, с.519].

Энг кўхна динлардан бири бўлмиш зардуштийлик маросимлари билан боғлиқ айрим урф-одатлар излари текширишларда қайд этилган. Оловни илоҳий тозалаш кучи бор деб ишониш ва уни муқаддас билиш дафн маросимларида ҳам ўз аксини топган. Фарғонада VII-VIII асрлардан олдин қайд этилмаган одат - марҳумни куйдириш [7.94, с.72-75] ва айрим ҳолларда қабрлар яқинида олов изларини топилиши ҳам оловга сиғиниш билан боғланади. Улар остодон ва хумларга солиб кўмишда, муғхоналардаги айрим қабрларда ва Қайрағоч наусларида қузатилган [4.44, с.84-87; 7.89, с. 59-63]. Баъзи бир остодон ва хумга солиб кўмишларни ўрганиш жараёнида, улар яқинида олов

излари ҳам кузатилган. Яъни, мархумлар суякларини этидан ажратишда олов (ўт) юқорида эслатганимиздек, тозаловчи (покловчи) восита сифатида қўлланилган. Бу ҳолатни зардуштийлик дини билан хинди-орийларнинг урф-одатлари элементлари контаминацияси деб ҳисоблаш мумкин [9.24, с. 51-53]. Бундай одат нафақат Фарғона, балким бошқа худудларда хусусан, Хоразмда ҳам қайд этилган [4.70, с.214-224]. Олов билан боғлиқ бу одатдаги консерватизм водийда узок сақланиб қолган. Ўз гуноҳ-айбларини оловдан сакраб ўтиб тозаланиш («Сафар қочти») ўтган аср 20-30 йилларида водийни шимоли-ғарбий районларида этнографлар томонидан қайд этилган [4.19, с.111-112].

Фарғона водийсида яна *будда дини* билан боғлиқ ёдгорликлар ҳам ўрганилган ва бу ҳақда тўхталдик. Бу Қува шаҳристониинг шимолий девори ташқарисида аниқланган будда ибодатхонаси [3.26] ва Каркидон ступасидир [7.35, с.115] Қувадаги будда ибодатхонаси водийда ягона бўлиб, Шарқий Туркистондаги будда дини таъсирида пайдо бўлган ва бизнингча савдо карвонларига хизмат қилган. Чунки будда ибодатхонаси фаолият кўрсатган бир пайтда (VII-VIII асрлар) Қува шаҳристонида юқорида тилга олинган олов ибодатхонаси (?) ҳам мавжуд эди. Яна водийда аждодлар руҳига сиғиниш, қўй илоҳига сажда қилиш, шунингдек бутпарастлик каби диний қарашлар ҳам бўлган. Бут(идоллар)ларнинг кўпчилиги жануби-ғарбий Фарғонани Қайроғоч кўрғончасида, Тошрават ва Ворух Қабристонларида аниқланган [4.44].

Демак, араблар бостириб келиши олдидан диний қарашлар хилма хиллиги мавжуд эди. Биринчи навбатда водийда кўплаб маҳаллий дин ва диний тасаввурлар ҳали жамиятда ўз мавқеини мустаҳкам ушлаб турарди. Зардуштийлик излари (Қува, Майдатепа, Заврақ, Шўртепа, Мунчоктепа) ва таъкидланганидек буддавийлик дини далиллари (Қува ибодатхонаси, Каркидон ступаси) археологик жиҳатдан қайд этилган. Айрим топилмалар аҳолининг маълум гуруҳлари христиан динига ҳам эътиқод қилганидан ва балким водийда

христиан жамоалари фаолият юргизганидан далолат беради [7.128, с.266-270; 4.159, с.160-161].

Хулосалар

1. V-VIII асрлардаги Фарғона жамиятининг иқтисодий асосини *бир неча хўжалик юритиш усуллари* ташкил этган. *Жамиятнинг ижтимоий таркиби* эркин жамоа ишлаб чиқаришга асосланган *деҳқон хўжаликлари, хунармандлари, савдогарлари ва чорвадорларидан иборат эди*. Қишлоқ жамоалари ичида мулкый табақаланиш жадал кечган, мулк эгалари кашоварзларнинг бир қисми мулксиз кадиварларга, улар ҳисобига бойиб бораётган кечаги кашоварзларнинг бошқа бир қисми эса бадавлат деҳқонларга, яъни мулкдор феодалларга айланиб борган.

2. *Ушбу тадқиқотда камида еттита воҳа давлатлари (ер эгаликлари) мавжуд бўлгани хақидаги янги зоя ёзма манбалар ва археологик комплекслар асосида исботлашга ҳаракат қилинган*. Бу воҳа давлатлар ўзагини сув манбалари бўйича жойлашган деҳқончилик воҳалари ва уларни марказлари бўлмиш шаҳарлар (шаҳар-давлатлар) ташкил қилганлар. Демак, Чуст маданияти даври (мил. авв. IX-VII асрлар) учун кузатилган воҳа давлатчилиги ананалари илк ўрта асрларда ҳам давом этаётган эди. Уларни воҳалар ҳамда шаҳарларга бўлиниб бошқарилгани хақиқатга яқиндир. Чунки бундай бошқариш тизими олдинги антик даврдан маълум. Хусусан, Хитой ёзма манбаларида ҳозирги Ўзган яқинида бўлган деб ҳисобланадиган Ючэн шаҳри тўғрисида сўз кетганда «Шаҳар ҳокими хитойликлар армиясига озик-овқат беришдан бош тортди» дейилган [1.6, с. 166]. V-VI асрларда Фарғонада маликлик бўлгани хақиқатга яқиндир. Бу ғояни тасдиқловчи ягона манба-Самарқанд музейида топилган тангадаги ёзувдаги сатрлардир «*малики Фарғона Чеш (Чиш)*». Ўз навбатида кейинроқ, VII-VIII асрларда воҳа давлатларни *ихшидлар* (улардан бири Британия музейида сақланаётган Суғд ёзувида битилган «Тамахуш ихшиди» эди) бошқарган, улар бирлашиб ўзига хос «конфедерация»ни ташкил этганлар. Антик давр шаҳар ҳокимликлари

конфедерацияси Даванни бошқаришда чексиз ҳуқуқларга подшо эмас, балки фаолияти номинал “подшо” бошқарган бўлса, илк ўрта асрларда ихшидлар ҳуқуқи кенг ва мутлақ ҳоким ҳуқуқига эга бўлган. Шунинг учун ёзма манбаларда кўпроқ ихшид, яъни “подшо” термини учрайди.

3. Тўртинчи ер эгалиги (эхтимол, яна бирор ер эгалигида) танга-чақалар (келтириб ўтилган «номсиз хоқон» тангалари) зарб этилган бўлиши керак ва уларни Фарғонада зарб этилган илк танга-чақалари деб аташ мумкин.

4. Қува маҳобатли санъат мактаби буддавийлик дини анъаналарини давом эттирсада, ўзига хос хусусиятларга ҳам эга эди. Бу ибодатхона буддавийликнинг ваджраяна йўналишига тааллуқли ҳозирча ягона ёдгорликдир. Бир оз кўполроқ ишланган ҳайкаллар яшаш ва оддий деворий суратлар солиш ушбу ибодатхонанинг ўзига хос хусусиятлари деб ҳисоблаш мумкин.

5. Араблар истилоси арафасида Фарғонада яккадинлик кузатилмайди, бу ерда маҳаллий динлар (бутпарастлик, аждодлар руҳига ва табиат кучларига сиғиниш, қўй илоҳига, учқур отларга эътиқод этиш) ва зардуштийликнинг айрим оқимлари мавжуд эди. Булардан ташқари, қадимги Фарғонада илк ўрта асрларда янги дунёвий динлардан бўлмиш насронийликка маълум гуруҳ аҳоли эътиқод қилган.

ХУЛОСАЛАР

Ушбу диссертация иши Фарғона водийсининг илк ўрта асрлардаги ижтимоий-сиёсий, иқтисодий-хўжалик, маданий-маърифий тарихини археологик материаллар асосида ёритишга бағишланган бўлиб, илмий изланишлар самараси ўларок, қуйидаги хулосаларга келинди.

А. Моддий маданият соҳасида:

Фарғона водийси илк ўрта асрлар тарихини археологик ўрганиш уни маҳаллий асосда пайдо бўлган ўзига хос юксак ривожлаган моддий маданият намунасида иборат эканлигини кўрсатди. Бу маданиятга тааллуқли ёдгорликлар 250 га яқин жойда аниқланди. Бу ёдгорликлар Ўрта Осиёнинг суғорма деҳқончилиқ билан машғул бўлган худудларида кузатилган тамойилларига кўра, сув манбаларидаги воҳаларда гуруҳ-гуруҳ бўлиб жойлашганлар. Бу жараён водий мисолида V-VIII асрлардаги археологик ёдгорликлар учун илк марта 30 та дарё-сой хавзаларидаги 14 ирригация районининг 22 та воҳа ва кичик воҳаларида аниқланди. Бунинг натижасида шу даврни 22 та шаҳри, 92 та қишлоқлари, 13 та қалъа, 27 та қалъа-кўрғон, 29 та алоҳида уй ва уй-массивлар, 23 та қабристон қайд этилди. Ушбу давр аҳолиси умумий сони (250-300 минг) ва ундаги шаҳар нуфуси улуши (65-70 минг ёки 23-25%) аниқланди. Археологик ёдгорликларни рўйхатга олиш ва уларни харитага тушириш ҳамда уларни таҳлил этиш муаллифга қуйидаги янги маълумотларни берди:

I. Илк ўрта асрлар маданияти археологик ёдгорликларини сув манбалари бўйича гуруҳ-гуруҳ бўлиб воҳаларда ўрнашгани аниқланди. Улар жойлашишини қуйидаги иерархик тизими аниқланди, яъни, сув манбаси бўйича ёдгорликлар гуруҳи воҳаларни, бир неча воҳа эса ирригация районини ташкил этган. Олинган маълумотларни таҳлилига кўра, водийнинг шарқий ва жануби-шарқий худудида аҳоли зич ўрнашган, ёдгорликларнинг 80% айнан шу қисмида

жойлашган. Бунга сабаб, бу худуддаги қатор қулай табиий географик шароитлар эди.

II. Археологик ёдгорликлар функционал жиҳатдан 6 та хил(тип)га бўлинди. Ажратилган ҳар бир хил(тип)нинг сон жиҳатдан нисбати ва уларнинг хусусиятлари таҳлил этилди. Натижада ҳар бир воҳада ёдгорликлар функционал вазифалар ҳисобга олиниб, маълум бир меёрларга кўра бунёд этилгани кузатилади. Қалъалар ва қалъа-қўрғонлар салмоғининг олдинги даврга нисбатан кўпайгани қайд этилади ва бу жараён илк ўрта асрлардаги аҳоли ўртасида табақаланиш тезлашгани, яъни шаҳардаги каби алоҳида қалъа-қўрғонлар қурдира оладиган тоифа - бой деҳқонзода - феодаллар пайдо бўлгани билан изоҳланди.

III. Шаҳарлар сони ортади (антик даврда 16 та эди, 22 та бўлди), бироқ номаълум сабабларга кўра кўпгина 5-12 гектарли йирик шаҳарлар (Қорадарё, Жиланди, Шимолий Қуршоб, Янгибозор, Учқўрғон I, Каламиштепа, Оқтепа, Қайновот) инқирозга учрайди. Яна бунга қўшимча факт-йирик ёдгорликларда археологлар кузатувиغا биноан, I минг йиллик ўрталарида муҳофаа иншоотларидан фойдаланилмаган. Ушбу босқичда шаҳарсозлик ривожини бир оз орқага кетиши кузатилади. Майда шаҳарлар сони ортади, айрим қишлоқлар йириклашиб, ҳатто айрим товарларни ишлаб чиқаришга ихтисослашган қишлоқлар пайдо бўлади.

IV. Тадқиқотда Баландтепа ёдгорлиги ва уни некрополи-Мунчоктепа материаллари солиштириб ўрганилди. Хронологик жиҳатдан илк ўрта асрлар даври материаллари икки хронологик босқичга, яъни V-VI ва VII-VIII асрларга алоҳида ажратиб олиниб ўрганилди. Энг муҳими, қилинган илмий қидирув ишлар ҳосиласи сифатида Фарғона илк ўрта асрларига тааллуқли **Мунчоктепа археологик комплекси** чуқур ўрганилиб илмий муомалага киритилди. Бу комплекс хусусиятлари водийни шимолий ва шимолий-ғарбий томонларига хос эканлиги таъкидланди:

1. Мунчоқтепа археологик комплекси дафн маросимларида бир вақтни ўзида ўра, ёрма гўр, лаҳадли гўр ва сағана гўрлардан фойдаланиш, хум ва остадонга солиб кўмиш, мархумни куйдириш расм бўлган.

2. Дафн маросимларида қадимги Фарғона учун мархумларни янгича усулда сағаналарга қамиш тобутларга ҳамда саватга солиб кўмиш тарқалган. Катта оила хилхоналари, яъни оилавий сағанага дафн этиш пайдо бўлади. Дафн этишда мархум юзига юзпарда ёпиш, улар ёнига танга-чақа кўйиш урф-одати бўлган.

3. Хўжаликда ва уй-рўзгор ишларида қамишдан, кўғалардан тўқилган ва ёғочдан йўнилган идишлардан, темир буюмлардан фойдаланиш кенг йўлга кўйилган. Ижтимоий-иқтисодий ҳаётда қадимги Фарғонада илк бор товар-пул муомаласи қайд этилди.

4. Кулолчиликда қадимги анъаналар давом этган ва айни пайтда уни ривожланишида янги босқич бошланган. Бу бир томондан Суғд ва Чоч, иккинчи томондан кўхна турклар таъсирида юз берган кўринадиди. Фарғонада олдинги даврларда учрамаган остадонлар ва янги сопол идиш шакллари хусусан ёғоч, металл идишларга тақлид қилиниб ясалган идишлар пайдо бўлади. Кулолчиликда Суғд, Уструшона, Чоч (Шош) каби қўшни худудлар таъсири водийни шарқий томонларига нисбатан сезиларли бўлган.

5. Ниҳоят ушбу районларда водийни бошқа худудлардан фарқли ўларок хўжаликда чорвадор-кўчманчилик анъаналарини мавжудлиги ва уларни давом этаётгани кузатилган.

Мунчоқтепа археологик комплексига Мунчоқтепа I, II, Баландтепа I-VIII, Косон (Муғкала), Ахсикет, Мунчоқтепа (Тўрақўрғон) ва қайсидир маънода Ашт гуруҳи (Тудай Калон) ёдгорликларини киритиш мумкин бўлади.

Мунчоқтепа археологик комплексини шаклланиши учун тўртта омил таъсир этган:

- Табиий-географик омил;
- Ижтимоий-иқтисодий омил;

- Сиёсий, маданий-мафкуравий алоқалари омили;
- Этно-маданий омил.

V. Ўрганилган археологик комплекс соҳибларини маълум бир этник гуруҳга боғлаш ғояси кун тартибига қўйилди. Яъни, Мунчоктепа маданиятини асосий ёдгорликлари Баландтепа ва Мунчоктепаларни кўхна турк этноси билан боғлаш мумкин, деган фикр муаммони ечиш учун биринчи бор таклиф этилди.

Б. Диний-мафкуравий қарашлар борасида:

Диний қарашлар ва урф-одатларни ўрганишда бирламчи манбалар бўлиб уй ибодатхоналари, жамоа ибодатхоналари, ибодат ва сиғиниш билан боғлиқ буюмлар ва дафн иншоотлари хизмат қилади. Шимолий Фарғонадаги Мунчоктепа қабристонлари қовлаб ўрганилиши натижасида илк ўрта асрлар аҳолисини диний мафкуравий қарашлари тизими тўғрисида янги маълумотлар тўпланди. Кўктош мозори, остодонлар ва бошқа урф-одатлар билан боғлиқ ёдгорликлар чуқур ўрганилди. Бунга қўшимча қилиб дафн этиш маросимлари билан боғлиқ урф-одатлар элшунослик материаллари билан ҳар томонлама солиштириб ўрганилди. Натижада:

1. Дафн этишда янги урф-одатлар қайд қилинди. Буларга сағаналарда камиш тобутларга солиб кўмиш, ёрма усулдаги қабрлар (Шимолий Фарғона учун), марҳумлар билан танга-чақалар солиб дафн этишлар киради.

2. Марҳумлар от абзаллари билан дафн этиш, жасадларни куйдириш тўғрисида янги маълумотлар олинди (Мунчоктепа, Кўктош).

3. Урф-одатларни аралашиб кетиши ҳолати (контаминация) кузатилди [9.24, с.51-53], яъни муқаддас оловни дафн маросимларида қатнашиши қайд этилади. Остодон ва хумга солиб кўмишда улар билан боғлиқ олов излари, уни суякдан этни тозалашда фойдаланганидан дарак беради (Мунчоктепа, Кўктош, Жанубий Фарғона мазорлари).

4. Ўрта Осиёнинг бир неча жойларида Биттепа (Чоғаниён), Мунчоктепа (Фарғона), Домбробод, Ташавтомаш, Қатортол (Чоч), Жеттиосор (Орол бўйи) каби ёдгорликларидаги ер ости ва усти дафн иншоотларида ва кўмиш

маросимларида умумийлик кўзга ташланади (науслар, сағаналар). Кўмиш маросимлари урф-одатларида зардуштийлик элементлари учрасада, лекин улар бу диннинг одатлари билан бир хил эмас. Масалан, Мунчоктепада қамиш тобут ва жасадхона остидаги тўшама (қум), Оролбўйида буйра ва намат муқаддас ерни (тупроқни) мурдадан ажратиб турувчи парда вазифасини бажарган бўлсада, зардуштийлик қонун-қоидаларига зид келувчи расм-русумлар ҳам бор. Масалан ўлганларни чалқанчасига ётқизиб ёнига керакли деб ҳисобланган турли буюмлар, анжомларни бирга дафн этиш зардуштийликка зиддир. Шу нуқтаи назардан бу ёдгорликлар бизга номаълум диний қарашни ўзида мужассам этган дейиш мумкин.

5. Араблар босқини арафасида Фарғонада яккадинлик йўқ эди, динлар хилма-хиллиги мавжуд бўлган ва ўзига хос диний бағрикенглик кўринишлари мавжуд эди. Зардуштийлик (Қайрағоч науслари, Мунчоктепа айрим қабрлари, Қува, Майдатепа, Заврак, Шўртепа ёдгорликларида, хум ва остадонларга солиб кўмиш, буддизм (Қува ибодатхонаси, Керкидон ступаси), насронийлик (Андижонда, Қувада) динлари қайд этилган. Бундан ташқари кўй, от, аждодлар руҳига, сув, ер, қоялар, дарахтлар ва бут(идол) кабиларга сиғиниш давом этган.

В. Бошқарув тизимлари соҳасида:

Довон (Давань) подшолиги IV-V асрларда таназзулга юз тутгач Ўрта Осиёни бошиқа ерларидаги каби Фарғона водийсида ҳам майда ер эгаликлари [“воҳа давлат(ча)лари”] пайдо бўлади. Уни бошқарилиши ўтган даврлардаги каби шаҳарларга ва воҳаларга бўлиниб идора қилинган. Илк ўрта асрларда Фарғона водийсида камида **7 та ер эгаликлари** (воҳа давлатлари) мавжудлиги хақида фикр диссертацияда биринчи бор таклиф қилинади. Ушбу ғоянинг исботи бўлиб, Хитой манбаларида келтирилган Фарғонада бта катта шаҳар бўлгани тўғрисидаги хабар хизмат қилади. Айнан ушбу катта шаҳарлар воҳа давлатлари марказлари бўлган дейиш мумкин. Чунки манбада юздан ортик шаҳарлар ичида 6 та катта шаҳарга урғу берилиб, алоҳида таъкидланган. Археологик ёдгорликлар ва ёзма манбаларни таҳлилий ўрганиш ана шу воҳа

давлатларидан еттитасини жойлашган ўрни (локализацияси) хақида фикр юритишга имкон туғилди. Улардан *биринчиси Ёзма манбалардаги Чжечжиба* деб номлаган ер эгалиги ҳисобланади. Чжечжиба худудига Фарғона жануби-ғарбий қисмидаги ерлар кирган. *Иккинчи ер эгалиги* диссертант томонидан V-VIII асрлардаги археологик комплексларни (водий шимолидаги Ғовасой ирригация райони) ўрганиш асосида ўрганилган ер эгалигидир. Буни маркази Баландтепа бўлиб, унга Жобборсой, Моргузар ва Ғовасой бўйларидаги деҳқончилик воҳалари кирган. *Учинчиси*, академик А.А. Асқаров таклиф этган *Фрагана шаҳар-давлатидир*. У ҳозирги Ахсикет ўрнида бўлган деб тахмин этилади ва унга Ахсикет атрофидаги худудлар-Косонсой ирригация райони кирган. *Тўртинчиси* Қувасой ирригация районида жойлашган ер эгалиги бўлиб, асосий шаҳри Кубо ҳисобланган. *Бешинчи ер эгалиги* IV, V, IX ирригация районларида жойлашган деб тахмин этилмоқда ва 6 та воҳа бирлашган. *Олтинчи ер эгалиги* Қуршоб-Ясси, Оқбура хавзаларини эгаллаган. Ниҳоят, *еттинчи ер эгалиги* Аровонсой ирригация райони худудида фаолият кўрсатган бўлиши керак. Суғорма деҳқончилик жуда ривожлаган ва у билан боғлиқ кўплаб ёдгорликлар тўпланган. Энг муҳими мил. авв. I минг йиллик ўрталарида айнан ушбу районларда (Қуршоб-Ясси, Оқбура, Аровонсой хавзалари) сунъий каналлар барпо этилади (Қорасув, Ўзган-ариқ, Шахрихонсой, Савай-ариқ, Андижонсой). Ёзма манбаларга кўра, илк ўрта асрларда водийда бир бутун сиёсий бирлашма бўлгани ҳақиқатга яқин. Бу сиёсий тузилма Хитой манбаларида дастлаб (V-VI асрлар) Лона, Полона (яна «Фарғона»ни Полонадан ҳам аниқроқ транскрипцияси бор, у-*Фаньхэна* [7.116, с.70], кейинроқ (VII-VIII асрлар) Нинъюан, Боханьна ёки Пэйхан номли подшолик ёки Муғ тоғидан аниқланган хужжатлардаги каби «Фарғона подшолиги» сифатида маълум эди. Бу подшоликда бир неча ер эгаликлари ўзига хос «конфедерация»га бирлашган эдилар ва улар ичида кучлиси Полона ёки Фарғона подшолиги эди. Шунинг учун ҳам Панч хукмдори хати элчи Фатуфарн орқали Фрагана (*Far(a)gana, Fragana*) подшосига юборилган [4.23;

4.24, 25-бет; 3.50, 5-6 бетлар]. Бундан келиб чиқиб, ёзма манбаларда Фарғона майда хукмдорлари «ихшид», конфедерация олий рахбари «малик(малка)» подшо (юқоридаги «малики Фарғона ат-Тар»ни эсланг) деб юритилган бўлса керак [4.108, с.51-85]. Ҳокимият тўла кўхна турклар кўлига ўтгач, VII-VIII асрларда Фарғона хукмдори «Жабгу Алици» [1.6, с. 274] бўлган. 720 йилдан эса Фарғонани турк Арслон Тархон (хитойчада Асилань Даганьчжу) бошқаргани ёзма манбаларда қайд этилади.

Фарғонани Буюк Ипак йўли чорраҳасидаги муҳим стратегик нуқтада жойлашгани уни Шарқ ва Ғарб мамлакатлари орасидаги қитъалараро савдода асосий таянчга айлантирган эди. Фарғона Хитойга шиша, беда, пахта, отлар, бодринг етказиб берган. Хусусан 675 йилги карвонда боли хилли шиша, 741 йилгисида отлар, 761 йилгисида эса илон сариғи ва шиша жўнатилган [3.96, с.578-585]. Ўз навбатида Фарғонада Хитой таъсирида ипак анча эрта пайдо бўлиб, V-VI асрларда ипак ишлаб чиқариш маркази бор эди. Пахта матолари эса Фарғонадан Шарқий Туркистон орқали Хитойга тарқалган. Хитой манбаларини гувоҳлик беришича, 331 йили Бодэ (пахтани хитойча номланиши) газмоли Фарғона (олдинги Давань) хукмдорлари томонидан Шарқий Цинь (Шимолий Хитой) сулоласи императори Ши Лю-га жўнатилган [4.118, с.36-70].

Демак, Фарғона водийси илк ўрта асрларда деҳқончилиги ва хунармандчилиги юксак ривожланган ҳамда шаҳар-қишлоқлари кўп бўлган маҳаллий ер эгаликларидан иборат подшолик эди. Фарғона узок вақт, яъни минг йиллар давомида ўз мустақилигини сақлай олган (Давань подшолиги ва ундан кейинги даврни эслаш кифоя) Ўрта Осиёдаги ягона худуддир. Дастлаб эфталитлар, сўнгра хитойликлар, тибетликлар Фарғонани бўйсундира олмадилар. Шу жиҳатдан бўлса керак, Фарғона водийси антик ва илк ўрта асрлар моддий маданияти ўзига хос, бошқаларга ўхшамайдиган бетакрордир.

Матнда учрайдиган изоҳлар шарҳи

2-боб

1. Шу вақтгача бу ёдгорликни ҳар хил номланиши халқ орасида истифода бўлган. Ёдгорликни илк текширувчиси бўлган А.Н. Бернштам бир неча объектларни тилга олиб, Айртом яқинида жойлашган “Мончактепа” ва “Беледтепа”лар (Баландтепа) борлигини айтиб ўтади. Бундан алоҳида жойлашган бир неча ёдгорликлар бўлгани тўғрисида тасаввур пайдо бўлади [7.17, с. 247]. Аслида бундай эмас. Мунчоктепадаги ўтган асрнинг 50-йилларидаги археологик текширувлар қатнашчиси В.И. Спришевский ўз кундалигида Мунчоктепа ва Айртом (Айртом шаҳри) бир ёдгорликни икки хил номланиши деб ёзади (В.И. Спришевский. Кундалик. 26 июль 1950 йилдаги ёзув. Ўзбекистон халқлари тарихи музейи архиви). Бу маълумотлар бизларни маҳаллий аҳолини сўрови пайтида ҳам тасдиқланди. Баландтепа ва ҳозирги ғишт заводи ўрнини баъзида аҳоли Темирқасмоқтепа деб ҳам номлайди.

2. Экспедиция қатнашчилари Ю.А. Заднепровский ва М.Э. Воронежлар бу ерда қадимги материаллар, яъни сиртига тирнаб гул солинган (антик давр) сополлар қайд этилганини хабар берадилар [5.7; 7.31, с. 96].

3. Баландтепани шимоли ва ғарбида ўрта асрлар шаҳрининг бир қисми-Айртом жойлашган, бу жойдан IX асрдан олдинги археологик материаллар учрамайди. Ўрта асрлардаги шаҳар тузилиши ҳақида маълумотлар жуда кам. Фақат тангалар хазинаси топилган. Жуда катта худудни ғишт заводи эгаллаган ва ёдгорлик мунтазам бузилмоқда.

4. 1991 йил қазишмаларни ҳисоботи баёнида отряд аъзоси,

Фарғона вилоят музейи бўлим бошлиғи Г.П. Иванов кундалиги ва материалларидан фойдаланилди.

4А. Кулолчилик идишлари тавсифи ва таҳлилини баёнида ҳозирда ўзбек тилида мавжуд бўлган ишланмалардан кенг фойдаланилди. Айниқса, бу борада Жиззах воҳасининг илк ўрта асрлар кулолчилик маҳсулотларини

ўрганишда М.Х. Пардаев томонидан қилинган ишлар диққатга сазовордир [4.149, 58-69 бетлар; 4.150, 145-151 бетлар; 4.151, 119-130 бетлар].

5. Комплексларни даврий санасига алоҳида батафсил тўхталади.

6. Бу шартли ажратилган, сабаби ушбу бўлакда IX асрдан кейинги давр материаллари учрайди, бу эҳтимол ўрта асрлар шахри худудидир.

7. Яна икки ҳолатда шаклсиз ўрада (чуқурда) ҳайвон (қўй?) суяклари аниқланди.

8. Дафн этиш билан боғлиқ комплекслар таркибида бизлар учта бир-бирларидан ажралмас белгиларни киритамиз. Яъни: «I дафн иншоотлари, II марҳум, III марҳум билан қўйилган дафн анжомлари» [7.79, с. 16-23].

9. Бу тангалар Россия Давлат Эрмитажи ходимаси Н. Ивочкина томонидан аниқланган

3-боб

1. Ёғоч қолдиқларини Ўзбекистон Республикаси ФА Ботаника институти ходимлари Р.Худайбердиев ва Т.Одиловлар аниқлаганлар.

2. Бердан-бордон (ларь) камишдан тўқилган бўлиб, унга шакл берилиб, баъзида устидан лой суваб қўйилган. Унда 400-500 кг. дон сақлаш мумкин бўлган (3.35, с. 43).

3. Қадимги Чуст маданияти ёдгорликларидан сувлукни жиловга маҳкамлашда ишлатилган суяк қисмлари (псалия) топилган [7.47, с. 35, рис. 15; 8.5. Предметы 259/173, 259/16, 259/19; 7.120, с. 77-78, рис. 3].

4. Одатда ҳўл новдани эгиб ёй қилиб икки учига ип боғлаб тортиб, бирор узунроқ ёғочни отса камон, ёй бўлади. Айтиш мумкинки, бу энг дастлабки, ибтидоий хилдаги камон эди ва у содда, ишлатилиши осон бўлган. Вақт ўтиши билан овчиликда ва жанглarda камон роли орта борган, унга эҳтиёж кучайган. Шу муносабат билан камон такомиллаша борган. Биринчи навбатда у узоққа отиши, енгил бўлиши, ўқ тезлиги ҳам юқори бўлиши керак эди. Ушбулар ва камон қисмлари фойдали томонлари ҳисобга олиниб камонлар тузилиши ўзгартирила борган, соддадан мураккабга қараб

ривожланган. Бу қуролни уч ривожланиш гуруҳи бор. Биринчиси, бизлар сўзимиз бошида келтирган оддий камон, иккинчиси мураккаб камон бунда ҳам уни асоси ёғоч бўлиб, у бир неча бошқа қисмлар билан кучайтирилади. Учинчиси мураккаб таркибли камон, уни асоси бир неча бўлакли ёғоч асосдан иборат бўлиб, бошқа қўшимча қисмлар суяк, шох, тери ва елим билан кучайтирилган (сложносоставной лук). Биз буни ўзбекчада мазмунан мураккаб таркибли камон деб қабул қилиб, мукамал камон деб аташни таклиф этамиз.

5. Ҳозирги кундаги табиий-географик, экологик солиштириш қуйидаги маълумотларни беради. Қиёсий ўрганиш учун водийни шимолий ва шарқий қисмлари олинди. Биз ўрганаётган Мунчоктепа атрофида (шимол) киши совуқроқ ва узоқроқ (58-82 кун давом этади), ёзи бўлса иссиқроқ (ўртача температура $+27+22,5^0$). Шарқдаги Лумбитепада жойлашган худудда эса қиш 55-65 кун давом этади, ёзни (июль) ўртача температураси $26,5-25^0$. Айрим фарқлар ёғингарчилик миқдорида ҳам кузатилади шимолий тарафда ўртача йиллик ёғин миқдори 190-300 мм бўлса, шарқда 200-362 мм. ни ташкил этади. Булардан келиб чиқиб ўсимлик ва ҳайвонот дунёсида ҳам сезиларли тафовутлар кузатилади.

4-боб

1. Этнография маълумотларига кўра кўпчилик ва яқка ҳолда марҳумларни дафн этишга мўлжалланган ер ости ва ер усти сағаналари бор. Фарғона водийси, Зарафшон воҳаси, Хоразм ва Тошкент воҳаларида улар «сағона» ёки соғана деб аталади. Бир-бирларидан ўлчамлари ва қурилиш жиҳатларидан фарқ қилиши мумкин. Бунга ўхшайдиган дафн иншоотлари қирғиз ва қозоқларда ҳам учрайди («сакана», «сакана кор»). Улар марҳумларни уруғ-авлодига қараб дафн этганлар (авлодлари-ўзбекларда, бир атанын балдари - қозоқ - қирғизларда). Марҳумлар сағана поли устига қўйилганлар, йўналишда бирон бир қоидага риоя этилмаган, ҳар сафар дафн этиш пайтида олдинги марҳум суяклар девор четига суриб тўплаб қўйилган

[3.84, с. 110, 146-151; 4.155, с. 261-280; 4.6; 3.3, с. 334-355]. Демак, этнографик маълумотлардаги сағаналарда мусулмон дини қонун-қоидаларидан четга чиқиш кузатилади. Элшунослар буни зардуштийлик анъаналари билан боғлайдилар [3.84, с. 152].

2. Сағана олдида қурилган иншоот. Юқорида айтганимиздек, баъзи сағаналарнинг олд томонида махсус мақбарасимон қурилмалар тикланган. Аммо фақатгина 2-сағанадагина ана шундай иншоот қолдиғи топилди. Яъни сағанага кираверишда икки томони ғиштдан девор қилиб кўтирилган ва унинг адоқ қисмида яъни сағана оғиз қисмида ўзига хос «эшик» ўрни қолдиришган. Бу бошқа сағаналарда қайд этилмаган эди (балким уларда сақланмагандир). Сағаналарни маҳобатли қилиб тикланганига қараганда, ҳамма сағаналар олдида(айниқса катталарида) бундай иншоот қурилган бўлиши керак.

3. Жасадхона ичидаги токчалар (лекин ўлчамлари кичикроқ) Оқтом ва шунга ўхшаш мазорларда қайд этилган [7.34; 4.77, с. 315].

4. Бу этнографик маълумотларда учрайди [3.7, с. 163-176].

5. Самарқанд вилояти, Пахтачи тумани қишлоғида ҳозир ҳам учрайди. Муаллиф ушбу қишлоқда бўлиб бу ҳақда маҳаллий оқсоқоллардан сўраб суриштирган. Карнобота сағаналари ҳақида Б.А. Литвинскийда қисқа маълумот учрайди ([4.109, с. 62]. Андижон Давлат университети профессори С. Жалиловни бизга гувоҳлик беришича, у киши ўтган асрнинг 60-йилларда Андижон вилояти, Мархамат туманидаги Қушчи қишлоғида ҳам кўпчиликни дафн этишга мўлжалланган сағаналарни кўрган. Аммо уларда жасадхонага юқоридан нарвон билан тушиб, ўликларни ёнма-ён қўяверганлар. Суяклар эса бир чаккага суриб қўйилган.

6. Фарғона водийсининг текислик қисмида лаҳад гўрларни қовлаш учун бир киши бир кунда ўрта ҳисобда 0,9 дан 2 куб. метргача тупроқ ишлари бажариши мумкин. Солиштириб кўриш учун Сибирнинг Биринчи Пазирик қўрғонида бир киши 0,65 куб. метр тупроқ ишлари бажарганлигини эслатиб

ўтамиз [3.37, с. 68-69]. Албатта Пазирикда ер таркиби мураккаб бўлган (ер каттиқ ва тошлар кўп бўлган).

7. Дунёдаги кўп халқларда гўр (дафн иншоати)га «нариги дунё»даги уй (яшаш жойи) деб қаралади. Яъни гўрларда ҳам яшаш жойларидаги каби хона, айвон ва бошқалар бўлади [3.13, с. 86].

8. Қамишни ҳар хили мавжуд. Кўп нарсага ишлатиладиган, тарқалгани - шовар; эгилувчан, юмшоқ, мусиқа асбоблар ясашга фойдалангани-ғаровлар маълум [3.70, с. 134-135, 145]. Элшунос Б.Х. Кармишева бўлса икки хил қамишни кўрсатиб ўтади: 1) эркак қамиш -ўзаги тўлиқ бўлади, 2) урғочи қамиш-ўзаги бўш бўлади [4.93, с. 9-19].

9. 1993 йил октябрь ойида таъмирчи, химия фанлари номзоди Ш. Илхомов билан биргаликда қамиш тобутларни яшаш жараёнини амалиётда тиклаш тажрибасини ўтказдик. Тажриба бир хонада уч киши иштирокида ўтказилди. Қатнашган кишилар (ушбу сатрлар муаллифи, Ш. Илхомов ва бир ишчи) қамиш билан ишлаш кўникмасига эга эмасдилар. Узунлиги 180 см, эни 50 см, баландлиги 45 см. бўлган қамиш тобут ясалди. Унга 30 метрга яқин қамиш «ходача», 40 метрга зиёд қамиш поядан эшиб тайёрланган боғич, 16 дона узунлиги 35-40 см. ли ёғоч мих (пона) лар ишлатилди. Энг сермехнат жараён бу қамиш «ходача»ларни тайёрлаш ва уларни бир-бирига киритиб, тобут шаклига келтириш эди. Умуман бизда фақат тайёр ёғоч мих, боғич ва қамишдан фойдаланиб тобутни тайёрлашга уч соат кетди. Албатта тобутни керакли нарсаларини тайёрлашга ҳам вақт кетади. Буларни ҳам ҳисобга қўшсак битта тобут ясашга тахминан 5 соатга яқин вақт кетади.

10. Этнографик маълумотлар бўйича дафн этиш билан боғлиқ нарсалар (тобут, мурдашўй тахтаси) тайёрлашда махсус одамлар бўлган. Асосан бу иш билан эркаклар шуғулланганлар [4.182, с. 64; 7.106, с. 122].

11. Қават-қават қилиб дафн этиш Фарғонада, Шарқий Туркистонда [4.114]) ва Хоразмда этнографик материал сифатида [3.84, с. 147] маълум.

12. Фарғона водийси районларида мархум боши остига ҳозирда ҳам тупроқ ёки кесак(гувала) қўйилади.

13. Ўсимликлар навини улар уруғи ва қолдиқларига қараб Ўзбекистон республикаси ФА Ботаника институти ходимлари Р.Худайбердиев ва Т.Одиловлар аниқлаганлар. Муаллиф уларга ўз миннатдорчилигини билдиради.

14. Мархумларни йилни маълум вақтларида дафн этиш туркларда VI-VIII асрларда маълум бўлган [1.6, с. 230; 3.79, с. 326].

14А. Дафн этиладиган жойда ҳавони бузилишини рухлар ёқтирмайди. Бу амалиётда синалган. Бунга мисол сифатида академик А.А. Асқаров кузатган қуйидаги ҳолатни келтириш мумкин: «Бронза даврига оид археология музейини экспонатларини тайёрлаш вақтида қизиқ ҳолат юз берди дейди академик А. Асқаров. Музей экспозициясига Жарқўтон мазорларидан бирини олиб келиб қўйиш мақсадида бир аёлни қабрини танладик. Қабрдан олинган аёл скелетини лаборатория столи устига келтирдик. Келтирилган аёл (боласи билан) скелетини кимёвий қотирмалар билан ишлов берилаётган вақтда (албатта хона ҳавоси кучли бузилган бўлган) хонада арвоҳ-капалак пайдо бўлди. У скелет устида қанотларини пириллатиб қичқира бошлади. Скелетни кимёвий қотириш билан шуғулланаётган таъмирчи Ш. Илхомов бу ҳақда менга хабар берди. Шу вақт тун эди (кечаси соат 1-1.30 лар). Ўрнимдан туриб, юз қўлимни ювиб чиқсам, ҳақиқатда каттагина арвоҳ капалак орқасида боласи билан қанотларини пириллатиб қичқира эди. Қарасам хона эшик ва деразалари берк, хона ҳавоси кимёвий эритмалар ҳидига тўла. Дарҳол, эшик-деразаларни очиб хона ҳавосини янгиладик. Хона ҳавоси тозаланиши билан капалаклар тинчиди ва саҳарда соат 5 ларда йўқолди. Капалаклар музейимизга бир йил давомида кечаси келиб турди. Биз эса музей ҳавосини доимо янгилаб турдик».

15. «Мерлонлар» соф меъморий вазифадан ташқари диний қараш билан боғлиқ (эътиқод?) тушунчаларни ҳам ўзларида мужассам этганлар [4.5, с. 117-123].

16. Бу ерда яна бир нарсани қўшимча этиш керак, у ҳам эҳтимол кўхна турклар билан боғлиқ бўлиши мумкин. Шимолий Фарғонада иш олиб борган М.Х. Исамиддинов тош ғовлар (каменные оградки) ҳақида хабар беради [2.15]. Улар турк-туғюларни тош ғовларига жуда ўхшаб кетади [7.97, с. 34, рис. 17]. Бироқ М.Х. Исамиддинов уларни ковлаб кўрмаган. Шунга ўхшаш тош ғовларни Х. Дуке Сурхондарё вилоятидаги Лойлаган мозорида ҳам қайд этган. Бир мозорда жасадни куйдириш излари ҳам аниқланган [7.42, с. 76]. Яна бир маълумот, Енисейдан кўчиб келган Тянь Шань қирғизларида бу одат дафн маросимларида оловни қўллаш орқали то XIX асргача давом этган [5.24, с. 7-14; 9.34, с. 75-77].

17. Дафн маросими урф-одатлари тўғрисида батафсил қаранг: 3.8, с. 6-16; 7.100; 7.101; ўша ерда бу ҳақда адабиётлар тўла рўйхати ҳам бор.

18. Ҳаммаси бўлиб водийда 24 та тобутга солиб дафн этиш қайд этилган [4.56, с. 92, рис. 4].

19. Археологик атамаларни ўзбекча шаклини беришда ҳозирги кундаги терминлар, ёзма ва тарихий-этнографик маълумотларга таяндик. Чунки урф-одатлар узок вақт сақланади ва авлоддан авлодга ўтади. Асосан ўзбеклар, тожиклар, қирғизларда қўлланиладиган дафн этиш маросимлари билан боғлиқ атамалар олинди. Яъни, грунтовое погребение (баъзида ямное) - гўр ёки ўра гўр, подбойное погребение - ёрма гўр, катакомбное захоронение - лаҳадли гўр қабилида олинди. Қолган атамалар ҳам шу тартибда қабул қилинди. [Қаранг: 7.92].

5-боб

1. Чжао'у ёки чжаову кўхна турклардаги олий унвон-жабғу (ябғу-ёбғу)га тўғри келади. Бу фамилияга айланиб, унга ҳукмрон уруғ вакили исми қўшилиб истеъмолда бўлган. Масалан, Чжаову Алица, Чжаову Шифуби ва

бошқалар [3.64, с. 256-257]. Яна кўшимча сифатида куйидагиларни келтириб ўтиш лозим. Яъни кушон тангаларида ҳам «Герай-жабғу», «Кудзула-жабғу» ёзувлари бор. Булар уларни турк тилли уруғларга тегишли эканидан далолат беради [7.8, с. 66]. Э.В.Ртвеладзе ишларида ҳам ябғу термини келтирилган [3.78, с. 35]. Чжаову терминини келиб чиқиши ҳақида бир-бирини инкор этувчи икки хил қараш мавжуд. Яъни, бу сўз келиб чиқиши туркча дегувчилар ва аксинча эрончадан олинган дейдиганлар ҳам бор [3.82, с. 28-29].

2. Фарғона Хитой ёзма манбаларида куйидагича номлар билан келтирилган. Та Юань (Шицзи, Ханшу, Вэйлю, Цзиньшу), Лона, Полона (Бейши), Бохань (Бэйши, Суйшу), Нинъюань (Таншу), Фей-хань (Хитой саёхатчиси Сюань Цзан рўйхати бўйича), Боханьна, Ба-хэ-на (Хой Чао рўйхати бўйича). Бир муҳим нарсани таъкид этиш керак, яъни хитой манбаларидаги Та Юань, Полона, Бохан(Фарғона)ларгача берилган масофа бир бирига тўғри келмайди. Бу эҳтимол масофалар нотўғри берилганини ёки юқорида келтирилган Та Юань, Полона, Бохань водийни турли жойларида (албатта турли тарихий даврларда) ўрнашган бўлиши керак [6.4, р.66; Горбунова Н.Г., 1998. С. 31; кўшимча маълумот сифатида қаранг: 6.15, карты 10, 11, 26, 27]. Кўхна турклардаги унвонлар ҳақида батафсил маълумотларни яна Ғ. Бобоёров мақоласида қаранг: 7.25, 3-12 бетлар.

3. Чжечжиба ва Мимиларни бирон бир географик нукта билан боғлаш мунозарали бўлиб қолмоқда. А.М. Мандельштам бир ишида Чжечжибани Жанубий Фарғонада, Мимини Уструшонада бўлган деб ҳисоблаган [7.83, с. 77-78]. Бошқа бир ишида бўлса Мимини Жанубий Фарғона билан боғлайди [4.73, с. 346. Шунга яқин фикрни Л. М. Сверчков эълон этди. Унга кўра водий шимолий, шимоли-ғарбий томонида Полона (пойтахти Гуйшань), жануби-ғарбда Чжечжиба (пойтахти Чжечжиба) ва Мими Зоминсу воҳасида (пойтахти Мими) жойлашган [7.116, с. 71]. Ю.А. Заднепровский бўлса, Мимини Олой воҳасини Даравутқўрғон деган жойи билан боғлайди [7.54, с.

158, ўша ерда бошқа фикр-мулоҳазалар ҳам берилган]. Бизнингча Мимини Жанубий Фарғонада жойлашган бўлиши керак деб ҳисобловчи А.М. Мандельштам фикри тўғри бўлса керак. Чунки манбаларга кўра Мимидан 620 ли ғарбда Сиваньгинь (Самарқанд) жойлашган бўлиши керак [1.7, с. 260]. Хитой ўлчов бирликлари бўйича Вэй даврида 1 км. 2 ли ҳисобланган. Агар шундай бўлса Мими билан Сиваньгинь ўртасидаги оралиқ масофа 300 км. дан ортиқроқ бўлади. Ҳар қалай ушбу ҳисоб-китоб Мимини Фарғона водийси худудида бўлганини кўрсатмоқда. Аниқ жойини кўрсатиш эса келгусида олиб бориладиган археологик-хариталар тузиш ишларига боғлиқ.

4. Лекин ушбуларга қарамасдан Ахсикет қадим қатламлари асосида уни Давань давлати пойтахти бўлган деб ҳисобловчи қарашлар ҳам бор [7.8, с. 66. Кейинги пайтда А.А. Анарбоев ҳам шу фикрни қўллаб-қувватлайди: 4.16. с. 7-10].

5. Пэйхань яъни Фарғона баъзида Фэйхан тарзида ҳам учрайди.

6. А.Н.Бернштам Хуминни Жанубий Фарғонадаги Мик Пошо ёдгорлиги билан боғлайди [7.17, с. 114]. Яна бир фикрга кўра Хуминь шаҳри бу ҳозирги Хўжанд бўлса керак [6.16, р. 452].

1 - жаadwal.

Шимолий Фарғонадаги гўрлар хиллари (типлари).

№	Ёдгорликлар Типлари	Гўрмирон I	Гўрмирон II	Мўнчоқтепа I	Мўнчоқтепа II	Қизил сув	Сарикамиш	Шох	Варзик	Ғова	Чимбой	Қўчқорота	Қулпоқсой	Чанчархон	Қирқ Хужра	Жами
1.	Оддий гўр (ўра гўр)	1		9					2							12 ¹
2.	Лаҳадли гўр	53	3			1	1	1								59
3.	Ёрма гўр			5												5
4.	Қурум, муғхона ²							15	33	3	8	5	20	2		59
5.	Сағана				8											8
6.	Остадон				3			1							1	5
7.	Хумга солиб кўмиш				3											3
8.	Жасадни қуйдириш			1												1

¹ Тадқиқот ўтказилган гўрлар сони.

² Булардан ташқари Ю.Г. Чуланов Араб қишлоғида маҳаллий аҳоли томонидан қовланган гўртга муғхона, қурумлар ҳақида тўхталади.

Мунчоктепа II мазоридаги қабрлар хусусиятлари

Қабр №	Хили	Йўналиш	Гўр ўраси ўлчамлари	Гўр ёрмаси (лаҳад) ўлчам-лари	Жинси	Сопол буюмлар	Темир буюмлар	Жез буюмлар	Ёғоч буюмлар	Мунчоклар	Тақинчоқлар	Бош-қалар
1	2	3	4	5	6	7	8	9	10	11	12	13
1.	Ёрма гўр	Шим.-гарб.	120x75 см 165x37см	90x20см		урчук-боши	пичок (1)	упа-элик идиш (2)		359	сирға (1)	газмол, чарм қолдиғи
2.	Ёрма гўр	Шим.-гарб.	120x35см	140x55см		ёғлоғи, кўза	пичок (1)	упа-элик идиш (1)		530	узук (1)	қизил ранг буюк гўшама
3.	Ёрма гўр	Шим.-гарб.	165x75см 153x55см	180x75см		кўза, кўзача	пичок (2) ўрок (1) тўқа (1)		қин, кути-ча			
4.	Ўра гўр гарб.		200x80см			+	ханжар(1), тўқа (1)	ойна (1)				
5.	Ўра гўр Шарк.		142x50см			кўза, пиёла	+			350	+	дон қолдиклари
6.	Ўра гўр Шимол.		135x55см			хурмача	пичок (4)	упа-элик идиш(1)		1195		қамиш гўшама кўй суяқлари
7.	Ёрма гўр	Жануб.-гарб.	190x50см 170x53см	210x110см		кўза, урчук	ханжар (1)	упа-элик (1), ойна (1)		35	сирға (1)	
8.	Ёрма гўр	Шим.-гарб.	190x75см 180x70см	195x87см		кўза, урчук	пичок (3) тўқа (1)	ойна(2)	упа-элик идиш (1), гарок, идиш	511	билак узук(1), узук(2), гўгно-ғич (1)	-қамиш тобут, газмол

2 – жадвал (давими)

1	2	3	4	5	6	7	8	9	10	11	12	13
9.	Ўра гўр	Шим.- Ғарб.	170x40 ва 48 см			кўза						
10.	Ўра гўр	Шим.- Шарк.	215x55 см			кўза, урчук- боши	пичок (1)	ула-элик идиш (1)		449	тўғноғич (1)	кўй суяклар, ри, балиқ умурот-қа суяк-лари
11.	Ўра гўр	Шим.- Шарк.	195x50 ва 70см					ула-элик идиш (2)		330		
12.	Ўра гўр	Шаркий?	205x75 ва 80см					ойна (1)		10		
13.	Ўра гўр	Шаркий	205x80см							3		
14.	Ўра гўр	?	120x45см					ула-элик идиш (1)		6		

¹ Юқоридаги сонлар гўр ўраси юқори қисмини, уни остидагиси эса гўр ўрасини тубини ўлчамларини ифодалайди.

3 - жадвал

Мунчоқтепа I мозоридаги қабрлар хусусиятлари

Тобутлар	Жинси	Ёши	Хўжалик буюмлари										Тақинчоқлар								Ҳарбий қурол-аслаҳалар						Ҳ. о. нарсалар					
			Ёғоч	Тошдан	Камишдан	Тўқилган	Пичоқ	Урчук	Ҳамар тўқаси	Ковок идиш	Мунчоқлар	Сирғалар	Билак	Узуклар	Узуклар	Ойналар	Тароқлар	Упа-элик	Сопол	Пайконлар	Камон	Ҳилари	Камон қисилари	Ханжар	Ҳсимлик	Уруғлари	Бартох-шаба	Ҳазмоғи	Камиш	Тобутлар	Ноаниқлар	Ҳам-маси
1	2	3	4	5	6	7	8	9	10	11	12	13	14	15	16	17	18	19	20	21	22	23	24	25	26	27	28	29				
A-1		40-45										13			1	1		3							+							20
A-2		?																														-
A-3		6 ёш гача	2							1													+									5
A-4		6 ёш гача																														1
A-6		40-50	1					1				22						3					+									29
Жами			3					1		1		35			1	1		6					2	2	3	+					55	

3 - жадывал (давоми).

1	2	3	4	5	6	7	8	9	10	11	12	13	14	15	16	17	18	19	20	21	22	23	24	25	26	27	28	29	
Б-1		45-50	1			2	1					1				1	2				1		+					11	
Б-2		40-45	3				1				131				1	1	1											138	
Б-3		40-45	2	1		1	1				22				1	1		3				+		+			4	35	
Б-4		18-20																											
Б-5		6 ёш гача		1				2			457						1						+					462	
Б-6		30ёш гача	3								7			1					4	5	1		+				1	23	
Б-7		20ёш гача	2				2		1		7								2		+	1		+				17	
Жами			11	2		3	5	2	1		624		1	1	2	3	4	3	6	5	3	1	4	1	2	+	5	686	

3 - жаadwal (давoми).

1	2	3	4	5	6	7	8	9	10	11	12	13	14	15	16	17	18	19	20	21	22	23	24	25	26	27	28	29
B-1		10-11 ёш																							+			1
B-2		6-8 ёш				1																			+			2
B-3		6 ёш гача	1																									1
B-4		Ўсмир	1			1					138				1								+				4	148
B-5		45-50	1			2	1				14									3	1	1	+		+		1	36
B-6		45-50	1						1	1	279				1	2							+				2	290
B-7		балю-гаг																										
B-8		6 ёш гача	2								61						1											64
Жами			6			9	3	4	1	1	492				2	2	1			3	1	1	3	1	4	+	7	

3 - жаadwal (давими).

1	2	3	4	5	6	7	8	9	10	11	12	13	14	15	16	17	18	19	20	21	22	23	24	25	26	27	28	29
Г-1		7 ёш гача									10												+					11
Г-2		16-18 ёш																										
Г-3		6-7 ёш									50				1								+					53
Г-4		қария	1	1							47			1	1								+					53
Г-5		?																										
Г-6п		2 одам	2								399														+		1	403
Г-6		қария	1				4	1			3											1					1	11
Г-7		7 ёш гача									2														+			3
Г-7п		1 ёш гача																										
Г-8		7-9 ёш																					+	+				2
Г-8п		10-11 ёш					1	2			5												+					9
Г-9		?	1				1			1	626	1	1	1	1		3	2					+				2	642
Г-10		55-60	1				2																+				2	7
Жами			5	1	-	1	8	-	3	1	1142	1	1	2	3	-	3	2	-	-	-	1	7	1	6	+	6	1194

3 - жадывал (давони).

1	2	3	4	5	6	7	8	9	10	11	12	13	14	15	16	17	18	19	20	21	22	23	24	25	26	27	28	29	
Д-1			3				2	1	1													1		+		2		11	
Д-2		55-60 ёш	1	3		1	1				46				1								+		+		1	56	
Д-3		50-55 ёш	1				1				1				1											1		5	
Д-4		?																											-
Д-5		?																											-
Д-6		1 ёш гача									7											+			+				8
Д-7		6 ёш гача									14											+			+				15
Д-8			1								34	1			1									+		1		39	
Д-9		Ўс-мир	3																				+						4
Д-10		45-50 ёш	2	2		1					55				1								+	+					64
Д-11			2				2	1	1		1											1	+			2		10	
Д-12		25-30 ёш	3				1	2	1		1											1	+	+				10	
Пола			3			3											1	8										15	
Жами			19	5	-	5	7	-	4	1	159	1	-	-	4	-	1	8	-	-	-	3	7	1	5	+	7	237	
Сага- налар бўйича			44	8	9	12	24	4	9	4	2452	2	2	3	12	6	9	16	6	8	4	6	23	6	20	1	25	2715	

4 - жаadwal.

Сағаналардаги жасадхоналар майдони.

№	Сағаналар	Майдон сатҳи	Жасадларни кўмиш хиллари
1.	Склеп 1	27,42 м ³	Мархумлар қамиш тобут ва ер (пол) устига қўйилган.
2.	Склеп 2	5,46 м ³	Махсус тўшама билан ер устига дафн этилган.
3.	Склеп 3	2,76 м ³	Ер (пол) устига қўйилган.
4.	Склеп 4	5 м ³	Махсус тўшама билан ер устига дафн этилган.
5.	Склеп 5	29,81 м ³	Мархумлар қамиш тобутга, саватга ва ер (пол) устига дафн этилган.
6.	Склеп 7	27,31 м ³	Қамиш тобут ва ер устига дафн қилинган.
7.	Склеп 8	2 м ³	?
8.	Склеп 9	29,53 м ³	Қамиш тобутларга дафн этилган.

5 - жадвал.
Сағаналарда марҳумлар билан қўйилган ашёлар.

Сағана-лар	Кундалик буюмлари												Тақинчоклар								Жангвор буюмлар				Ўсимлик уруғлари	Барг, шох-шаба	Лазмоғ	Қамиш тобуғлар	Ёзув	Тангалар	Хам-маси
	Соғол	Ёғочдан	Тошдан	Қамишдан	Тўқилган лари	Пичоқлар	Урчуқлар	Тўқақлар	Ковок идиш	Мунчоқлар	Сирғалари	Ойналар	Тароқлар	Упа-элик	Ноаниқлар	Пайконлар	Қамон ўқи	Қамон қисмлари	Ханжарлар												
1-сағана	7 ^н	+	+		+	5	+	4		283	2		2										+	+	+				310		
2-сағана	3		+						34		1																+		40		
3-сағана	2	+	3		1	1					1	1												+				63	74		
4-сағана	+																												1		
5-сағана	16	44	8	9	12	24	4	9	4	2452	7	12	6	9	25	6	8	4	4	6	6	20	23	6	20	+	+	2715			
7-сағана	+	+																											4		
8-сағана	+																												1		
9-сағана	+	14	7			14	12	13		739	4	3	4	6	1	3	4	3	4	4	4	+	+	+	+	+	2	830			
Жами	32	61	20	9	14	44	17	26	4	3508	13	17	11	17	25	7	8	7	10	10	26	6	23	6	23	4	1	65	3975		

6 - жадвал.
Мунчоқлар гуруҳини сағаналар ва яқка ҳолдаги қабрлардаги нисбати (Фоиғ ҳисобида)

Гуруҳлар Сағаналар	I	II	III	IV	V	Ҳаммаси
Сағаналар бўйича:						
1-сағана	227	40		11	5	283
2-сағана	26		2	4	2	34
5-сағана	1850	38	27	527	10	2452
9-сағана	600		1	135	3	739
Жами	2703	78	30	677	20	3508
Фоиғга нисбати	77%	2,2%	0,9%	19,3%	0,6%	100%
Яқка ҳолдаги қабрлар бўйича:						
1-қабр	340	17		2		359
2-қабр	521	8			1	530
5-қабр	329	21				350
6-қабр	1029	160		6		1195
7-қабр	28	7				35
8-қабр	428	27	18	37	1	511
9-қабр						
10-қабр	443	2		4		449
11-қабр	322	8				330
12-қабр	8	2				10
13-қабр	3					3
14-қабр	6					6
Жами	3457	252	18	49	2	3778
Фоиғга нисбати	91,5%	6,6%	0,5%	1,3%	0,1%	100%

6 – жаadwal (давони)

Мунчоқтага I, II қабристонни бүйичча мунчоқлар умумий сони:

Жами	6160	330	48	726	22	7286
Фоизга нисбати	94,5%	4,6%	0,7%	9,9%	0,3%	100%

7 - жадвал.

Мунчоқлар гуруҳларини комплекслардаги нисбати (Фоиш ҳисобида).

I. V-VI асрлар.

Гуруҳлар	I	II	III	IV	V	Ҳаммаси
Сағаналар						
1-сағана	227	40	-	11	5	283
5-сағана	1850	38	27	527	10	2452
Ҳами	2077	78	27	538	15	2735
Фоишга нисбати	75,94%	2,85%	0,99%	19,67%	0,55%	100%

II. VII-VIII асрлар.

2-сағана	26	-	2	4	2	34
9-сағана	600	-	1	135	3	739
Ҳами	626	-	3	139	5	773
Фоишга нисбати	80,99%	-	0,39%	17,98%	0,67%	100%

8- жадвал.
Сағаналардан аниқланган мунчоқларни шакли-шамойилига кўра гуруҳларга нисбати.

№	Шаклига кўра хили	Гуруҳлар					Ҳам-маси
		I	II	III	IV ^x	V	
1	Юмалоқ	+	20	19		6	
2	Бочка кўринишли	+	9	11			
3	Нок кўринишли	+				2	
4	Цилиндрга ўхшаш	+	12			3	
5	Цилиндро-биконик кўринишли	+	8				
6	Трапецияга ўхшаш	+					
7	Ромбга ўхшаш	+	5				
8	Биконик кўринишли	+	3				
9	Кўлқиррали	+	7			2	
10	Эллипсга ўхшаш	+	3				
11	Кўп бўлмали	+				2	
12	Палла-палла кўринишли	+					
13	Ғалтакка ўхшаш	+					
14	Линза кўринишли	+	3				
15	Глободиал кўринишли		4				2
	Жами	2690	74	30	697	17	3508

^x Бу гуруҳ мунчоқларни шакли-шамойили ҳисобга олинмайди, сабаб табиий шаклга эга, яъни уларга ишлов берилмаган (данаклар ва б.).

Кўкгош мазоридаги қабрлар хусусиятлари

Қабр №	Хили	Йўналиш	Гўр ўраси ўлчамлари	Гўр ёрмаси ўлчамлари	Сопол буюм	Темир буюм	Жез буюм	Ёғоч буюм	Чарм буюм	Мунчоқлар	Тақинчоқлар	Бошқалар
1	2	3	4	5	6	7	8	9	10	11	12	13
1	Ёрма?	?	?	?			ойна (1)			+	+	
2	Лаҳад	Жануб.- шарқ.		210x220 x260см, 230x250см.		пайкон (16), пичоқ, ханжар	ойна				+	суяк устама
3	Лаҳад				кўза, урчуқ (2)							
4	Лаҳад	Шарқ		80x210 см.	хурма (1)	пичоқ (1), тўқа (1).						Қамиш тўшама
5	Ўра	Шарқ	85x200см.		кўза (2), коса (1)	пичоқ (1)						
6	Ёрма	Шим.- шарқ.	50x170 см.	60x170 см.		пичоқ (1)	ойна (1)			+		
7	Фақат жой аниқланган, бугундай бузилиб кетган											
8	Ёрма гўр	Шарқ.	140x90 см	180x65 см	кўза, қадах	пичоқ (1)	ойна (2)					
9	Ёрма гўр	?	210x100 см	?	сопол идиш	пичоқ (1)	узук (1)					
10	Ёрма гўр	Жануб.- шарқ.	200x90 см	?			сирға, пешо- набанд			+		

9 - жадывал (давоми)

1	2	3	4	5	6	7	8	9	10	11	12	13
11	Ёрма гўр		200x90 см	210x50 см		тўқа (1) пичоқ (1)						
12	Ёрма гўр		175x85 см	225x55 см	Кўза	тўқа (2), пайкон (1)						
13	Ёрма гўр		?	240x60 см		тўқа (2) ханжар (1), пайкон (5)	ойна (1)					
14	Ёрма гўр	Шарк.	195x? см	210x75 см	сопол идиш		куббо (1) ойна (1)			+	+	
15	Ёрма гўр	Фақат топилмалар бор				пичоқ (1), ханжар (1)						
16	Ёрма гўр	Шарк.	200x70 см	230x55 см	кўза (2), қадах (1)	пичоқ (1)	ойна (1) узук					
17	Ёрма гўр		275x65 см	270x75 см		пичоқ (1), ханжар (1)				+		

9 - жаadwal (давими).

1	2	3	4	5	6	7	8	9	10	11	12	13
18	Ёрма гўр	Жануб	?	240x60 см	қадах (1), кўза (1)	пичок (1)	сирға (2), ойна (1), билак узук (1), кўнгирок			+		
19	Ёрма гўр		200x50 см	250x75 см						+		
20	Ёрма гўр		?	255x105 см	кўза (2)	тўғноғич (1)	ойна (1), сирға (1)			+		
21	Ёрма гўр	Шарқ	?	165x105 см			сирға (2)			+		
22	Ёрма гўр		180x150 см	?	сопол идиш							
23	Ёрма гўр	Шим.- шарқ.		230x80 см	хурма (2)	пичок(2), тўғноғич (1)	мунчок ойна (1)			+		
24	Ёрма гўр	Шарқ.	210x60 см	210x60 см		пайкон (6)	тўка (2) пайкон		чарм идиш	+		пиша қадах
25	Ёрма гўр	Шарқ.	210x45 см	230x75 см		пичок(2), ханжар (1), пайкон (6)	тўка (2)	ёғоч тобут, камон ўжлари		+		суяк устама
26	Ёрма гўр	Шарқ.	220x75 см	240x75 см	урчук- боши, қадах (1), хурма (2)	пичок (1)						

9 - жадывал (давими)

1	2	3	4	5	6	7	8	9	10	11	12	13
27	Бузилган	топилмалар бор				Пайкон (5), ханжар (1)			чарм идиш			
28	Бузилган	топилмалар бор										сурма-тош
29	Ёрма гўр		240x75 см	280x80 см	пиёла (1), хурма-ча (1)		сирға (1), ойна (1)					матодан тикилган қолча
30	Ёрма гўр		230x60 см	255x80 см	кўза(1)		ойна (1)	ёғоч тахтачалар			+	
31	Ёрма гўр	Шим.- шарқ	сақланмаган	250x60 см	хурма (1)	пичоқ (1)	тўқа (1)		чарм идиш			
32	Ёрма гўр		250x30 см	?			олтин узук (1), ойна (1)			+		
33	Ёрма гўр	Шим.- шарқ	220x70 см	220x60 см	пиёла (2), кўза (1)	ханжар (1), пичоқ (1), тўқа (1)						қайроқ-тош
34	Ёрма гўр		310x100 см	230x70 см		ноаниқ темир буюм				+		эчки суяк-лари, тўшама

9 - жадывал (давими)

1	2	3	4	5	6	7	8	9	10	11	12	13
35	Ёрма гўр		270x90 см	270x60 см		пичок (1), ханжар (2)			чарм буюм			
36	Ёрма гўр		230x80 см	?		Ноаниқ темир буюм				+		
37	Ёрма гўр			180x60 см	урчук- боши	пичок (1)						сурма- тош
38	Ёрма гўр	Шарқ.	230x70 см	265x75 см	жўм- ракли, қўза	пичок(1), тўқа (1), пайкон (1)			чарм идиш			Похол тўшама
39	Ёрма гўр	Шарқ.	260x70 см	240x70 см		пайкон (1), ханжар (1)						қайроқ- тош, суяқдан устама
40	Ёрма гўр	Шарқ	220x50 см	200x70 см	қадах (1), хурма (1)	пичок (1), тўқа (1)						
41	Ёрма гўр	Жануб.	310x60 см	230x80 см	қўза, коса, пиёла, бутил- қасимон идиш	пичок (1)						похол тўшама
42	Ёрма гўр	?	260x80 см	260x70 см	+		ойна (1)					

9 - жадвал (давими)

1	2	3	4	5	6	7	8	9	10	11	12	13
43	Ёрма гўр	Шарқ	300x100 см	300x100 см		тўқа (1), ханжар (1)			чарм идиш			
44	Ёрма гўр	Жануб.	300x80 см	300x70 см	+	пичоқ (3), пайкон (4)	тўқа (1)		+			ПОХОЛ тўшама, саваг
45	Ёрма гўр	?	280x80 см	280x60 см		пайкон (6)			+			ПОХОЛ тўшама
46	Ёрма гўр	?	180x70 см	200x70 см	ёглоғи (1)	пайкон (1)						
47	Ёрма гўр	Шарқ.	260x80 см	260x80 см 260x90 см	кўза(1), қадах (1), хурма (1), урчук- боши (5)	пичоқ(1), тўқа (1)	ойна (2), ула-элик идиш (1), узук (3), сирга (2)		чарм идиш	+		ПОХОЛ тўшама, сурма- тош, ипак маго
48	Ёрма гўр	?	220x70 см	210x60 см	қадах (1)							
49	Ёрма гўр	?	210x60 см	210x70 см								
50	Ёрма гўр		210x70 см	200x70 см		пичоқ (1)						
51	Ёрма гўр	?	290x80 см	280x80 см	урчук - боши (1)							

9 - жаadwal (давими).

1	2	3	4	5	6	7	8	9	10	11	12	13
52	Ёрма гўр	Жануб.	230x80 см	230x60 см	қадах (1)	пичок (1)						похол тўшама
53	Ёрма гўр	?	280x80 см	280x90 см	қадах (1)			ёғоч тахта				қўй суяк- лари
54	Ёрма гўр	?	220x70 см	220x70 см	коса(1)							
55	Ёрма гўр	Шарқ.	270x90 см	260x80 см		пичок(2), ноаниқ буюм(1)						похол тўшама
56	Ёрма гўр	Шарқ (?)	240x80 см	240x80 см		пичок(1), пайкон (1), болғача (1)						похол тўшама
57	Ёрма гўр	Шим.- шарқ.	300x80 см	290x80 см					чарм идиш			похол тўшама

Фарғона водийсининг илк ўрта аср ёдгорликлари рўйхати
(Тартиб номери харитадаги рақамларга тўғри келади)

(Б. Абдулгазиева, А.А. Анорбоев, И. Ахраров, Ю.Д. Баруздин, А.Н. Бернштам, Г.А. Брикина, Н.Г. Горбунова, Г. Дадабоев, Ю.А. Заднепровский, Г.П. Иванов, М.Х. Исамиддинов, В.И. Козенкова, Б.А. Латинин, Б.Х. Матбобоев, Ғ. Мирзалиев, Е.Д. Салтовскаяларнинг илмий ишлари ва ҳисоботлари асосида).

Т/Р	Номланиши	Майдони	Типи , хили	Анти к давр	Ил к ўрт а	Ўрта асрла р	Жойлашиши
1	2	3	4	5	6	7	8
1	Эски Қўрғонтепа	8 га	Г	+	+		Андижон вилояти, Қўрғонтепа тумани, Қўрғонтепа қишлоғи
2	Удутепа	63x48 м	П	+	+		Қўрғонтепа тумани, Маданият қишлоғи
3	Дардак	6,3 га	Г	+	+		Қўрғонтепа тумани, Дардак қишлоғи
4	Қўштепа	3 га	П	+	+	+	Қўрғонтепа тумани, Хамза совх. 2-бўлим
5	Қабр-қўрғон		М		+		Қўрғонтепа тумани, Савай ш.у.
6	Қабр-қўрғон		М		+		Савай ш.у.
7	Гуристонтепа	72x46 м	П		+		Савай ш.у.
8	Қоратепа	55x60 м	П		+		Жалакудук тумани, совх. Ильич
9	Кунчувак	80x55 м	П	+	+		Жалакудук тумани, Ёрқишлоқ
10	Мингтепа	750x540 м	Г	+	+	+	Мархамат тумани, Мархамат шаҳри шарқий чеккасида
11	Алитепа	95x105 м	П	+	+		Мархамат тумани, Минг-тепа жб-да.
12	Норкитепа	85x65 м	П		+		Мархамат тумани

13	Деваташтепа	100x80 м	П		+		Мархамат тумани, Шўрқишлоқ
14	Лумбитепа	85x72 м	З		+	+	Мархамат тумани Мингтепадан ғарбдан Машариббой қишлоғи
15	Тепалиқлар гуруҳи (21)	?	П	+	+	+	Мархамат тумани Мингтепа жанубида
16	Қоровултепа	?	П	+	+		Мархамат тумани Мингтепадан 6 км шарқда
17	Баховуддинтепа	80x80 м	П	+	+		Мархамат тумани Мингтепадан 6 км ғарбда
18	Мазартепа	100x90 м	П		+		Мархамат тумани, Хакка қишлоқ
19	Қорақўрғон	120x90 м	П	+	+		Мархамат тумани Қорақўрғон қишлоғи
20	Қизилоёқ	60x50 м	П		+		Мархамат тумани Қизилоёқ қишлоғи
21	Тўрткўлтепа	12 га	Г	+	+		Избоскан тумани Тўрткўл қишлоғи
22	Четтепа (Чектепа)	140x75 м	П	+	+		Избоскан тумани Тўрткўл қишлоғи
23	Улактепа				+		Избоскан тумани Маданият қишл. (Чортоқсай)
24	Луғумбектепа	65x45 м	П		+	+	Избоскан тумани Луғумбек қишлоғи
25	Киндиктепа	60x55 м	К		+		Избоскан тумани Оламайдон
26	Мардактепа	100x150 м	П	+	+	+	Избоскан тумани Чўнгбоғиш қишлоғи
27	Улуғмозор-тепа	47x43 м	З	+	+		Избоскан тумани Туячи қишлоғи
28	Сартепа	1,9 га	П	+	+		Балиқчи тумани Балиқчи шаҳри жб.шарқ.
29	Йилқичитепа	100x70 м	З	+	+		Избосган тумани Туячи қишлоғи
30	Оқтепа I	юмалоқ	П	+	+		Андижон тумани

		(70 м)					Оқтепа қишлоғи
31	Оқтепа II	120x90 м	П	+	+		Андижон тумани Оқтепа қишлоғи
32	Оқтепа III	110x95 м	П	+	+		Андижон тумани Оқтепа қишлоғи
33	Оқтепа IV	80x75 м	П	+	+		Андижон тумани Оқтепа қишлоғи
34	Оқтепа V	Бузилган		+	+		Андижон тумани Оқтепа қишлоғи Улуғнор канали бўйида
35	Тепалар гуруҳи (3 та)	30x30 м	П	+	+		Избоскан тумани Пайтуғ ш/у. 4-бўлими
36	Тепалар гуруҳи (2 та)	Юмшак 25x30 м	Д	+	+		Избоскан тумани Туячидан гб.томонда Пайтуғ ш/у. 4-бўлими
37	Номсизтепа	65x27 м	Д	+	+		Избоскан тумани Туячи қишлоғидан 3 км.шм.ғарб.
38	Тепалар гуруҳи (34 та)		П	+	+		Избоскан тумани Луғумбекни жб.шарқ томонида
39	Навджуртепа	100x50 м	З		+	+	Избоскан тумани Луғумбек қишлоғи шм.ғарбида
40	Бугачтепа	юмалоқ (21 м)	Д		+		Избоскан тумани Бугач қишлоғи
41	Номсизтепа-2	?	З		+	+	Избоскан тумани Новджур жб-да.
42	Мункатепи	юмалоқ (35м)	З		+		Избоскан тумани Луғубекдан 2 км.шм.да
43	Тепалар гуруҳи (7 та)		П	+	+		Избоскан тумани Эйлатон харобасидан 1 км. шарққа
44	Зиндонтепа	40x12 м	Д	+	+		Избоскан тумани Эйлатон харобасидан 1,5 км-ғарбда.
45	Тепалар гуруҳи (12 та)		П	+	+		Избоскан тумани Зиндонтепа атрофи

46	Тепалар гуруҳи (8 та)		П	+	+		Избоскан тумани Мардактепа жб.да
47	Ботиробод I	юмалок (52 м)	Д		+		Избоскан тумани Тўрт- кўлттепадан 2км. жб.да
48	Қорахонпо-дшо ўрдаси	65x45 м	3		+		Избоскан тумани Тўрткўлттепадан 1км ғб.да
49	Четепа-2	юмалок (45 м)	Д		+		Избоскан тумани Тўрткўлттепадан 1км жб.ғб.да
50	Оқтепа VI	100x50 м	П	+	+		Андижон тумани Оқтепа қишл.
51	Оқтепа VII	юмалок (50 м)	П	+	+		Андижон тумани Оқтепа қишл.
52	Ялпоқтепа	арк 25x50 м	П	+	+		Андижон тумани Бўтакора қишл.жб.
53	Қоровултепа	?	К		+	+	Андижон тумани Андижонсой чап қирғоғи
54	Аушконота	175x150 м	К	+	+		Пахтаобод тумани Аушконота қишлоғи Тентаксой ўнг қирғоғи
55	Кўктўнлик-тепа	80x70 м 40x35 м	3П	+	+		Пахтаобод тумани Аушконотадан 2 км шм. ғарбда.
56	Номсиз тепа	44x44 м	П	+	+		Пахтаобод тумани Жонодил тепадан 500 м жанубда
57	Номсизтепа	юмалок 30-35 м	Д	+	+		Пахтаобод тумани Жанодил-тепадан 700 м. жанубда
58	Жанодилтепа	500x325 м	Г	+	+		Пахтаобод тумани Файзобод қишлоғи
59	Файзобод	200x150 м	ПЗ	+	+		Пахтаобод тумани Файзобод қишлоғи Чортоқсой ўнг қирғоғи
60	Избоскан	250x100 м	П	+	+		Пахтаобод тумани Избоскан қишлоғи шарқда
61	Номсизтепа	40x25 м	П		+		Пахтаобод тумани Арабқишлоқ
62	Хаусконота	5 га	Г		+	+	Пахтаобод тумани

							Файзобод қишлоғи чеккаси Чиртаксой бўйида
63	Зоврақтепа (Оқтепа)	38x25 м	П	+	+		Андижон тумани Зоврақ қишлоғи
64	Мунчоктепа	?	З		+	+	Андижон тумани Чилинмозор қишлоғи
65	Зирктепа	45x28 м	П		+	+	Асака тумани Ниязботир қишлоғи
66	Ниязботи-рота	47x40 м	П		+		Асака тумани Ниязботир қишлоғи
67	Чаянтепа	юмалоқ (70 м)	П		+		Асака тумани
68	Кўнғироттепа	70x55 м	З		+		Асака тумани Ниязботир қишлоғи Жўга ариғи бўйи
69	Қоратепа	105x85 м (арк)	Г	+	+	+	Асака тумани Қоратепа қишлоғи
70	Деватепа	60x40 м	ЗП		+	+	Асака тумани Тожиқобод қишлоғи
71	Дева	45x40 м 87x40 м	ЗП		+	+	Асака тумани Асака ташламаси бўйида
72	Оқбуйратепа	50x40 м	П		+		Асака тумани Мирзаобод қишлоғи
73	Сарвонттепа	60x35 м	ЗП	+	+	+	Андижон шаҳри Тутзор кўчаси
74	Чордона	75x54 м	З	+	+	+	Андижон шаҳри Т.Келдиев кўчаси
75	Шўртепа	диаметри 70 м.	К		+		Андижон шаҳридан 7 км жб. Фарба
76	Сохиобод-тепа	150x120 м	З		+	+	Олтинкўл тумани Шаҳрихондан 4 км. шм. Да
77	Оқрабат (Дўлан)	130x120 м	К	+	+		Олтинкўл тумани Шаҳрихондан 4 км.шм.ғб., Шаҳрихонсой 100 м шм.да
78	Тепаликлар гуруҳи (6 та)			+	+		Олтинкўл тумани, Оқрабат ёдгорлиги атрофида
79	Тўнғизтепа		З	+	+		Шаҳрихон тумани,

							Шахрихондан 6 км. шм.да. Гулбоғ қишлоғи ғб.да
80	Номсизтепа			+	+		Шахрихондан 2 км. шарқда.
81	Оқтўнлик-мозор	160x150 м	ПЗ	+	+		Шахрихонсой шм.қирғоғи, Андижондан 20 км. жб.ғб.
82	Деватепа	30x20 м	Д	+	+		Оқтўнликмозор-дан 2 км. шм. ғб.
83	Тусковулота (тепалар гуруҳи)	100x80 м	П	+	+		Шахрихон тумани, Арабқишлоқ
84	Қўрғонча	юмалок (40 м)	Д		+		Шахрихон тумани, Андижон 30 км.жб.ғарбда
85	Чангалтепа	юмалок (60 м)	Д		+		Шахрихондан 4 км. ғарбда
86	Жунтепа-2	юмалок (70)	Д		+	+	Шахрихон тумани, Жун қишлоғи
87	Жунтепа-3	юмалок (70 м)	Д		+	+	Шахрихон тумани, Жун қишлоғи
88	Номсизтепа	70x50 м	Д		+		Шахрихон тумани, Жун қишлоғи ғарбида
89	Учеғочтепа	60x50 м	Д?	+	+		Шахрихон тумани, Жунтепадан 800 м. шм.да
90	Мозортепа-2	юмалок (30 м)	Д	+	+		Шахрихон тумани, Киров ш.х.
91	Деватепа	60x30 м	З	+	+		Хўжаобод тумани, Хўжаобод шаҳридан 1,5 км жб.ғарбда
92	Софтепа	округ (70 м)	?		+	+	Хўжаобод тумани, Ленинград ш.х.
93	Қоровултепа		К	+	+	+	Хўжаобод тумани, Андижонсой жб.қирғоғи
94	Хонтепа	90x80 м	Д		+	+	Хўжаобод тумани,К.Маркс.ш.х.
95	Навохтепа	100x75 м	З		+	+	Хўжаобод тумани
96	Девамозор	125x75	М		+		Хўжаобод тумани, Навохтепа шарқроғида

97	Бозортепа	юмалоқ (50 м)	З		+	+	Хўжаобод тумани, Булоқбоши марказида
98	Кулла	90x70 м	Д	+	+	+	Хўжаобод тумани, Кўприкбоши қишлоғи
99	Кичиктепа	юмалоқ (60 м)	П		+		Хўжаобод тумани, Ленинизм ш.х. Жб.Фарғона каналидан 1 км.шм.да.
100	Хонурда-1	юмалоқ (60 м)	Д	+	+		Хўжаобод тумани, Кичиктепадан 1 км.ғб.да
101	Шўртепа	70x30 м	Д	+	+		Хўжаобод тумани, Ширмонбулоқ қишлоғи
102	Шийпонттепа-2	80x35 м	Д		+	+	Хўжаобод тумани, Ширмонбулоқ қишлоғи
103	Номсиз тепа	?	Д		+	+	Хўжаобод тумани, Шўртепадан 1 км. шм.да
104	Октепа	70x40 м	З	+	+		Хўжаобод тумани, Шўртепадан 500 м.шарқда
105	Шаршара қабристони	?	М	+	+		Хўжаобод тумани, Ширмонбулоқдан 4 км. жб.да
106	Чангалмозор	120x50 м	П	+	+		Хўжаобод тумани, Таяк қишлоғи
107	Билувуртепа	1 га	З	+	+		Хўжаобод тумани, Тўраобод қиш-лоғи, Оқбура чап қирғоғи, Ўшдан 10 км. шм.да
108	Номсиз тепа	50x30 м	К	+	+		Хўжаобод тумани, Ўшсой бўйи, Москва ш.х.
109	Пухдева	?	Д		+	+	Хўжаобод тумани, Суколоқ қишлоғи, Оқбурадан 2 км.жб.да
110	Дилкушод-тепа	юмалоқ (30 м)	П		+	+	Хўжаобод тумани, Дилкушод қишлоғи жб.да
111	Қабристон	?	М	+	+		Хўжаобод тумани,

							Дилкушод кишлоғидан шм.шарқда
112	Деватепа	30x20 м	П	+	+	+	Хўжаобод кишлоғи, Дилкушод кишлоғини Жб.шарқий чеккасида
113	Тепаликлар гуруҳи (3 га)	?	Д		+	+	Хўжаобод тумани, Деватепадан жб.да
114	Тепаликлар гуруҳи (2 га)	40x20 м	Д	+	+		Хўжаобод тумани, Манак кишлоғидан жб.да
115	Куюлтепа	?		+	+		Наманган вилояти, Норин тумани Ҳақулбод т.й.станцияси
116	Мозорбува-тепа	48x45 м	П	+	+		Норин тумани Янгиобод кишл.жб.
117	Қурғонтепа (Бузулмас)	300-330 x250-230	Г	+	+		Норин тумани Бузулмас кишлоғи
118	Гўдакмозор-тепа	112x100 м	П		+		Норин тумани Ҳақулбод шаҳ.шм.
119	Мушуктешган- тепа	130x115 м	П	+	+		Норин тумани Тегирманбоши кишлоғи
120	Сиртмоқтепа	150x100 м	П	+	+		Норин тумани Шўро ва Найман кишлоқлари. орасида
121	Учтепа II (Мозор- қўрғон)	40x30 м	М		+		Норин тумани Учтепа кишлоғи
122	Учтепа III (мозор- қўрғон)	25x20 м	М		+		Норин тумани Учтепа кишлоғи
123	Қозоқовул-тепа (Барак-тепа)	110-120 x65-75 м	П	+	+		Норин тумани Қозоқовул кишлоғи
124	Октепа	80x75 м	З	+	+		Учқўрғон тумани Янгиобод ш.х.
125	Гултепа	75x45 м	П	+	+		Учқўрғон тумани Янгиобод кишл. (Дашт)
126	Куюктепа	4 га	К	+	+		Учқўрғон тумани, XXIV-съезд клх.
127	Наушкент-тепа	90x75 м	П	+	+		Учқўрғон тумани, Ленин клх.
128	Қўштепа	25x30 м	Д	+	+		Учқўрғон тумани,

							Учкўрғон свх.
129	Оқтепамозор	65x45 м	П	+	+		Уйчи тумани Қақрамон қишл. Шарқи
130	Қўштепа I, II	160x75 м	П		+		Чортоқ тумани Балиқликўл қишлоқи
131	Тепабува-мозор	44x42 м	П	+	+		Чортоқ шаҳри
132	Мозортепа	60x30 м	П	+	+		Чортоқ ш. Соё ўнг қирғоғи
133	Дўстбойтепа (Дўнгтепа)	32x26 м	П		+		Чортоқ шаҳри Соё ўнг қирғоғи
134	Учтепа	70x55 м	П	+	+		Чортоқ тумани Оқтепа қишлоғи Пешкоран ф/й
135	Илонттепа	юмалоқ (150 м)	П	+	+		Янгиқўрғон тумани Булоқбоши қишлоғи Новкент ф/й
136	Тиллаттепа	100x75 м	П		+		Янгиқўрғон тумани Ильич клх.
137	Қўштепа	40x30 м	Д		+		Янгиқўрғон тумани Нанай воҳаси
138	Мирзаёртепа (мозор-қўрғон)	60x50 м	М		+		Янгиқўрғон тумани Нанай свх. 2-бўлим
139	Таштепа (мозор- қўрғон)	юмалоқ (25 м)	М		+		Янгиқўрғон тумани Нанай воҳаси Под- шоотасой чап қирғ.
140	Раимбектепа	?	П	+	+		Янгиқўрғон тумани Узоқ қишлоғи Заркент ш/х
141	Муғтепа	2 га	К	+	+	+	Косонсой тумани маркази
142	Шамирзаттепа	юмалоқ (60 м)	П		+		Охунбобоев тумани Шомирза қишлоғи Шаҳартепа ф/й
143	Шаҳартепа	110x80 м	П	+	+	+	Охунбобоев тумани Шаҳартепа қишлоғи
144	Псяк		П	+	+		Охунбобоев тумани Псяк қишлоғи.
145	Мунчоқтепа	1,5 га	П	+	+		Бувайда тумани Бўстонбува қишлоғи Алқар ф/й
146	Қува (Қубо)	12 га	Г	+	+	+	Қува шаҳри

147	Зиндонтепа	175x120 м	П	+	+	+	Қува тумани Нурий қишлоғи
148	Номсизтепа			+	+		Қува станцияси
149	Яманжар		Д	+	+		Қува тумани, Охунбобоев ш.х., Яманжар қишлоғи.
150	Оқотабува-тепа		П	+	+	+	Қува тумани Оқтепа қишлоғи
151	Чилламосор-тепа			+	+		Қува тумани, Шербўтаев ш.х., Тормахалла қишлоғи, Турк махалла жанубида.
152	Бустонтепа	0,5 га	П	+	+		Қува тумани Пахтаобод қишлоғи
152 а	Зортепа	?	М	+	+		Қува тумани, Найман қишлоғи, Фарғона шаҳридан 25 км. жб. шарқда
153	Оқтепа (бузилган)	юмалоқ (35 м)	П	+	+		Қувасой шаҳри., Арсиф қишлоғи
154	Чунтепа	50x50 м	П	+	+	+	Қувасой шаҳри., Найман қишл.
155	Юқори Муян	900x200 м	Г	+	+	+	Қувасой шаҳри, Юқори Муян қишлоғи
155 а	Қувасой	?	М		+		Қувасой шаҳридан 1 км. шарқда
156	Сарикўрғон	4 га	К	+	+		Ленинград тумани, Сарикўрғон қишл. Қўқондан 25 км. жб.да
157	Горбобо	2 га	П	+	+		Тошлоқ тумани Қумарик ф/й, Горбобо қишл
158	Хўжампошшо	95x80 м	П	+	+	+	Фарғона тумани Аввал қишлоғи
159	Оқтепа	0,8 га	П	+	+		Фарғона тумани, Аввал ф.й. Оқтепа қишлоғи
160	Дамқўл	60x40 м	П		+		Фарғона тумани Дамқўл қишл.
161	Мозортепа	140x110 м	П	+	+		Фарғона тумани Ляган қишлоғи

162	Мугпошшо	4 га	Г	+	+		Фарғона тумани Ляган қишлоғи
163	Янгиобод		М	+	+		Фарғона тумани Янгиобод қиш.
164	Ошхонатепа				+		Фарғона тумани, Лаган ф.й.
165	Дунбулоқ	13,6 га	Г	+	+	+	Ўзгандан 5 км. шарқда, Ясси дарёси чап қирғоғи
166	Оқбўра	5-7 га	Г	+	+		Ўш шаҳрини жб.ғарб чеккасида, Оқбурасой чап қирғоғи
167	Мади	9,6 га	Г	+	+	+	Ўшдан 12 км. шарқда, Мади қишлоғи
168	Эски Аравон	2,2 га	П	+	+	+	Ўш вилояти, Эски Аравон қишлоғи жб.ғб чеккаси, Аравонсой ўнг қирғоғи
169	Шимолий Аравон	?	П	+	+		Ўш вилояти, Аравон қишлоғи шимоли
170	Шалгама	60x30м	П		+		Ўш вилояти, Эски Новқатдан 2 км.шарқда
171	Ходжакарим	?	П	+	+		Ўш вилояти, Канрудник қишлоғи жанубида, Ходжакаримсой бошланиши
172	Миг-гўристон(Қорабулоқ)	?	М	+	+		Ўш вилояти, Қоратўқай қишлоғи, шарқий чеккаси, Сўх дарёси чап қирғоғи
173	Равот	?	П	+	+		Ўш вилояти, Лайлак тумани, Равот қишлоғи
174	Қорасув	?	П		+		Ўш вилояти, Қорасув қишлоғи жб.да, Равот-Исфана йўли бўйида
175	Белес-мозор		П		+		Ўш вилояти, Лайлак қишлоғи ғарбида, Лайлак-Исфана йўли
176	Шалди-Балди		П	+	+		Ўш вилояти, Шалди-

							Балди қишлоғи,Исфанадан шм.да,Исфана дарёси ўнг қирғоғи
177	Қайрағач I		П	+	+		Ўш вилояти, Қайрағач қишлоғи жб.шарқи,Ходжабакир ган чап қирғоғи,Қорабулоқдан 2-3 км.да
178	Тагоп(Бешкент)	2,5-3 га	П	+	+	+	Ўш вилояти,Тагоп қишлоғи, Ходжабакирган ўнг қирғоғи.
179	Чурбек		П				Ўш вилояти,Чурбек қишлоғи шарқи
180	Булоқбоши		П	+	+		Ўш вилояти, Булоқбоши қишлоғи,Сулюкта яқини
181	Ўзган		Г		+	+	Ўш вилояти, Ўзганни жб.да
182	Октепа	юмалоқ(2 0 м)	Д	+	+		Ўш вилояти, Қорабулоқ қишлоғи, Баткент тумани
183	Тегирмонбоши	юмалоқ(7 0 м)	П		+		Ўш вилояти, Баткентдан 6 км. жб.да
184	Қўрғонча		П		+		Ўш вилояти, Шалди-Балди қишл.дан 5-6 км. ғб.да, Исфанасой ўнг қирғоғи
185	Қорабулоқ		З		+		Ўш вилояти, Қорабулоқ қишл., Лайлак тумани
186	Чиштепа		Д		+		Ўш вилояти, Қорабулоқ қишл.дан 2 км.ғарбда
187	Тепакўрғон	66x56 м.	З		+		Ўш вилояти,Моргун қишл.дан 4 км. жб.шарқда
188	Қайрағач		З		+		Ўш вилояти, Қайрағач

							қишл. Ходжабакирган сойи бўйида
189	Майдаттепа	80x90 м.	П	+	+		Ўш вилояти, Керкидон қишл. шм.шарқида, Қувасой бўйида
190	Қўрғошинтепа	2,5 га	П	+	+		Эски Новқат жб.да, Аравонсой чап қирғоғи
190 а	Охна	?	М		+		Ўш вилояти, Фрунзе тумани, Охна қишлоғи
191	Тудай Калон		П	+	+		Тожикистон республикаси, Сирдарё ўнг қирғоғи
192	Хўжанд		Г	+	+	+	Тожикистон республикаси, Хужанд шаҳри
192 а	Калаи Боло		К		+		Исфара шарки-жануби
193	Тўратош		М	+	+		Жб. Фарғона тоғли худуди
194	Ташравот		М		+		Жб. Фарғона
195	Қайрагач		М	+	+		Қайрагач қишлоғи, Ходжа бакиргансой чап қирғоғи
196	Миқтиқўрғон			+	+		Қувасой қирғоғи
197	Суткент	3,75 га	Г	+	+	+	Қўрғонтепа тумани, Тўхтағул ш. У
198	Қличмозор	7,5 га	Г	+	+		Андижондан 35 км. жб.шарқда, Пахтакор ш.у
199	Файраттепа	0,5 га	К	+	+		Қўрғонтепа шаҳар харобаси-дан 4 км. шм-да, Навоий ш.у.
200	Султонобод	7,5 га	Г	+	+		Қўрғонтепа тумани, Султонобод қишлоғи
201	Оролтепа	0,2 га		+	+		Мархамат тумани, Мингтепадан 9 км. шм.ғарбда,
202	Шох		М		+		Наманган вилояти Сумсарсой ва Ғавасой ороли
203	Ғова	?	М		+		Наманган вилояти,

							Сумсорсой ва Фовасой оралиғи
204	Чимбойсой	?	М		+		Наманган вилояти, Сумсорсой ва Фовасой оралиғи
205	Қўчқорота	?	М		+		Сумсорсой ва Фовасой оралиғи
206	Ахсикет	30 га	Г	+	+	+	Наманган вилояти, Тўрақўрғон тумани
207	Мунчоқтапа I,II	?	М	+	+		Наманган вилояти, Поп тумани, Сирдарё ўнг қирғоғи
208	Баландтепа	9 га	Г	+	+	+	Поп тумани, Сирдарё ўнг қирғоғи
209	Норбўта	3,75 га	П	+	+		Андижон вилояти, Қўрғонтепа тумани, Суткент жб.ғарбида
210	Шўрабашот	70 га	Г	+	+		Ўш вилояти, Ўзган туман, Шўрабашот х. Бўстон бўлими
211	Марғилон	?		+	+		Фарғона вилояти
212	Кўктош	?	М		+		Фарғона вилояти, Фарғона тумани Водил кишл. шарқида, Қизилқия-Қадамжой йўли бўйида
213	Шоштепа	1,85 га	К	+	+	+	Андижон сув омбори шм.да, Қорадарё ўнг қирғоғи

Иловада фойдаланилган шартли белгилар:

- Г - городище
З - замок
ЗП - неукрепленное поселение с замком
ПЗ - укрепленное поселение с замком
М - могильник
К - крепость
Д - отдельно стоящий дом

Ўзбекистон худудидан топилган турк-рун ёзувлар ва уларнинг жойлашиш харитаси

Турклар тарихи билан боғлиқ Мовороуннаҳр худудидан топилган ёзув манбалардан бири бу турк-рун ёзув намуналаридир. Ушбу ёзув намуналари тошга, ёғочга, металга, суякка, сополга ва қоғозга битилган. Уни битишда (туширишда) мўйқалам, перо, ёғоч-тош-темир қаламлар, тош ва темир кескичлар ишлатилган бўлиши керак. Тадқиқотчилар фикрига кўра руник ёзувлар турк тилли халқлар яшаган Марказий Осиё ва Жанубий Сибирь халқлари тарихи билан узвий боғланган. Яна бу ёзув Европани айрим жойларида ҳам учрайди. Марказий Осиёда аниқланган руний ёзувлар иккига - Фарғона ва Еттисув ёзувларига бўлинади. Фарғона ёзуви майдароқ бўлиб сопол идишларни гардишига ёки уларни кўринадиган жойларига пиширишдан олдин тирнаб, ҳамда ўйиб битилган. Еттисув гуруҳидаги ёзув қабр устидаги тошларга, айрим предметларга (сопол, танга-чақа, ёғоч) битилган. Бу ёзув намуналари Турк хоқонлиги ва ундан кейинги даврда (VI-XII асрлар) битилган ва ўша вақтларда муомалада бўлган дейиш мумкин. Ушбу ёзув намуналари ҳозирда катта территорияда Европа баъзи мамлакатларида, Осиёни Сибир, Марказий Осиё каби районларида кўплаб учрайди. Улар ўз хусусиятларига кўра, (хусусан И.Л. Кизласов томонидан) 6 та хат турига бўлинади: Дон, Кубань, Дон-Кубань, Ачиктош, Исфара, Жанубий Енисей.

Ҳозирги кунга келиб урхун-енисей ёзуви намуналари ичида Сибирдаги ёзув намуналари яхши ўрганилган ва уларнинг ашёвий манбалари ҳам етарлича. Айниқса эпитафия ёдгорликлари кўплаб учрайди. Эпитафия қабртошга битилган ёзув, улардаги сатрлар шундай чиройлики, уни ҳатто «қабристон шеърятти» деб ҳам атайдилар. Марказий Осиё хусусан Ўзбекистондан топилган турк ёзувлари қисман ўрганилган. Бу ишда асосан проф. С.Г. Кляшторний хизматлари каттадир. Ҳозиргача бу ёзувлар тўпланиб

тўлиқ тадқиқ қилингани йўқ. Улар ҳақида маълумотлар бир жойга йиғиб ўрганилмаган. Шулардан келиб чиқиб бизлар Ўзбекистон худудидан ҳозиргача топилган турк-руник ёзувлар намуналарини имкон борича тўплаб умумлаштиришга ҳаракат қилдик. Бу ёзувлар Ўзбекистон худудининг Фарғона водийсида кўпроқ учрайди. Авваломбор, ушбу ёзувлар баёнига ўтишдан олдин, Фарғона водийсидаги бундан (кўхна турк) ёзув намуналари тўғрисида қисқа тўхтаб ўтиш керак. Водийдаги ёзув намуналари ўз хусусиятлари кўра уч хилга бўлинади:

1. Фарғона ўз ёзуви.

2. Сўғд ёзуви.

3. Турк руник ёзуви.

Фарғона ёзуви намунаси бу худудни ўз ёзуви бўлганидан дарак беради. Ушбу ёзув намуналари Самарқанд Давлат музейида сақланаётган узукдаги ва Андижон вилоятида Завроқ ёдгорлигидан аниқланган. Биринчи ёзув В.А. Лившиц фикрича узукда «Фарғона подшоси-малиги» ва уни номи битилган [7.80, с. 230]. Сўнгги маълумотларга кўра В.А. Лившиц подшо номини «Чиш (Чеш)» тарзида ўқишни таклиф этмоқда. Завроқдан кўза сиртига битилган ёзув, яна ўша В.А. Лившиц хулосасига кўра, Фарғона ўз ёзувида туширилган ҳмада шахс номини англатади [5.1, с. 91]. Бу ёзув намуналари кўпаётган сари уни ўрганиш базаси ҳам ортади.

Водийдан Сўғд ёзуви намуналари ҳам топилган. Улар Мунчоктепадан (Жанубий Фарғона) топилган кумуш идишдаги ва Қува шаҳар харабасидан сопол парчасидаги ёзувларда аниқланган. Яна Британия музейида ҳам ушбу ёзув намунаси сақланади [7.80, с. 229]. Ушбу ёзув намуналари Сўғд-Фарғона маданий алақаларини кўрсатади.

Ниҳоят Фарғонада анча кўп тарқалган кўхна турк ёзуви намуналаридир. Бизлар тўплаган ёзув намуналари кўпчилиги асосан археологик объектлардандир. Улар маҳаллий материалларга битилган ва манбани асл нусхаси сифатида ҳам аҳамияти улкандир. Баъзи олимлар ушбу ёзувларни

вақтини белгилашда хушёр бўлишга чақирадилар. Уларча археологик топилмалар руник ёзувлар билан бирга топилган тақдирда улар вақти ёзувга қараб аниқланаётган эмиш... Аслида бундай эмас. Тўғри ёзув-хатлар вақти икки йўл билан белгиланади: археологик материалларга ва ёзувга қараб. Лекин археологик комплекслар орқали ёзув битилган вақтни белгилаш ишончлироқ. Археологик комплекслар сопол, тош, метал, қурилиш қолдиқлари ва тангаларга қараб вақти аниқланади ва бу йўл анча мукаммал ҳисобланади. Баъзида руник ёзувлар ҳам археологик ёдгорликлар вақтини бериши мумкин.

Қуйида сопол ва тошга битилган турк-руник ёзувлари келтирилган.

1. Фарғона вилояти Қува ёдгорлигини рабод қисмини VII асрга оид юза қисмидан археолог В.А.Булатова томонидан 1964 йили аниқланган. Хум гардишига пиширилишидан олдин ўткир асбоб билан битилган. 12 та туркий ҳарф ва белгидан иборат. Ёзув жуда аниқ қилиб, билимли кулол қўли билан битилгани яққол кўриниб турибди. И.Л. Кизласов ушбу ёзувни Исфара хати гуруҳига киритади.

Маълумотлар ва ўқилиши:

а) Булатова В.А. Руническая надпись на хуме из Ферганы. // ОНУ. 1965. № 8. С. 60-62.

б) Тенишев Э.Р. Руническая надпись из Кувы // Восточная филология. Тбилиси. 1973. Вып. 3.

в) Кизласов И.Л. Рунические письменности Евразийских степей. Москва. Восточная литература. 1994. С. 287-288.

г) Рахмонов Насимхон. Яна бир Қува битиги // Ўзбекистон овози. 18.Ш.99.

2. Фарғона вилояти Қува шахристонида VIII аср 2-ярмига оид қатламлардан 1998 йили археолог Матбобоев Б.Х. томонидан топилган хум гардишига пиширилгунга қадар ўткир асбоб билан туширилган ёзув намунаси. 11 та белгидан иборат.

Маълумотлар ва ўқилиши:

а) Ширинов Т.Ш., Матбобоев Б.Х., Иванов Г.П. Аҳмад ал-Фарғоний даврида Кубо шаҳри. Тошкент. 1998.

б) Рахмонов Н., Матбобоев Б.Х. Кўхна Қува битиклари // Ўзбекистон овози. 23.01.99 йил.

3. Андижон вилояти, Мархамат тумани Лумбитепа ёдгорлигидан 1981 йили археолог Б. Абдулгазиева топган. Кўза балдоғига хумда пиширилгунга қадар ўткир асбоб билан тик ҳолда битилган. Ёзув билан бирга аниқланган топилмаларга кўра VII-VIII асрлар билан белгиланади.

Маълумотлар ва ўқилиши:

а) Абдулгазиева Б., Исхақов М.

б) Проф. С.Г. Кляшторныйни муаллифга 1.02.2000 й. ёзган хатида бу ёзув ўқилишини қуйидагича аниқлайди. Ёзув икки талқинда ўқилиши мумкин. Биринчи ҳили «икки (киши) учун сол (қуй)», иккинчи варианти «икки кишилик манқолдан».

4. Наманган вилояти, Поп тумани маркази яқинидаги Мунчоктепа қадимги қабристонини гўрларидан бирида чиққан дастали кўза сиртидан аниқланган. Кўза VIII асрга тааллуқли бўлиб, ёзув унга тирнаб пиширилгунга қадар битилган. Санкт Петербурглик туркшунос С.Г. Кляшторный уни расмига қараб сўзсиз турк-руник ёзуви деб хулоса берган.

Маълумотлар ва ўқилиши:

а) Рахмонов Н., Матбобоев Б. Кўхна сағанадан топилган ёзув // Ўзбекистон овози. 2 май. 2000 йил.

5. Фарғона вилояти Керкидон қишлоғини Қувасой бўйидаги Миқти-қўрғон археологик ёдгорлигидан 1963 йили Санкт-Петербурглик археолог олима Н.Г. Горбунова аниқлаган. Ликопча гардишига 4 та руник белги туширилган (хумдонга киритилгунга қадар). Археологик материалларга кўра VIII аср бошларига тўғри келади.

Маълумотлар ва ўқилиши:

а) Заднепровский Ю.А. Тюркские памятники в Фергане // Советская археология. 1967. № 1. С. 270-274.

б) Горбунова Н.Г. Новые материалы к истории ферганских поселений // Тезисы докл. науч. сессии посвящ. итогам науч. раб. Гос. Эрмитажа за 1963 г. Ленинград. 1964 г. С. 15-16.

в) Горбунова Н.Г. Памятники Керкидонской группы в Южной Фергане (Мыкти-курган и Чун-тепе). // Археологический сборник Гос. Эрмитажа. Вып. 28. Ленинград. 1987. С. 71-102.

г) Васильев Д.Д. Графический фонд памятников тюркской рунической письменности Азиатского Арала (опыт систематизации). Москва. 1983. С. 42.

д) Кызласов И.Л. Рунические письменности Евразийских степей. Москва. 1994.

6. Қўшни Қирғизистоннинг Ўш вилоятидаги Сари Тош қишлоғидан шарқдаги Эргаштом довони йўлидаги Қара Беит деган жойдан аниқланган. Ёзув ёдгорлик тошига битилган. И.А. Батманов хулосасига кўра бу ёзув Аччиқтош чўпидаги хатга жуда ўхшаб кетади. Лекин яқинда эълон этилган асарида туркшунос И.Л. Кизласов бу намунани турк-руник ёзувга қўшишга шубҳа билдиради.

Маълумотлар ва ўқилиши:

а) Баруздин Ю.Д. Находки на юге Киргизии // Новые эпиграфические находки в Киргизии (1961). Фрунзе. 1962. С. 13, рис. 7.

б) Батманов М.А. Новые тексты // Новые эпиграфические находки в Киргизии (1961). Фрунзе. 1962. С. 20.

в) Васильев Д.Д. Графический фонд памятников... С. 41.

г) Кизласов И.Л. Рунические письменности... С. 288.

7. Қўшни Тожикистоннинг Ленинобод вилояти Қорамозор тоғларидаги сағаналарнинг бирида топилган жез узук кўзига туширилган ёзув. Бу топилма турколог С.Г. Кляшторний томонидан ўрганилиб V-VI-VII асрлар

билан белгиланган. Ушбу муаллиф фикрича узук кўзида 4 та руник белги туширилган бўлиб, у киши исми бўлса керак. Шундай қилиб бу ёзув ҳозирда маълум турк руник ёзувлари энг кўхнасидир. Бироқ яна ўша И.Л. Кизласов уни ёзувлигига шубҳа билдириб, бир тимсол ёки безак деб ҳисоблайди.

Маълумотлар ва ўқилиши:

а) Кляшторный С.Г. Древнетюркская руническая надпись на бронзовом перстне из Ферганы //Тр. инс. истор. археол. этногр. АН Тадж. ССР. СШ. 1959. С. 167-168.

б) Кляшторный С.Г. Древнетюркские рунические памятники как источник по истории Средней Азии. Москва. 1964. С. 48.

в) Васильев Д.Д. Графический фонд памятников... С. 41.

г) Кызласов И.Л. Рунические письменности... С. 288.

8. Тошкент вилояти Бекобод шаҳри яқинидаги Фарҳод ГЭСи қурилиши вақтида 1947 йили топилган. Жажжи идиш сиртига битилган. Бу ёзув ҳақида турли ноаниқ фикрлар мавжуд. Жумладан, ўз вақтида уни К.В.Тревер қушон ёзуви деб аниқлаган. А.Н.Бернштам турк ёзуви сифатида қабул қилиб VIII аср билан белигилайди.

Маълумотлар ва ўқилиши:

а) Кобанов С.К. Археологические находки на Фархадстрое. // Изв. АН Уз. 1948. Вып. 5. С. 77-78, рис. 4.

б) Бернштам А.Н. Древнетюркские надписи из Ферганы. // Эпиграфика Востока. XI. 1956. С. 54-58.

в) Заднепровский Ю.А. Тюркские памятники в Фергане. // Советская Археология. 1967. №. 1. С. 270-274.

г) Васильев Д.Д. Графический фонд памятников... С. 41.

9. Қирғизистоннинг Ўзган шаҳрини шимоли-ғарбида Шўробашот ёдгорлигидан топилган. Унча катта бўлмаган идиш сиртига тирнаб ёзилган. Бу намунини ҳам И.Л. Кызласов ўқилишига шубҳа билан қараб, уни ўзининг турк ёзувлари руйхатига киритмаган.

Маълумотлар ва ўқилиши:

- а) Заднепровский Ю.А. Тюркские памятники в Фергане... С. 272.
- б) Васильев Д.Д. Графический фонд памятников... С. 41.
- в) Кызласов И.Л. Рунические письменности... С. 288.

10. Фарғона шаҳридан 10 км. узоқликдаги Янгиобод кўҳна мозоридаги қабрдан топилган. Хум ичида одам суяклари солинган бўлиб ёнбошига қаратиб унча чуқур бўлмаган ўрага (0,7 м.) қўйилган. Хум деярли бутун, оғзи диаметри 23 см, баландлиги 40 см. Хум ичидаги бош чаноғи антрополог В.В. Гинзбург фикрича мўғил белгиларига эга бўлиб қадимги туркларга (ёки кипчоқларга) тааллуқли бўлиши мумкин [7.65, с. 257]. Ўртача катталиқдаги хум сиртига ўткир асбоб билан ўйиб битилган. Унда 12 та руник белги бўлиб, айрим белгиларига кўра VIII аср биринчи ярмига тааллуқли деб аниқланган.

Маълумотлар ва ўқилиши:

а) Козенкова В.И. К вопросу о хумах с захоронениями костей на территории Средней Азии. // СА. 1961. № 3. С. 251-260.

- б) Заднепровский Ю.А. Тюркские памятники в Фергане... С. 272.
- в) Васильев Д.Д. Графический фонд памятников... С. 41.
- г) Кизласов И.Л. Рунические письменности... С. 288.

11. Фарғона шаҳрини жанубий-шарқ тарафида Аввал қишлоғи яқинида Ошхона деган жойда топилган. Хум гардишига бешта руник белги туширилган. Ёзув битилган парча (12x10 см) унчалик катта бўлмаган хумга тааллуқли бўлиши керак. Хум оғзи диаметри 35 см гача, баландлиги 59-60 см. ларга боради ва илк ўрта асрларга оид белгиларга эга. Идиш маҳаллий деҳқон аҳоли идишлари сирасига киради.

Маълумотлар ва ўқилиши:

- а) Бернштам А.Н. Древнетюркские надписи из Ферганы. С. 54-55, рис. 2.
- б) Заднепровский Ю.А. Тюркские памятники в Фергане. С. 272.
- в) Васильев Д.Д. Графический фонд памятников... С. 41.

12. Марғилон шаҳри яқинидаги Шомирза тепа ёдгорлигидан аниқланган. Хум гардишига туширилган бешта руник белги ва тамғадан иборат. И.Л. Кизласов бу ёзувни ҳам турк ёзуви умумий ҳисобига қўшмайди.

Маълумотлар ва ўқилиши:

а) Заднепровский Ю.А. Тюркские памятники в Фергане. Рис. 1, 5.

б) Васильев Д.Д. Графический фонд памятников... С. 41.

в) Кизласов И.Л. Рунические письменности... С. 288.

13. Ўш вилоятининг Баткен тумани Қорабулоқ кишлоғининг шимолий-шарқ тарафидаги Оқтепа деган жойда топилган. Ёзув хум гардишига хумдонда пиширилгунга қадар ўйиб битилган. Бошқа топилмалардан фарқи бу ёзув намунаси билан бирга Тархун тангаси (700-710 йиллар) ҳам аниқланган.

Маълумотлар ва ўқилиши:

а) Баруздин Ю.Д. Находки на юге Киргизии // Новые эпиграфические находки в Киргизии (1961). Фрунзе. 1962. С. 11-12, рис. 6.

б) Заднепровский Ю.А. Тюркские памятники в Фергане. С. 272.

в) Васильев Д.Д. Графический фонд памятников... С. 41.

г) Батманов И.А. 1962. Новые тексты // Новые эпиграфические находки в Киргизии (1961). Фрунзе. С. 20.

14. Ленинобод вилояти Исфара шаҳридан 9 км. шимолдаги Қизил Пиляу деган жойдан аниқланган. Бу ҳам хум гардишига туширилган ёзув ва бешта руник ёзув белгисидан иборат.

Маълумотлар ва ўқилиши:

а) Бернштам А.Н. Древнетюркские надписи из Ферганы. С. 56, рис. 3.

б) Заднепровский Ю.А. Тюркские памятники в Фергане. С. 272.

в) Васильев Д.Д. Графический фонд памятников... С. 41.

15. Фарғона вилояти Қува шаҳристонидаги археологик қазишмалар пайтида археолог Г.П. Иванов томонидан (1997 й, РЗ қазишмаси) топилган.

Хум гардишига ичкари томонидан пиширилгунга қадар ўткир асбоб билан ёзиб қўйилган (52 - расм).

Маълумотлар ва ўқилиши:

а) Рахмонов Н., Матбобоев Б.Х. Кўҳна Қува битиги // Ўзбекистон овози. 23.01.99 йил.

16. Ленинобод вилояти Исфара тумани Чорку қишлоғи яқинидаги Лангари Ходжиён кўҳна мозоридан аниқланган. Ўқилмаган, у йўқолган.

Маълумотлар:

а) Мирбобоев А.К. О работах Чоркуйского хоздоговорного отряда в 1981 г. // Археологические работы в Таджикистане. Вып. XXI. Душанбе. 1988. С.56-73.

17. Тожикистонни Ленинобод вилояти Исфара шаҳри жанубий-шарқий томонида Исфара дарёси бўйидаги Калаи Кофир ёдгорлигидан топилган. 7 та туркий ҳарф белгиси сопол идиш сиртига битилган.

Маълумотлар ва ўқилиши:

а) Давидович Е.А., Литвинский Б.А. Археологический очерк Исфаринского района // Тр. АН Тадж. ССР. Вып. XXXV. 1955. С. 169. Рис. 85-86.

б) Заднепровский Ю.А. Тюркские памятники в Фергане. С. 272.

в) Бернштам А.Н. Древнетюркские надписи из Ферганы. С. 56, рис. 3.

г) Кизласов И.Л. Рунические письменности... С. 284.

д) Васильев Д.Д. Графический фонд памятников... С. 41.

18. Исфара шаҳри яқинидаги Калаи-Боло ёдгорлигидан топилган. Катта хум гардишига 4 та руник белги хумдонда пиширилгунга қадар туширилган.

19. Яна Калаи-Боло ёдгорлигидан 2 та руник белгили сопол топилган.

Маълумотлар ва ўқилиши:

а) Давидович Е.А., Литвинский Б.А. Археологический очерк Исфаринского района. С. 120-121. Рис. 59,2; 60,3.

б) Васильев Д.Д. Графический фонд памятников... С. 41.

в) Давидович Е.А. Раскопки замка Калаи-Боло (Из работ Исфаринского отряда в 1951-1952 гг). МИА. № 66. Москва-Ленинград. 1958. С. 87.

20. Бухоро шаҳридан 100 км. шимолда жойлашган Кулжуктов жанубий ён бағридаги Тозбулоқ кудуғи атрофидаги қоя тош расмлари ичида 1976 йили А.В. Оськин томонидан аниқлаган.

Маълумотлар ва ўқилиши:

а) Оськин А.В. Новые находки петроглифов в Кызылкумах // Полевые исследования Института этнографии. 1976. Москва. 1978. С. 171-173.

б) Кляшторный С.Г. Наскальная руническая надпись в Кызылкумах. // Полевые исследования Института этнографии. Москва. 1978. С. 173.

в) Кызласов И.Л. Рунические письменности... С. 282.

21. Сўғднинг Муғ тоғидаги ғордан топилган ҳужжатлардаги турк ёзуви намуналари.

а) Бернштам А.Н. Древнетюркский документ из Согда // Эпиграфика Востока. Вып. 5. 1951. С. 65-75.

Лекин айрим олимлар уни турк руник ёзуви эканига шубҳа билан қарайдилар. Қаранг: Васильев Д.Д. Графический фонд памятников... С. 42.

22. Академик Я. Ғуломов томонидан 1955 йили Андижон шаҳрида аниқланган ва Тошкентдаги Тарих музейига топширилган. Бизлар ҳам бу ёзув билан қизиқиб Тарих музейи фондларидан уни топишга ҳаракат қилдик. Афсус, турк ёзуви туширилган намуна топилмади. Фақат В.А. Булатова мақоласида бу ёзув тилга олинадди. Қаранг: Булатова В.А. Руническая надпись на хуме из Ферганы // ОНУ. 1965. № 8. С. 62.

23. Фарғона вилоятининг Фарғона туманидаги Водил қишлоғи шарқий томонида, Қизилқия-Қадамжой йўли яқинида жойлашган Кўктош кўҳна мазорида 1977-1980 йиллари 57 та қабр қазиб ўрганилди. Қабрларга қўйилган айрим идишларга туркий руник ёзув намуналари битилган. Қазиишмалар олиб борган археолог Г.П. Иванов уларни турк ёзувлари таниқли мутахасиси С.Г. Кляшторнийга кўрсатган. Мутахасис хулосасига

кўра, идишларга алоҳида турк руник харфлари битилган ва улар бирор сўз бирикмасини билдирмаган, улар палеографик белгиларига кўра VII аср охири ва VIII аср бошлари билан саналаниши мумкин. Эҳтимол, бу харфлар идиш эгалари томонидан ёки бу ёзувдан тўла хабари йўқ киши томонидан ёзилган бўлиши керак.

24. Чоч (Тошкент вилояти) пойтахт шаҳри Канка археологик ёдгорлигида топилган сопол парчасида тирнаб битилган турк ёзуви аниқланди. Унда «Чоч» сўзи ёзилган.

Маълумотлар ва ўқилиши:

а) Буряков Ю.Ф. К истории раннесредневекового Чача // *O'zbekiston tarixi*. 2002. 3-сон. 10-20 бетлар.

Демак, 24 та турк ёзуви билан боғлиқ археологик топилма мавжуд экан. Бу дегани турк ёзуви шу сондаги намуна билан чекланади дегани эмас. Чунки биринчидан бизлар эълон этилганларини келтирдик, иккинчидан ҳали археологлар кўлидан нечта ва қанчаси ер бағрида ётибди бу номаълумдир. Сўзсиз турк ёзуви намуналари саноғи орта боради. Фақат уларни ўрганишни кучайтириш керак.

Хуллас, турк руник ёзуви турк тилли халқларни фойдаланиши, яъни ёзиши ва ўқиши учун мўлжалланган эди. Албатта сопол ва бошқа жисмлар сиртига бу ёзув намунасини битилиши уни мукамал бўлганидан ва уни оммабоплигидан далолат беради. Шу жихатдан бўлса керак турк руник ёзуви айнан турк хукмдорлари кўли остида бўлган худудлардан айниқса Фарғона водийсида кўп топилди. Бу нарса водийда турк тилли аҳолининг илк ўрта асрлардаги салмоғи ва салоҳиятини кўрсатади.

**Мунчоқтепа ва Баландтепадан топилган ашёвий далилларни
мутахасислар томонидан ўрганиш хулосалари**

I. Хитой тангалари.

1. «Кай юань тун бао» - расходная монета периода Разверстого начала. Бошқачасига ҳам ўқилади «Кай тун юань бао» - первая монета открытия обращения». Бу тангалар биринчи бир 621 йили Тан сулоласи (династияси) даврида зарб этилган ва 621-907 йиллари муомалада бўлган. Хитойдан ташқари ўзида, Японияда, Кореяда, Ўрта Осиёда учрайди. Кейинроқ ушбу тангалардаги ёзув билан қўйидаги ҳукмдорлар даврида ҳам чиқарилган:

1. Юань Цзун (713-756).
2. Сянь Цзун (806-811).
3. Вэнь Цзун (827-841).
4. Сюань Цзун (847-860).
5. И-цзун (860-874).

2. У-шу - мил.авв. 118 йилдан эрамизни 618 йилигача зарб этилган.

Мунчоқтепадан топилган кай юань тун бао ва у-шу танга-чақалари.

1. Оғирлиги 3,99 г. Диаметри 25 мм. Баландтепа устидан топилган Кай юань тун бао.
2. Оғирлиги 2,85 г. Диаметри 25 мм. Мунчоқтепа I қабристонини. 9-сағана.
3. Оғирлиги 1,44 г. Диаметри 20 мм. (?) Мунчоқтепа I қабристонини. 9-сағана.

Санкт-Петербурдаги Давлат Эрмитажи ходими Н. Ивочкина аниқлаган.

II. Ўсимлик уруғлари мева ва дарахт навлари.

Баландтепа (P-5, П-3), қазимасидан топилган ўсимлик қолдиқларини қуйидаги аниқланди:

1. Арпа (ячмень). 2. Мош (маш). 3. Тариқ (просо).
4. Ловия (фасоль). 5. Ловия-нўхат (боб). 6. Хашаки нўхат (вика).

Россия ФА Н.В. Вавилов номли Ўсимликшунослик институти катта илмий ходими А.А. Филатенко.

Мунчоқтепа мозоридан асосан сағаналардан топилган намуналар қуйидагича аниқландилар.

Мевалар.

Шафтоли - *Persika vulgaris* Mill.

Ўрик - *Armenica vulgaris* Lann.

Аччиқ гилос, олволи, ошча - *Cerasus Vulgaris* Mill.

Ёнғоч - *Jurlans regia* L.

Хондон писта - *Pistacea Nera* L.

Ёввойи мурч (душистый перец) - *Vites agnus castus* L.

Ялпиз - *Mentha asiatica* Boriss.

Хотин ёнғоқ (гузак-тожикча) - *Louseania ulmifolia* (French) Pachonn.

Камхастак - *Ceriasus mahaleb* (L) Mill.

Каркас - *Celtis* sp.

Дарахтлар ва қамиш.

1.Терак (тополь) - *Populus* sp.

2.Гужум ойласига яқин (целтс) - *Ulimus* sp ёки *Cetus* sp (с.caucasica).

3.Дўлана (қора сариғи) (боярка) - *Crategus* sp.

4.Қайрағоч - *Ulmus campestris* L.

5.Қамиш - *Phragmites communist.*

Ўзбекистон Республикаси ФА Ботаника институти етакчи илмий ходимлари Р. Худайбердиев, Т. Одиловлар аниқлаганлар.

**МАТНДАН УЧРАГАН АРХЕОЛОГИК АТАМАЛАРНИ
РУСЧА - ЎЗБЕКЧА ЛУҒАТИ**

А

Автохтонность	- азалийлик (узвийлик)
Аверс	- юза
Агат	- ақиқ

Б

Балбал	- одам рамзини билдирувчи ритуал тош
Башня	- минора, бурж, мўла
Булавка	- тўғноғич
Брошка	- тўғноғич
Бокал	- паймона
Блюдо	- товоқ, лаъли ёки лаъли тавоқ
Бляха	- тўқа
Булава	- шашпар, тўқмоқ, чўқмор
Берцовые (кости)	- болдир (суяги)
Бедренные (кости)	- сон (суяги)
Бойница	- шинак
Бронза	- жез, баъзида тунж
Бирюза	- феруза
Богарное земледелие	- лалми (бахорикорлик) деҳқончилик
Булла	- лойга босилган мухр изи
Бурдюк	- саноч, меш

В

Верхняя одежда	- сарпой
Венчик	- гардиш, баъзида лаб ҳам дейиляпти (лекин лаб инсон организми билан боғлиқ)
Входная (погребальная) яма	- жасадхонага кириш учун қилинган ўра, ҳозирда «айвон» дейилади.

Вал	- марза
Верование	- эьтиқод, ишонч
Всадник	- суворий, отлик
Владение	- мулклик, мулк
Веретено	- йиг, урчук

Г

Горшок	- хурма
Горшочек	- хурмача
Глубокое блюдо	- чукуртовок
Горный хрусталь	- биллур
Горшок с двумя ручками	- қўшқулоқ
Гривна	- безак, жевак
Грунтовое погребение	- гўр, ўра гўр
Гончарный станок	- кулолчилик чархи
Гончарная (станковая) керамика	- кулолчилик чархида ясалган сопол
Горло сосуда	- идиш бўғзи (гардан)
Горизонт	- уфқ
Горизонтал	- уфқий
Грузило	- қармоқтош, қадоқтош
Гребень (гребня)	- тароқ (дастгоҳники)

Д

Донце	- тагдон, таглик
Дымоход	- мўри
Долото	- искана

Ж

Жаровня	- манқалдан, това
Жернов (жернова)	- қўл тегирмон
Жемчуг	- дур (каттаси), маржон (майдаси)

З

Зубцы крепостной стены	- қалъа деворининг кунгуралари
------------------------	--------------------------------

Зернотерка	- ёрғучоқ
Заполнение	- тўлам

И

Идол	- бут, санам
------	--------------

К

Каменное ядро	- палокмон тош
Каменное изваяние	- тош ҳайкал, мархум киёфасини беришга ҳаракат қилинган
Кольчуга	- совут
Кружка	- ёғлоғи
Каменные перегородки	- тош ғовлар
керамический брак	- сополак
Кувшин	- кўза
Кувшинчик	- кўзача, майда кўза
Кубок	- қадах, паймона
Котел	- қозон, сопол қозон
Котелок	-декча (қозонча)
Кухонный чайник	- кумғон
Кистья	- чачоғ
Катакомбное захоронение	- Лаҳадли гўр
Компонент	- унсур, таркибий қисм
Классификация	- тасниф
Культ	- сифиниши, топиниш ва сажда килиш (бирор нарсага), илоҳ
Колчан	- садоқ, ўқдон
Крепость	- қалъа
Кремень	- чакмоқтош
Клинок	- шамшир, тиг, дам
Кинжал	- ханжар, дудама қурол
Кавалерист	- отлик аскар
Кашоварз	- озод деҳқон
Кадивар	- ёлланма ишчи

Коропластика	- маъбудаларни сопол ҳайкалчалари
Крупноформатный кирпич	- девғишт
Колотушка	-тўқмоқ
Копье	-найза

Л

Лощение	- сайқал бериш, силлиқлаш
Лук	- ёй, камон
Лежанка	- супа (суфа)
Легенда	- шартли белгилар, изоҳлар (чизмада)
Лепная керамика	- ёпма қўлда ясалган сопол, баъзида қўлда ясалган ҳам дейилади. Бундай аниқлаш бир жихатидан тўғри келмайди, ҳамма сопол идишлар ҳам қўлда ясалади-да.
Лазурит	- ложувард
Линия	- чизиқ
Лесс	- гил тупроқ
Лицевое покрывало	- юзпарда, юзпана

М

Материковый грунт	- она замин (тупроқ)
Миска	- коса, ликобча
Миска с волнистым бортом	- косагул
Медальон	- ҳуққа, туморча
Мастерская гончара	- кулол устахонаси (дўкони)
Мифология	- асотиршунослик
Мечь	- қилич, шамшир, тиғ; дудама тиғли, узунлиги 60 см. ва ундан зиёд бўлади.
Малахит	- тўтиё
Масштаб	- миқёс
Мотыга	- дастаки сўқа

Н	
Ножня	- қин, пойонак
Нефрит	- йашм
Наконечник стрелы	- пайкон
Наконечник стрелы (трехгранный)	- уч қиррали пайкон
Наконечник стрелы (трехлопастный)	- уч парракли пайкон
Нагрудник	- ўмилдирик (ўқмилдирик)
Наконечник ножа	- паёнак
Наплечник	- кировқа
Насечка	- чекма нақш
Накладка на лук (костяная)	- суюждан ясалган устама (қадама)
Наскальные рисунки	- қоятош расмлари, тошга ўйиб чўкичланган суратлар
Навершие	- қабза мс: чўқмор қабзаси
Наковаленка	- ғундак, таппа, сандон (?)
Наглазник	- кўзпана, кўзпарда
Наус	- оташпарастлар ҳилхонаси
О	
Оссуарий	- остадон, сопол тобутча
Одежда	- либос (лубос)
Обод	- тўғини (мс: ойна тўғини)
Опорная столба (печи)	- хумдон таянч устуни
Обряд	- маросим, удум
Орнамент	- нақш (геометрик, ўсимлик, рамзий); яна: кунгура нақш - зубцы стены, илон изи - след змеи.
Отгонное скотоводство	- яйловдаги чорвадорлик
Оплакивание	- аза (дорлик) қилмоқ
П	
Пандус	- кўтарма йўлка
Периодизация	- даврлаштириш
Плетка	- қамчи

Подхвостник	- куюшқон
Подпятник	- турма
Подушка (в седле)	- давур
Подпруга	- айил
Пандус	- кўтарма йўлак
Подбойное захоронение	- ёрма гўр
Погребение	- гўр (қабр)
Погребальная камера	- жасадхона
Погребальная яма	- жасад қўйиладиган жой, лаҳад
Подъемный материал	- йиғма материал
Пойма	- рудхона («Бобурнома»)
Период	- давр
Прорезанный (орнамент)	- кесиб, ўйиб нақш солиш ёки гул солиш
Прочерченный (орнамент)	- чизилган нақш ёки чизиб гул солиш
Псалий (трехдырчатый)	- сувлик (уч боғламли)
Пряжка	- тўқа
Платформа	- тагкурси (иморатни таг замини)
Потолок	- шифт
Панцирное пластинки	- совутнинг темир зирҳлари
Подстилка	- тўшама
Подражание	- тақлидан (зарб этилган ёки ясалган)
Протогород	- шаҳармонанд, Кент
Петроглиф	- қоятошдаги сўқилган суратлар
Подставка между сосудами	- сепоя, сари, чучмак
Параграф	- банд
План	- режа, тарх
Правитель	- ҳоким, ҳукмдор
Плечо кувшина	- кўкраги (идиш)
Пойма	- қайир
Пиксида	- упадон
Прясло	- урчуқбоши

Реверс	- терс
Розетка	- гулнақш, ойгул (баъзида тўпгул-барг)
Рифление	- тарам-тарам айлана ботик чизиклар
Рукоятки камчи	- камчи дастаси
Размер	- ўлчам
Ритуал	- маросим тартиби, таомили
Реставрация	- таъмирлаш
Сосуд для воды	- михтар
Свод памятников	- ёдгорликлар мажмуаси
Стремена	- узанги
Сбруя	- пуштан
Сковорода	- това
Склеп	- сағана
Седло	- эгар
Свод	- гумбаз, қубба
Стопа	- оёқ юзи, кафти
Сложносоставной лук	- мураккаб тузилган (таркибли) мукаммал камон
Система	- тизим
Сабля	- қилич, шамшир
Святылище	- сиғининш (топиниш) жойи, ибодатхона
Светло-серый цвет	- очик кулранг
Тазовые (кости)	- тос (суяклари)
Терочник	- қирғич
Толерантность	- бағрикенглик (мс, динлараро)
Топочная камера (ганч, печь)	- ўтхона
Традиция	- анъана, расм, урф-одат
Т	

Татуировка	- табу
Терраса	- кўҳна қайир

У

Удила	- сувлук, сулук, юганни от оғзидаги қисми
Уздечка	- юган
Усадьба	- қўрғонча
Усыпальница	- ҳилхона
Утка (уток)	- арқоқ (дастгоҳ)

Ф

Форма	- шакл
Фундук	- кавказ ёнғоқ

Ч

Чаша	- коса, нимкоса, шокоса
Чашка	- пиёла
Чаша с крышкой	- дундукча коса
Чаша	- коса (нимкоса, шокоса)
Челнок	- моки (дастгоҳ)
Чустская общность	историко-культурная - Чуст тарихий-маданий бирлиги

Ш

Шпилька	- сочтўғноғич, тўғноғич
Шлак	- тошқол
Шлем	- дубулға
Шит	- қалқон
Шпунт (деревянный)	- ёғоч мих (қозиксимон)
Штампованный (орнамент)	- қолип усулида гул солиш
Штрих	- чизги
Шурф	- чоҳ, ўра

Этнокультурный общность

Этногенез

Э

- ирқий маданий жамоалар

- халқлар ва элатларни келиб
чиқишини ўрганиш.

Янтарь

Яма

Я

- қахрабо

- ўра, чукур

Фойдаланилган манба ва адабиётлар рўйхати:

1. Манбалар

- 1.1. Каримов И.А., 1999. Тарихий хотирасиз келажак йўқ // Биз ўз келажакимизни ўз қўлимиз билан қураимиз. Танланган асарлар. Т.7. – Ташкент: Ўзбекистон, 1999. –132-155 саҳифалар.
- 1.2. Ўзбекистон Республикаси Вазирлар Маҳкамасининг Тарих институти фаолиятини такомиллаштириш тўғрисидаги қарори // Халқ сўзи, 1998, 28 июнь.
- 1.3. Абу Райхан Беруни. Собрание сведений для познания драгоценностей. –М., 1963. –519 с.
- 1.4. История ат-Табари. –Ташкент: Фан, 1987. –443 с.
- 1.5. Бабур-намэ. Записки Бабур. Перевод М. Салье. – Ташкент: Главная редакция энциклопедий, 1993. –464 с.
- 1.6. Бичурин Н.Я (Иакинф). Собрание сведений о народах, обитавших в Средней Азии в древние времена. Том I. –М. –Л.: Изд-во АН СССР, 1950. – 381 с.
- 1.7. Бичурин Н.Я (Иакинф). Собрание сведений о народах, обитавших в Средней Азии в древние времена. Том II. –М. –Л.: Изд-во АН СССР, 1950А. -335 с.
- 1.8. Захириддин Муҳаммад Бобур. Бобурнома. – Ташкент: Юлдузча, 1989. –368 саҳифа.
- 1.9. Ибн Хордадбех. Книга путей и стран. Баку, 1986. – 428 с.
- 1.10. Материалы по Киргизскому землепользованию. Ферганская область. Наманганский уезд. Ташкент, 1913.
- 1.11. Материалы по истории киргизов и Киргизии. Выпуск I. –М.: Наука 1973. – 280 с.

2. Архив материаллари

- 2.1. Абдулгазиева Б. Отчет Андижанского отряда за 1981г. // Архив ИА АН Республики Узбекистан. Шифр хранения Ф8Д21. – Самарканд. 1981.
- 2.2. Абилов Ш.Л. Антропологический состав раннесредневекового городского населения (Пап. Наманганская обл.). Архив ИА Республики Узбекистан. Шифр хранения Ф8Д151. –Самарканд, 1988.
- 2.3. Бернштам А.Н. Отчет о работе по раскопкам Касана в 1948 г. // Архив ИИМК РАН. – Л. 1948а.
- 2.4. Бернштам А.Н. Дневник. Архив ИИМК РАН. Ленинград. Ф35 Д158. –Л, 1948б.
- 2.5. Воронец М.Э. Дневник участника Памиро-Ферганской экспедиции АН СССР. Архив музея истории народов Узбекистана. Ташкент, 1950.
- 2.6. Горбунова Н.Г. Фергана в эпоху раннего средневековья. Неопубликованная рукопись. 8 л. – Л, 1995.
- 2.7. Дадабаев Г. Отчеты Андижанского отряда. Архив института Археологии АН РУз. – Самарканд, 1975-1976.
- 2.8. Заднепровский Ю.А. Отчет о работах Ферганской экспедиции в 1983 г. // Архив ИА Республики Узбекистан. Ф8Д104. –Самарканд, 1984а.
- 2.9. Иванов Г.П. Отчет о работах Ферганского областного музея // Рукопись. – Фергана. 1977.
- 2.10. Иванов Г.П. Отчет об археологических работах Ферганского областного музея в 1979 г. // Рукопись. – Фергана, 1979.
- 2.11. Иванов Г.П. Отчет об археологических работах Ферганского областного краеведческого музея в 1980 г. // 50 с. Архив ИА РУз. Шифр Ф8 Д76. – Фергана, 1980.
- 2.12. Иванов Г.П. Отчет об археологических работах Ферганского областного музея в 1985 году // Архив ИА АН РУз. Шифр Ф8Д109. –Самарканд. 1985.

- 2.13. Иванов Г.П. Отчет о работах в Куве и Сахиби Хидоя в Риштане. Архив института Археологии АН РУз. Шифр хранения Ф8О1Д171. –Самарканд, 2000.
- 2.14. Исамиддинов М.Х. Материалы к своду памятников Наманганской области. Рукопись. – Самарканд, 1982.
- 2.15. Исамиддинов М.Х. Отчет Наманганского археологического отряда за 1983 г. // Архив ИА АН Республики Узбекистан. Ф5Д105. – Самарканд, 1984.
- 2.16. Кастанье И.А. Краткое сообщение о поездке к развалинам Ахсикета и в горы для осмотра построек, известных под именем хана - и - Муг // Протоколы Туркестанского кружка любителей археологии, XVIII (1912-1913); протокол №4 от 30 апреля 1913 г. – Ташкент, 1913.
- 2.17. Спришевский В.И. Дневник работ археологического отряда Памиро-Ферганской экспедиции в 1950 г. Архив музея истории. – Ташкент. 1950.
- 2.18. Спришевский В.И. Каменные погребальные сооружения "мугхона" I-IV вв. н.э. Рукопись. Архив Музея истории народов Узбекистана. Шифр 14. – Ташкент, 1957.

3. Монография ва рисодалар

- 3.1. Абдуллаев Т.А, Хасанова С.А. Одежда узбеков (XIX- начало XX в.). – Ташкент: Фан, 1978. –116 с.
- 3.2. Абдухолик Абдурасул ўғли. Қадимги Фарғона тарихидан. – Ташкент: Фан, 2002. –109 саҳифа.
- 3.3. Абрамзон С.М. Киргизы и их этногенетические и историко-культурные связи. –Фрунзе.: Кыргызстан, 1990. -480 с.
- 3.4. Азамат Зиё. Ўзбек давлатчилиги тарихи. – Тошкент: Шарқ, 2001. –368 саҳифа.
- 3.5. Акишев К., Байпаков К.М. Вопросы археологии Казахстана. - Алма-Ата: Мектеб: 1979. –160 с.
- 3.6. Алаев Э.Б. Социально-экономическая география. Понятийно-терминологический словарь. – М.: Мысль, 1983. –350 с.

- 3.7. Алексеев Н.А. Ранние формы религии тюрко-язычных народов Сибири. – Новосибирск: Наука, 1980. – 318 с.
- 3.8. Алёкшин В.А. Социальная структура и погребальный обряд древнеземледельческих общин. – Л.: Наука, 1986. –192 с.
- 3.9. Аскарлов А. Сапаллитепа. – Ташкент. Фан, 1973. –172 с.
- 3.10. Аскарлов А. Древнеземледельческая культура эпохи бронзы юга Узбекистана. – Ташкент: Фан, 1977. – 232 с.
- 3.11. Аскарлов А.А., Абдуллаев Б.Н. Джаркутан (К проблеме протогородской цивилизации на юге Узбекистана). - Ташкент: Фан, 1983. - 120 с.
- 3.12. Аскарлов А.А., Широков Т.Ш. Ранняя городская культура эпохи бронзы юга Средней Азии. – Самарканд, 1993. - 251 с.
- 3.13. Бабаева Н.С. Древние верования горных таджиков южного Таджикистана в похоронно - поминальной обрядности (конец XIX- начало XX века). – Душанбе.: Дониш, 1993. – 167 с.
- 3.14. Бабушкин Л.Н, Когай Н.А. Физико-географическое районирование Узбекской ССР. Научные труды ТашГУ. Вып. 231. Кн. 27. Географические науки «Вопросы географического районирования Средней Азии и Узбекистана». – Ташкент, 1964. – 263 с.
- 3.15. Байпаков К.М. Средневековые города Казахстана на Великом Шелковом пути. – Алмата: Ылым. 1998. - 216 с.
- 3.16. Бартольд В.В. История культурной жизни Туркестана Туркестана. – Л., 1927.
- 3.17. Бартольд В.В. Туркестан в эпоху монгольского нашествия // Сочинения. Т.1. –М.: Изд-во восточной литературы, 1963. –760 с.
- 3.18. Бартольд В.В. Статьи из энциклопедии ислама // Сочинения. Т.Ш. –М.: Изд-во восточной литературы, 1965. – С. 527-538.
- 3.19. Баруздин Ю.Д, Брыкина Г.А. Археологические памятники Баткена и Лайляка (юго-западная Киргизия). –Фрунзе: Изд-во АН Киргизской ССР, 1962. – 128 с.

- 3.20. Бернштам А.Н. Древняя Фергана. – Т.: Изд-во Академии наук УзССР, 1951. - 47 с.
- 3.21. Бойс Мэри. Зороастрийцы. Верования и обычаи. – М.: Наука, 1988. – 303 с.
- 3.22. Бонгард-Левин Г.М, Ильин Г.Ф. Индия в древности. – М.: Наука, 1985. – 760 с.
- 3.23. Боровкова Л.А. Запад Центральной Азии во II в. до н.э. - VII в. н.э. (историко-географический обзор по древнекитайским источникам). – М.: Наука, 1989. –182 с.
- 3.24. Брыкина Г.А. Карабулак. – М.: Наука, 1974. – 127 с.
- 3.25. Брыкина Г.А. Юго-западная Фергана в первой половине I тысячелетия нашей эры. – М.: Наука, 1982. - 196 с.
- 3.26. Булатова В.А. Древняя Кува. - Ташкент: Фан, 1972. - 95 с.
- 3.27. Булатов С. Ўзбек халқ амалий безак санъати. – Тошкент, 1991. - 384 с.
- 3.28. Буряков Ю.Ф. Генезис и этапы развития городской культуры Ташкентского оазиса. – Ташкент: Фан, 1982. -212 с.
- 3.29. Васильев Д.Д. Графический фонд памятников тюркский рунической письменности Азиатского ареала: Опыт систематизации. – М.: Наука, 1983. -160 с.
- 3.30. Вебер В.Н. Полезные ископаемые Туркестана. М.; 1913.
- 3.31. Гаврилова А.А. Могильник Кудыргэ как источник по истории алтайских племен. - М. -Л.: Наука, 1965. - 113 с.
- 3.32. Газиянц С., Мар А. Хлопок через века и страны. - Ташкент: Узбекистан, 1988. 176 с.
- 3.33. Гафуров Б.Г. Таджики. Древнейшая, древняя и средневековая история. Книга первая. Душанбе.: Дониш. 1989.- 384 с.
- 3.34. Горбунова Г. Кўхна Фарғонада. - Ташкент: Ўзбекистон, 1972. - 40 саҳифа.
- 3.35. Губаева С.С. Население Ферганской долины в конце XIX - начале XX в. (этнокультурные процессы). – Ташкент: Фан, 1991. - 132 с.

- 3.36. Гулямов Я.Г., Исламов У., Аскарлов А. Первобытная культура и возникновение орошаемого земледелия в низовьях Заравшана. – Ташкент: Фан, 1966. - 268 с.
- 3.37. Грязнов М.П. Первый Пазырикский курган. -Л.: Изд-во Государственного Эрмитажа, 1950. - 92 с.
- 3.38. Давидович Е.А. Денежное хозяйство Средней Азии после монгольского завоевания и реформа Ма'суд-бека (XIII). -М.: Наука, 1972 . - 176 с.
- 3.39. Дорошенко Е.А. Зороастрийцы в Иране (Историко-этнографический очерк). – М.: Наука, 1982. - 134 с.
- 3.40. Дьяконов И.М. История Мидии. – М.,–Л.: Изд-во АН СССР, 1956. 486 с.
- 3.41. Жалилов С. Фарғона водийсининг суғорилиш тарихидан. – Тошкент: Фан, 1979. - 167 саҳифа.
- 3.42. Жалилов С. Андижон. Тарихий-ўлкашунослик очерки. - Тошкент: Ўзбекистон, 1989. - 80 саҳифа.
- 3.43. Жирмунский В.М, Зарифов Х.Т. Узбекский героический эпос. М.: ОГИЗ, 1947. 520 с.
- 3.44. Заднепровский Ю.А. Археологические памятники южных районов Ошской области (середина I тыс. до н.э. - середина I тыс. н.э.) – Фрунзе.: Изд-во Академии Наук Киргизской ССР, 1960. - 176 с.
- 3.45. Заднепровский Ю.А. Ошское поселение. К истории Ферганы в эпоху поздней бронзы. - Бишкек.: Мурас, 1997. - 172 с.
- 3.46. Зоҳидов П.Ш. Меъмор олами. – Тошкент, 1996. - 240 саҳифа.
- 3.47. Исамиддинов М.Х., Хасанов М.Х. История древнего и средневекового керамического производства Нахшеба. - Ташкент: Изд-во народного наследия имени А. Кадыри, 2000. - 200 с.
- 3.48. Исламов У.И., Крахмаль К.А. Палеоэкология и следы древнейшего человека в Центральной Азии. - Ташкент: Фан, 1995. -220 с.
- 3.49. Исламов У.И., Тимофеев В.И. Культура каменного века Центральной Ферганы. - Ташкент: Фан, 1986. - 304 с.

- 3.50. Исхоков М. Унитилган подшоликдан хатлар (Бир туркум суғд хужжатларининг ўзбек тилига таржимаси ва изоҳлари). – Ташкент: Фан, 1992. - 59 саҳифа.
- 3.51. Кляшторный С.Г. Древнетюркские рунические памятники как источник по истории Средней Азии. - М.: Наука, 1964. - 216 с.
- 3.52. Кляшторный С.Г, Савинов Д.Г. Степные империи Евразии. - С-Пб, 1994. - 165 с.
- 3.53. Кормушин И.В. Тюркские Енисейские эпитафии. Тексты и исследования. – М.: Наука, 1997. - 304 с.
- 3.54. Кузьмина Е.Е. Металлические изделия энеолита и бронзового века Средней Азии (Свод археологических источников. В4-9). – М.: Наука, 1966. - 150 с.
- 3.55. Кызласов И.Л. Рунические письменности Евразийских степей. М.: Наука, 1994. 327 с.
- 3.56. Литвинский Б.А. Курганы и курумы Западной Ферганы. – М.: Наука, 1972. -258 с.
- 3.57. Литвинский Б.А. Керамика из могильников Западной Ферганы. – М.: Наука, 1973. -202 с.
- 3.58. Литвинский Б.А. Украшения из могильников Западной Ферганы. – М.: Наука, 1973.-212 с.
- 3.59. Литвинский Б.А. Орудия труда и утварь из могильников Западной Ферганы. – М.: Наука, 1978. - 216 с.
- 3.60. Лубо-Лесниченко Е.И. Китай на Шелковом пути. Шелк и внешние связи древнего и раннесредневекового Китая. – М.: Наука, 1994. - 328 с.
- 3.61. Лунин Б.В. Средняя Азия в научном наследии отечественного востоковедения. - Ташкент: Фан, 1979. -184 с.
- 3.62. Майтдинова Г. Костюм раннесредневекового Тохаристана. История и связи. - Душанбе.: Дониш, 1992. -268 с.

- 3.63. Майтдинова Г. Раннесредневековые ткани Средней Азии. Душанбе.: Дониш, 1996. - 138 с.
- 3.64. Малявкин А.Г. Танские хроники о государствах Центральной Азии. - Новосибирск.: Наука, 1989. - 432 с.
- 3.65. Мандельштам А.М. Памятники кочевников кушанского времени в Северной Бактрии. – Л.: Наука, 1975. - 228 с.
- 3.66. Массон В.М. Экономика и социальной строй древних обществ (в свете данных археологии). - Л.: Наука, 1976. -192 с.
- 3.67. Массон М.Е. Из воспоминаний среднеазиатского археолога. - Ташкент: Изд-во литературы и искусства имени Гафура Гуляма, 1976. -176 с.
- 3.68. Муҳаммаджонов А. Қадимги Тошкент. - Тошкент: Фан, 1988. - 60 саҳифа.
- 3.69. Муҳаммаджонов А. Яҳё Фуломовни хотирлаб. - Тошкент, 2000. - 64 саҳифа.
- 3.70. Набиев Р.Н. Из истории Кокандского ханства (Феодальное хозяйство Худояр-хана). Ташкент: Фан, 1973. 388 с.
- 3.71. Наливкин В.П. Краткая история Кокандского ханства. - Казань, 1886. - 215 с.
- 3.72. Негматов Н.Н, Пулатов У.П, Хмельницкий С.Г. Уртакурган и Тирмизактепа (Материальная культура Уструшана). Вып. 2. – Душанбе: Дониш, 1973. - 146 с.
- 3.73. Неразик Е.Е. Сельское жилище в Хорезме (I-XV вв.) Из истории жилища и семьи. Археолого-этнографические очерки. - М.: Наука, 1976. - 256 с.
- 3.74. Нильсен В.А. Становление феодальной архитектуры Средней Азии (V-VIII вв.) - Ташкент: Фан, 1966. - 335 с.
- 3.75. Петросянц А. Узбекские народные инструменты. Ташкент, 1990. 136 с.
- 3.76. Пугаченкова Г.А., Ртвеледзе Э.В. Северная Бактрия-Тохаристан. Очерки истории и культуры. - Ташкент: Фан, 1990. - 110 с.
- 3.77. Распопова В.И. Металлические изделия раннесредневекового Согда. -Л.: Наука, 1980. -140 с.

- 3.78. Ртвеладзе Э.В. Древние монеты Средней Азии. -Ташкент, 1987. - 184 с.
- 3.79. Руденко С.И. Культура населения Горного Алтая в скифское время. -М-Л, 1953. -403 с.
- 3.80. Савинов Д.Г. Народы Южной Сибири в древнетюркскую эпоху. - Л.: Изд-во ЛГУ, 1984. - 176 с.
- 3.81. Сагдуллаев А, Аминов Б, Мавлонов Ў, Норкулов Н., 2000. Ўзбекистон тарихи: давлат ва жамият тараққиёти. I қисм. - Тошкент: Академия. - 272 саҳифа.
- 3.82. Смирнова О.И. Очерки из истории Согда. - М.: Наука, 1970. - 288 с.
- 3.83. Смирнова О.И. Сводный каталог согдийских монет. Бронза. - М.: Наука, 1981. - 548 с.
- 3.84. Снесарев Г.П. Реликты до мусульманских верований и обрядов у узбеков Хорезма. - М.: Наука, 1969. - 336 с.
- 3.85. Ставиский Б.Я. Судьбы буддизма в Средней Азии (По археологическим данным). -М.: 1998. -215 с.
- 3.86. Ставиский Б.Я., Яценко С.А. Искусство и культура древних иранцев. М.: 2002. 441 с.
- 3.87. Толстов С.П. По древним дельтам Окса и Яксарта. – М.: Изд-во восточной литературы, 1962. - 324 с.
- 3.88. Толстова Л.С. Каракалпаки Ферганской долины (Историко-этнографический очерк). – Нукус, 1959.
- 3.89. Фахретдинова Д.А. Ювелирное искусство Узбекистана. - Ташкент: Изд-во лит-ры и искусства имени Гафура Гуляма, 1988. - 204 с.
- 3.90. Хазанов А.М. Очерки военного дела сарматов. – М.: Наука, 1971. -172 с.
- 3.91. Хмельницкий С.Г. Между кушанами и арабами. Архитектура Средней Азии V-VIII вв. - Берлин-Рига: Gatajun, 2000. - 293 с.
- 3.92. Худяков Ю.С. Вооружение средневековых кочевников Южной Сибири и Центральной Азии. – Новосибирск.: Наука, 1986. - 169 с.

- 3.93. Шайдуллаев Ш.Б. Северная Бактрия в эпоху раннего железного века. - Ташкент: Изд-во народного наследия имени А. Кадыри, 2000. - 127 с.
- 3.94. Шацкий Г.В. Рисунки на камне. - Ташкент: 1973. - 160 с.
- 3.95. Шер Я.А. Петроглифы Средней и Центральной Азии. - М.: Наука, 1980. 328 с.
- 3.96. Шефер Э., 1981. Золотые персики Самарканда. - М.: Наука, 1981. -608 с.
- 3.97. Ширинов Т.Ш., Матбобоев Б.Х., Иванов Г.П. Аҳмад ал-Фарғоний даврида Кува шахри. Тошкент: Фан, 1998.- 88 с.
- 3.98. Ширинов Т.Ш. Орудия производства и оружие эпохи бронзы Среднеазиатского Междуречья. - Ташкент: Фан, 1986. -136 с.
- 3.99. Шульц В.Л. Реки Средней Азии. - Л., 1965. - 692 с.
- 3.100. Шульц В.Л, Машрапов Р.М. Ўрта Осиё гидрографияси. - Тошкент, 1969. - 215 с.

4. Тўпламлар ва давомий нашрлар

- 4.1. Абдулгазиева Б. Шортепа // ИМКУ. Вып. 18. - Ташкент: Фан, 1983. – С. 126-135.
- 4.2. Абдулгазиева Б. Раскопки на городище Кургантепа // ИМКУ. Вып. 20. - Ташкент: Фан, 1986. – С. 60-68.
- 4.3. Абдулгазиева Б. Исследование поселения Чордона // ИМКУ. Вып. 25. - Ташкент: Фан, 1991. -С. 132-137.
- 4.4. Абдулгазиева Б. Раннесредневековая керамика Ферганы // ИМКУ. Вып. 30. - Самарканд, 1999. - С. 184-193.
- 4.5. Абдуллаев К. К символике архитектурных деталей на оссуарных рельефах // ИМКУ. Вып. 25. - Ташкент: Фан, 1991. -С. 117-123.
- 4.6. Абрамзон С.М. О некоторых типах погребальных сооружений у киргизов // КСИА. Вып. 86. -М, 1961. -С. 113-116.
- 4.7. Агзамходжаев Т. Погребения IV-V вв. н.э. в Катаргале //Научные работы и сообщения. Кн. III. - Ташкент, 1961. - С. 240-245

- 4.8. Агзамходжаев Т. Туябугузские наусы // ИМКУ. Вып. 3. - Ташкент: Фан, 1962. С. 71-79.
- 4.9. Аманбаева Б. Грицина А, Набоков В.И, Абдуллаев Д. Работы на городище Ак-Буура в 1997-1998 гг. // Ош и Фергана: археология, новое время, культурогенез, этногенез. Вып. 4. – Бишкек.: Мурас, 2000. - С. 78-82.
- 4.10. Аманбаева Б, Абдуллаев Д. Доарабский Ош // Ош 3000. –Бишкек, 2000. - С.33-39.
- 4.11. Аманбаева Б, Абдуллаев Д. Этапы урбанизации «Большого Оша» // Ош и Фергана: археология, новое время, культурогенез, этногенез. Вып. 4. – Бишкек.: Мурас, 2000. - С. 78-82.
- 4.12. Анарбаев А.А, Иневаткина О.Н. Стратиграфическое изучение шахристана I городища Эски Ахси // ИМКУ. Вып. 24. - Ташкент: Фан, 1990. - С. 71-86.
- 4.13. Анарбаев А.А. Касан город - ставка, лагерь - крепость // Фергана в древности и средневековье. - Самарканд, 1994. - С. 22-25.
- 4.14. Анарбаев А.А., Матбабаев Б.Х. Раннесредневековый городской некрополь ферганцев // ИМКУ. Вып.29. –Самарканд: Сугдиён, 1998. -С. 77-95.
- 4.15. Анарбаев А. Средневековые города Ферганы по письменным источникам // История, культура и экономика на юге Кыргызстана. Материалы межд. Конф. I. – Ош, 2000. - С.110-113.
- 4.16. Анорбоев Абдулхамид. Ўзбек давлатчилиги тарихида қадимги Фарғона ва Ахсикент // Ўзбек давлатчилиги тарихида қадимги Фарғона. – Самарқанд, 2001. - 5-22 бетлар.
- 4.17. Анарбаев А.А., 2002. О локализации столичных городов древней Ферганы // ТД МНК «Цивилизации Центральной Азии: земледельцы скотоводы. Традиции и современность». Самарканд. С.19.
- 4.18. Анарбаев А.А. Жилище раннесредневекового Ахсикента // ИМКУ. Вып. 34. – Самарканд, 2004. - С. 155-161.

- 4.19. Андреев М. Поездка летом 1928 г. в Касанский район (Северная Фергана) // Изв. общ. для изучения Таджикистана и иранских народностей за его пределами. – Ташкент, 1929. - С. 110-112.
- 4.20. Андреев М.С. О первоначальном способе добывания огня в Средней Азии и в сопредельных с нею странах // Труды Института истории, языка и литературы. Том XXIX. – Сталинабад, 1951. - С. 75-87.
- 4.21. Аскарлов А. Раскопки могильника эпохи бронзы в Муминабаде // ИМКУ. Вып. 8. – Ташкент: Фан, 1968. - С.56-62.
- 4.22. Аскарлов А. Некоторые аспекты изучения этногенеза и этнической истории узбекского народа // Материалы к этнической истории населения Средней Азии. – Ташкент: Фан, 1986. - С. 3-14.
- 4.23. Аскарлов А.А. Ўзбек давлатчилигининг илк босқичларида қадимги Фарғона // Фарғона водийси тарихининг долзарб муаммолари. I жилд. – Фарғона, 2000. - 13-25 бетлар.
- 4.24. Аскарлов А.А. Қадимги Фарғона тарихидан лавҳалар // Археология и история Центральной Азии. К 70 летию со дня рождения академика АН Республики Узбекистан Ю.Ф. Бурякова. - Самарканд, 2004. - С. 25-28.
- 4.25. Ахраров И. Археологические раскопки в шахристане городища Кува // ИМКУ. Вып.10. – Ташкент: Фан, 1973. - С.58-65.
- 4.26. Баратова Л.С., Матбабаев Б.Х. Монетные находки из уникального могильника Мунчактепа // Фергана в древности и средневековье. – Самарканд, 1994. - С. 34-37.
- 4.27. Баратова Л, Матбабаев Б.Х. О составе монетной массы Ферганы // Нумизматика Центральной Азии. Вып. VII. – Ташкент, 2003.
- 4.28. Баратов С.Р. К вопросу об эфталитах в Ферганской долине // ИМКУ. Вып. 28. – Самарканд: Сугдиён, 1997. - С. 94-97.
- 4.29. Баруздин Ю.Д. Карабулакский могильник (раскопки 1954 г.) ТИИ АН Кирг. ССР. Вып. II. – Фрунзе, 1956. -С. 57-69.

- 4.30. Баруздин Ю.Д. Карабулакский могильник (раскопки 1955 года) // ТИИ АН Кирг. ССР. Вып. III. – Фрунзе, 1957. - С. 17-31.
- 4.31. Баруздин Ю.Д. Карабулакский могильник // ИАН Киргизской ССР. Серия общественных наук. Том III. Вып.3. (История). – Фрунзе, 1961. - С. 43-82.
- 4.32. Баруздин Ю.Д. Находки на юге Киргизии // Новые эпиграфические находки в Киргизии (1961). –Фрунзе, 1962. -С.23-27.
- 4.33. Батманов М.А. Новые тексты // Новые эпиграфические находки в Киргизии (1961). –Фрунзе, 1962. -С. 15-21.
- 4.34. Батраков В.С. Характерные черты сельского хозяйства Ферганской долины в период Кокандского ханства // Труды САГУ. Новая серия, выпуск LXII. Гуманитарные науки, книга 8. – Ташкент: Изд-во САГУ, 1955. - С. 113-139.
- 4.35. Беленицкий А.М. Вопросы идеологии и культов Согда по материалам пенджикентских храмов // Живопись древнего Пенджикента. - М. 1954. - С. 25-82, табл. I-XXXIX.
- 4.36. Беленицкий А.М., Бентович И.Б. Город в VI и середине VIII в. // Средневековой город Средней Азии. - Л.: Наука, 1973. - С. 5-131.
- 4.37. Бернштам А.Н. Кенкольский могильник // Археологические экспедиции Эрмитажа. Вып. II. – Л., 1940.
- 4.38. Бернштам А.Н. Заднепровский Ю.А. Западно-Тюркский каганат // Очерки истории СССР. - М.: Изд-во АН СССР, 1958. - С. 378-396.
- 4.39. Богомоллов Г.И. К вопросу об одежде населения раннесредневекового Чача // ИМКУ. Вып. 26. –Ташкент: Фан, 1992. -С. 113-122.
- 4.40. Большаков О.Г. Город в конце VIII - нач. XIII в. // Средневековой город Средней Азии. - Л.: Наука, 1973. - С. 132-352.
- 4.41. Борозна Н.Г. Некоторые материалы об амулетах-украшениях населения Средней Азии // Домусульманское верование и обряды в Средней Азии. – М.: Наука, 1975. - С. 281-297.

- 4.42. Брыкина Г.А. Идолы из Кайрагача и некоторые вопросы верований древних ферганцев // Памятники культуры. Новые открытия. Ежегодник 1980. - М.: Наука, 1981. - С.507-521.
- 4.43. Брыкина Г.А, Горбунова Н.Г. Железные наконечники стрел из Ферганы // Древности Евразии в скифо-сарматское время. - М.: Наука, 1984. - С. 28-36.
- 4.44. Брыкина Г.А. Некоторые вопросы истории и культуры юго-западной Ферганы с свете раскопок в Кайрагаче // Из истории и археологии древнего Тянь-Шаня. – Бишкек : Илим, 1995. - С. 74-95.
- 4.45. Буряков Ю.Ф, Бакыев Р.А, Дудаков С.А. Новые данные к истории горного дела и металлургии Северной Ферганы // ИМКУ. Вып. 25. – Ташкент: Фан, 1991. -С. 199-207.
- 4.46. Вайнштейн С.И. Памятники второй половины I тысячелетия Западной Туве // ТТКАЭЭ. Том II. – Кызыл., 1966. - С. 292-347.
- 4.47. Вархотова Д.П. Керамика VII-VIII вв. с городища Кува // ИМКУ. Вып. 24. –Ташкент: Фан, 1990. -С. 144-158.
- 4.48. Васильев В.Н. Стрелы сарматов Южного Урала: Вопросы баллистики и производства // Военное дело древнего населения Северной и Центральной Азии. – Новосибирск.: Наука., 1990. - С. 19-23.
- 4.49. Воронец М.Э. Археологические исследования Института истории и археологии и музея истории АН УзССР на территории Ферганы в 1950-1951гг. // ТМИ АН УзССР. Вып. 2. –Ташкент, 1954. -С. 33-84.
- 4.50. Горбунова Н.Г. Кунгайский могильник // АСГЭ. Вып.3. – Л.: Искусство, 1961. - С.171-194.
- 4.51. Горбунова Н.Г. Культура Ферганы в эпоху раннего железа // АСГЭ. Вып.5. – Л.: Искусство, 1962. - С. 91-122.
- 4.52. Горбунова Н.Г. Суфанский могильник // АСГЭ. Вып. 11. – Л.: Искусство, 1969. - С. 72-91.

- 4.53. Горбунова Н.Г., Козенкова В.И. Сым-тепе - поселение в Фергане // АСГЭ. Вып. 16. – Л.: Искусство, 1974. - С. 92-104.
- 4.54. Горбунова Н.Г. Фергана по сведениям античных авторов // История и культура народов Средней Азии (Древность и средние века). - М.: Наука, 1976. -С.26-30.
- 4.55. Горбунова Н.Г. Керамика поселений Ферганы первых веков нашей эры // ТГЭ. Том XX. – Л.: Искусство, 1979. - С. 114-146.
- 4.56. Горбунова Н.Г. О типах ферганских погребальных памятников первой половины I тысячелетия н.э. // АСГЭ. Вып. 22. - Л.: Искусство, 1981. - С. 84-99.
- 4.57. Горбунова Н.Г. Древний ферганский косметический прибор // Культура и искусство древнего Хорезма. - М., 1981А. - С. 178-183.
- 4.58. Горбунова Н.Г. Некоторые особенности формирования древних культур Ферганы // АСГЭ. Вып. 25. – Л.: Искусство, 1984. - С. 99-107.
- 4.59. Горбунова Н.Г. Памятники Керкидонской группы в Южной Фергане // АСГЭ. Вып. 26. – Л.: Искусство, 1985. -С. 45-70.
- 4.60. Горбунова Н.Г. Зортепинский могильник в Фергане // Древние памятники культуры на территории СССР. - Л., 1986. -С. 76-86.
- 4.61. Горбунова Н.Г. Памятники Керкидонской группы в Южной Ферганы (Мыкти-Курган и Чун-тепе) // АСГЭ. Вып. 28. – Л.: Искусство, 1987. -С. 71-102.
- 4.62. Горбунова Н.Г. О культуре степной бронзы Ферганы // АСГЭ. Вып. 32. – Л.: Искусство, 1995. - С. 13-30.
- 4.63. Горбунова Н.Г., 1996. Женские украшения Кугайско-карабулакской культуры Ферганы // Древний и средневековый Кыргызстан. – Бишкек.: Илим, 1996. - С. 77-92.
- 4.64. Горбунова Н.Г. Традиции орнаментации ферганской керамики // Ош и Фергана в исторической перспективе. Вып.3. - Бишкек.: Мурас, 2000. - С. 56.

- 4.65. Горбунова Н, Ивочкина Н. Монеты ушу из могильников Ферганы // СГЭ. Вып. LIII. Л.: Искусство, 1988. С.45-50.
- 4.66. Грач А.Д. Археологические раскопки в Монгунтайге и исследования в Центральной Туве (Полевой сезон 1957г.) // ТТКАЭЭ. Том I. – Кызыл, 1960. - С. 7-72.
- 4.67. Грач А.Д. Древнейшие тюркские погребения с сожжением в Центральной Азии // История, археология и этнография Средней Азии. - М., 1968. - С. 207-213.
- 4.68. Грицина А. Каунчинское погребение первых веков н.э. // ИМКУ. Вып. 17. – Ташкент: Фан, 1982. - С. 97-100.
- 4.69. Губаев А, Лелеков Л.А. Буллы сасанидского периода из Ак-Депе // Каракумские древности. Вып. III. - Ашхабад.: Ылым, 1970. - С. 105-107.
- 4.70. Гудкова А.В. Новые материалы по погребальному обряду VII-VIII вв. в Кердере (Северный Хорезм) // История, археология и этнография Средней Азии. - М., 1968. - С. 214-224.
- 4.71. Давидович Е.А. Из истории денежного обращения на территории Ферганы // ТМИ Уз.ССР. Вып I. – Ташкент, 1954. - С. 39-52.
- 4.72. Давидович Е.А., Литвинский Б.А. Археологический очерк Исфаринского района // Тр. АН Тадж.ССР. Вып. XXXV. –Душанбе, 1955. -231 с.
- 4.73. Дьяконов М.М, Мандельштам А.М. Средняя Азия в III-V вв. // Очерки истории СССР. - М.: Изд-во АН СССР, 1958. - С. 331-348.
- 4.74. Жуков В.Д. Отчет о работе второго отряда археологической экспедиции на строительства БФК // ТИИА АН.Уз ССР. -Ташкент., 1951. -С. 41-84.
- 4.75. Заднепровский Ю.А. Археологические работы в Южной Киргизии в 1954 г. // ТКАЭЭ. Том 4. –М., 1960. -С. 164-268.
- 4.76. Заднепровский Ю.А. Древняя Фергана // История Киргизской ССР. Том I. Фрунзе.: Кыргызстан, 1984. С. 177-201.

- 4.77. Заднепровский Ю.А. Фергана (в античную эпоху) // Археология СССР: Древнейшие государства Кавказа и Средней Азии. Гл. 16. - М.: Наука, 1985. - С. 304-316.
- 4.78. Заднепровский Ю.А. Основные земледельческие области Средней Азии в эпоху бронзы - раннего железа // Природа и человек. - М., 1988. - С. 120-133.
- 4.79. Заднепровский Ю.А., Матбабаев Б.Х. Городище Мархамат (некоторые итоги изучения) // ИМКУ. Вып. 25. –Ташкент: Фан, 1991. -С. 62-72.
- 4.80. Заднепровский Ю.А. Динамика развития оседлоземледельческой культуры Ферганы // Арал. кризис: ист. - геогр. ретроспектива. - М., 1991. - С. 186-198.
- 4.81. Заднепровский Ю.А. Ранние кочевники Кетмень-Тюбе, Ферганы и Алая // Археология СССР: Степная полоса Азиатской части СССР в скифо-сарматское время. - М.: Наука, 1992. - С. 87-95.
- 4.82. Заднепровский Ю.А. Номады древней Ферганы: типология памятников, районирование, историческое истолкование // Из истории и археологии древнего Тянь-Шаня. – Бишкек.: Илим, 1995. - С. 53-74.
- 4.83. Заднепровский Ю.А. Основные этапы истории культуры южного Кыргызстана в свете новых данных (1976-1984 гг.) // Древний и средневековый Кыргызстан. – Бишкек.: Илим, 1996. - С. 15-32.
- 4.84. Заднепровский Ю.А. Основные этапы древней истории Оша и Ошского оазиса // Сарыков Т.К, Мякинников В.И., Юрий Александрович Заднепровский (к 75-летию со дня рождения). - Ош., 2000. - 88 с.
- 4.85. Иванов Г.П. Проблемные вопросы периодизации культуры древней Ферганы // Фарғона ўлкашунослиги. - Фарғона., 1996. - С. 115-133.
- 4.86. Иерусалимская А.А. К вопросу о связях Согда с Византией и Египтом (Об одной уникальной ткани из Северокавказского могильника Мощевая Балка) // Народы Азии и Африки. № 3. - М., 1967. С. 119-126.

- 4.87. Иерусалимская А.А. К сложению школы художественного шелкоткачества в Согде // Средняя Азия и Иран. - Л., 1972. - С. 5-57.
- 4.88. Исамиддинов М, Матбабаев Б, Кучкаров Т. Предварительное изучение керамики поселения Куюлтепа Северной Ферганы // ИМКУ. Вып. 18. – Ташкент: Фан, 1983. -С. 91-101.
- 4.89. Исамиддинов М.Х, Баратов С.Р. Новые раскопки мугхона в Гавасае // ИМКУ. Вып. 24. –Ташкент: Фан, 1990. -С. 86-93.
- 4.90. Исомиддинов М.Х, Кучкаров Т, Хасанов М.Х. Археологическое исследование зоны затопления Чартакского водохранилища // ИМКУ. Вып. 19. –Ташкент: Фан, 1984. - С. 179-184.
- 4.91. История Киргизской ССР. С древнейших времен до середины XIX в. Том I. - Фрунзе.: Кыргызстан, 1989. - 800 с.
- 4.92. Каменицкий И.С. Код для описания погребального обряда // Древности Дона. Материалы работ Донской экспедиции. - М., 1983. -С. 221-250.
- 4.93. Кармышева Б.Х. Стационарное жилище узбеков - локайцев (середина 1940-х - начало 1950-х гг.) // Этнография Таджикистана. - Душанбе.: Дониш, 1985. - С. 9-24.
- 4.94. Кармышева Б.Х. Архаическая символика в погребально -поминальной обрядности узбеков Ферганы // Древние обряды верования и культуры народов Средней Азии. - М.: Наука, 1986. - С. 139-181.
- 4.95. Касымов М.Р. Новые исследования по палеолиту Ферганской долины в 1964 г. // ИМКУ. Вып. 7. -Ташкент, 1966. - С. 28-35.
- 4.96. Кляшторный С.Г. Древнетюркская руническая надпись на бронзовом перстне из Ферганы // ТИИАЭ АН Тадж.ССР, том СШ. - Душанбе.: Дониш, 1959. - С. 167-168.
- 4.97. Кляшторный С.Г. Наскальная руническая надпись в Кызылкумах // Полевые исследования Института этнографии. - М.: Наука, 1978. - С. 173.
- 4.98. Кожамбердиев И. Катакомбные памятники Таласской долины // Археологические памятники Таласской долины. -Фрунзе, 1963. -С. 33-78.

- 4.99. Кожамбердиев И.К, Худяков Ю.С., 1987. Комплекс вооружения кенкольского воина // Военное дело древнего населения Северной Азии. Новосибирск: Наука, 1987. -С. 75-106.
- 4.100. Кочнев Б, Д. Заметки по средневековой нумизматике Средней Азии. Часть 6 (Раннее средневековье, саманиды, караханиды) // ИМКУ. Вып. 19. –Ташкент: Фан, 1984. -С. 185-195.
- 4.101. Кочнев Б.Д. Монетный чекан Кубы (X - XI вв.) // ИМКУ. Вып.30. – Самарканд, 1999. -С. 246-255.
- 4.102. Кошеленко Г.А., Оразов О. О погребальном культе в Маргиане в Парфянское время // ВДИ. №4. – М., 1965. -С. 42-56.
- 4.103. Латынин Б.А. Некоторые итоги работ Ферганской экспедиции 1934 г. // АСГЭ. Вып. 3. -Л.: Искусство, 1961. -С. 109-170.
- 4.104. Латынин Б.А. Вопросы хронологии земледельческих культур древней Ферганы // Исследования по археологии СССР. - Л., 1961А. -С. 111-119.
- 4.105. Левина Л.М. К вопросу об антропоморфных изображениях в джетыясарской культуре // История, археология и этнография Средней Азии. - М., 1968. -С. 168-178.
- 4.106. Левина Л.М. Керамика Нижней и Средней Сырдарьи в I тыс. н.э. // ТХАЭЭ. Том VII. -М., 1971. -252 с.
- 4.107. Лемлейн Г.Г. Минералогические сведения, сообщаемые в трактате Беруни // Абу Райхан Беруни. Собрание сведений для познания драгоценностей. - М., 1963. -С. 292-397.
- 4.108. Лившиц В.А. Юридические документы и письма. Чтение, перевод и комментарии В.А. Лившица (Согдийские документы с горы Муг. Вып. II) -М., 1962. -223 с.
- 4.109. Литвинский Б.А. К истории добычи олова в Узбекистане // Труды САГУ. Археологии Средней Азии. Новая серия. Вып. XI. Гуманитарные науки, книга 3. -Ташкент, 1950. -С. 51-68.

- 4.110. Литвинский Б.А., Окладников А.П., Ранов В.А. Древности Кайрак-кумов //ТИИ, том XXXIII. –Душанбе, 1962. - 404 с.
- 4.111. Литвинский Б.А. Проблемы этнической истории древней и раннесредневековой Ферганы // История и культура народов Средней Азии (Древность и средние века). - М., 1976. -С. 49-65.
- 4.112. Литвинский Б.А. Этногенетические процессы в раннесредневековой Фергане(палеоантропологический и лингвистический аспекты) // Проблемы археологии Евразии и Северной Америки. -М., 1977. -С.170-176.
- 4.113. Литвинский Б.А. Индийский фактор в цивилизации Центральной Азии // Азия - диалог цивилизаций. - С-Пб., 1996. - С153-191.
- 4.114. Литвинский Б.А, Лубо-Лесниченко Е.А. Погребальные памятники // Восточный Туркестан в древности и раннем средневековье. – М.: Восточная литература, 1995. - С.255-359.
- 4.115. Литвинский Б.А, Лубо-Лесниченко Е.А. Горное дело. Ремесло // Восточный Туркестан в древности и раннем средневековье. – М.: Восточная литература, 1995. - С. 7-91.
- 4.116. Лубо-Лесниченко Е.И. Шелковый путь в период Шести династий (по новым материалам) // ТГЭ. Том 19. – Л.: Искусство, 1978. - С.15-25.
- 4.117. Лубо-Лесниченко Е.И. Могильник Астана // Восточный Туркестан и Средняя Азия. - М.: Наука, 1984. - С. 108-120.
- 4.118. Лубо-Лесниченко Е.И. Ткачество // Восточный Туркестан в древности и раннем средневековье. – М.: Восточная литература, 1995. - С. 36-91.
- 4.119. Майтдинова Г. Отражение в женских костюмах Тохаристана и Согда культурных взаимосвязей раннего средневековья // ИМКУ. Вып. 21. – Ташкент: Фан, 1987. -С.113-132.
- 4.120. Максимова А.Г. Гробница типа науса у с. Чага (Шага) // В глубь веков. - Алма-Ата, 1974. -С. 95-118.

- 4.121. Малявкин А.Г. История Восточного Туркестана в VII-X вв. // Восточный Туркестан в древности и раннем средневековье. - М.: Наука, 1988. - С. 297-351.
- 4.122. Малтаев К.Ж., Молдобаев И.Б., Насиров Т.А., Сулайманов Э.Ж. Раскопки городища Ооз-дебе в 2000 г. // Ош и древности Южного Кыргызстана. Вып. 5. – Бишкек.:Мурас, 2000. -С. 33-49.
- 4.123. Мандельштам А.М. Материалы к историко-географическому обзору Памира и Припамирских областей с древнейших времен до X в. н.э. // ТИИАЭ. Том LIII. -Душанбе, 1957. -181 с.
- 4.124. Мандельштам А.М. Средняя Азия в VI-VII вв. // Очерки истории СССР. - М.: Изд-во АН СССР, 1958. - С. 348-378.
- 4.125. Манылов Ю.П. Курганы Кокпатаса // ИМКУз. Вып 26. –Ташкент: Фан, 1992. -С. 59-69.
- 4.126. Маршак Б.И. Влияние торевтики на согдийскую керамику VII-VIII вв. // ТГЭ. Том V. - Л.: Искусство,1961. - С. 177-201.
- 4.127. Маршак Б.И. Код для описания керамики Пенджикента // Статистико-комбинаторные методы в археологии. - М., 1970. -С. 25-52.
- 4.128. Маршак Б.И, Распопова В.И. Согдийцы в Семиречье // Древний и средневековый Кыргызстан. – Бишкек.: Илим, 1986. - С. 124-135.
- 4.129. Матбабаев Б. Х. Подземные склепы могильника Мунчактепа (к вопросу о погребальном обряде) // Фергана в древности и средневековье. – Самарканд, 1994. -С. 58-66.
- 4.130. Матбабаев Б.Х. Одиночные погребения могильника Мунчактепа (К вопросу изучения погребальных сооружений Северной Ферганы первой половины – середины I тысячелетия н.э.) // ИМКУ. Вып. 27. –Самарканд: Регистон, 1996. -С.61-76.
- 4.131. Матбабаев Б.Х. К вопросу изучения подземных склепов и погребений в камышовых гробах Ферганы // ИМКУ. Вып. 29. –Самарканд:Сугдиён, 1998. -С. 70-76.

- 4.132. Матбабаев Б.Х., Грицина А.А. Археологические исследования в юго-западной части шахристана Кувы (Кубы) // ИМКУ. Вып. 31. –Самарканд. 2000. -С. 91-110.
- 4.133. Матбабаев Б.Х. Древнеферганское государство Давань // Очерки по истории государственности Узбекистана. - Ташкент: Шарк, 2001. - С. 25-38.
- 4.134. Матбобоев Б.Х. Қадимги Кува (Кубо) // Ўзбекистон тарихида қадимги Фарғона. – Ташкент: Фан, 2001. - 44-66 бетлар.
- 4.135. Матбабаев Б. К изучению политической истории Ферганы в ранне средневековье // Transoxiana. История и культура. -Ташкент, 2004. -С.135-140.
- 4.136. Матбабаев Б.Х. Новый археологический комплекс Эйлатанской культуры Ферганы (к вопросу о хронологии и происхождении) // Цивилизации скотоводов и земледельцев Центральной Азии. -Самарканд-Бишкек, 2005. -С. 111-122.
- 4.137. Медведев А.Ф. Ручное метательное оружие (лук, стрелы и самострел) VIII-XIV вв. // САИ. Вып. Е1- 36. -М., 1966. -184 с.
- 4.138. Минасянц В.С. Оссуарии Ташкента и Ташкентской области, история комплектования коллекции, их иконография и символика // Изобразительное и прикладной искусство. - Ташкент: Фан, 1990. -С. 71-85.
- 4.139. Мирбабаев А.К. О работе Уструшанского отряда в 1976 г. // АРТ. Вып. 16. -Душанбе, 1982. -С. 283-296.
- 4.140. Мирбабаев А.К. О работах Чоркуйского хоздоговорного отряда в 1981 г. // АРТ. Вып. XXI. -Душанбе: Дониш, 1988. -С.56-73.
- 4.141. Мокрынин В.П. Западнотюркский каганат // История Киргизской ССР. – Фрунзе, 1984. -С. 226-238.
- 4.142. Муҳаммаджонов А.Р. Шарк дурдонасининг жилваси // Andijon yoshlari. 25 may. –Андижон, 2004.

- 4.143. Народы Средней Азии и Казахстана. Том I. -М., 1962. -768 с.
- 4.144. Нурмухамбетов Б. Некоторые итоги раскопок Борижарского могильника // По следам древних культур Казахстана. - Алма-Ата, 1970. - С. 108-120.
- 4.145. Оболдуева Т.Г. Отчет о работе первого отряда археологической экспедиции на строительстве Большого Ферганского канала // ТИИА АН УзССР. Том IV. –Ташкент, 1951. -С. 7-40.
- 4.146. Оськин А.В. Новые находки петроглифов в Кызылкумах // Полевые исследования Института этнографии. - М., 1976. - С. 171-173.
- 4.147. Папахристу О.А., Баратова Л.С. Керамика из стратиграфического раскопа №9 городища Эски Ахси (Ахсикет) // ИМКУ. Вып. 24. – Ташкент: Фан, 1990. - С. 158-172.
- 4.148. Пардаев М.Х. Қадимги Фарғона ва Уструшонанинг моддий-маданий алоқалари // Фарғона қадим ва ўрта асрларда. - Самарқанд, 1994. -66-71 бетлар.
- 4.149. Пардаев М.Х. Жиззах воҳасининг IV-VI асрлардаги кулолчилик идишлари // ИМКУ. Вып. 29. – Самарқанд: Сугдиён, 1998. -58-69 бетлар.
- 4.150. Пардаев М.Х. Жиззах воҳасининг VII-VIII асрлардаги кулолчилик идишлари // ИМКУ. Вып. 30. – Самарқанд, 1999. -145-151 бетлар.
- 4.151. Пардаев М.Х. Қалиятета шаҳар ёдгорлиги ва унинг стратиграфиясига доир айрим мулоҳазалар // ИМКУ. Вып. 31. –Ташкент, 2000. -119-130.
- 4.152. Пещерова Е.М. Гончарное производство Средней Азии // Труды Института этнографии им. Н.Н. Миклухо-Маклая. Новая серия, том XLII. – М.-Л: Изд-во АН СССР, 1959. - 396 с.
- 4.153. Писарчик А.К. Некоторые сведения о народной керамике Самарканда // История и этнография народов Средней Азии. - Душанбе.: Дониш, 1981. - С. 38-53.
- 4.154. Писарчик А.К. О пережитках культа ивы у таджиков (Материалы) // Прошлое Средней Азии. - Душанбе.: Дониш, 1987. - С. 251-260 .

- 4.155. Поляков С.П, Черемных А.И. Погребальные сооружения населения долины Зерафшана // Домусульманские верования и обряды в Средней Азии. – М.: Наука, 1975. - С. 261-280.
- 4.156. Пугаченкова Г.А. Материалы по восточной глиптике // Труды САГУ. Том III. –Ташкент, 1957. - С. 139-155.
- 4.157. Пулатов У. Деревянные изделия из Чил-Худжры // МКТ. Вып. 1. - Душанбе: Дониш, 1968. - С. 162-172.
- 4.158. Пулатов У.П. Чильхуджра // Материальная культура Уструшаны. Вып. 3. -Душанбе, 1975. -186 с., 34 л. ил.
- 4.159. Раимкулов А., Иванов Г.П. Нательный крест с городища Кува // ИМКУ. Вып. 31. –Самарканд, 2000. -С.160-161.
- 4.160. Роль географического фактора в истории докапиталистических обществ (по этнографическим данным). - Л., 1984. -264 с.
- 4.161. Ртвеладзе Э.В. Дальверзинский наус // Дальверзинтепе - кушанский город на юге Узбекистана. – Ташкент: Фан, 1978. -С. 97-115.
- 4.162. Ртвеладзе Э.В. Погребальные сооружения в Северном Тохаристане // Античные и раннесредневековые древности Южного Узбекистана. – Ташкент, Фан, 1989. - С. 53-72.
- 4.163. Ртвеладзе Э.В. Модели генезиса монетной чеканки в среднеазиатском междуречье // На среднеазиатских трассах Великого шелкового пути. Очерки истории и культуры. –Ташкент: Фан, 1990.
- 4.164. Рузанов В.Д. Морфолого-типологические и химико-металлургические особенности металлического инвентаря Чуста и Далварзина (результаты сравнительного анализа) // ИМКУ. Вып. 34. –Ташкент, 2004. -С.32-35.
- 4.165. Савинов Д.Г. Новые материалы по истории сложного лука и некоторые вопросы его эволюции в Южной Сибири // Военное дело древних племен Сибири и Центральной Азии. -Новосибирск.: Наука, 1981. -С. 146-162.
- 4.166. Салтовская Е.Д. Раскопки на Тудаи-Калон в 1961 г. // Труды ИИА АН Тадж. ССР. Том 42. –Душанбе, 1964. -С. 45-52.

- 4.167. Сазонова М.В. Женский костюм узбеков Хорезма // Традиционная одежда народов Средней Азии и Казахстана. -М.: Наука, 1989. -С. 90-106.
- 4.168. Самойлик П.Т. Обжигательная керамическая печь из Галатепа // МКТ. Вып. 3. –Душанбе, 1978. С. 203-207.
- 4.169. Сарияниди В.И. Раскопки Тилля-тепе в Северном Афганистане. Вып .1. - М.:1972. -96 с.
- 4.170. Саримсоқов Б. Маросим фольклори // Ўзбек фольклори очерклари. Тошкент. 1988. 1-том. 152-223 бетлар.
- 4.171. Сенигова Т.Н. Вопросы идеологии и культов Семиречья (VI-VIII вв.) // Новое в археологии Казахстана. -Алма Ата, 1968. -С.51-67.
- 4.172. Смирнова О.И. К имени Алмышы, сына Шилки, царя Булгар // Советская тюркология. - М.: 1981. - С.249-255.
- 4.173. Соловьев В.С. Погребальный обряд раннесредневекового Тохаристана // Прошлое Средней Азии. – Душанбе.: Дониш, 1987. - С. 157-164.
- 4.174. Сорокин С.С. К вопросу о гуннах в Средней Азии. По археологическим данным // Вестник Ленинградского университета. Студенческие работы. № 11. - Л., 1948. С. 122-127.
- 4.175. Сорокин С.С. Хакский клад // СГЭ. XX. – Л.: Искусство, 1960. С.29-32.
- 4.176. Сорокин С.С. Боркорбазский могильник (Южная Фергана, бассейн реки Сох) // ТГЭ. Том. V. - Л.: Искусство, 1961. - С. 117-160.
- 4.177. Спришевский В.И. Некоторые находки из Мугхона в собрании Музея истории // ТМИ АН УзССР. Т., 1956. Вып. 3. С. 53-73.
- 4.178. Средняя Азия. Физико-географическая характеристика. – М, 1956. -648 с.
- 4.179. Средняя Азия. Природные условия и естественные ресурсы. - М., 1968. - 485 с.
- 4.180. Ставиский Б.Я. Исторические сведения о верхней части Зерафшанской долины (До арабского завоевания) // ИМКУ. Вып.1. –Ташкент, 1959. - С.79-93.

- 4.181. Ташбаева К.И. Новые исследования Саймали-таша // Новое о древнем и средневековом Кыргызстане. Вып. 2. -Бишкек, 1999. -С. 72-75.
- 4.182. Тошматов Н.Э. Обычаи и обряды, связанные с изготовлением погребальных носилок (тобут) а нижнем Каратегине // Этнографии Таджикистана. - Душанбе: Дониш, 1985. -С. 64-68.
- 4.183. Тенишов Э.Р. Руническая надпись из Кувы // Восточная филология. Вып. 3. -Тбилиси, 1973. -С. 263-265.
- 4.184. Толстов С.П., Жданко Т.А., Итина М.А. Работы Хорезмской археолого-этнографической экспедиции АН СССР в 1958-1961 гг. // МХЭ. Вып. 6. - М., 1963. -С. 3-90.
- 4.185. Тошматов Н.Э. Обычаи и обряды, связанные с изготовлением погребальных носилок (тобут) в Нижнем Каратегине // Этнография Таджикистана. -Душанбе.: Дониш, 1985. -С. 64-69.
- 4.186. Тревер К.В. Находки из раскопок в Монголии в 1924-1925 гг. // Сообщение ГАИМК. Вып. 9-10. -Л.: 1931.
- 4.187. Тревер К.В. Развитое рабовладельческое общество // История народов Узбекистана. Том I. –Ташкент, 1950. -С. 115-136.
- 4.188. Трундовская С.А. Украшения позднеантичного Хорезма // ТХАЭЭ. Том I. -М.: 1953. -С. 119-134.
- 4.189. Усманова З.И. Работы кафедры археологии ТашГУ по археологическому изучению городище Ахсикет // Материалы по археологии Средней Азии. Сб. научных трудов. № 707. –Ташкент: Университет, 1983. -С. 67-84.
- 4.190. Филанович М.И. По поводу оссуарного обряда погребения в Ташкенте // Древняя и средневековая археология Средней Азии. -Ташкент, 1990. -С. 85-96.
- 4.191. Филанович М.И. К вопросу о военном деле в раннесредневековых государствах Средней Азии // Transoxiana. История культура. - Ташкент, 2004. - С.166-170.

- 4.192. Ходжаев А. Извлечения из китайских источников // Материалы по этнической истории тюркских народов Центральной Азии. - Ташкент: Фан, 2003. - С. 5-35.
- 4.193. Широкова З.А. Традиционные женские головные уборы таджиков (юг и север Таджикистана) // Традиционная одежда народов Средней Азии и Казахстана. -М.: Наука, 1989. -С. 182-203.
- 4.194. Алексеева Е.М. Классификация античных бус // Статистико-комбинаторские методы в археологии. – М.: Наука, 1970. –С. 59-82.

5. Диссертация ва авторефератлар

- 5.1. Абдулгазиева Б. Восточная Фергана в древности и раннем средневековье (система расселения, районирование и типология). Дис. ... канд. ист. наук. - Самарканд, ИА АН РУз, 1988.
- 5.2. Абдулгазиева Б. Восточная Фергана в древности и раннем средневековье (система расселения, районирование и типология): Автореф. дис. ... канд. ист. наук. - Самарканд, ИА АН РУз, 1988. -20 с.
- 5.3. Агзамходжаев Т. Погребельные сооружения Чирчик-Ангренской долины I-VIII вв. н.э.: Автореф. дис. ... канд. ист. наук. - Ташкент, 1966. -17 с.
- 5.4. Баратов С.Р. Культура скотоводов Северной Ферганы в древности и раннем средневековье (по материалам курумов и мугхона); Дис. ... канд. ист. наук. – Самарканд, ИА АН РУз, 1991. -290 с.
- 5.5. Булыгина Т.Н. Украшения древних ферганцев первой половины I тысячелетия нашей эры как исторических источник: Автореф. дис. ... канд. ист. наук. –М., 1987. -24 с.
- 5.6. Горбунова Н.Г. Культура Ферганы в эпоху раннего железа: Автореф. дис. ... канд. ист. наук. – Л., 1961. -16 с.
- 5.7. Заднепровский Ю.А. Древняя Фергана.: Автореф. дис. ... канд. ист. наук. – Л., 1954. 18 с.
- 5.8. Заднепровский Ю.А. Древняя Фергана. Дисс. ... канд. ист. наук. - Л., 1954.

- 5.9. Иванов Г.П. Археологические культуры Ферганы (периодизация и синхронизация): Автореф. дис. ...канд. ист. наук. – Самарканд, 1999. -25 с.
- 5.10. Кудратов С.С. Поселения левобережья р. Нарын в Фергане (III в. до н.э. - V в. н.э.): Автореф. дис. ... канд. ист. наук. -С-Пб., 1992. -23 с.
- 5.11. Матбабаев Б.Х. Локальные варианты чувтской культуры Ферганы: Автореф. дис. ... канд. ист. наук. –Л., 1985. -18 с.
- 5.12. Мирбабаев А. К. Дахмаки Курката и проблемы зороастрийской идеологии в Северной Средней Азии: Дис. ... докт. ист. наук. - Душанбе, 1994.
- 5.13. Мирзалиев Г. Неглазурованная керамика Ферганы как исторический источник (по материалам городища Ахсикет VII-начало XIII вв.: Автореф. дис. ... канд. ист. наук. - Самарканд, 1988. -17 с.
- 5.14. Мирзалиев Г. Неглазурованная керамика Ферганы как исторический источник (по материалам городища Ахсикет VII-начало XIII вв.: Дис. ... канд. ист. наук. - Самарканд, 1988а.
- 5.15. Павчинская Л.В. Раннесредневековые оссуарии Согда как исторический источник (Типология, районирование, хронология): Автореф. дис. ... канд. ист. наук. - Самарканд, 1990. -15 с.
- 5.16. Пардаев М.Х. Северо-западная Уструшана в эпоху раннего средневековья (по материалам нижнего течения р. Сангзар): Автореф. дис. ... канд. ист. наук. - Ташкент, 1995. -21с.
- 5.17. Пардаев М.Х. Шимолий-ғарбий Уструшона илк ўрта асрларда(Сангзор дарёсининг қуйи оқими материаллари асосида): Т.ф.н. дис. –Тошкент, 1995.
- 5.18. Распопова В.И. Раннесредневековый согдийский город (по материалам Пенджикента): Дис. ... докт. ист. наук в форме научного доклада. -С-Пб., 1993. -69 с.
- 5.19. Сагдуллаев А.С. Культура Северной Бактрии в эпоху поздней бронзы и раннего железа (по материалам памятников района Шурчи-Байсуна): Автореф. дис. ... канд. ист. наук. – Л., 1978. -17 с.

- 5.20. Салтовская Е.Д. Северо-западная Фергана в древности и раннем средневековье: Автореф. дис. ... канд. ист. наук. – Душанбе, 1971. -23 с.
- 5.21. Семенов Г.Л. Согдийский город V-XI вв. Формирование плана (по материалам Пайкенда в Бухарском оазисе и Ак-Бешима в Семиречье): Дис. ... докт. ист. наук в форме научного доклада. -С-Пб., 2002. -43 с.
- 5.22. Спришевский В.И. Чустское поселение (К истории Ферганы в эпоху бронзы): Автореф. дис. ... канд. ист. наук. –Ташкент, 1963. -17 с.
- 5.23. Сулейманов Р.Х. Древняя культура Южного Согда (VII вв. до н.э. - VII вв. н.э.): Автореф. дис. ... докт. ист. наук. -Самарканд, 1997. -36 с.
- 5.24. Табалдиев К.Ш. Эволюция погребального обряда Внутреннего Тянь-Шаня в средние века: Автореф. дис. ... канд. ист. наук. – Новосибирск, 1994. -22 с.
- 5.25. Ширинов Т.Ш. Орудия производства и оружие эпохи бронзы юга Среднеазиатского Междуречья (по данным экспериментально-трассологического изучения): Автореф. дис. ... канд. ист. наук. – Л., 1980. -20 с.
- 5.26. Ширинов Т.Ш. Ранняя городская культура эпохи бронзы юга Средней Азии. По материалам городища Джаркутан: Автореф. дис. ... докт. ист. наук. - М.: 1993. 49 с.
- 5.27. Шпенева Л.Ю. Денежное обращение Ферганы и Шаша в эпоху темуридов (медные монеты XV-нач. XVI вв.): Автореф. дис. ... канд. ист. наук. - Ташкент, 1997. -25 с.

5. Хорижий адабиётлар

- 6.1. Anarbaev A., Matbabaev B. An Early Medieval Urban Necropolis in Ferghana // Silk Road Art and Archeology. The Institute of Silk Road Studies. -Kamakura, 1993-1994.
- 6.2. Gobl. R. Die Tonbullen vom Tacht-e Suleiman. -Berlin, 1976.

- 6.3. Debaine-Frankfort C. Archeologie du Xinjiang des origines aux Han//Palorient. Vol. 14. N1. -Paris, 1988.
- 6.4. Gorbunova N.G. The Culture of Ancient Ferghana VI century B.C. - VI century A.D. British archeological Reports. International Series 281. –Oxford, 1986. - 366 p.
- 6.5. Ivanov G.P. Excavations at Kuva(Ferghana valley/ Uzbekistan) // Iran. XLI, pp. 205-216. London, 2003.
- 6.6. Matbabaev B.Ch. Frühmittelalterliche grabstätten im nordlichen Fergana-Tal (Usbekistan) // Archäologische Mitteilungen aus Iran und Turan. -Berlin, 1998. Band 30. -S. 269-305.
- 6.7. Origine. Origine et evolution de L'homme. -Paris, 1984.
- 6.8. Pidaev Sh. New Finds of Uzbek archaeology. Tokio, 2002.
- 6.9. Rudenko S.I. Die Kultur der Hsiung-nu und die Hugelgraber von Noin Ula. Bonn, 1969.
- 6.10 Shavannes M., Pelliot P. Un traite manicheen retrouve en chine Traduit et annote // Jornal Asiatique. -1913. Mars-avril.
- 6.11 Shirinov T.Sh, Matboboev B.Kh, Ivanov G.P. Kubo sity in Akhmad al-Fargoni's epoch. -Tashkent, 1998.
- 6.12 Stein A. Ancient Khotan. Detalied report of archaeological explorations in Chinese Turkestan. -New York., 1975. -Vol I.
- 6.13 Stein A. Innermost Asia. Detailed Report of Explorations in Central Asia, Kansu and Eastern Iran. -New Dehli. India, 1981. -vol. I-IV.
- 6.14 Helsewe A.F.P. China in Central Asia: The early stage: 125 B.C.- 23 A.D. - Leiden, 1979.
- 6.15 Herrmann A. An historical atlas of China. Edinburgh, 1966.
- 6.16 Fuchs W. Huei-chsao Pilgerreise durch Nordwest-Indien und Zentral Asien um 726 // Sitzungsberichte d. Preussichen Akademie d. Wissenschaften. -1938. XXX.

- 6.17 Zadneprovsky Y. A. Early urban developments in Central Asia // Iran. XXXIII. -London, 1995. -pp. 155-159.
- 6.18 Синьцзян (Шинжонг) каогу санши нэн (30 лет Синьцзянской археологии). Институт археологии Синьцзянской АН (на китайском языке). -Урумчи, 1983. -796 с.

7. Даврий нашрлар ва журналлар

- 7.1. Абдулгазиева Б. Исследования в Андижанской области // Археологические открытия 1981г. - М., 1983. -С. 449.
- 7.2. Абдуллаев Б., Матбабаев Б.Х., Машрабов З.З. Десятый сезон археологических раскопок в Андижане // Археологические исследования в Узбекистане-2002 год. – Ташкент, 2003. -С.4-15.
- 7.3. Анарбаев А.А. Ахсикет в древности и средневековье (итоги и перспективы исследования) // СА. №1. –М., 1988. -С. 171-187.
- 7.4. Аскарлов А., 1970. Могильник эпохи бронзы в Муминабаде // КСИА. Вып. 122. М.-Л. -С.64-66.
- 7.5. Аскарлов А, Ахмедов Б. Ўзбек халқининг келиб чиқиши тарихи (дастлабки мулоҳазалар) // Ўзбекистон овози. -1994. 20 январь.
- 7.6. Аскарлов А.А. Ўрта Осиё қадимги дунёсининг асосий хусусиятлари // ЎИФ. № 6. -Тошкент, 1994. -31-35-бетлар.
- 7.7. Аскарлов А.А. Мустақиллик йилларида тарих, археология ва этнография // ЎИФ. №6. -Тошкент, 1996. -63-73-бетлар.
- 7.8. Аскарлов А.А. Некоторые вопросы истории становления узбекской государственности // ОНУ. № 3-4. -Ташкент, 1997. -С.65-76.
- 7.9. Баевский С.И. Географические названия в ранних персидских толковых словарях (XI-XV вв.) // Страны и народы Востока. Вып. XXII. –М, 1980.
- 7.10. Баруздин Ю.Д, Беленицкий А.М. Бронзовая пластинка из Карабулакского могильника // КСИА. Вып.86. –М., 1961. -С. 21-27.

- 7.11. Беленицкий А.М. Общие результаты раскопок городища древнего Пенджикента (1951-1953 гг.) // МИА. № 66. -М.-Л., 1958. -С. 104-154.
- 7.12. Беленицкий А.М, Маршак Б.И, Распопова В.И. Согдийский город в начале средних веков: (Итоги и методы исследования древнего Пенджикента) // СА. № 2. –М., 1981. -С. 94-110.
- 7.13. Бентович И.Б., 1958. Находки на горе Муг (Собрание Государственного Эрмитажа) // МИА. № 66. -М.-Л., 1958. -С. 358-383.
- 7.14. Бентович И.Б. Керамика верхнего слоя Пенджикента (VII-VIII вв.) // МИА. №124. -М.-Л., 1964. -С. 265-298.
- 7.15. Бентович И.Б. Одежда раннесредневековой Средней Азии (по данным стенных росписей VI-VIII вв.) // Страны и народы Востока. Вып. 22. -М., 1980. -С. 196-212.
- 7.16. Бернштам А.Н., 1940А. Согдийская колонизация Семиречье // КСИИМК. Вып. VI. - М.-Л., 1940. -С. 34-43.
- 7.17. Бернштам А.Н. Историко-археологические очерки Центрального Тянь-Шаня и Памиро-Алая // МИА. №26. –М.-Л., 1952. -346 с.
- 7.18. Бернштам А.Н. Наскальные изображения Саймалы-Таш // СЭ № 2. –М., 1952. -С. 50-68.
- 7.19. Бернштам А.Н. Тюрки и Средняя Азия в описаниях Хой Чао (726) // ВДИ. № 1. –М., 1952. -С. 187-195.
- 7.20. Бернштам А.Н. Древнетюркские рунические надписи из Ферганы // Эпиграфика Востока. Вып. XI. –М., 1956. -С. 54-58.
- 7.21. Брыкина Г.А. К истории земледельческого населения юго-западных предгорий Ферганы в VI-XII вв. // КСИА. Вып. 122. –М., 1970. -С. 93-95.
- 7.22. Брыкина Г.А. Городище Майда-Тепе // КСИА. Вып. 136. –М., 1973. -С. 114-123.
- 7.23. Брыкина Г.А. Могильник Кайрагач в Южной Киргизии // КСИА. Вып. 170. –М., 1982. -С. 118-125.

- 7.24 Брыкина Г.А, Горбунова Н.Г. Фергана // Археология. Средняя Азия в раннем средневековья. –М., 1999. - С. 93-113.
- 7.25 Бобоёров Ф. Тоҳаристон ябғулари тарихига доир (VII-VIII асрлар) // O'zbekiston tarixi. №2. –Тошкент, 2003. -3-12 бетлар.
- 7.26 Булатова В.А. Буддийский храм в Куве // СА. № 3. –М., 1961. -С. 241-250.
- 7.27 Булатова В.А. Руническая надпись на хуме из Ферганы // ОНУ. № 8. - Ташкент, 1965. -С. 60-62.
- 7.28 Буряков Ю.Ф. Пскентские наусы // СА. № 3. –М., 1968. -С. 131-136.
- 7.29 Буряков Ю.Ф. К истории раннесредневекового Чача // O'zbekiston tarixi. №3. –Ташкент, 2002. 10-20 бетлар.
- 7.30 Вознесенский А. Месторождение калийной селитры в Ферганской долины // Геол. Вестник. Том. 2. № 2. –М., 1916.
- 7.31 Воронец М.Э. Археологическая рекогносцировка 1950 года по Наманганской области // И АН УзССР. Вып. 5. –Ташкент, 1951. -С. 93-97.
- 7.32 Гайдукевич В.Ф. Керамическая обжигательная печь Мунчактепа // КСИИМК. Вып. 28. –М., 1949. -С. 77-82.
- 7.33 Гайдукевич В.Ф. Некрополи некоторых боспорских городов (По материалам раскопок 1930-х годов) // МИА. № 69. –М.-Л., 1959. -С. 154-238.
- 7.34 Гамбург Б.З, Горбунова Н.Г. Новые данные о культуре эпохи бронзы Ферганской долины // СА. № 3. –М., 1957. -С. 130-135.
- 7.35 Горбунова Н.Г. Поселения Ферганы первых веков нашей эры (Некоторые итоги исследования) // СА. № 3. –М., 1977. -С. 107-120.
- 7.36 Горбунова Н.Г. Итоги исследования археологических памятников Ферганской области (к истории культуры Ферганы) // СА. № 3. –М., 1979. -С. 16-34.
- 7.37 Горбунова Н.Г. О раннесредневековой керамике Ферганы // УСА. Вып. 4. –М., 1979. -С. 69-71.

- 7.38 Горбунова Н.Г. Кугайско-карабулакская культура Ферганы // СА. № 3. – М., 1983. -С. 23-46.
- 7.39 Григорьев Г.В. "Саманидское блюдо" из Ферганы // Изв. Уз.ФАН СССР. Вып. 4. -Ташкент, 1941. -С. 87-88.
- 7.40 Давидович Е.А., 1958. Раскопки замка Калаи-Боло (Из работ Исфаринского отряда в 1951-1952 гг.) // МИА. № 66. –М.,-Л., 1958. -С. 73-103.
- 7.41 Давидович Е.А. Саманидские монеты Кубы // СА. №2. –М., 1960. -С. 254-257.
- 7.42 Дуке Х. Новый могильник тюркского времени в Южном Узбекистане // УСА. Вып. 3. -Л., 1975. -С. 76.
- 7.43 Джалилов А. Антиарабское движение согдийцев 720-722 гг. // Известия отделение общественных наук АН Таджикистана. N13. –Душанбе, 1957. -С.71-85.
- 7.44 Жуков В.Д. Археологические объекты на трассе Южного Ферганского канала // Известия Уз ФАН. № 10. -Ташкент, 1940. -С. 21-28.
- 7.45 Жуков В.Д. Некоторые результаты археологических работ в Кувинском районе Ферганской области // Изв. АН Уз.ССР. Сер. Общ. Наук. №2. – Ташкент, 1957. -С. 93-96.
- 7.46 Заднепровский Ю.А. Городище Эйлатан (к вопросу о датировке памятника) // СА. № 3. –М., 1960. -С. 29-45.
- 7.47 Заднепровский Ю.А. Древнеземледельческая культура Ферганы // МИА. № 118. –М.-Л, 1962. -328 с.
- 7.48 Заднепровский Ю.А. Неолит Центральной Ферганы // КСИА. Вып. 108. – М., 1966. -С. 35-35.
- 7.49 Заднепровский Ю.А. Тюркские памятники в Фергане // СА. №1. –М., 1967. -С. 270-274.
- 7.50 Заднепровский Ю.А. К истории оазисного расселения в первобытной Средней Азии // КСИА. Вып. 167. –М., 1981. -С. 23-28.

- 7.51 Заднепровский Ю.А. Основные этапы истории Ошского оазиса // КСИА. Вып. 176. –М., 1983. -С. 51-57.
- 7.52 Заднепровский Ю.А. Сто лет археологического изучения Ферганы // Инфор. бюлл. МАИКЦА. Вып. 10. –М., 1986. -С. 75-82.
- 7.53 Заднепровский Ю.А. Статьи в энциклопедии «Ошская область». - Фрунзе, 1987.
- 7.54 Заднепровский Ю.А. (Рецензия): Боровкова Л.А. Запад Центральной Азии во II в. до н.э. -VII в. н.э. Историко-археологический обзор по древнекитайским источникам. Москва 1989 // Восток. № 3. –М., 1991. -С. 155-159.
- 7.55 Заднепровский Ю.А. Спорные вопросы истории культуры древней Ферганы // КСИА. Вып. 209. –М., 1993. -С. 17-23.
- 7.56 Иваницкий И.Д. Оссуарии из округа Саилтепа // ОНУ.№ 6. –Ташкент, 1989. -С. 53-59
- 7.57 Иванов Г.П. Кашкарчинский могильник - новый памятник эпохи поздней бронзы в Фергане // ОНУ. № 10. –Ташкент, 1988. -С. 44-47.
- 7.58 Иванов Г.П. Кувсайский могильник VII - VIII вв. в Ферганской области // СА. № 3. –М., 1991. -С. 262-266.
- 7.59 Иванов Г.П. Новые данные по истории г. Кува // Археологические исследования в Узбекистане – 2004-2005 годы. Вып. 5. -Ташкент, 2006. - С. 124-126.
- 7.60 Исамиддинов М.Х. Разведочные работы в Наманганской области // АО 1983 г. - М., 1985. - С. 531.
- 7.61 Кадыров Э.Б. Новые материалы к изучению культуры древних скотоводов Ферганы (по материалам раскопок могильника Гурмирон в 1973 г.) // УСА. 1975. Вып. 3. -Л., 1975. -С. 33-36.
- 7.62 Кобанов С.К. Археологические находки на Фархадстрое // Изв. АН Узб. Вып. 5. -Ташкент, 1948.

- 7.63 Козенкова В.И. Гончарная печь из Хилля // СА. № 3. –М., 1958. -С. 219-221.
- 7.64 Козенкова В.И. Археологические работы в Андижанской области // КСИИМК. Вып. 76. –М., 1959. -С. 56-63.
- 7.65 Козенкова В.И. К вопросу о хумах с захоронениями костей на территории Средней Азии // СА. № 3. –М., 1961. -С. 251-260.
- 7.66 Козенкова В.И. Гайрат-тепе (К истории поселений Ферганы первой половины первого тысячелетия) // СА. № 4. –М., 1964. -С. 218-237.
- 7.67 Кудратов С.С. Ранние гончарные печи с городища Эйлатан // ОНУ. № 3. -Ташкент, 1991. -С. 30-42.
- 7.68 Кызласов И.Л. Мировоззренческая основа погребального обряда // РА. № 1. –М., 1993. -С. 98-111.
- 7.69 Кызласов И.Л. Материалы к ранней истории тюрков. I. Древнейшие свидетельства об армии // РА. №3. –М., 1996. -С. 73-89.
- 7.70 Кызласов И.Л. Материалы к ранней истории тюрков. II. Древнейшие свидетельства о письменности // РА. №1. –М., 1998. -С. 71-81.
- 7.71 Кызласов И.Л. Материалы к ранней истории тюрков. III. Древнейшие свидетельства о письменности // РА. №2. –М., 1998.
- 7.72 Кызласов И.Л. Материалы к ранней истории тюрков. IV. Образованность в эпоху рунического письма // РА. №4. –М., 1999. -С. 99-117.
- 7.73 Кызласов Л. Первый тюркский каганат и его значение для истории Восточной Европы // Татарская археология. №1. –М., 1997. -С.23-30.
- 7.74 Кызласов Л.Р. Культурные взаимосвязи тюрков и иранцев в VI-XIII вв.(язык, письменность, религия) // Этнографическое обозрение. №6. –М., 2004. -С.3-13.
- 7.75 Латынин Б.А. Работы в районе проектируемой гидростанции на реке Нарын в Фергане // ИГАИМК. Вып.110. –М., 1935. -С. 120-158.

- 7.76 Латынин Б.А., Оболдуева Т.Г. Исфаринские курганы (к вопросу о системе хозяйства древней Ферганы) // КСИИМК. Вып. 76. –М., 1959. - С.17-27.
- 7.77 Левина Л.М. Памятники джетыясарской культуры середины I тысячелетия до н.э. - середины I тысячелетия н.э. // Археология СССР: Степная полоса Азиатской части СССР в скифо-сарматское время. – М., 1992. -С. 61-72.
- 7.78 Левина Л.М. Джетыясарские склепы // Низовья Сырдарьи в древности. Вып. II. Джетыясарская культура. Часть I. Склепы. – М., 1993. -С. 33-198.
- 7.79 Леонова Н.Б., Смирнова Ю.А. Погребение как объект формального анализа // КСИА. Вып. 148. –М., 1977. -С. 16-23.
- 7.80 Лившиц В.А. Письменность древней Ферганы(?) // Народы Азии и Африки. № 6. -Л., 1968 .-С. 229-230.
- 7.81 Лившиц В.А. Правители Панча: (Согдийцы и тюрки) // Народы Азии и Африки, №4. –Л., 1979. -С. 56-68.
- 7.82 Литвинский Б.А. Сложносоставной лук в древней Средней Азии (К проблеме эволюции лука на Востоке) // СА. № 4. -М., 1966. -С. 51-69.
- 7.83 Мандельштам А.М. О сложение таджикской народности в Среднеазиатском Междуречье // СА. XX. –М., 1954. -С. 57-99.
- 7.84 Марков Г.Е. Скотоводческое хозяйство и кочевничество. Дефиниция и терминология // Советская Этнография. №4. –М., 1981. -С. 83-94.
- 7.85 Массон В.М. Кушанская эпоха в древней истории Узбекистана // ОНУ. №6. –Ташкент, 1981. -С. 36-43.
- 7.86 Массон М.Е. Экспедиция археологического надзора на строительстве Большого Ферганского канала // КСИИМК. Вып. 4. –М., 1940. -С. 52-54.
- 7.87 Матбабаев Б.Х. Оссуарии Ферганы // ОНУ. №2. –Ташкент, 1993. -С. 43-47.

- 7.88 Матбобоев Б.Х. Шимолий Фарғонанинг қадимги мазорларини ўрганишга доир (Ғовасой ва Косонсой ҳавзалари) // ЎИФ. № 3. –Ташкент, 1993. -19-23 бетлар.
- 7.89 Матбабаев Б.Х. О возникновении и этапах развития города Поп (Баб) // ОНУз. № 8. –Ташкент, 1994. -С. 59-63.
- 7.90 Матбабаев Б.Х. Қадимги Фарғонадаги дафн маросимлари // ЎИФ. № 5. – Тошкент, 1994. -47-52 бетлар.
- 7.91 Матбабаев Б.Х. Фарғона қадимий шаҳарларини жойлашган ўрни муаммолари // ЎИФ. № 9. – Тошкент, 1995. -77-82 бетлар.
- 7.92 Матбабаев Б.Х. Шимолий Фарғонанинг қадимги мазорларни ўрганишга доир (Ғовасой ва Косонсой ҳавзалари) // ЎИФ. №3. –Тошкент, 1996. -19-23 бетлар.
- 7.93 Матбобоев Б.Х. Қадимги Фарғона мудофаа иншоотларнинг ривожланиш босқичлари // ЎИФ. № 1-2. – Тошкент, 1997. -С. 45-49.
- 7.94 Матбабаев Б.Х, Иванов Г.П. Находки погребений с трупосожжением и конем в Фергане // ОНУ. № 5. – Ташкент, 1997. -С. 72-75.
- 7.95 Матбабаев Б.Х. Могильник Мунчактепа в Северной Фергане (Узбекистан) // РА. № 3. –М., 1999. -С. 124-140.
- 7.96 Матбобоев Б. Қадимги Қува // Фан ва турмуш. №4. – Тошкент, 1999. - 16-18 бетлар.
- 7.97 Могильников В.А. Тюрки // Степи Евразии в эпоху средневековья. Археология СССР. –М., 1981. -С. 29-43.
- 7.98 Муҳаммаджонов А.Р. Қубо – Қува демақдир // Moziydan sado. 1(29). – Toshkent, 2006.
- 7.99 Оболдуева Т.Г. Археологические наблюдения на Северном Ферганском канале // Изв. УзФАН СССР. №10. –Ташкент, 1940. -С. 29-32.
- 7.100 Ольховский А.С. Погребально - поминальная обрядность в системе взаимосвязанных понятий // СА. № 1. –М., 1986. -С. 65-76.

- 7.101 Ольховский В.С. Погребальная обрядность (содержание и структура) // РА. № 1. –М., 1993. -С. 78-93.
- 7.102 Павлов П.Г. Новые находки каменного века в Южной Киргизии // СА. №2. –М., 1983. -С. 213-216.
- 7.103 Пьянков И.В. Некоторые спорные вопросы «Этногеографии Турана»: полемика археолога с филологом? (По поводу книги Б.И. Вайнберг «Этногеография Турана в древности. VII в. до н.э.- VIII в.н.э.». Москва. 1999 // ВДИ. №4. –М., 2004. -С.213-224.
- 7.104 Распопова В.И. Согдийский город и кочевая степь в VII - VIII вв. // КСИА. Вып. 122. –М., 1970. -С. 86-91.
- 7.105 Распопова В.И. Зеркала из Пенджикента // КСИА. Вып. 132. –М., 1972. - С. 65-69.
- 7.106 Рахимов М. Обычаи и обряды связанные со смертью и похоронами у таджиков Кулябской области // ИООН АН Таджикистана. Вып. III. – Сталинабад, 1953. -С. 107-130.
- 7.107 Рахмонов Н. Яна бир Қува битиги // Ўзбекистон овози. -1999. 18 март.
- 7.108 Рахмонов Н., Матбобоев Б. Кўҳна Кува битиглари // Ўзбекистон овози. - 1999. 23 январь.
- 7.109 Рахмонов Н., Матбобоев Б. Кўҳна сағанадан топилган ёзув // Ўзбекистон овози. -2000. 2 май.
- 7.110 Ремпель Л.И. Некрополь древнего Тараза // КСИИМК. Вып. 69. –М., 1957. -С. 102-110.
- 7.111 Ртвеладзе Э.В. К характеристике памятников Сурхандариньской области ахеменидского времени // СА. № 2. –М., 1975. -С. 262-266.
- 7.112 Ртвеладзе Э.В. Средневековый могильник Бит-тепе в Чаганиане // СА. № 4. –М., 1986. -С. 194-209.
- 7.113 Сагдуллаев А.С. Заметки о раннем железном веке Средней Азии. СА. № 2. –М., 1982. -С. 229-234.

- 7.114 Сарияниди В.И, Кошеленко Г.А. Средняя Азия в раннежелезном веке. Заключение // Археология СССР: Древнейшие государства Кавказа и Средней Азии. –М., 1985. -С.178-203.
- 7.115 Сверчков Л.М., Папахристу О.А. Традиции мастеров ножовщиков Средней Азии // ОНУ. № 7. –Ташкент, 1990. -С. 46-53.
- 7.116 Сверчков Л.М. О локализации государств Мими и Чжечиба // ОНУ. №4. – Ташкент, 2003. -С.68-72.
- 7.117 Сорокин С.С. Некоторые вопросы происхождения керамики катакомбных могил Ферганы // СА. Вып. XX. –М., 1954. -С. 131-147.
- 7.118 Ставиский Б.Я, Большаков О.Г. и Мончадская Е.А. Пенджикентский некрополь // МИА. №37. –М., 1953. -С. 64-98.
- 7.119 Степи Евразии в эпоху средневековья // Археология СССР. – М., 1991. - 304 с.
- 7.120 Тереножкин А.И. Дата мингечаурских удил // СА. № 4. –М., 1974. -С. 71-84.
- 7.121 Ходжайов Т.К. Ўрта Осиёда мўғулий ирк // Фан ва турмуш. №6. – Тошкент, 1991. -22-23 бетлар.
- 7.122 Хужаназаров М. Изображение пахоты из Янгиарыкся // ОНУ. № 3. – Ташкент, 1989. -С. 50-51.
- 7.123 Чуланов Ю.Г. Некоторые новые памятники Северной Ферганы // СА. № 2. –М., 1967. -С. 245-250.
- 7.124 Ширинов Т.Ш. Фарғонанинг кўхна шаҳарлари // Халқ сўзи. -2000. 26 январь сони.
- 7.125 Якубовский А.Ю., Большаков О.Г. Борьба народов Средней Азии против арабского завоевания // Очерки истории СССР. – М., 1958. -С. 419-432.
- 7.126 Горбунова Н.Г. Ферганский могильник Хангиз I // СА. №1. 1990. С. 178-198.

- 7.127 Бернштам А.Н. Араванские наскальные изображения и Даваньская (Ферганская) столицы Эрши // Советская Этнография. №4. –М., 1948. –С. 155-161.
- 7.128 Козенкова В. И. Новый источник для изучения связей Византии и Средней Азии // СА. №1. –М., 1967. -С. 266-270.

8. Альбомлар ва катологлар

- 8.1. Атлас мира. –М., 1981. -337 с.
- 8.2. Борисов А.Я., Луконин В.Г. Сасанидские геммы. Каталог. – Л., 1963. -222 с.
- 8.3. Каталог выставки. Памятники культуры и искусства Киргизии. Древность и средневековье. – Л., 1983. -80 с.
- 8.4. Культура и искусство древнего Узбекистана. Каталог выставки. Книга 1, 2. –М., 1991.
- 8.5. Спришевский В.И. Каталог археологических материалов эпохи камня и бронзы. -Ташкент, 1974. -88 с.

9. Конференция материаллари ва тезислари

- 9.1. Анарбаев А.А. Городская культура Ферганы и ее связи Согдом // Городская среда и культура Бактрии-Тохаристана и Согда (IV в. до н.э. - VIII в.н.э.). ТД международного коллоквиума. – Ташкент, 1986. -С.6-7.
- 9.2. Атаходжаев А.Х. Саманидский чекан Оша и Узгенда // Древний Ош в среднеазиатском контексте. ТД МК «История и культура Оша и Ошской области в домонгольскую эпоху. – Ош, 1998. -С.47-4.
- 9.3. Ахраров И. Античная керамика с поселений Северной Ферганы // ТД Всесоюзной научной совещание «Античная культура Средней Азии и Казахстана. - Ташкент: Фан, 1979. - С.107-109.
- 9.4. Ахраров И. К истории фортификации и исторической топографии Ахсикета // ТД МК «Средняя Азия и мировая цивилизация». -Ташкент, 1992.

- 9.5. Баратова Л. О монетных находках в Фергане(доисламский период) // Центральная Азия. Источники, история, культура. ТДК. - М., 2003. -С.26-28.
- 9.6. Болелов С. Погребение по обряду кремации на территории Средней Азии в первой половине I тыс. н.э. // ТД ТашГУ «Археология Средней Азии». – Ташкент, 1990. -С.37-38.
- 9.7. Брыкина Г.А. Культы и культовые места в Фергане // ТД НК "Проблемы древней истории Северного Причерноморья и Средней Азии (эпохи бронзы и раннего железа). - Л., 1990. -С. 5-7.
- 9.8. Горбунова Н.Г. Новые материалы к истории ферганских поселений // Тезисы докл. науч. сессии посвящ. итогам науч. работы Гос. Эрмитажа за 1963 -Л., 1964. -С. 15-16.
- 9.9. Горбунова Н.Г. Некоторые итоги исследования поселений Ферганы кушанского времени // ТД сессии, посвящ. итогам полевых археологических исследований 1972 года. - Ташкент: Фан, 1973. - С.133-134.
- 9.10. Горбунова Н.Г. Древняя Фергана по письменным источникам // Древний Ош в среднеазиатском контексте. ТД МК «История и культура Оша и Ошской области в домонгольскую эпоху. – Ош, 1998. -С. 29-31.
- 9.11. Заднепровский Ю.А. Земледельческие поселения Ферганы и Южной Киргизии (периода поздней бронзы и железа) // Материалы II совещ. археологов и этнографов Средней Азии. – М.-Л., 1959. -С. 150-157.
- 9.12. Заднепровский Ю.А. Типология и динамика развития городских поселений древней Ферганы // ТД сессии, посвящ. итогам полевых археологических исследований 1972 года. - Т.: Фан, 1973. – С.88-90.
- 9.13. Заднепровский Ю.А. Типы поселений и жилищ Ферганы бронзового века // ТД конференции «Реконструкция древних общественных отношений» по археологическим материалам жилищ и поселений. - Л.: 1974.- С. 32-35.

- 9.14. Заднепровский Ю.А. Проблемы генезиса раннесредневековой культуры Ферганы // ТД всесоюзной научной конференции "Раннесредневековая культура Средней Азии и Казахстана". - Душанбе: 1977. -С. 21-23.
- 9.15. Иванов Г.П. Раннесредневековые кубки из Ферганы // ТД НК "Проблемы древней истории Северного Причерноморья и Средней Азии (эпохи бронзы и раннего железа). - Л.:1990. -С. 12-13.
- 9.16. Кадыров Э.Б. Новые данные к изучению культуры Ферганы доарабского времени // ТД сессии, посвящ. итогам полевых археологических исследований 1972 года. - Ташкент: Фан, 1973. - С. 151-152.
- 9.17. Като Кюдзо. Две пути распространения буддизма в Средней Азии // Ўзбек давлатчилиги тарихида Қадимги Фарғона. Я. Фуломов номидаги «Ўзбек халқи ва давлатчилиги тарихи» Республика илмий семинарининг маъруза матнлари. –Самарқанд, 2001. -41-42 бетлар.
- 9.18. Кочнев Б.Д. Домонгольский город северо-восточного Мавераннахра в свете нумизматики // ТД конференции «Зоны и этапы урбанизации (теоретические аспекты проблемы «Город и процесс урбанизации в Средней Азии»)». - Ташкент: Фан, 1989. - С. 53-55.
- 9.19. Кочнев Б.Д. Монетный чекан Ферганы при Караханидах (конец X - нач. XIII в.) // Древний Ош в среднеазиатском контексте. ТД МК. – Ош, 1998. - С. 62-65.
- 9.20. Массон В.М. Изучение горного дела Средней Азии // История перспективы развития горнорудной промышленности Средней Азии. ТД МК. -Худжанд, 1994. -С. 21-23.
- 9.21. Массон В.М. Ош и городские центры Ферганской долины // Древний Ош в среднеазиатском контексте. ТД МК. – Ош, 1998. –С. 15-19.
- 9.22. Матбабаев Б.Х. Новый пункт на Великом Шелковом пути (на примере могильника Мунчактепа в Северной Фергане) // ТД международного семинара ЮНЕСКО. – Самарканд, 1990. –С. 108-110.

- 9.23. Матбабаев Б.Х. Этапы археологического изучения кочевников Ферганы // Доклады "III - Грязновские чтения" на памяти М.П. Грязнова. Часть I. – Омск, 1995. –С. 62-66.
- 9.24. Матбабаев Б.Х. К вопросу обряда очищения костей в Ферганской долине // Мат. 3-международной конференции: Россия и Восток: проблемы взаимодействия. Часть V. Кн. 2. Кочевники Евразии и окружающий мир. - Челябинск., 1995. –С. 51-53.
- 9.25. Матбабаев Б.Х, Майтдинова Г.М. Ткани и одежда из Мунчактепа // Археология и художественная культура Центральной Азии. ТД. Часть 2. – Ташкент, 1995. -С. 40-41.
- 9.26. Матбабаев Б.Х, Реутова М.А. К методике реставрации и консервации гробов из камыша // ТД международной конференции «Проблемы реставрации культурного наследия народов Средней Азии и технологии древних и средневековых ремесленных производств». – Самарканд, 1995. –С. 62-63.
- 9.27. Матбобоев Б.Х. Ўрта Осиёда сўнгги бронза ва илк темир даври деҳқон жамоалари маданиятининг хусусиятлари (Қадимги ҳуст ва чироқчи маданиятлари мисолида) // Древний Карши, история культуры и градостроительства Средней Азии. ТДК. –Карши, 1999.–С. 94-96.
- 9.28. Матбобоев Б.Х. Фарғонанинг қадимги ва илк ўрта асрлар даври тарихини даврлаштириш масалалари (археологик манбалар асосида) // Тарих, мустақиллик миллий ғоя. Республика илмий-назарий анжумани материаллари. –Тошкент, 2001. –153-156 бетлар.
- 9.29. Мкртычев Т.К. Кувинский храм: проблемы интерпретации // Верования и культы домусульманской Средней Азии. Тезисы конференции. –М., 1997. –С. 39-41).
- 9.30. Распопова В.И. Типы строений и социальная дифференциация горожан Пенджикента // ТДК «Древний город Средней Азии». -Л., 1973. –С.38-39.

- 9.31. Ртвеладзе Э.В. Древнечачские монеты династии Ванвана (Победоносного) // Ўзбекистон санъатида толерантлик ва анъаналарнинг ўзига хослиги. Илмий конференция материаллари. - Тошкент, 2005. –С. 22-24.
- 9.32. Сагдуллаев А.С. О первых государствах Средней Азии // Марказий Осиёда урбанизация жараёнининг пайдо бўлиши ва ривожланиш босқичлари. Академик А. А. Асқаров таваллудига 60 йил тўлиши муносабати билан ўтказилган анжуман материаллари. – Самарқанд., 1995. –С. 39-40.
- 9.33. Смирнова О.И. О древнетюркских монетах Кувы(Фергана) (Предварительные сообщение) // Письменные памятники и проблемы истории и культуры народов Востока: XII годичная научная сессия ЛО ИВАН (Краткое сообщение), часть I. - М., 1977. –С.51-57.
- 9.34. Табалдиев К.Ш. О связях Енисейских и Тянь-Шанских кыргызов (по данным археологии) // Происхождение кыргызов. ТД МНК посвященной 1000-летию эпоса «Манас». – Бишкек. 1995. –С.75-77.
- 9.35. Ходжайов Т.К., Ходжайова Г.К. Динамика монголоидных элементов как показатель этногенетических взаимоотношений историко-культурных областей Средней Азии // ТД "Средняя Азия и мировая цивилизация". - Т., 1992. –С. 148-150.
- 9.36. Ширинов Т.Ш. Теоретические проблемы урбанизации в среднеазиатской археологии // Марказий Осиёда урбанизация жараёнининг пайдо бўлиши ва ривожланиш босқичлари. – Самарқанд, 1995. - 114-116 бетлар.

10. Энциклопедия ва луғатлар.

- 10.1. Древнетюркский словарь. – Л.: Наука, 1969.- 676 с.
- 10.2. Мирортиқ Мирабдулла ўғли. Жўғрофий атамалар луғати. –Тошкент, 1992. - 56 саҳифа.
- 10.3. Навоий асарлари учун қисқача луғат. - Тошкент, 1993. - 375 саҳифа.

- 10.4. Русско-узбекский словарь. - Тошкент: Энциклопедия Бош редакцияси, 1984. I, II тома.
- 10.5. Узбекский народный героический эпос. - М., 1949. - 519 с.
- 10.6. Узбекско-русский словарь. - Тошкент: Энциклопедия Бош редакцияси, 1988. - 728 с.
- 10.7. Ўзбек тилининг изоҳли луғати. -М.: Рус тили, 1981. I, II томлар.
- 10.8. Ўзбек тилининг изоҳли луғати. –Тошкент: Ўзбек Миллий энциклопедияси, 2006-2008. Беш жилдлик.
- 10.9. X ва x-лик сўзларнинг имло луғати. – Тошкент, 1993. –80 саҳифа.

СПИСОК СОКРАЩЕНИЯ

- АИ - Археологические исследования в Узбекистане. Самарканд - Ташкент.
- АО - Археологические открытия. Москва.
- АРТ - Археологические работы в Таджикистане. Душанбе.
- АСГЭ - Археологический сборник Государственного Эрмитажа. Ленинград / Санкт-Петербург.
- ВДИ - Вестник древней истории. Москва.
- ИИ НАН - Института Истории Национальной академии наук.
- ИА АН - Институт Археологии Академии Наук. Москва.
- ИАН - Известия Академии Наук. Москва
- ИГАИМК - Известия Государственной Академии истории материальной культуры. Москва.
- Изв. УзФАН - Известия Узбекского филиала Академии наук СССР. Ташкент.
- ИИМК - Институт истории материальной культуры. Ленинград / Санкт-Петербург.
- ИМКУ - История материальной культуры Узбекистана. Ташкент - Самарканд.
- ИООН - Известия отделения общественных наук. Москва
- КСИА - Краткие сообщения Института археологии. АН СССР. Москва.
- КСИИМК - Краткие сообщения Институт истории материальной культуры. Москва-Ленинград.
- КСИЭ - Краткие сообщения Института этнографии. АН СССР. Москва-Ленинград.
- МАИКЦА - Международная ассоциация по изучению культур Центральной Азии. Москва.

- МИА - Материалы и исследования по археологии. СССР. М.
- МКТ - Материальная культура Таджикистана. Душанбе.
- МНК - Международная научная конференция.
- МХЭ - Материалы Хорезмской археолого-этнографической экспедиции. Москва.
- ОНУ - Общественные науки в Узбекистане. Ташкент.
- РА - Российская археология. Москва.
- СА - Советская археология. Москва.
- САИ - Свод археологических источников. Москва.
- СГЭ - Сообщение Государственного Эрмитажа. Ленинград.
- СЭ - Советская этнография. Москва.
- ТГЭ - Труды Государственного Эрмитажа. Ленинград.
- ТД - Тезисы докладов.
- ТИИ - Труды Института истории.
- ТИИА - Труды Института истории и археологии.
- ТИИАЭ - Труды Института истории, археологии и этнографии.
- ТКАЭЭ - Труды Киргизской археолого-этнографической экспедиции. Москва.
- ТМИ УзССР - Труды Музея истории Узбекской ССР. Ташкент.
- САГУ - Среднеазиатский Государственный университет. Ташкент.
- ТашГУ - Ташкентский Государственный университет.
- ТТКАЭЭ - Труды Тувинской комплексной экспедиции. Кызыл.
- ТХАЭЭ - Труды Хорезмской археолого-этнографической экспедиции. Москва.
- УСА - Успехи среднеазиатской археологии. Ленинград.
- ЎИФ - Ўзбекистонда ижтимоий фанлар. Тошкент.

Ўзбекистон Республикаси Фанлар Академияси
Самарқанд бўлими
Я. Фуломов номи Археология институти

Қўлёзма ҳуқуқида

УДК 94(575.121)
903(575)

Матбобоев Боқижон Хошимович
ҚАДИМГИ ФАРҒОНАНИНГ ИЛК ЎРТА АСРЛАР ДАВРИ
МАДАНИЯТИ
(V-VIII асрлар археологик манбаларининг тарихий таҳлили асосида)

Мутахассислиги: 07.00.06 –“Археология”

Тарих фанлари доктори илмий даражасини олиш учун ёзилган
диссертациянинг фотосуратлар ва чизмалар альбоми

Илмий маслаҳатчи : академик А.А. Асқаров

Самарқанд - 2009

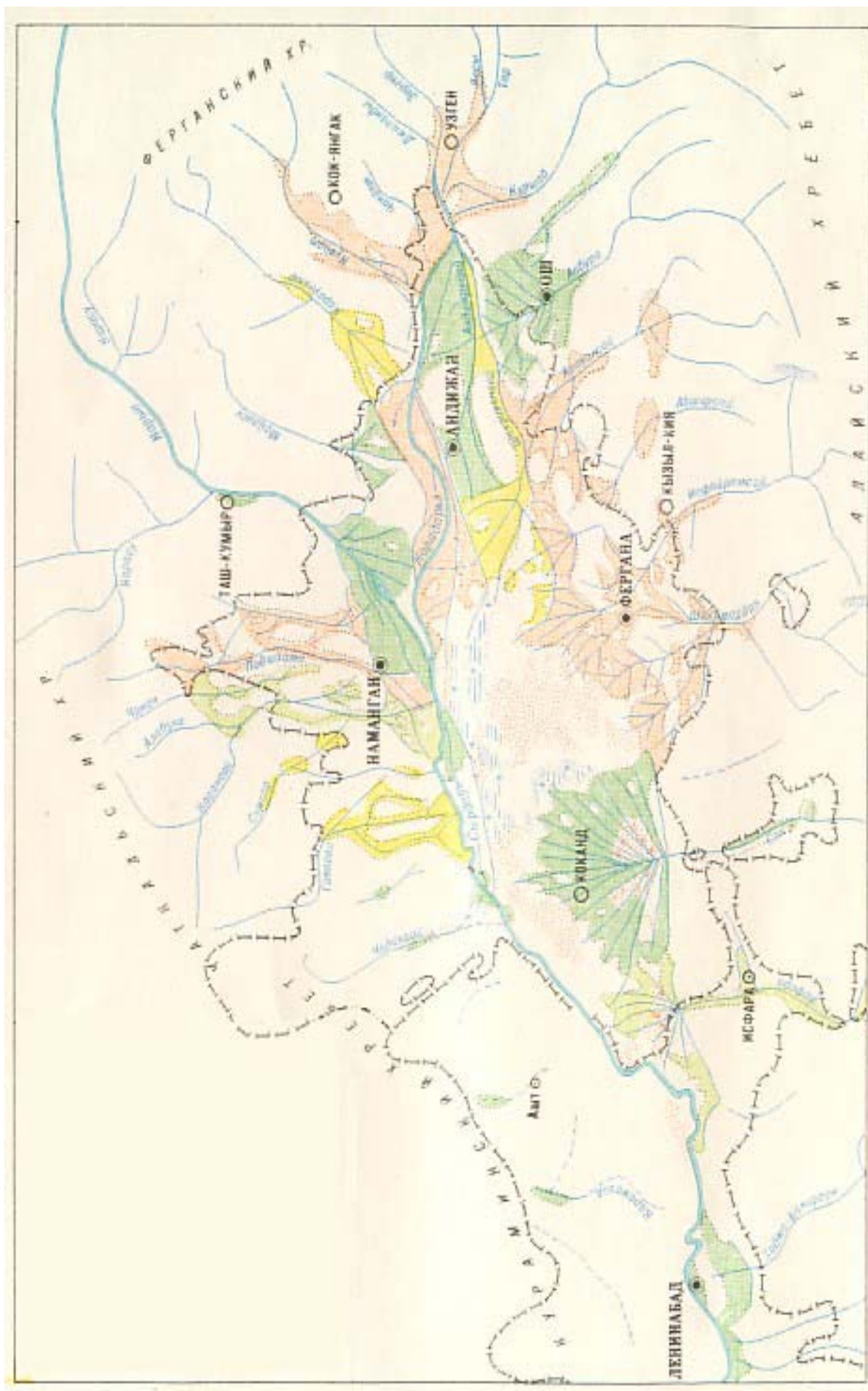

1-расм. Фарғона водийсининг табиий географик харитаси.

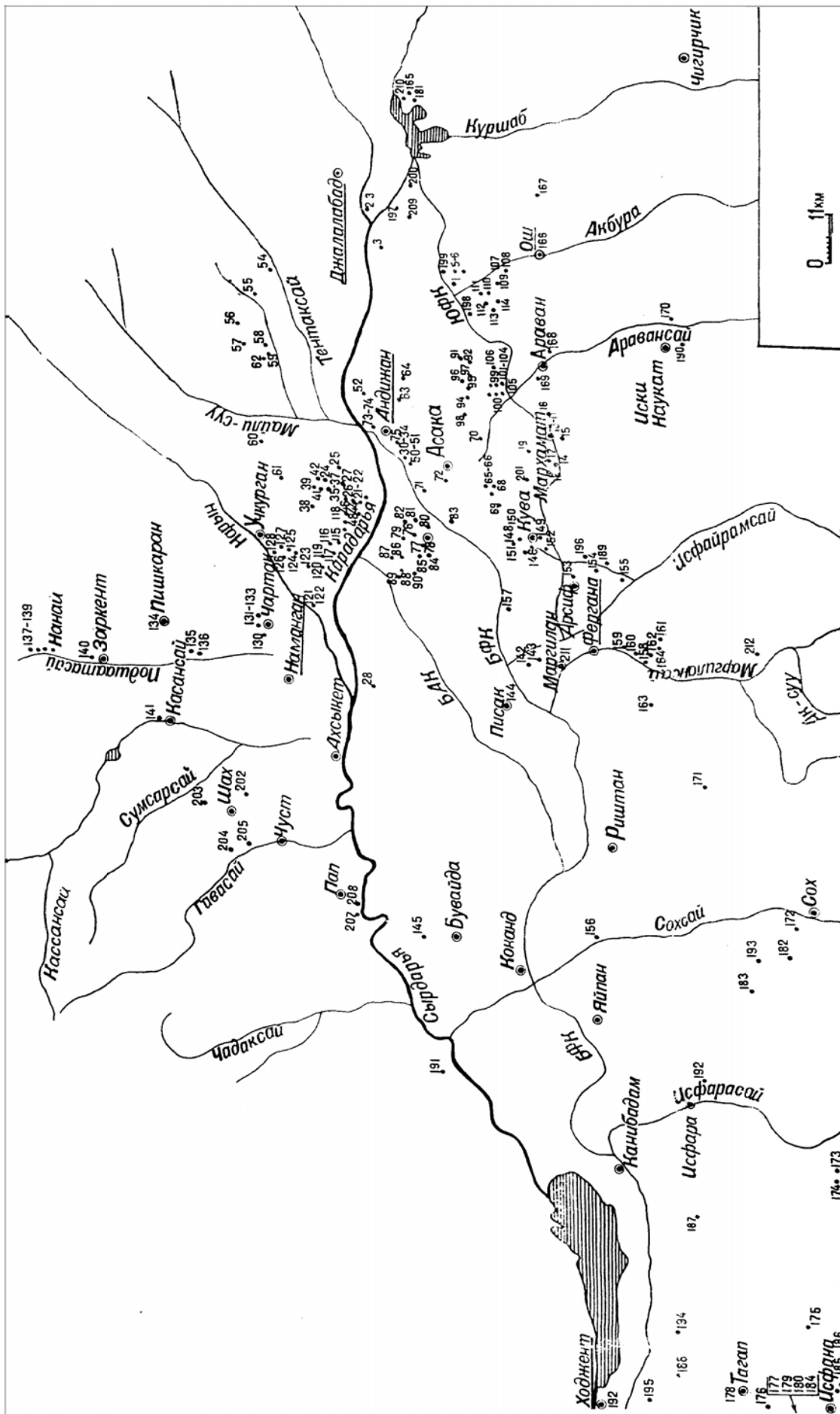

2-расм. Фарғона водийси илк ўрта асрлар ёдгорликлари (жойлашган ўрни араб рақамлари билан берилган)

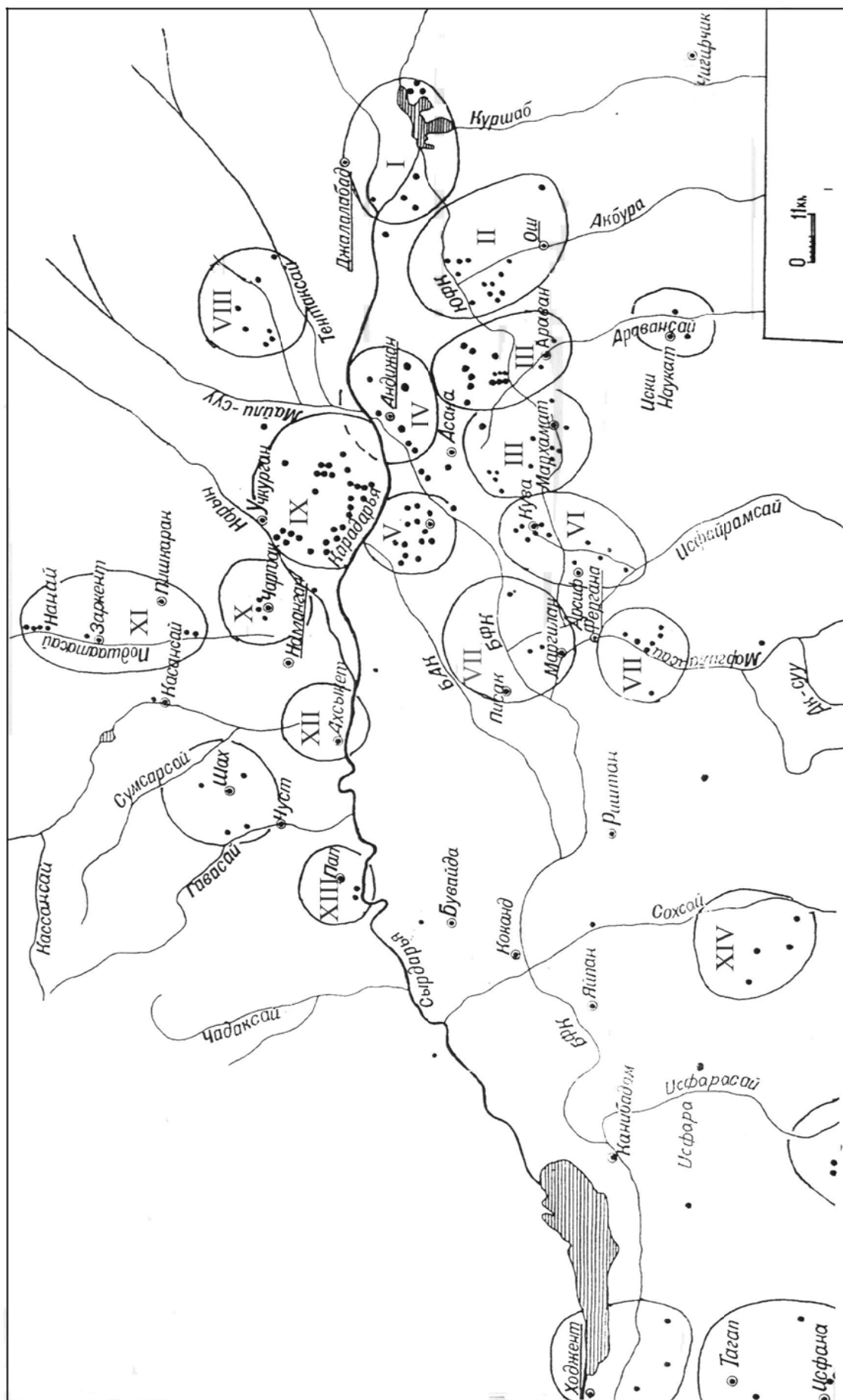

3-расм. Фарғона водийси илк ўрта асрлар ёдгорликларини оқар сув манбалари бўйича ажратилган ирригация районлари

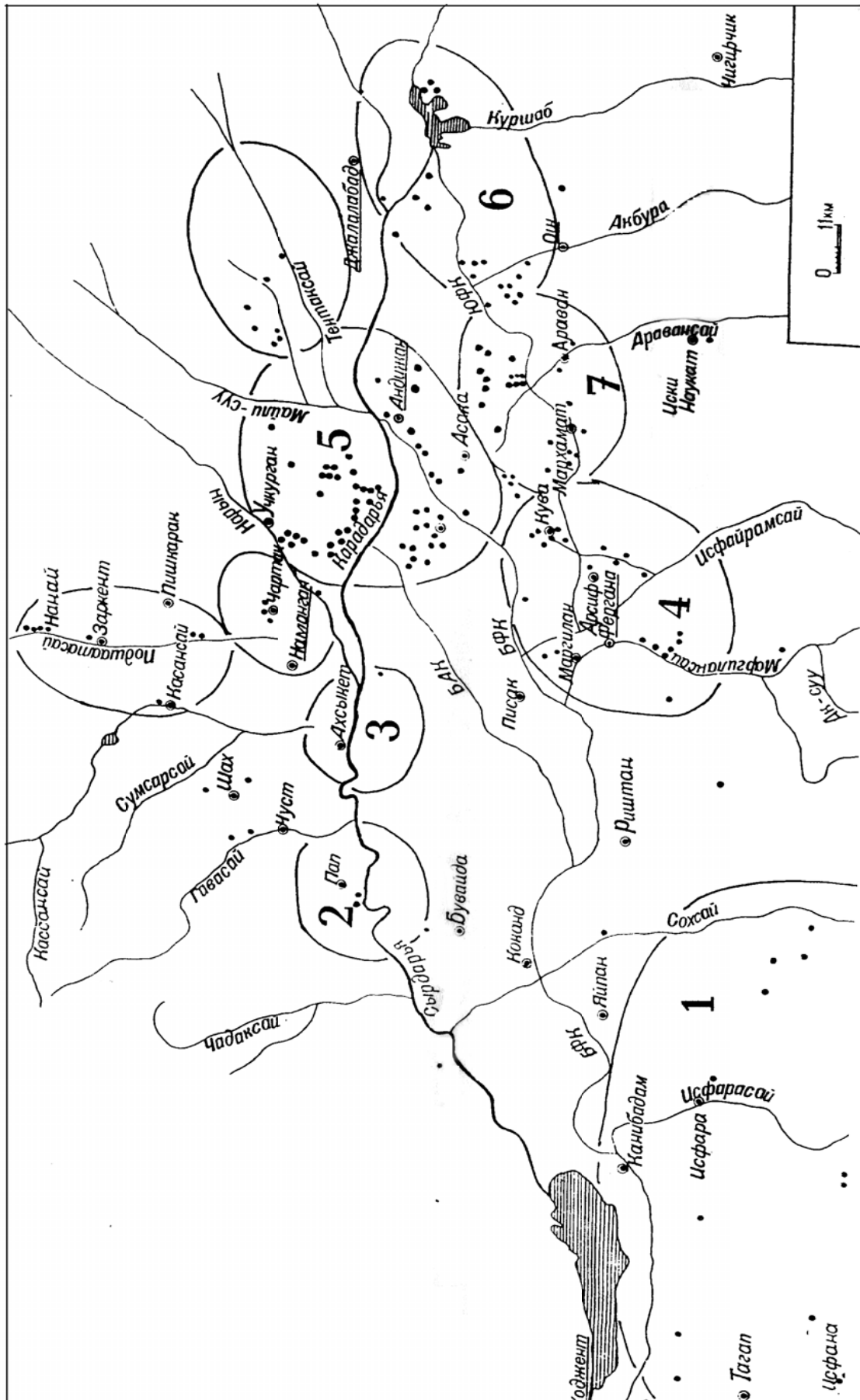

4-расм. Фарғонанинг илк ўрта асрлардаги ер эгалликлари (археологик материаллар асосида)

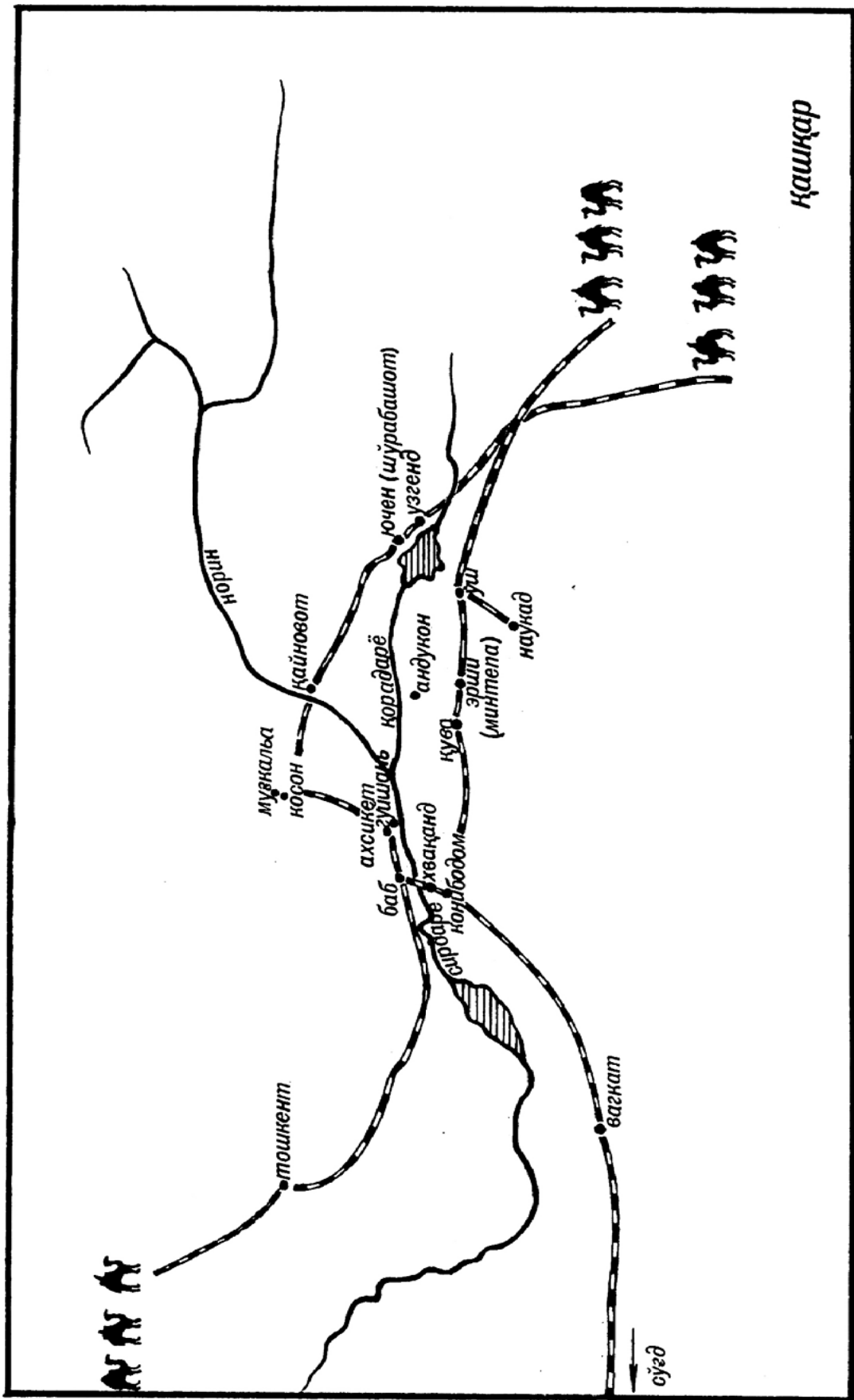

7-расм. Буюк Ипак Йўлининг Фарғона тармоғи

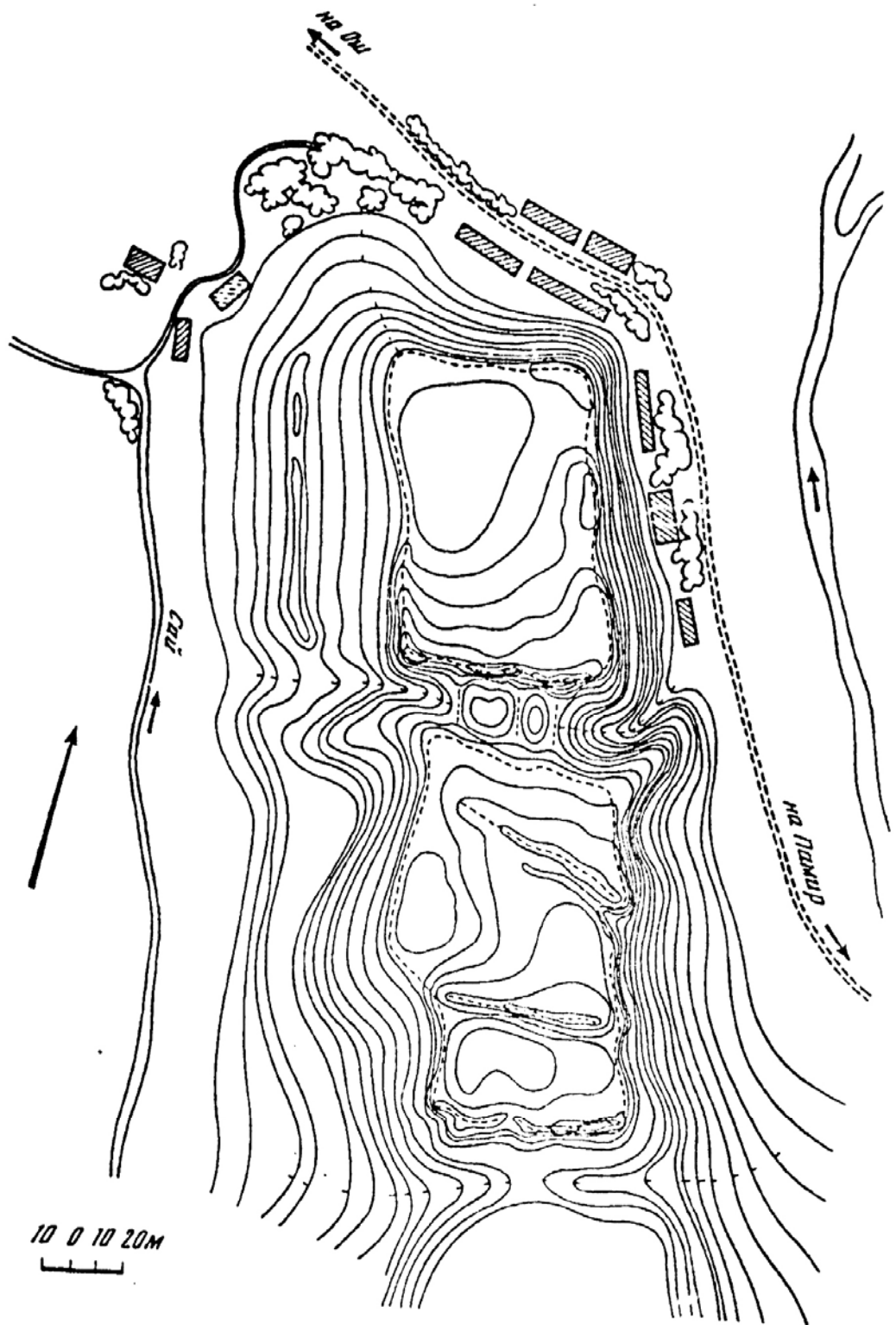

8-расм. Мадӣ шаҳар харобаси (Ю.А. Заднепровский бӯйича)

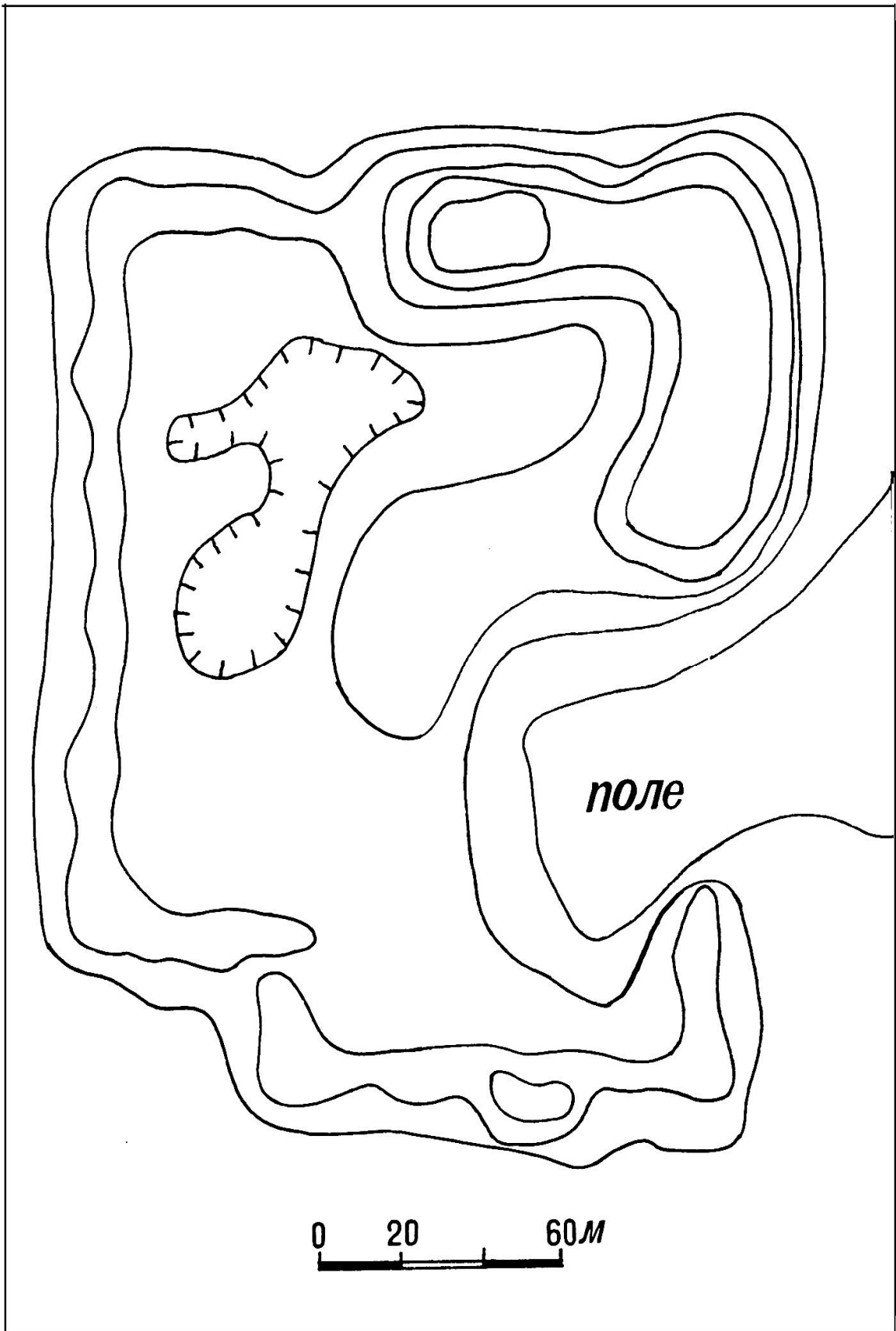

9-расм. Бузулмас (Кўрғонтепа) шаҳар харобаси



10-расм. Қўрғошнтепа шаҳар харобаси

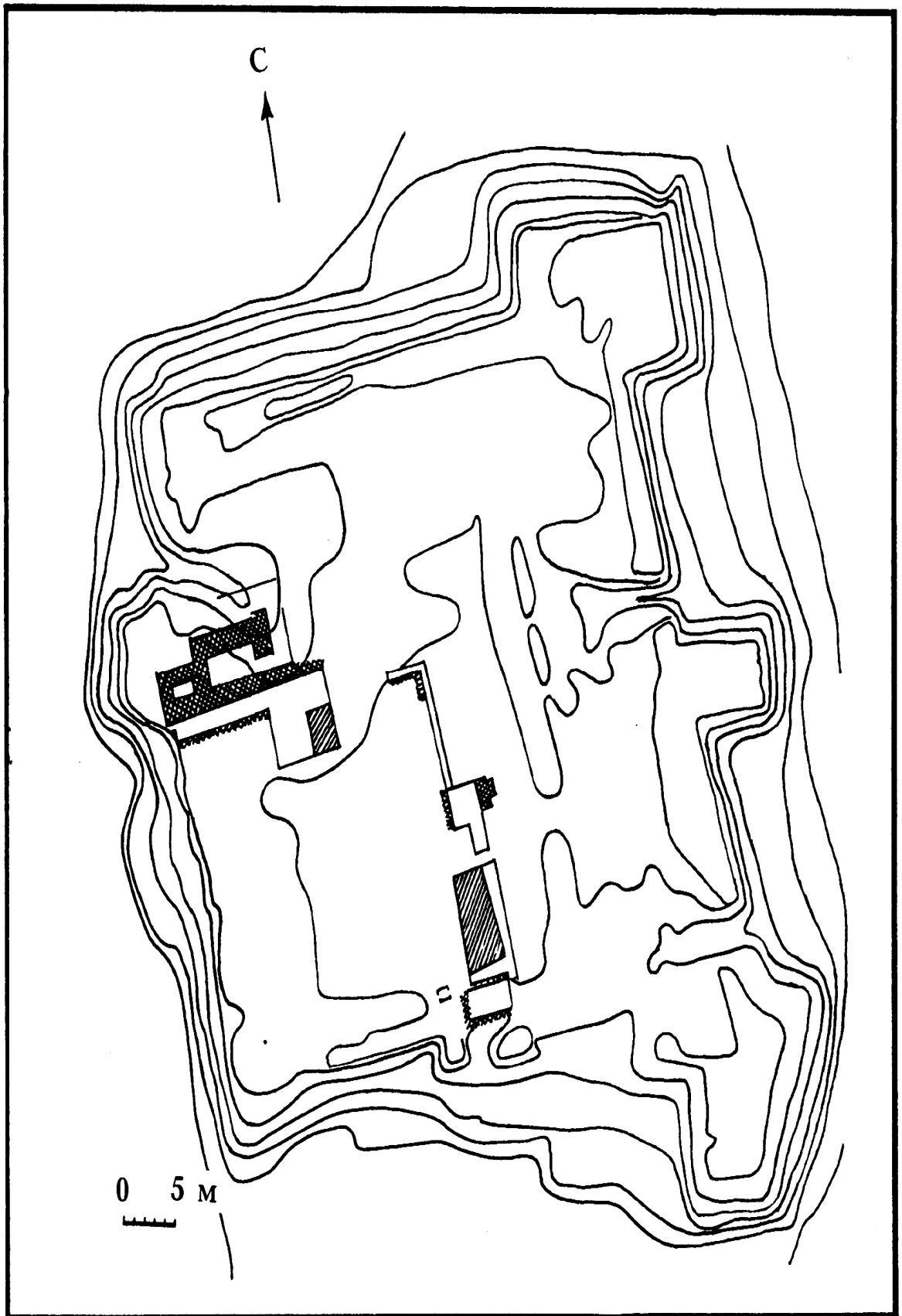

11-расм. Сарикўрғон қалъаси (Н.Г. Горбунова бўйича)

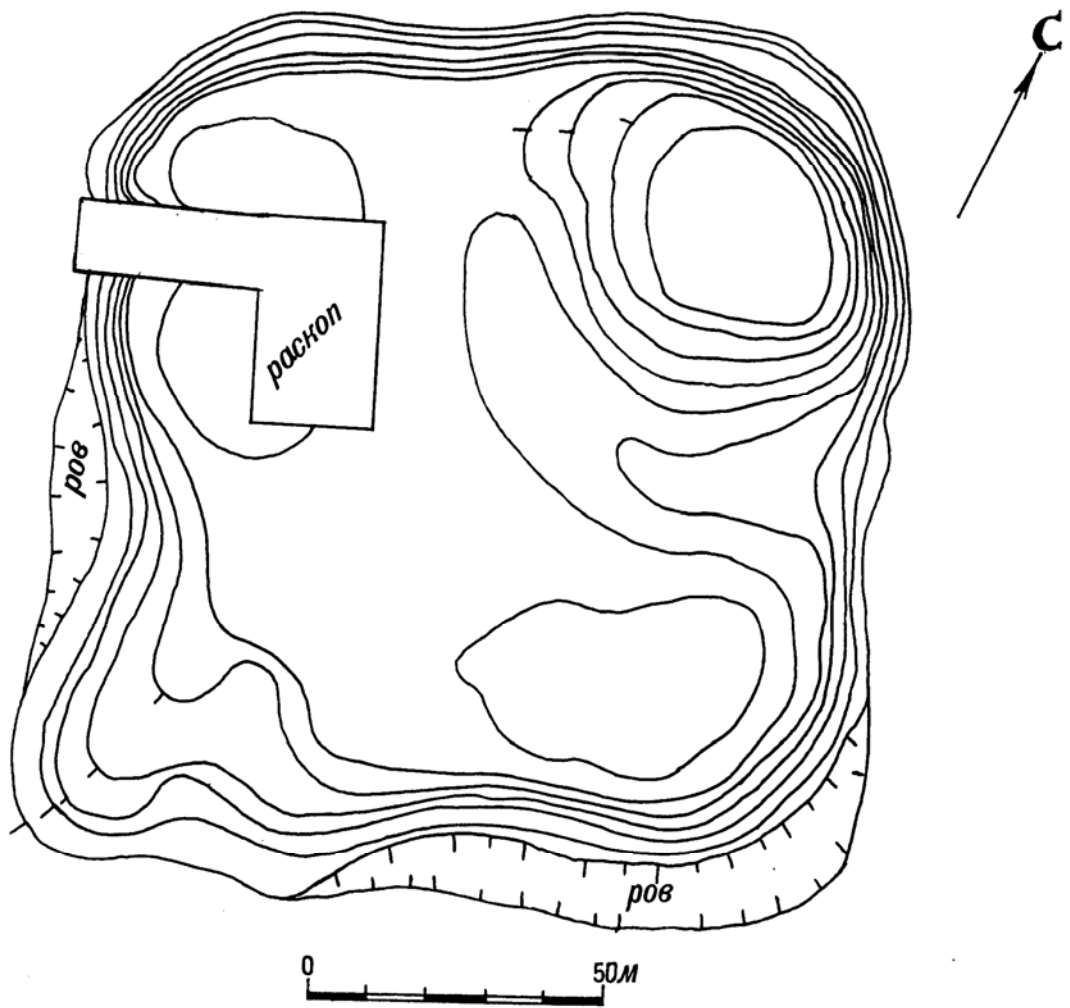

12-расм. Сартепа кўрғони

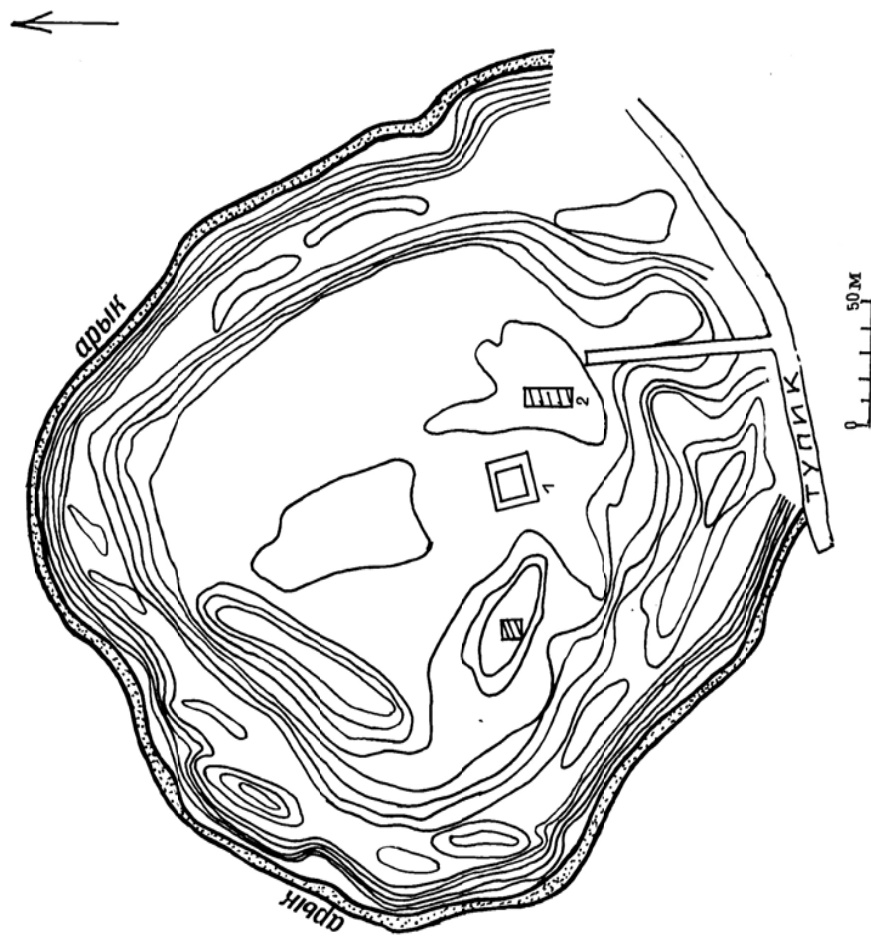

13-расм. Эскикүргон (Түрткүлтөпә) шаһар қалыасы

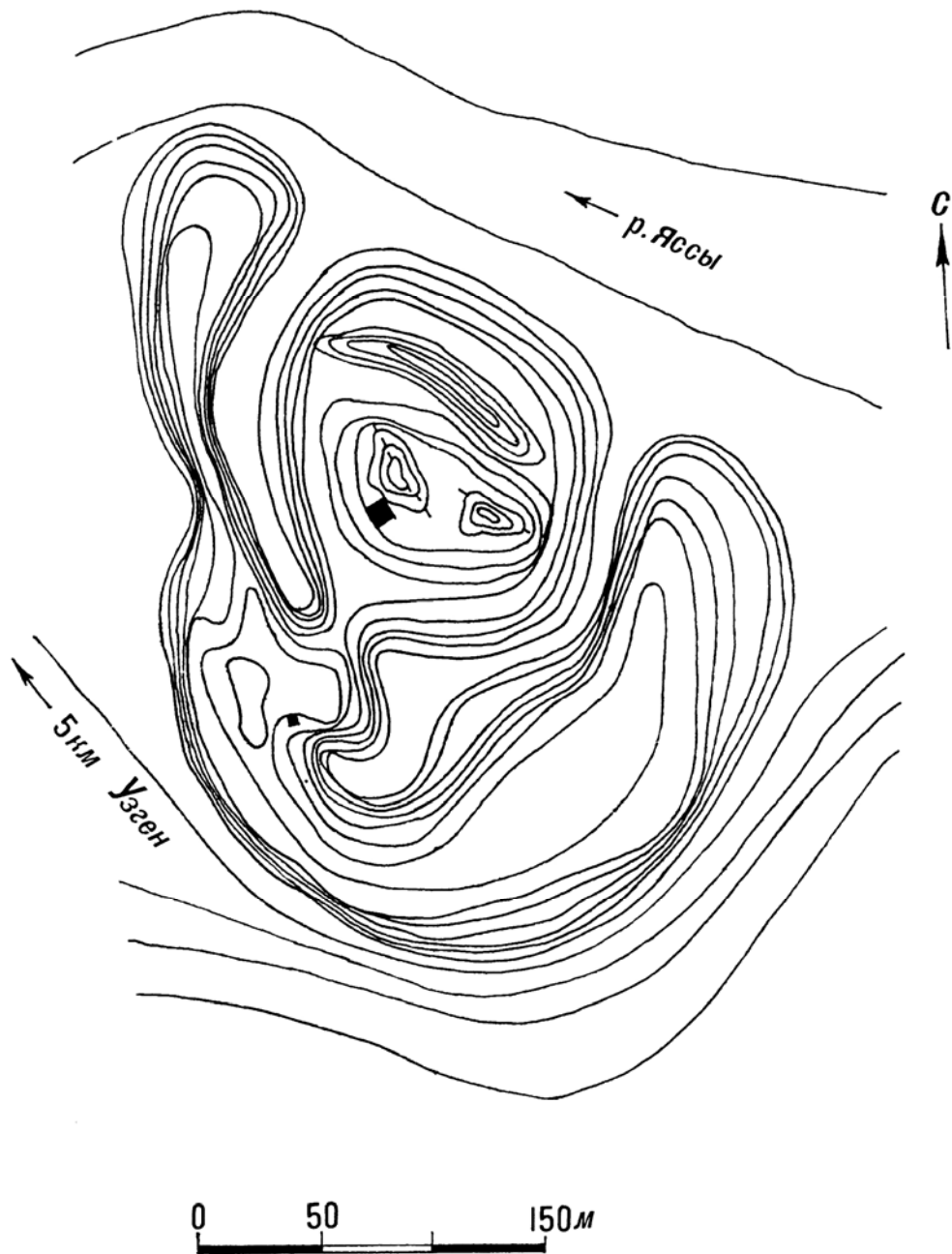

14-расм. Дунбулок ёдгорлиги

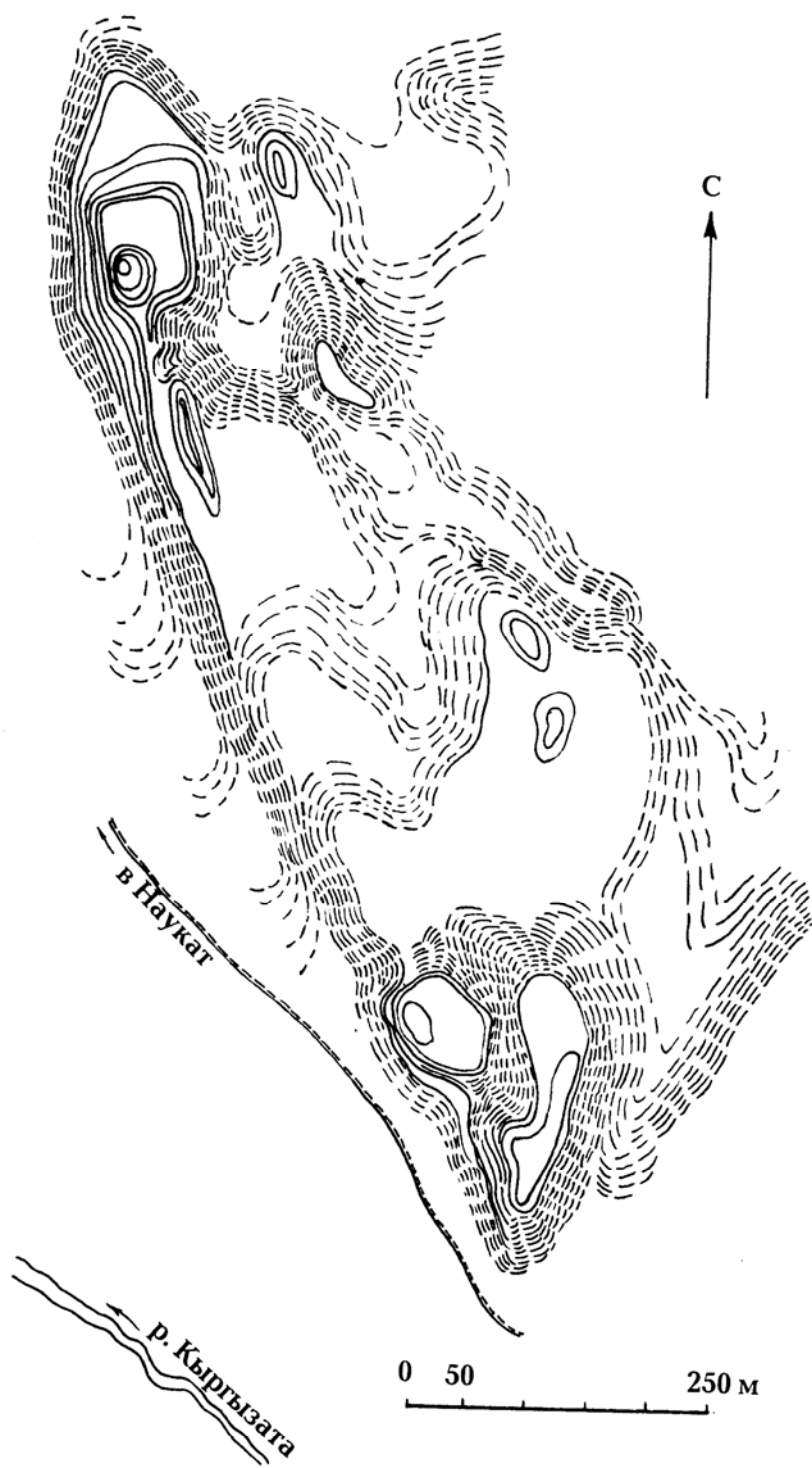

15-расм. Эски Новқат шаҳар харобаси

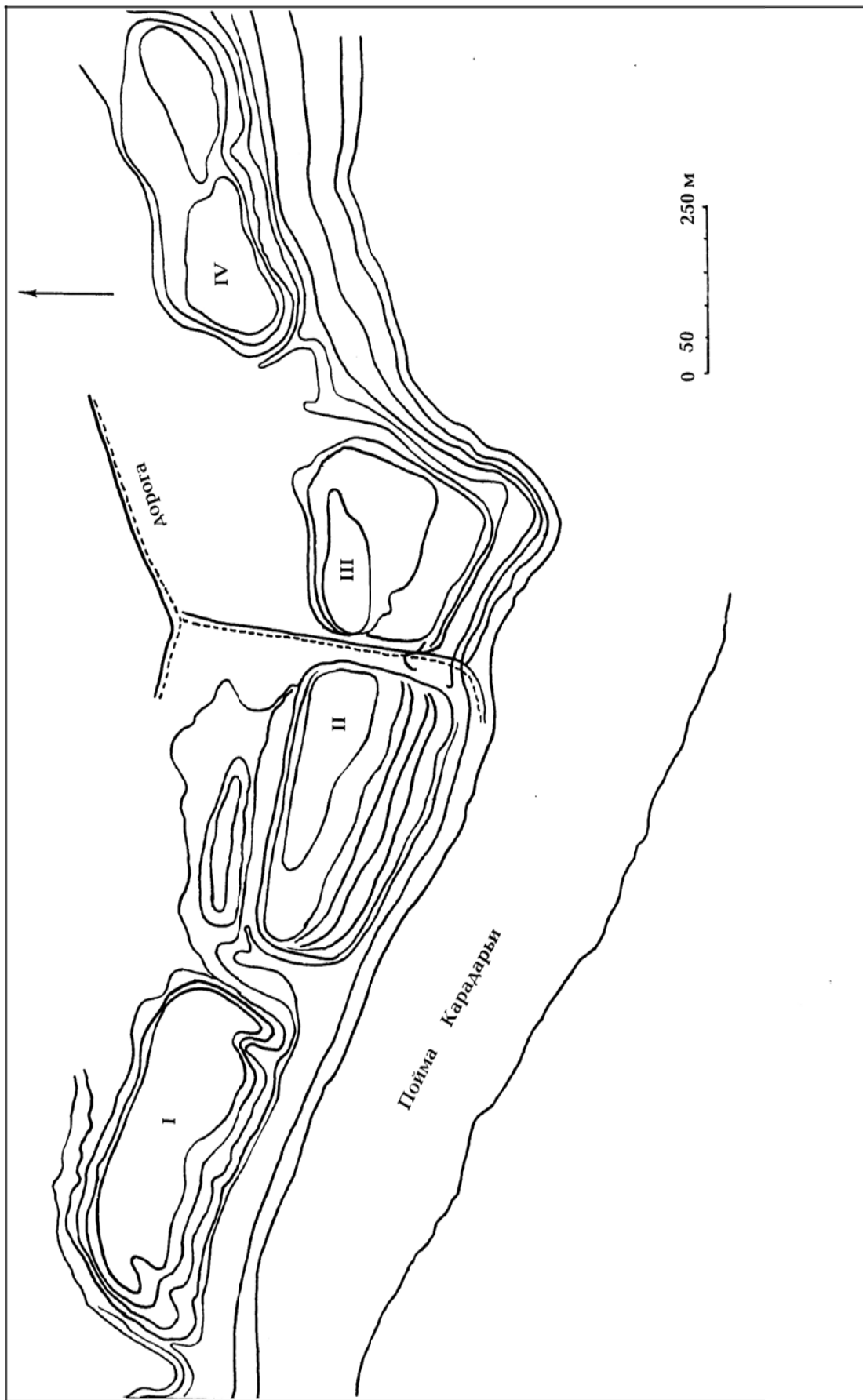

16-расм. Эски Ўзган шаҳар харобаси

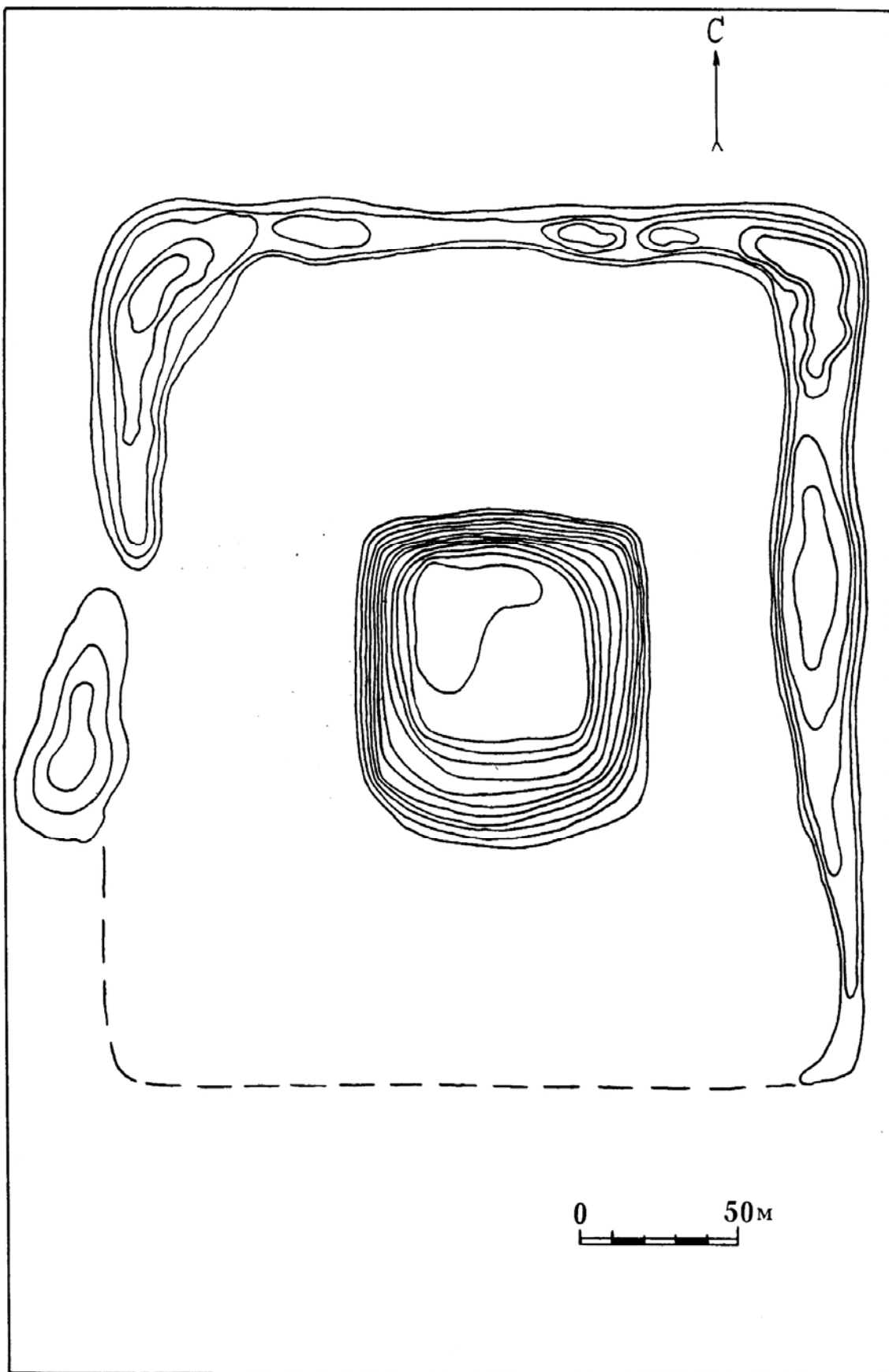

17-расм. Дардак ёдгорлиги

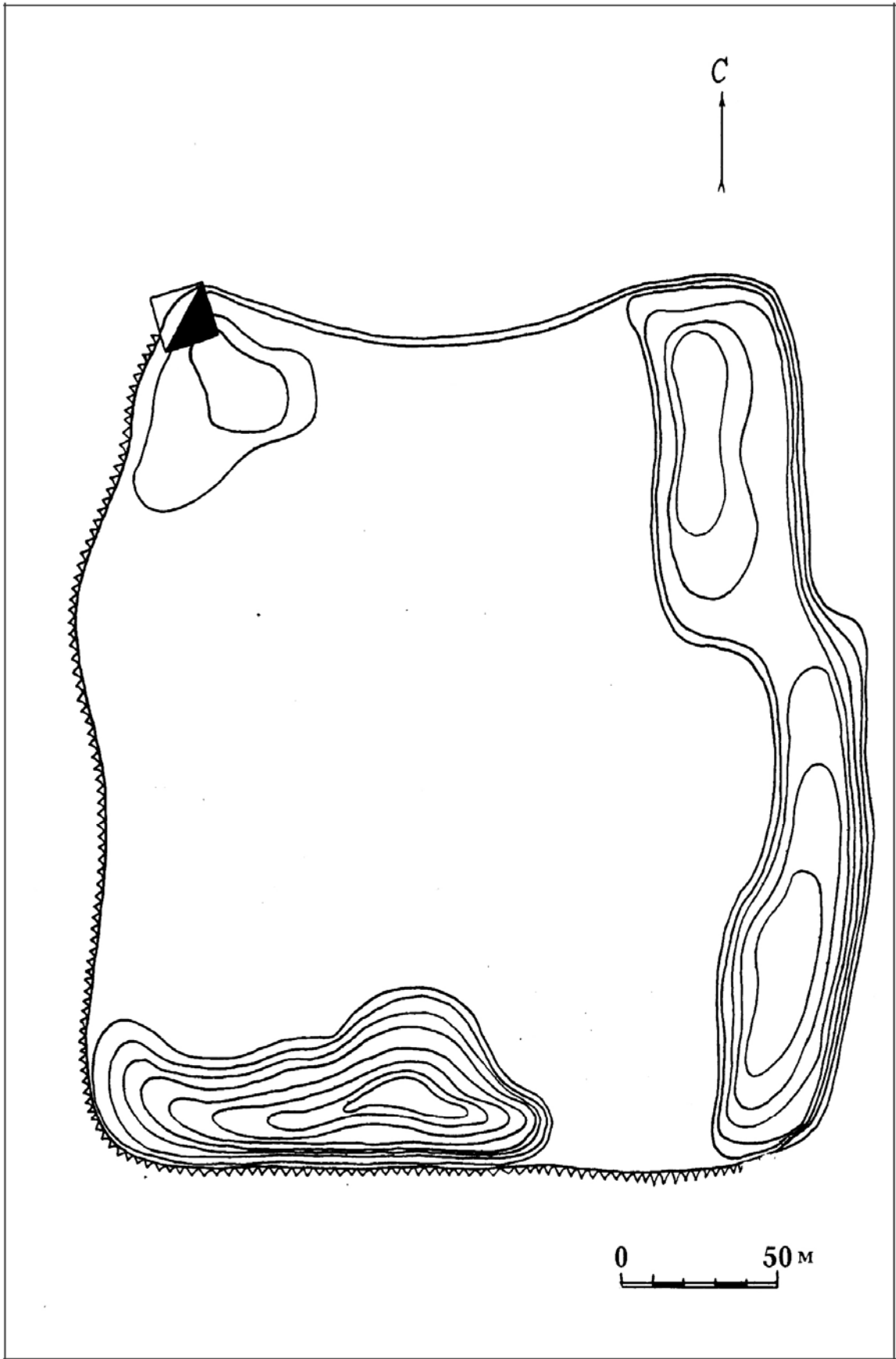

18-расм. Эски Кўрғон шаҳар харобаси

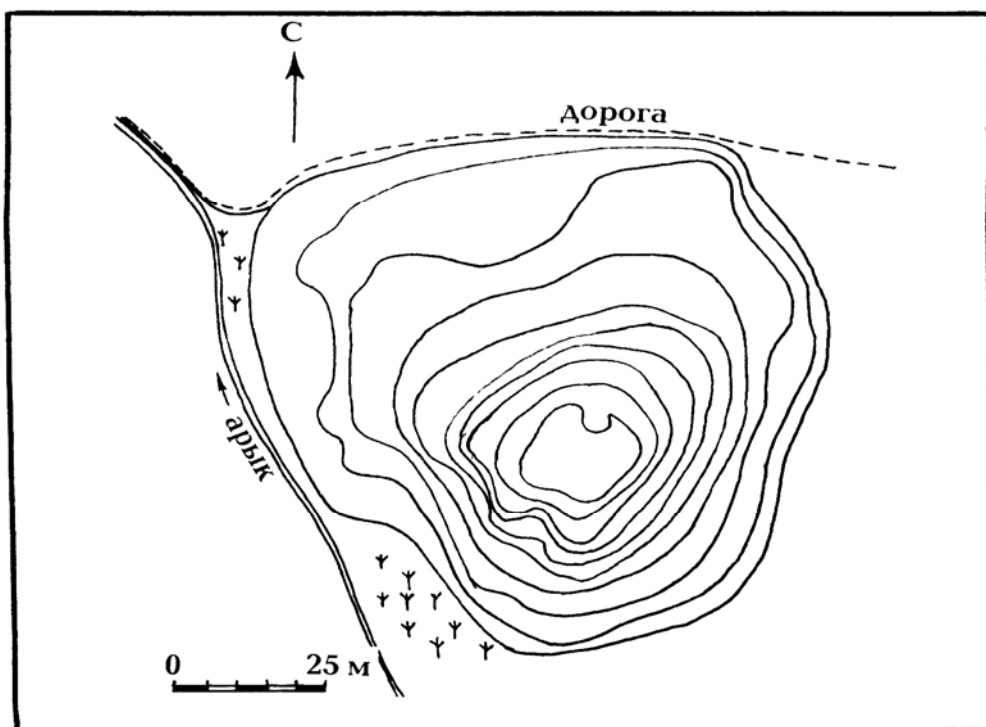
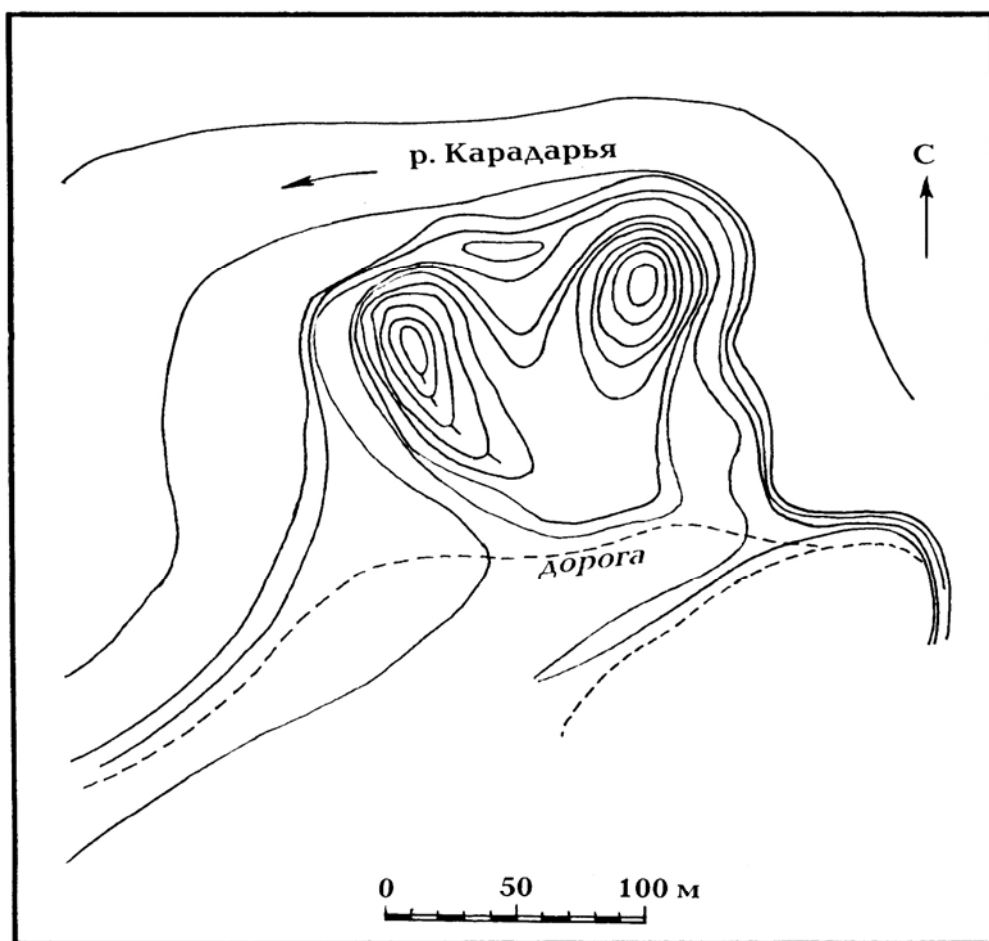

19-расм. Жанубий Ўзган (юқоридаги расм),
Навжур (қуйидаги) ёдгорликлари

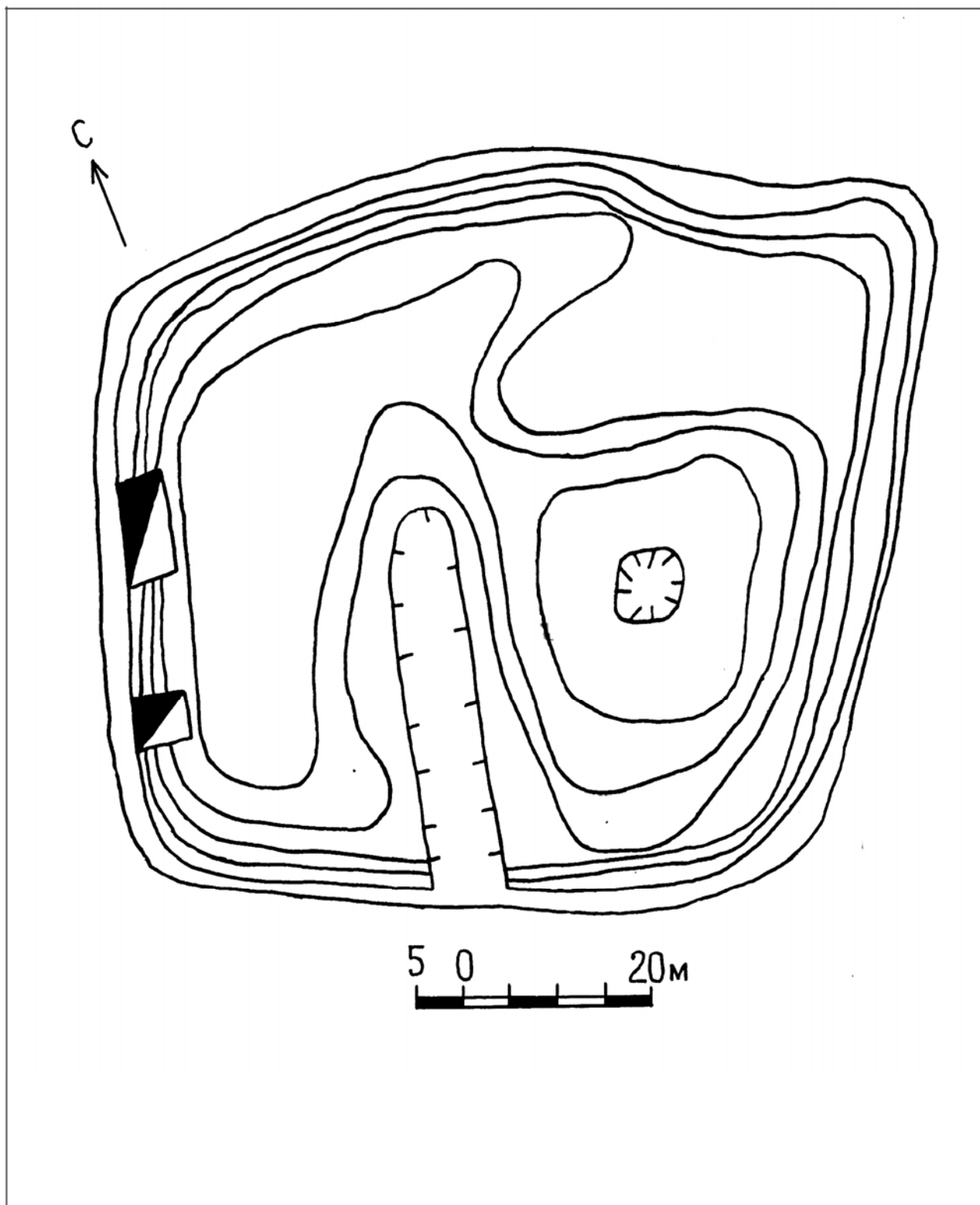

20-расм. Лумбитепа кўрғони

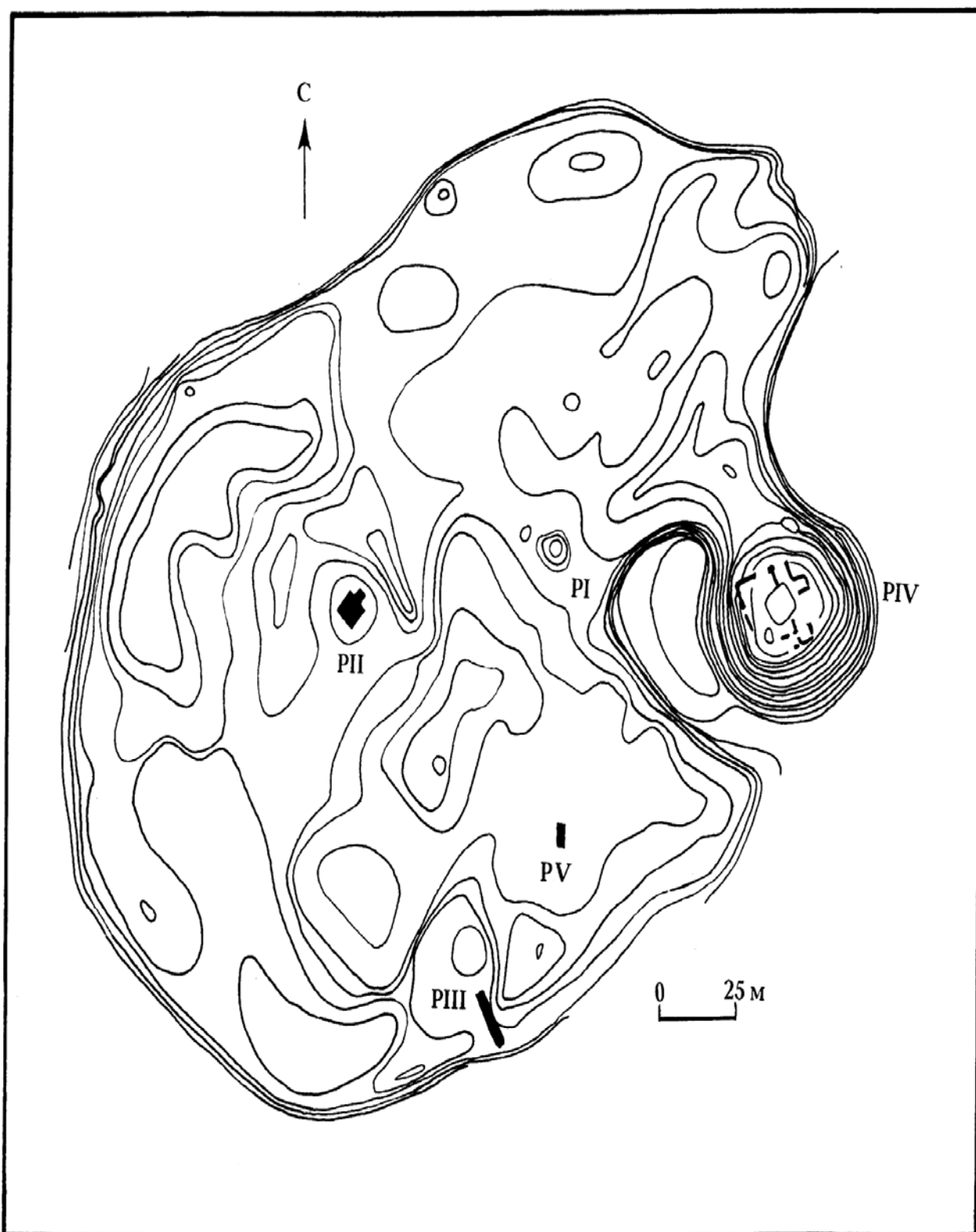

21-расм. Каламиштепа кўрғони (Н.Г. Горбунова бўйича)

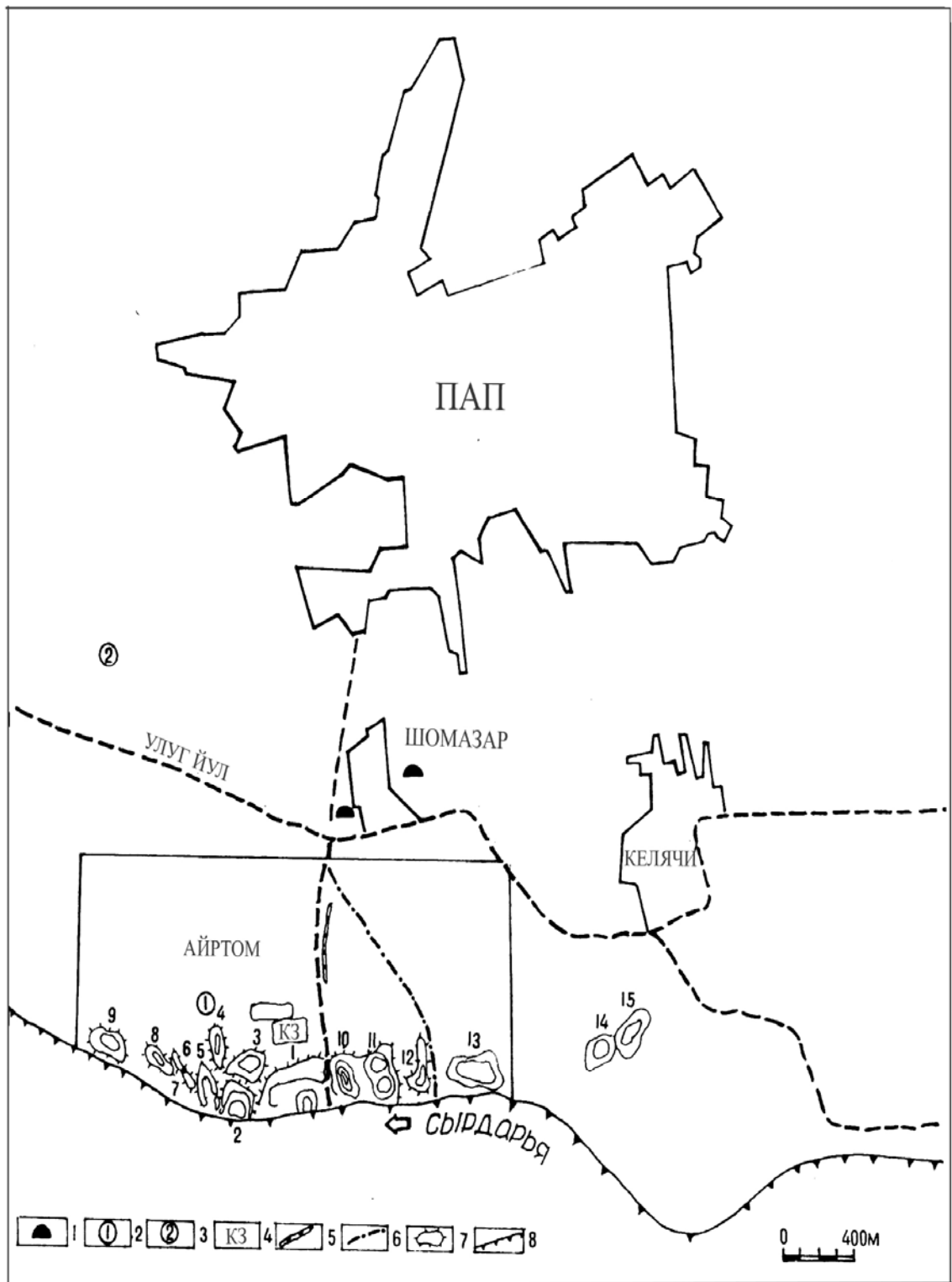

22-расм. Сирдарё ўнг қирғоғидаги ёдгорликлар мажмуаси (араб рақамлари 1-15 билан Айртот, Баландтепа ва Мунчоктепа тизими ёдгорликлари кўрсатилган). Шартли бегилар: 1- илк ўрта асрларга оид бино қолдиқлари; 2- сомонийлар даврига оид тангалар хазинаси; 3- сўнги ўрта асрларга оид тангалар хазина; 4- ғишт заводи; 5- ўрта асрлар қувурлар тизими қолдиғи; 6- ҳозирги автомобиль йўли; 7- археологик ёдгорликлар; 8- Сирдарёни емирилган қирғоғи.



23-расм. Баландтепа шаҳар харобаси режаси (М.Х. Исомиддинов чизмаси)

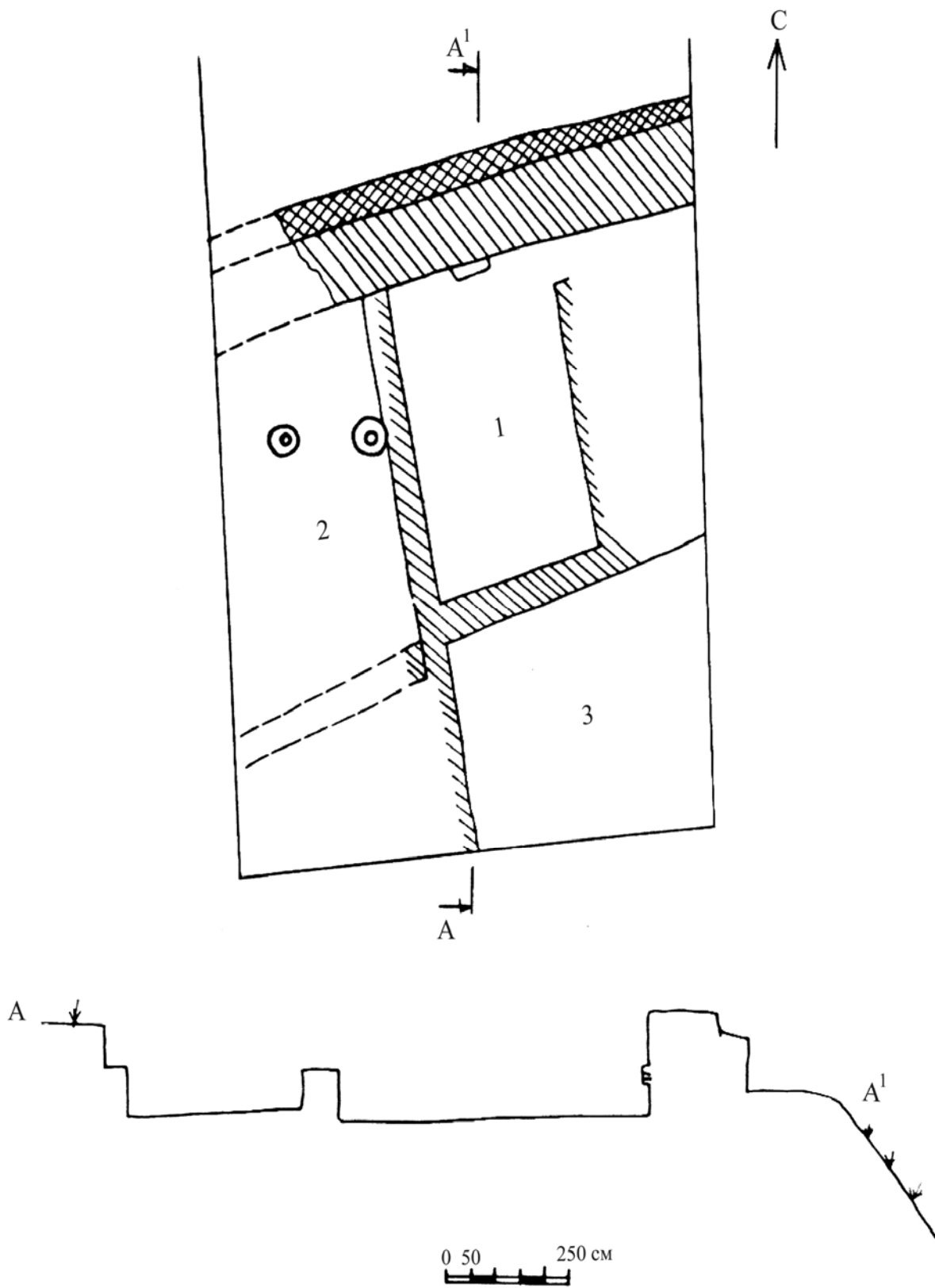

24-расм. Баландтепа. 1-қазилма режаси ва кесмаси.

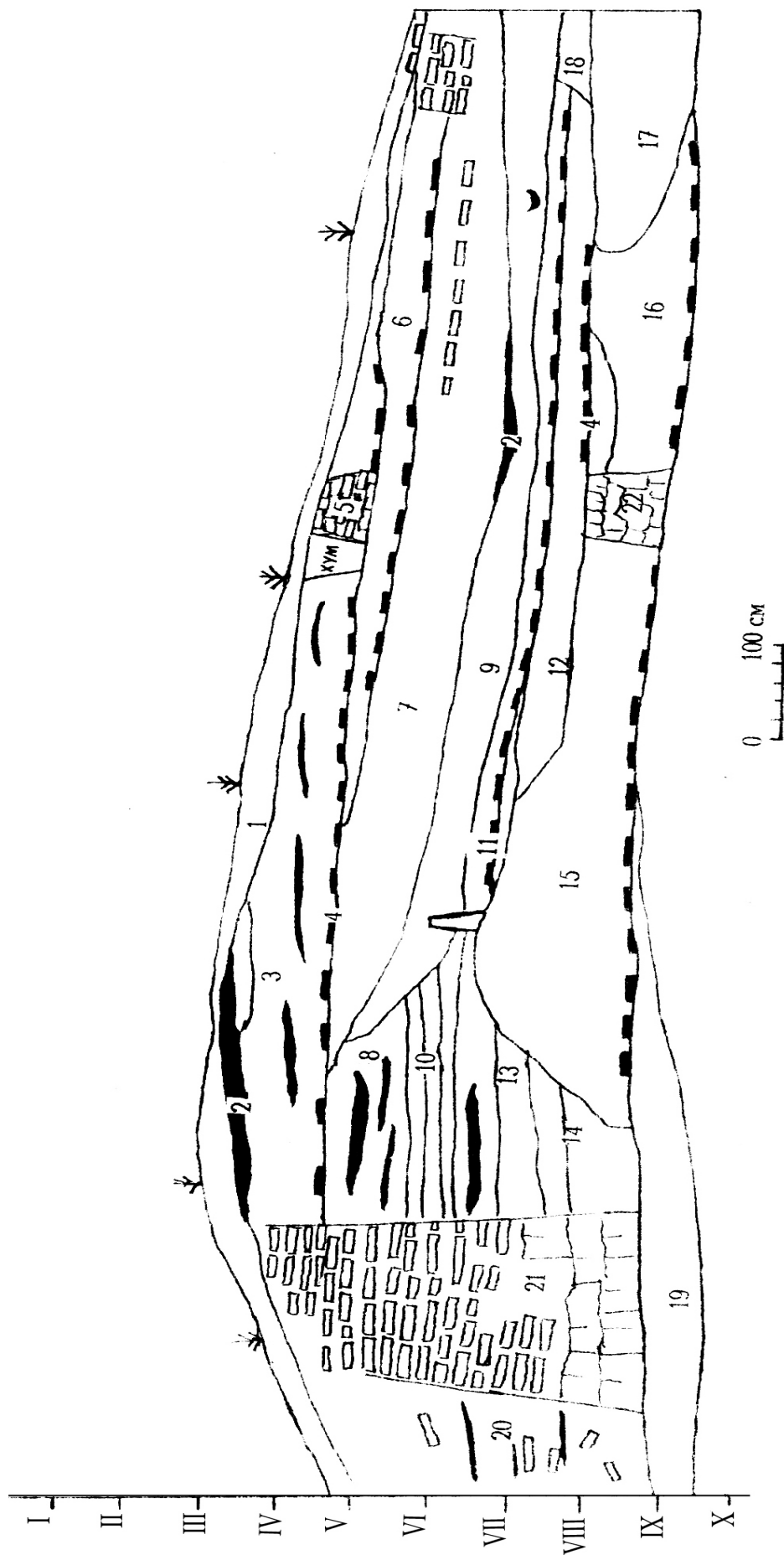

25-расм. Балнадтепа. 1-қазырма шарқий тарафидаги маданий қатламлар жойлашуви

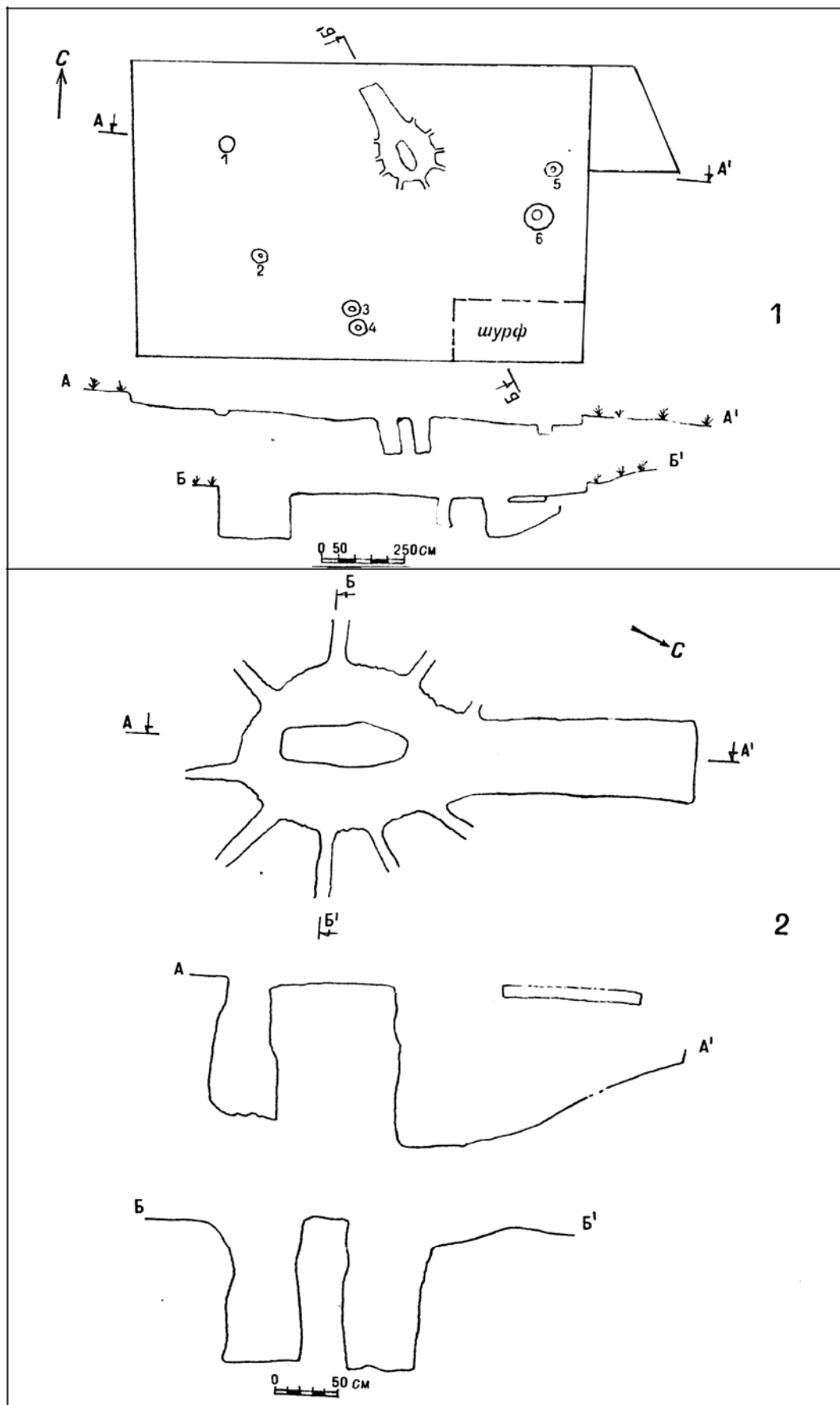

26-расм. 2-қазишма (1989 йил): 1. Қазишма тарҳи ва кесими.
2. Хумдон режаси ва кесмаси.

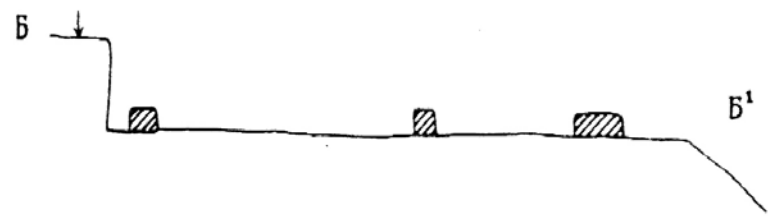
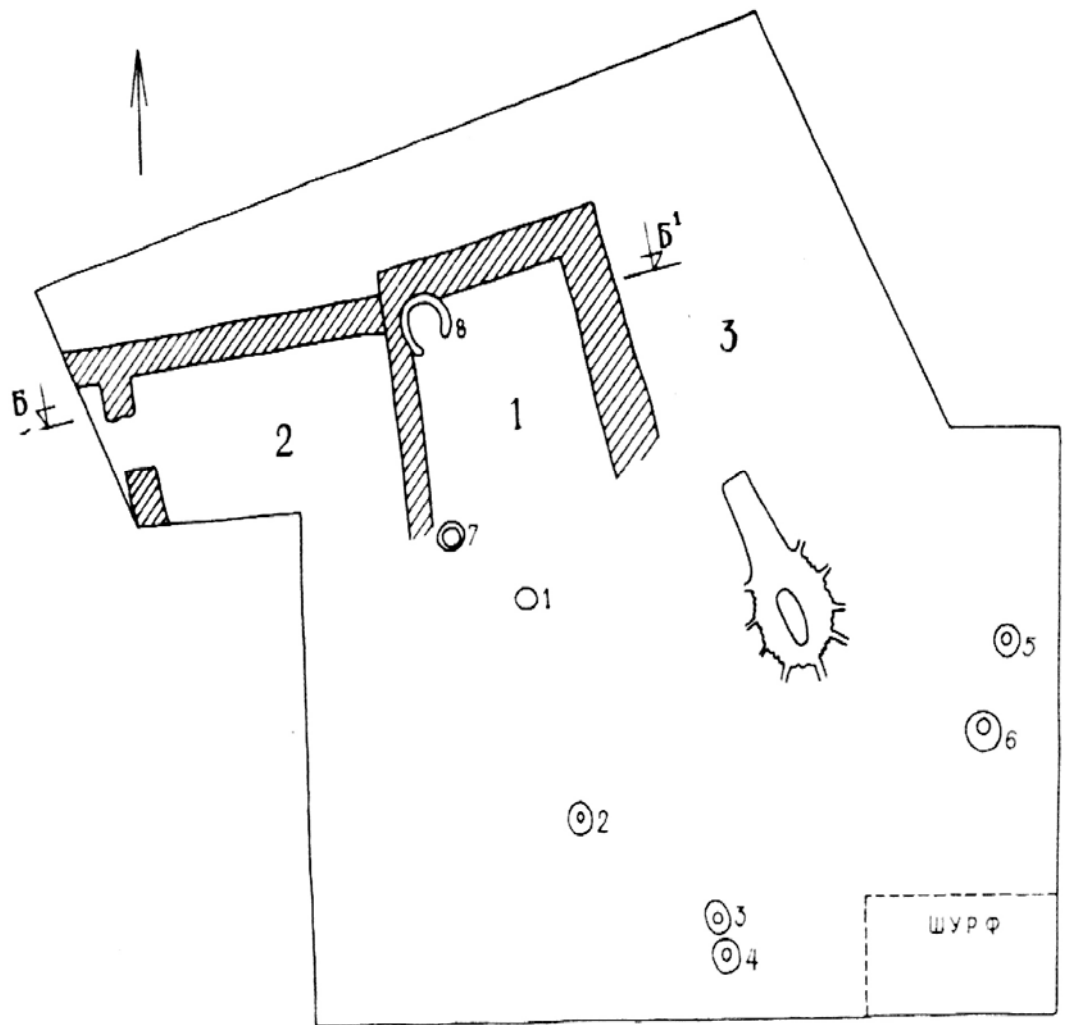

0 250 см

27-расм. Баландтепа. 2-казишма умумий тархи.

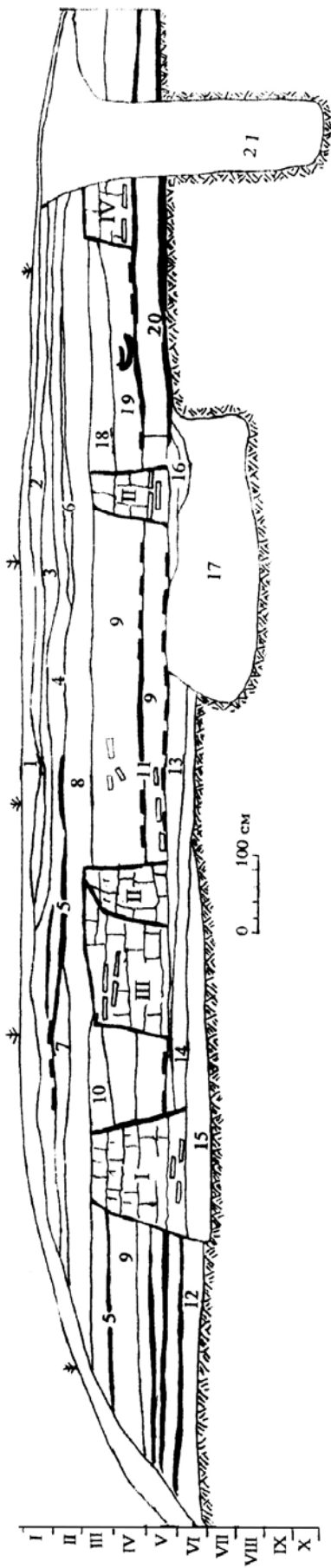

28-расм. Баландтепа. Аркдаги қазилмада маданий қатламлар жойлашуви

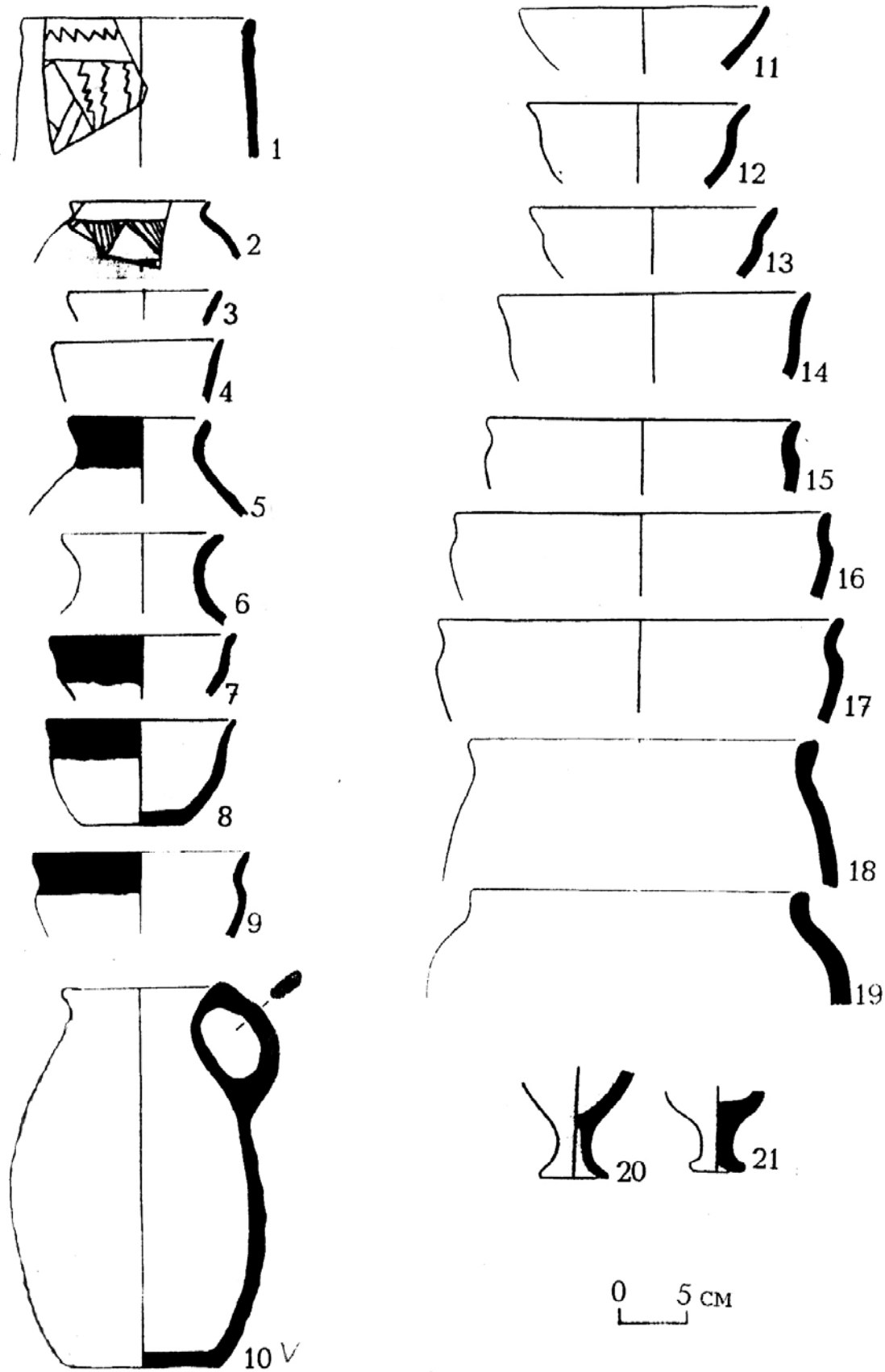

29-расм. Баландтепа. I-II давр сопол идишлари

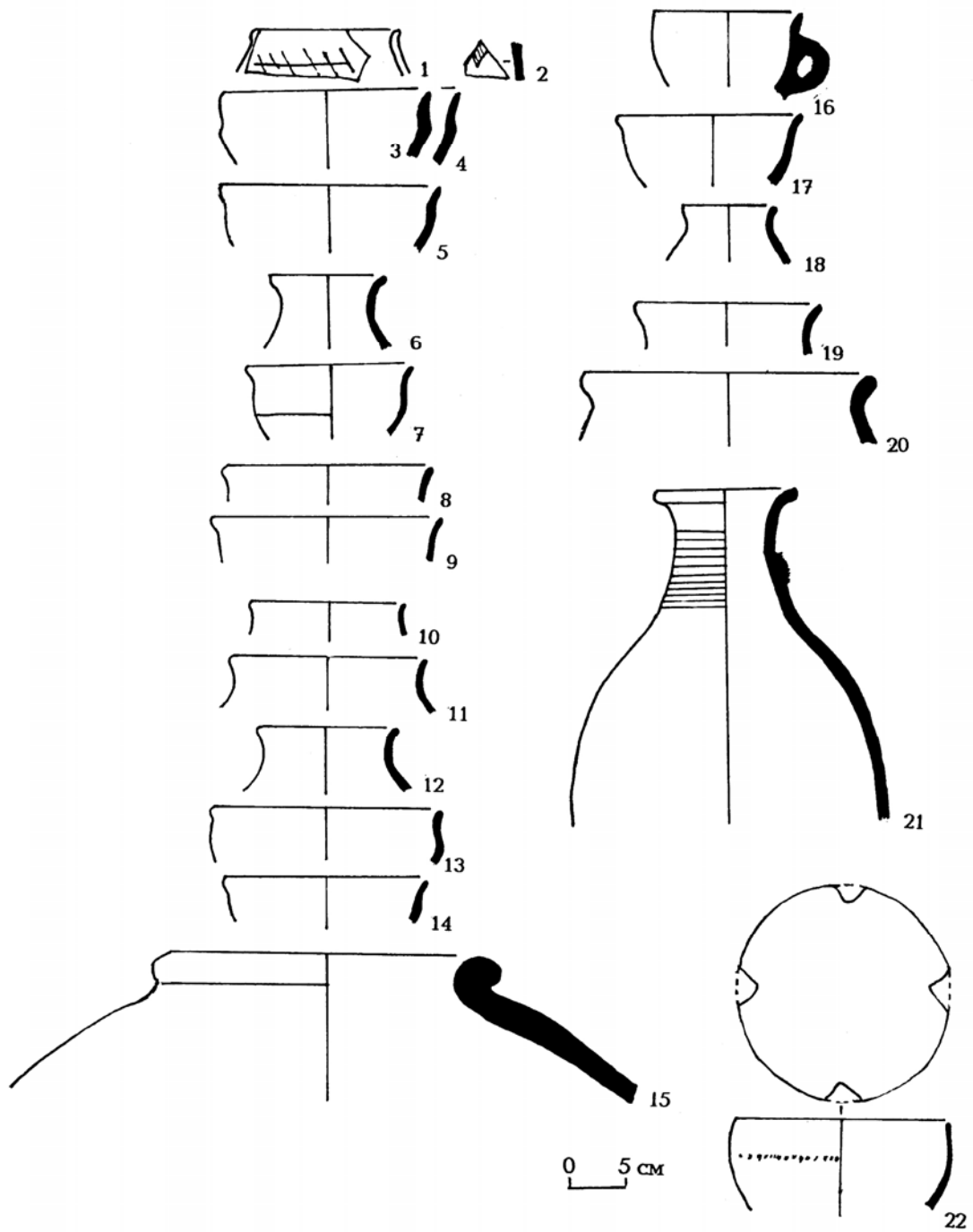

30-расм. II-III давр сопол идишлари

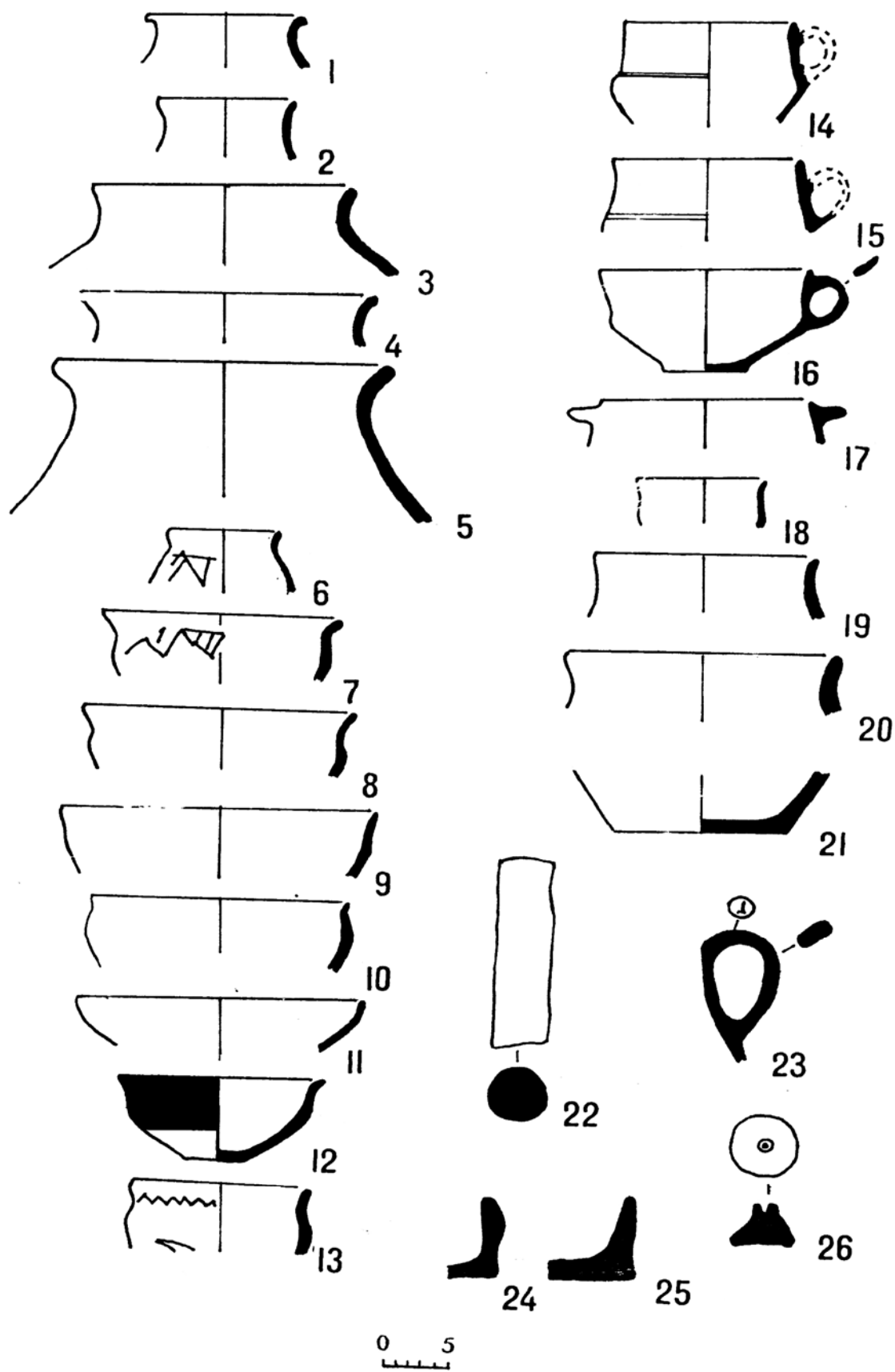

31-расм. Баландтепа. II-III давр сопол идишлари

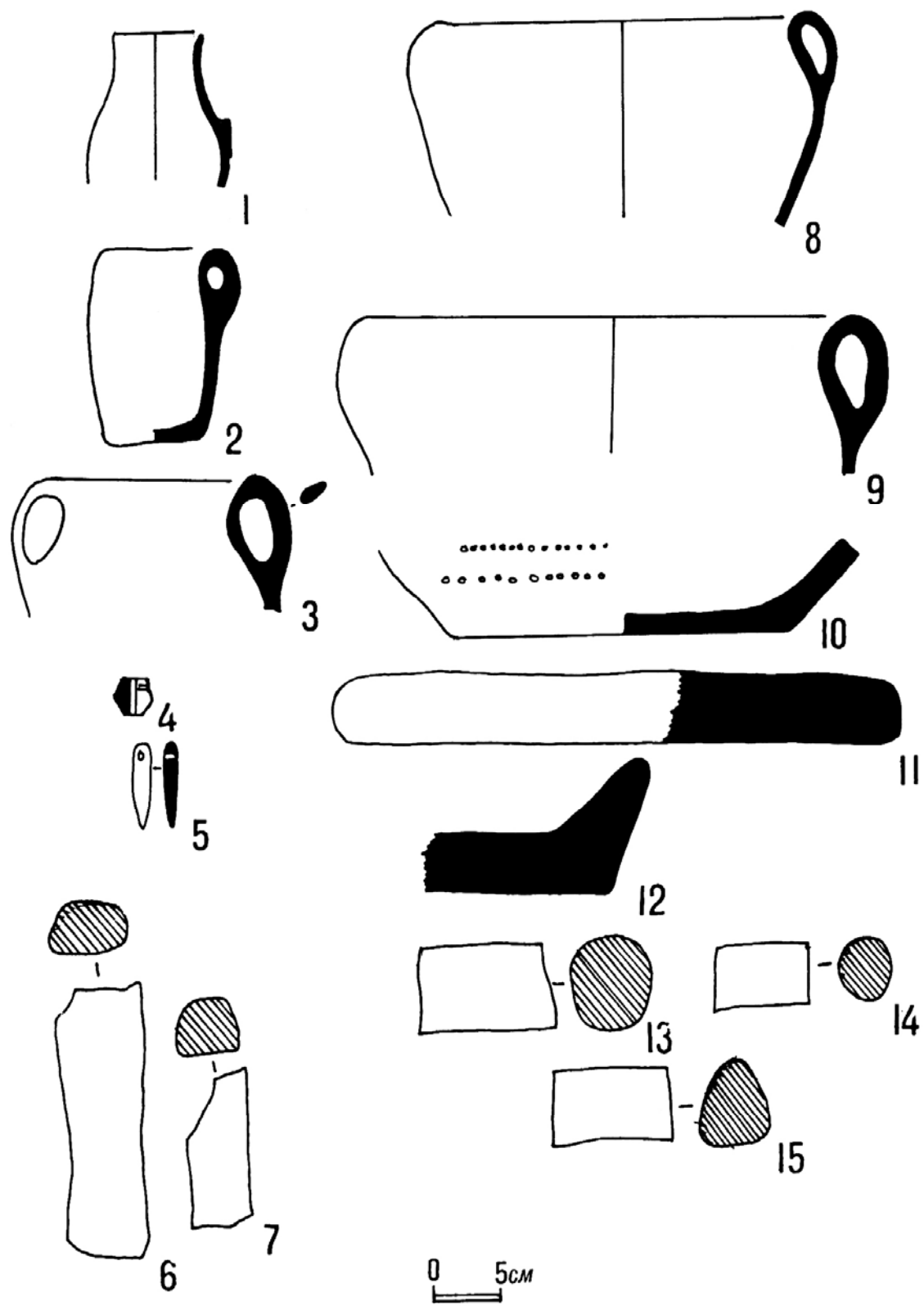

32-расм. Баландтепа. III давр сополлари

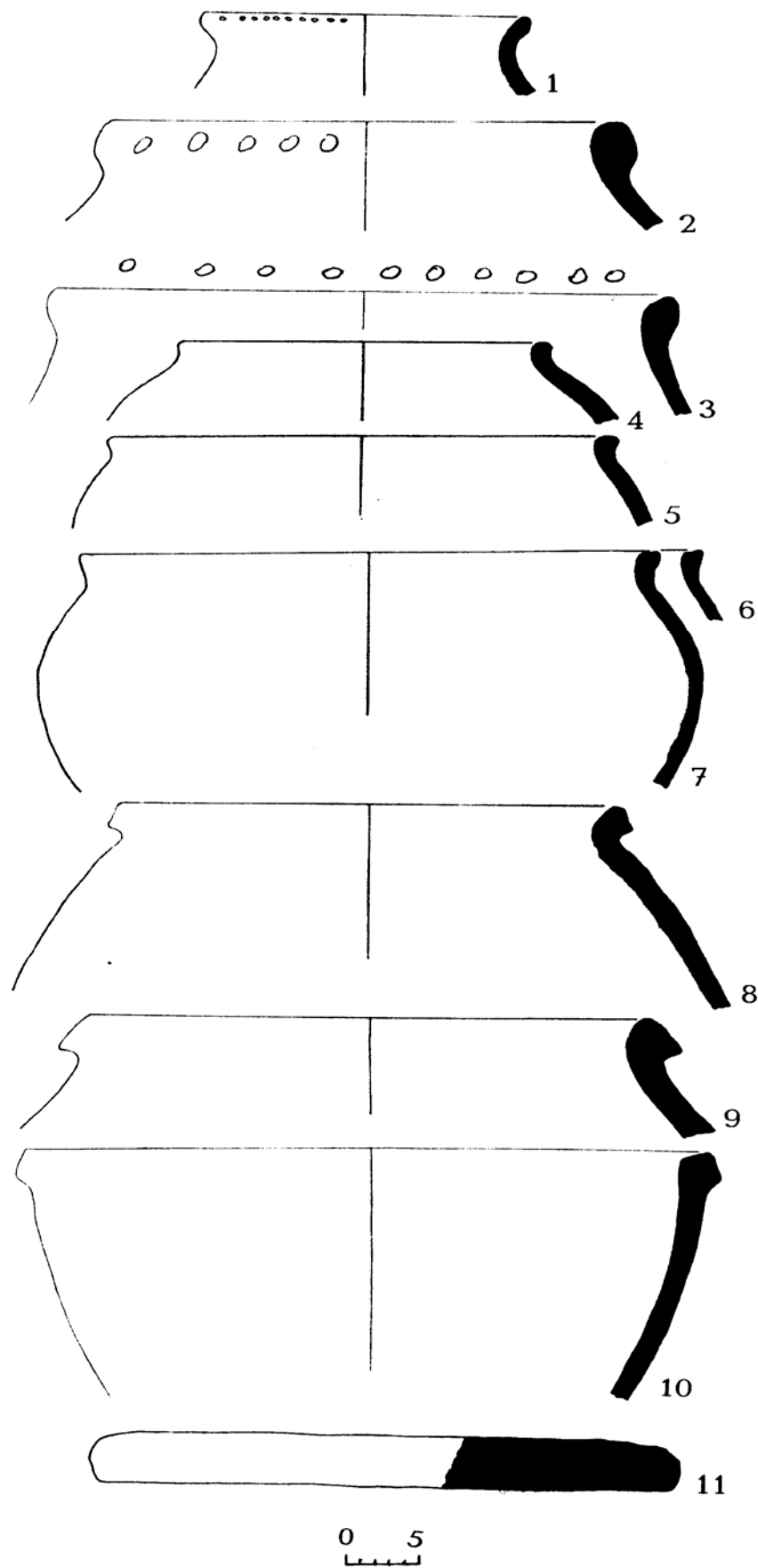

33-расм. Баландтепа. III давр сополлари

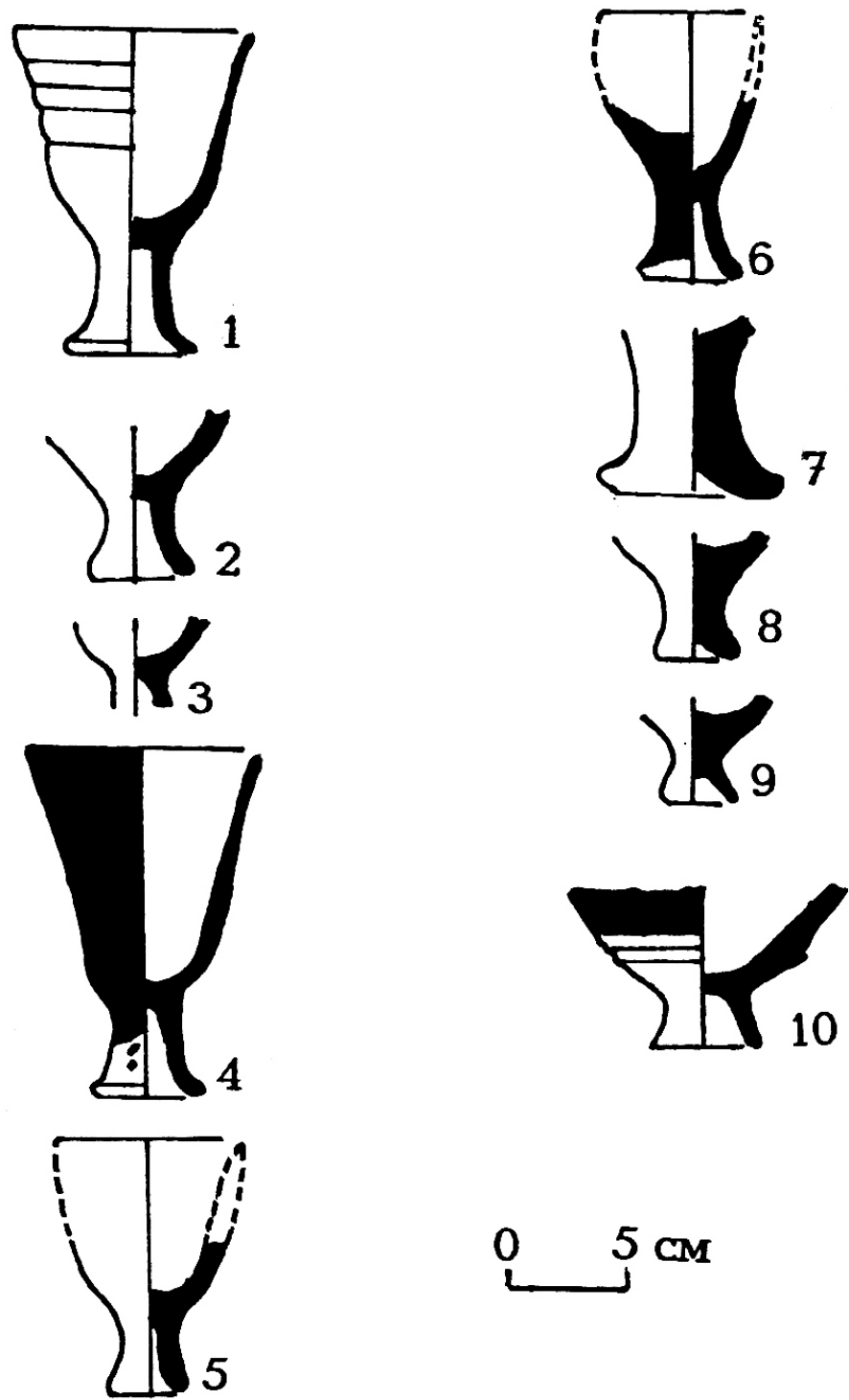

34-расм. Баландтепадан топилган қадахлар ва қадахсимон идишлар

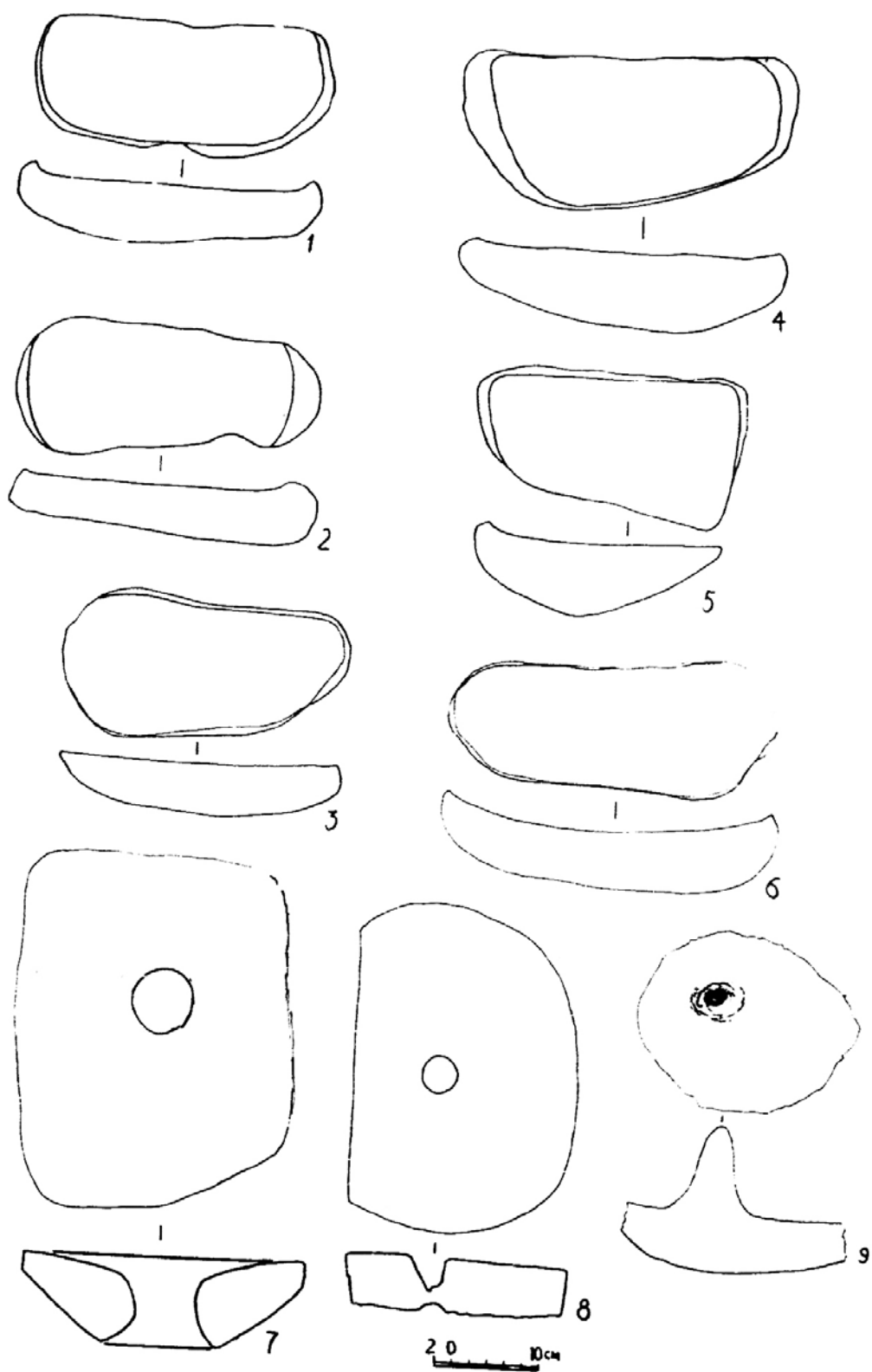

35-расм. Баландтепадан топилган тош буюмлар



36-расм. Муғқалға. А.Н. Бернштам чизмаси.

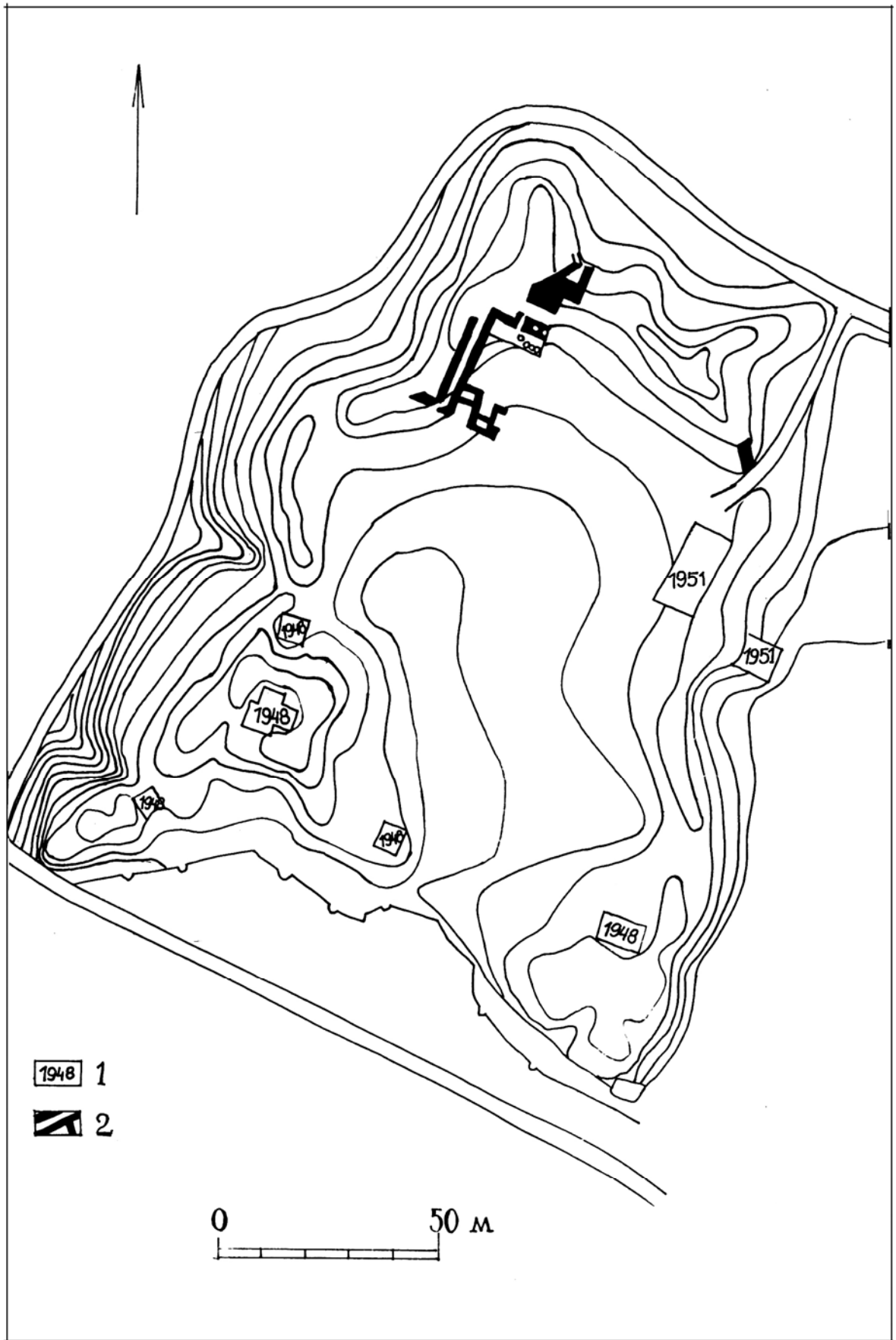

37-расм. Муғқалъа. 1-А.Н. Бернштам қазишмалари, 2-Ю.А. Заднепровский қазишмалари (1983 йил)

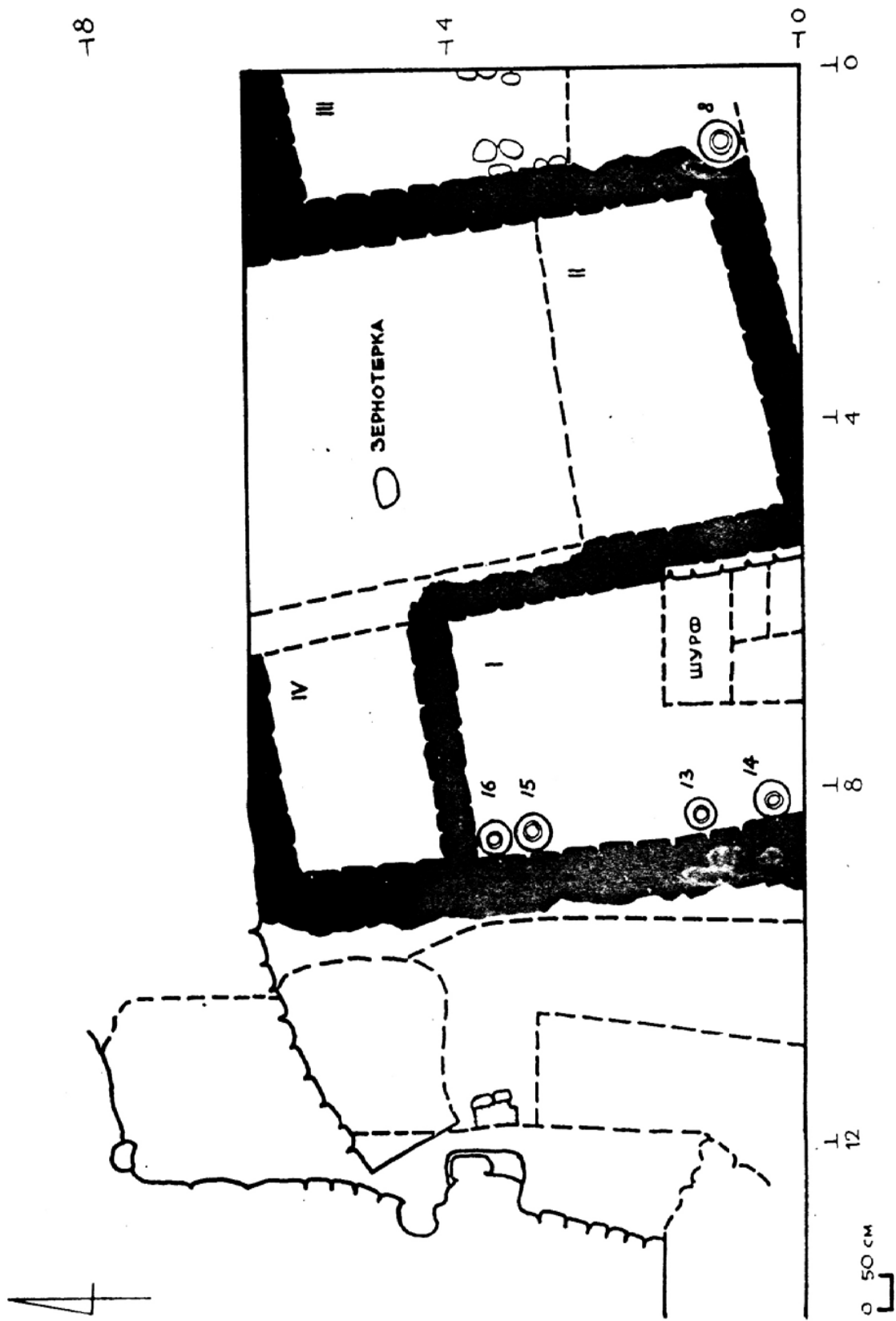

38-расм. Муғқалға. Илк ўрта асрлар турар-жойлари

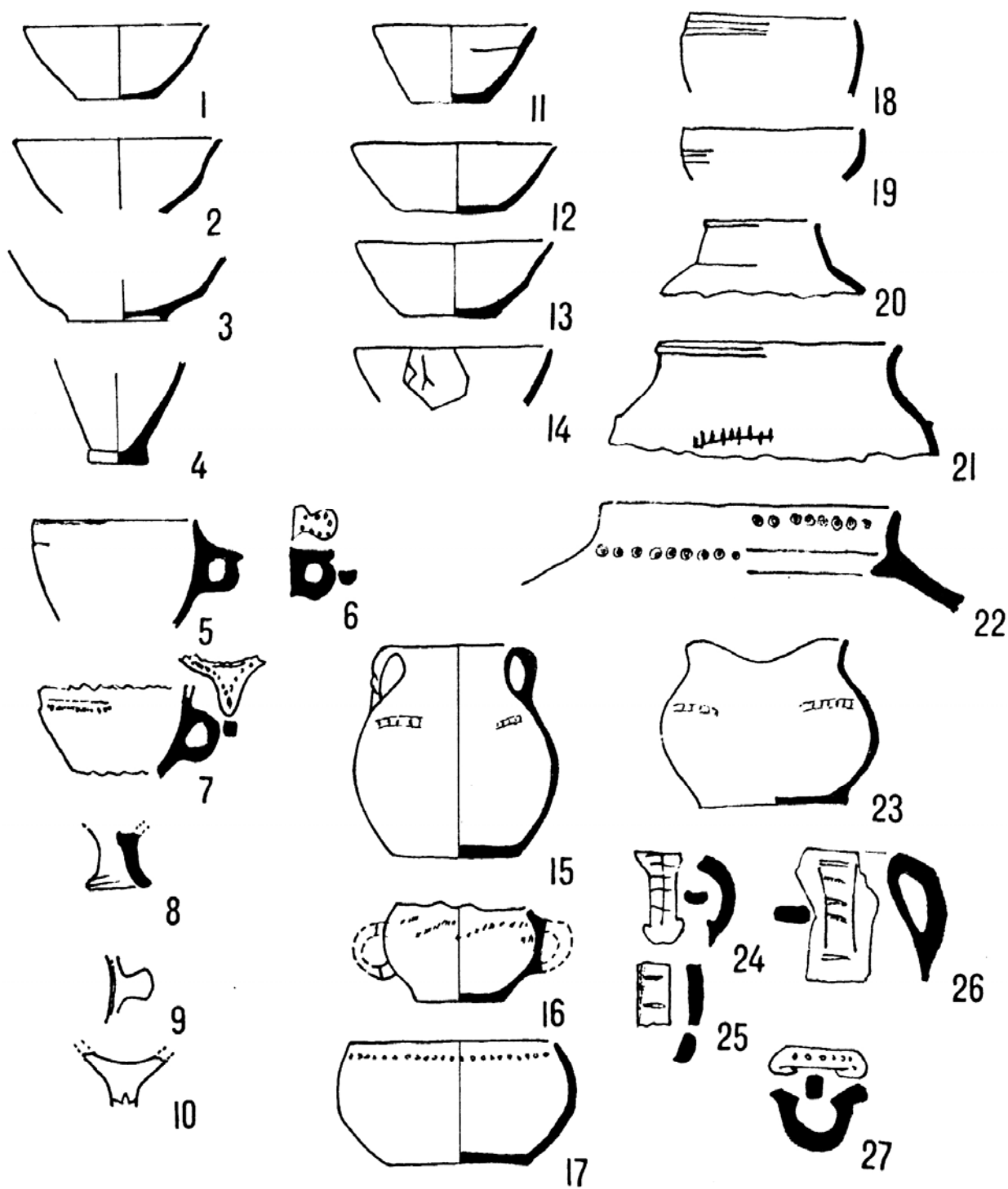

0 5

39-расм. Муғқалъа. Илк ўрта аср материаллари. 15, 17, 23-А.Н. Бернштамдан, қолганлари Ю.А. Заднеповскийдан олинди

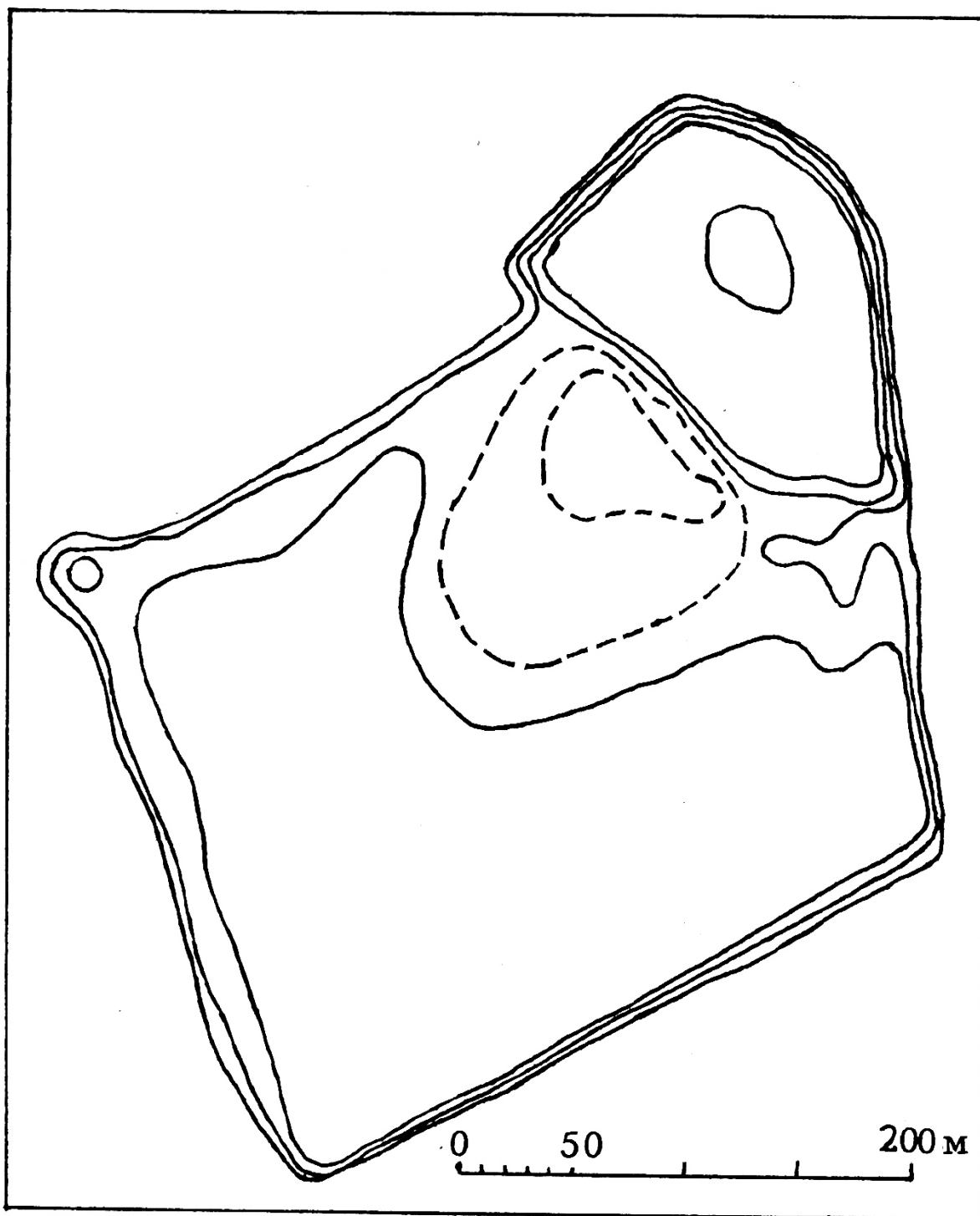

40-расм. Кува шаҳар харобаси тарҳи. 1916 йили А. Вознесенский томонидан олинган

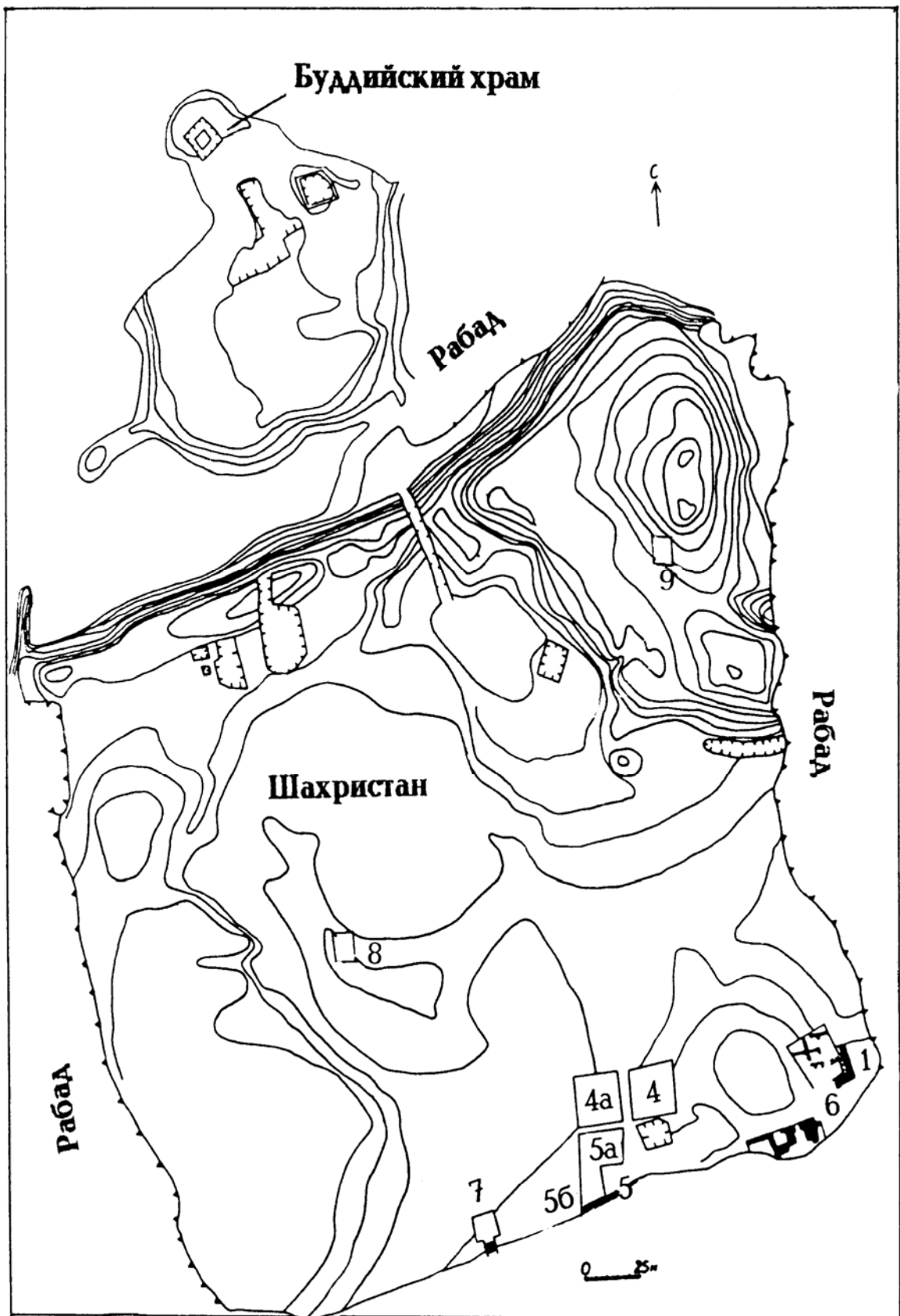

41-расм. Кува ёдгорлиги. 1998 йилги археологик қазिशмалар араб рақамларида кўрсатилган

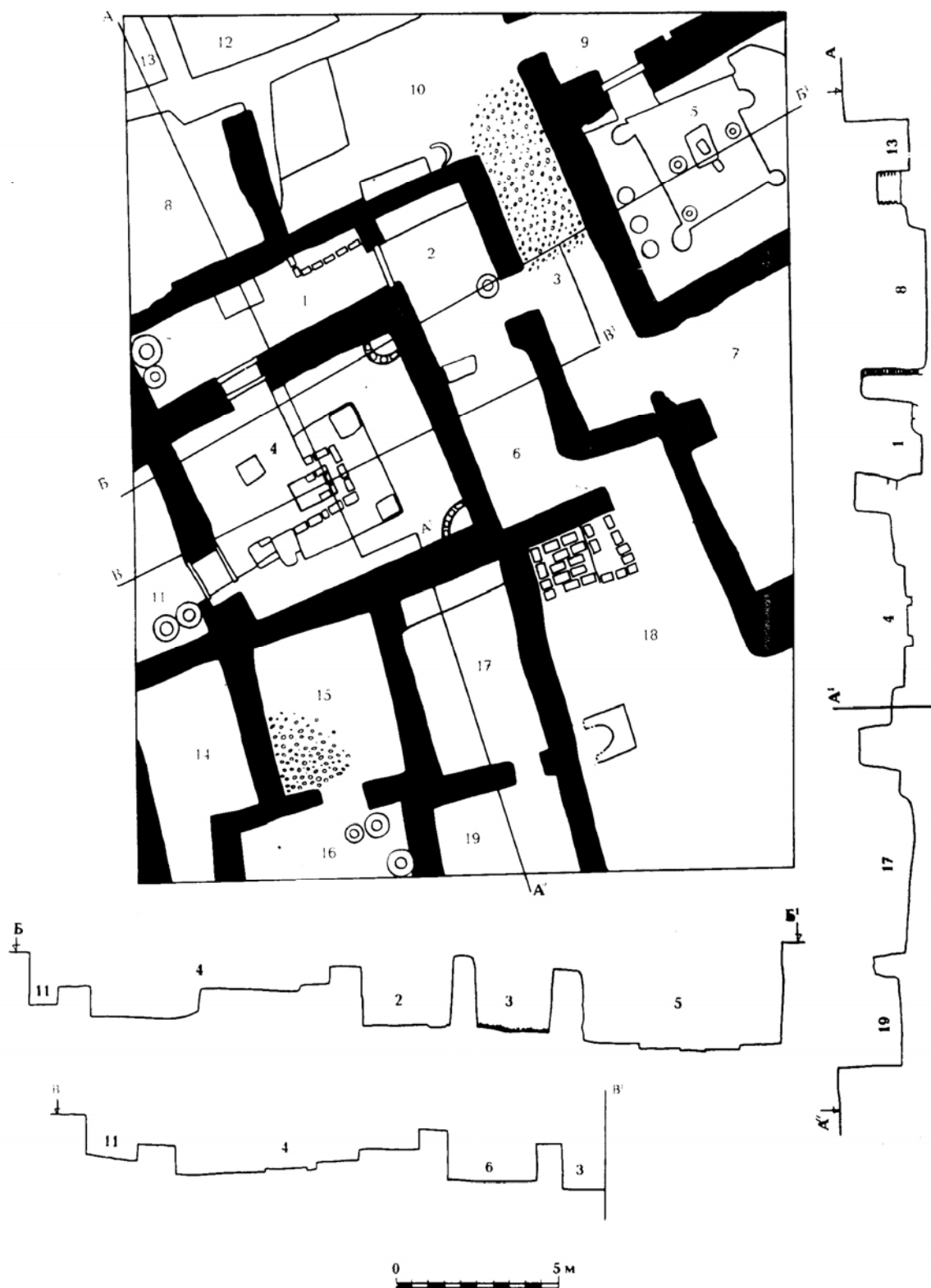

42-расм. Кува шаҳар харобаси. Р-4А қазишма. Тарҳи ва кесмаси.

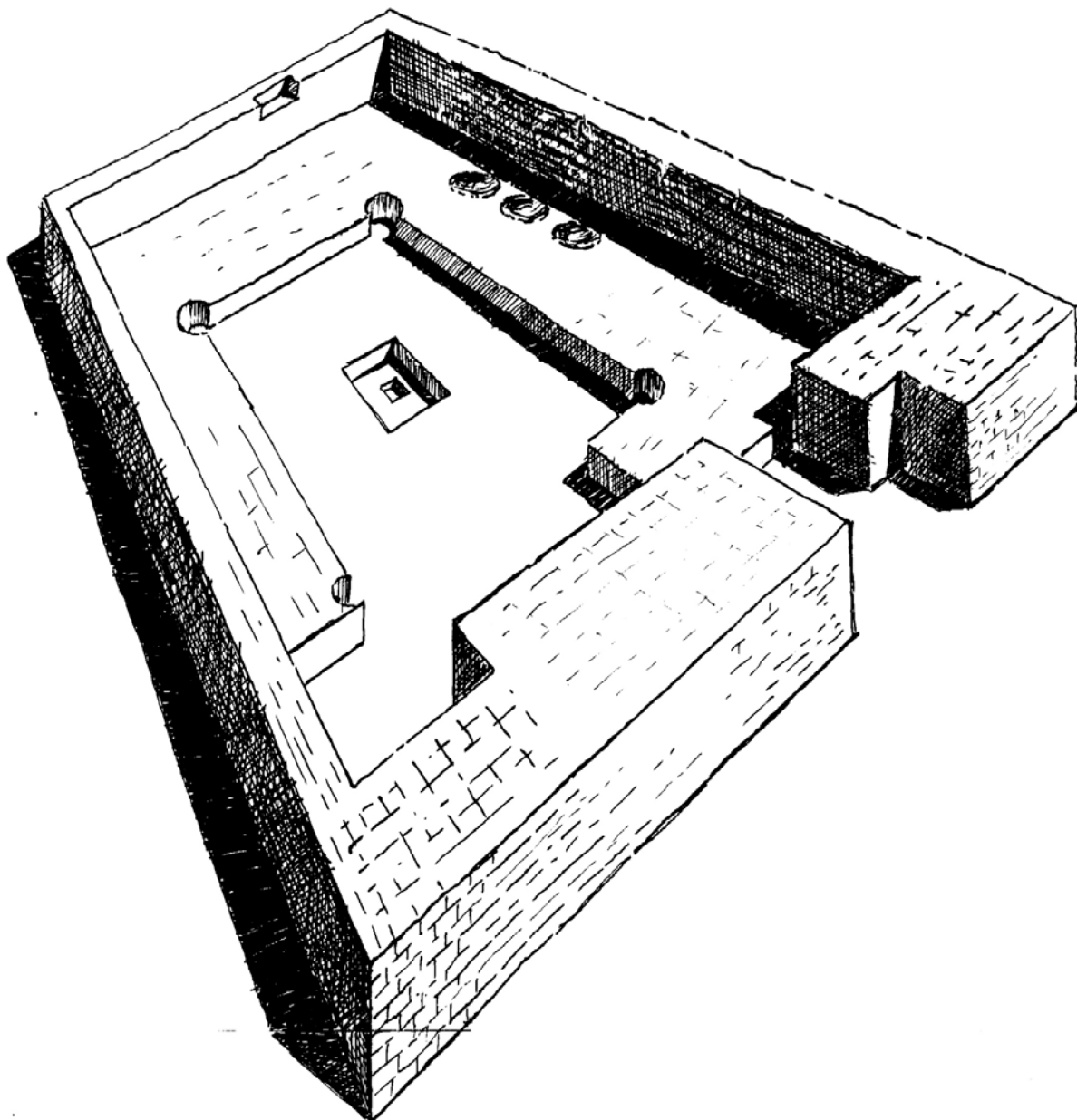

43-расм. Кува шаҳар харобаси. VII-VIII асрлар уй-жойлари.
Меъмор И.Азимов чизмаси

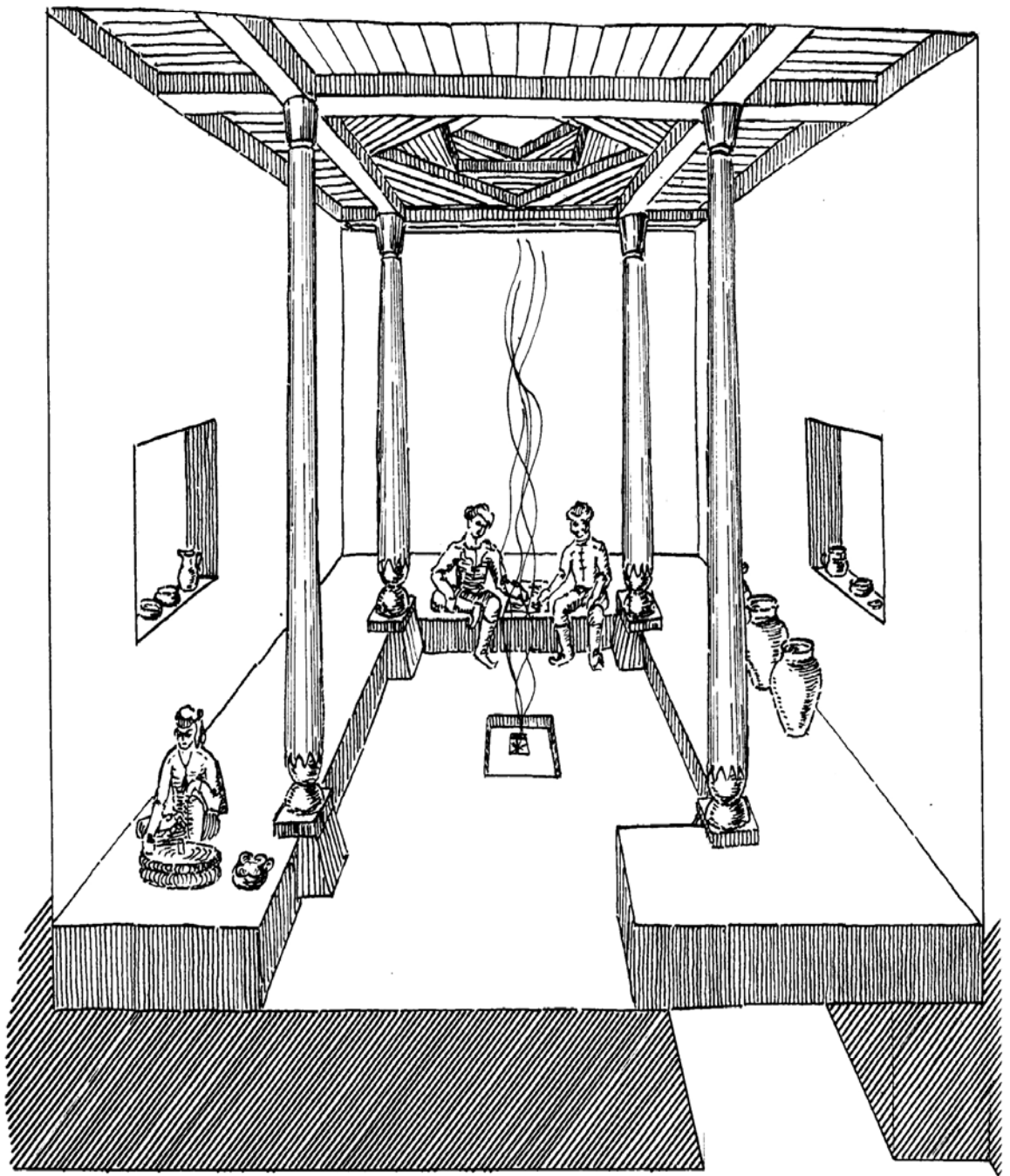

44-расм. Кува шаҳар харобаси. VII-VIII асрлар уй-жойлари

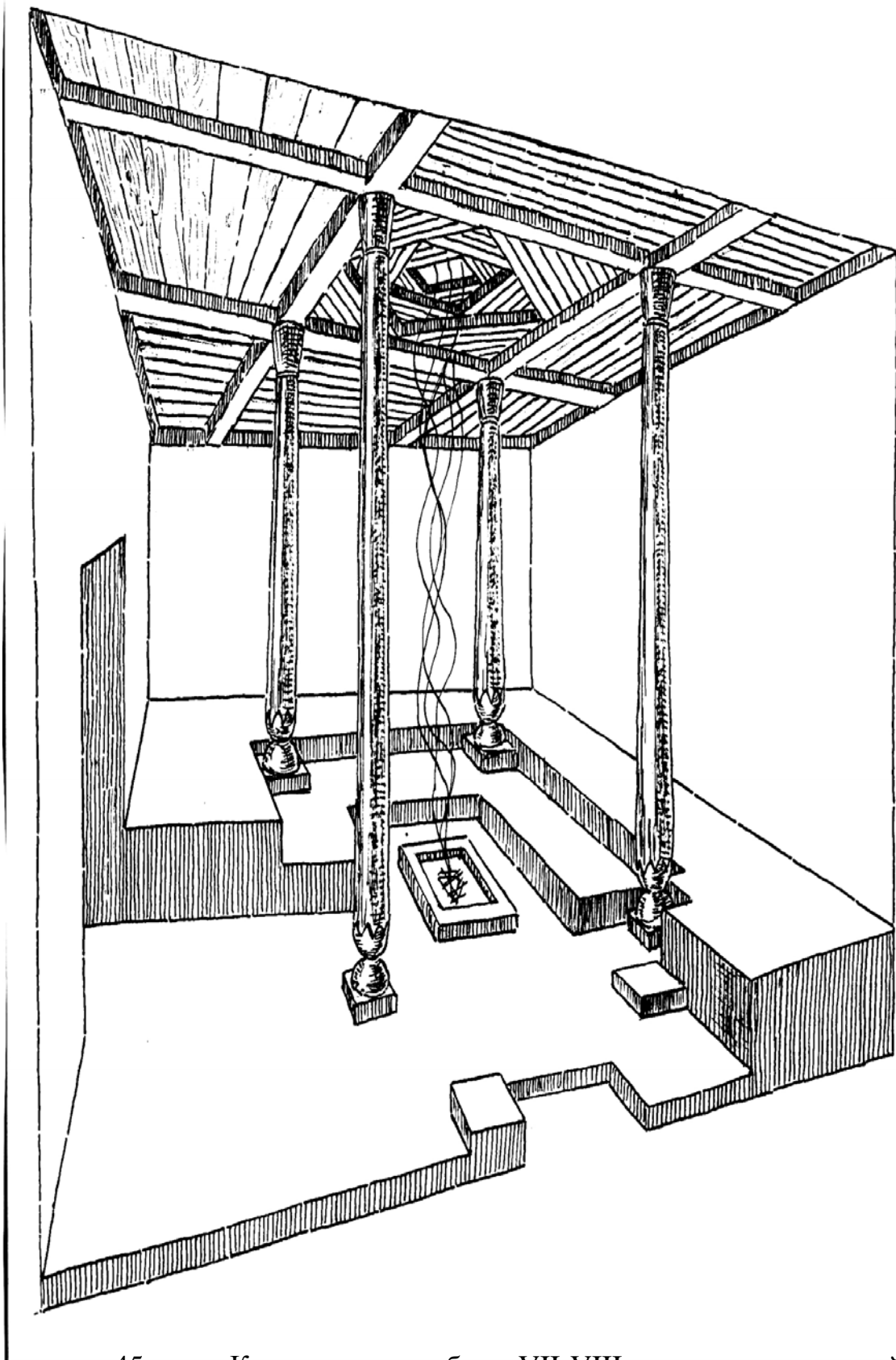

45-расм. Кува шаҳар харобаси. VII-VIII асрлар «сиғиниш» уйи.

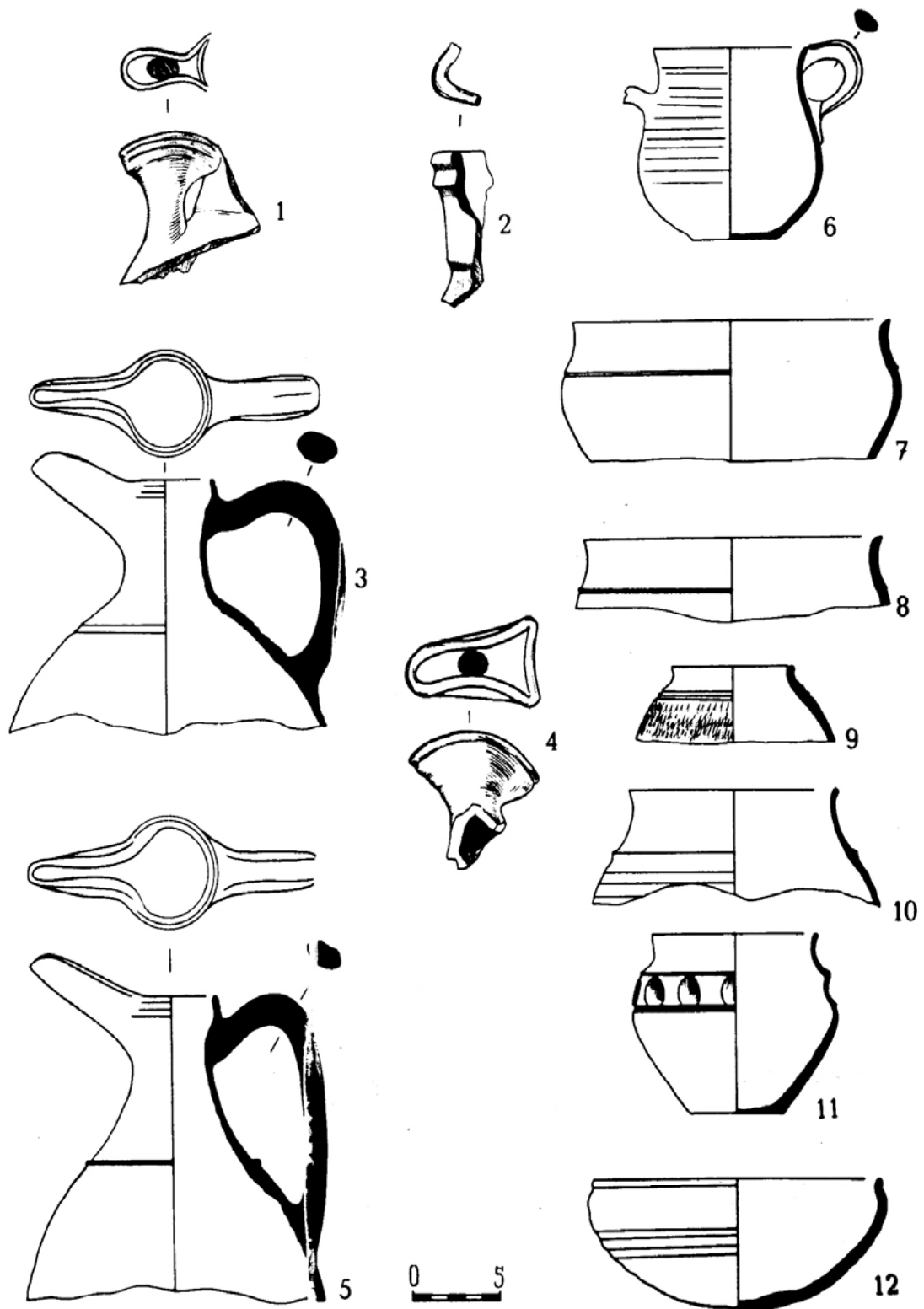

46-расм. Кува шаҳар харобаси. Илк ўрта аср материаллари.

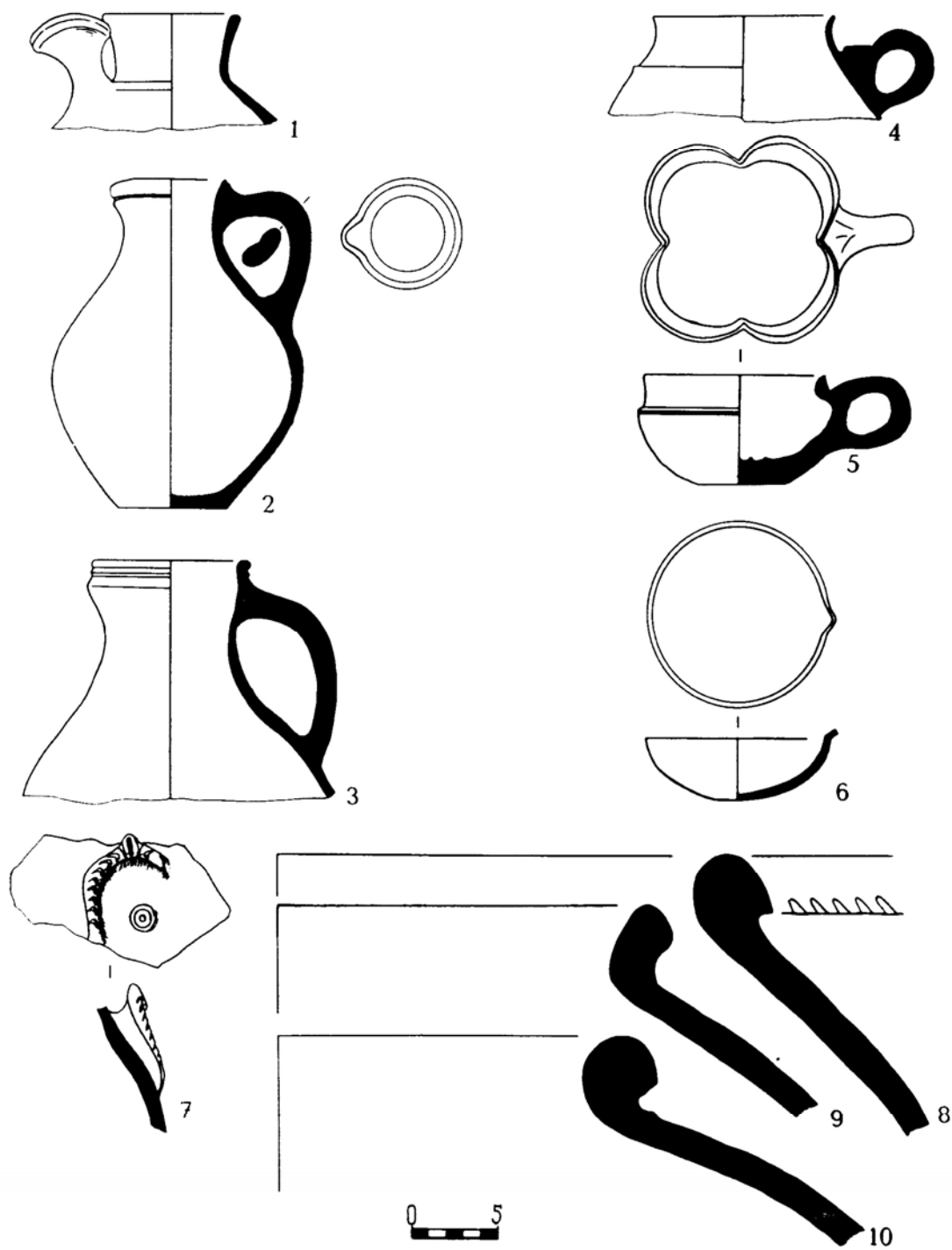

47-расм. Кува шаҳар харобаси. Илк ўрта аср материаллари.

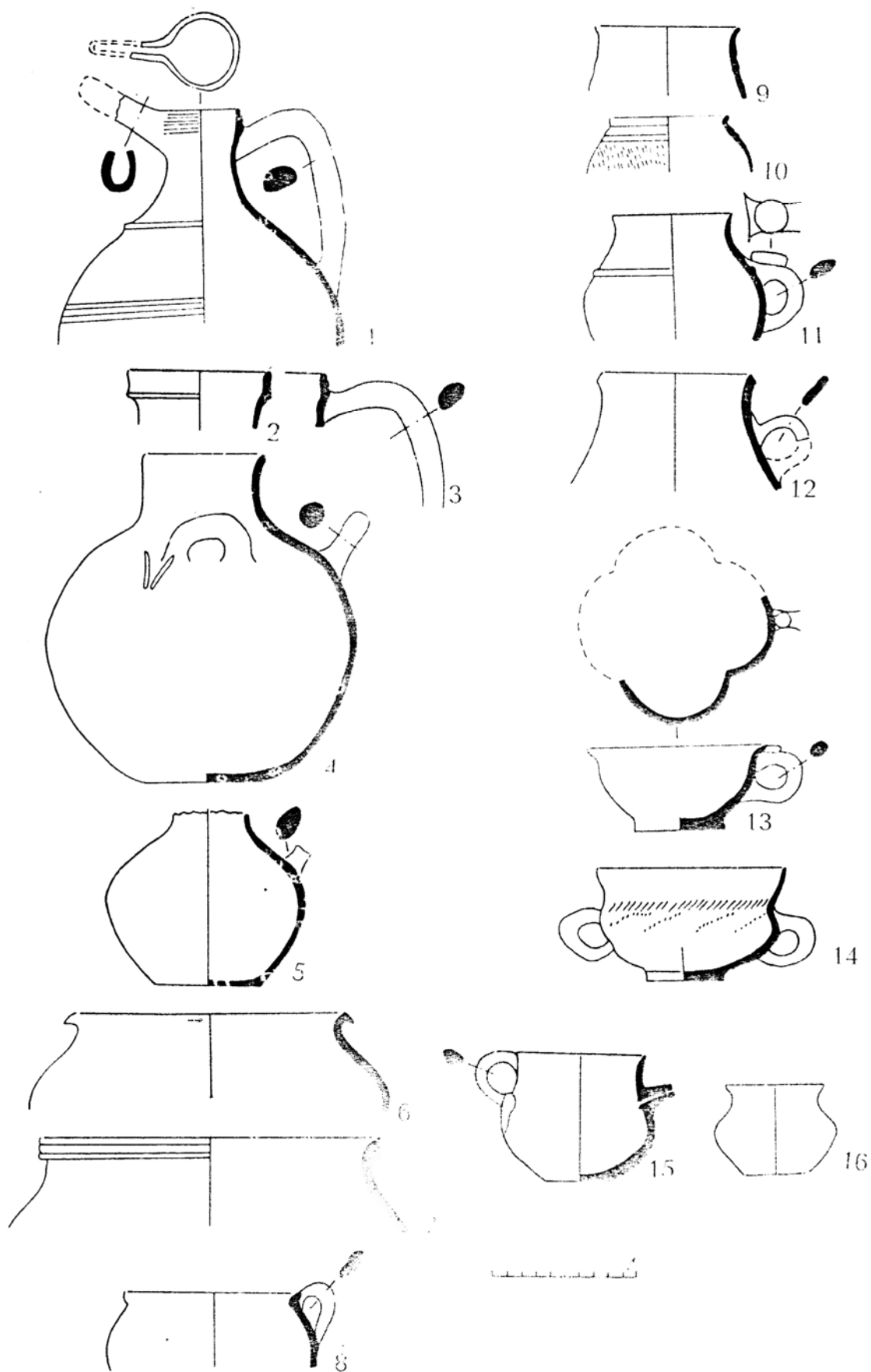

48-расм. Кува шаҳар харобаси. Илк ўрта аср материаллари.

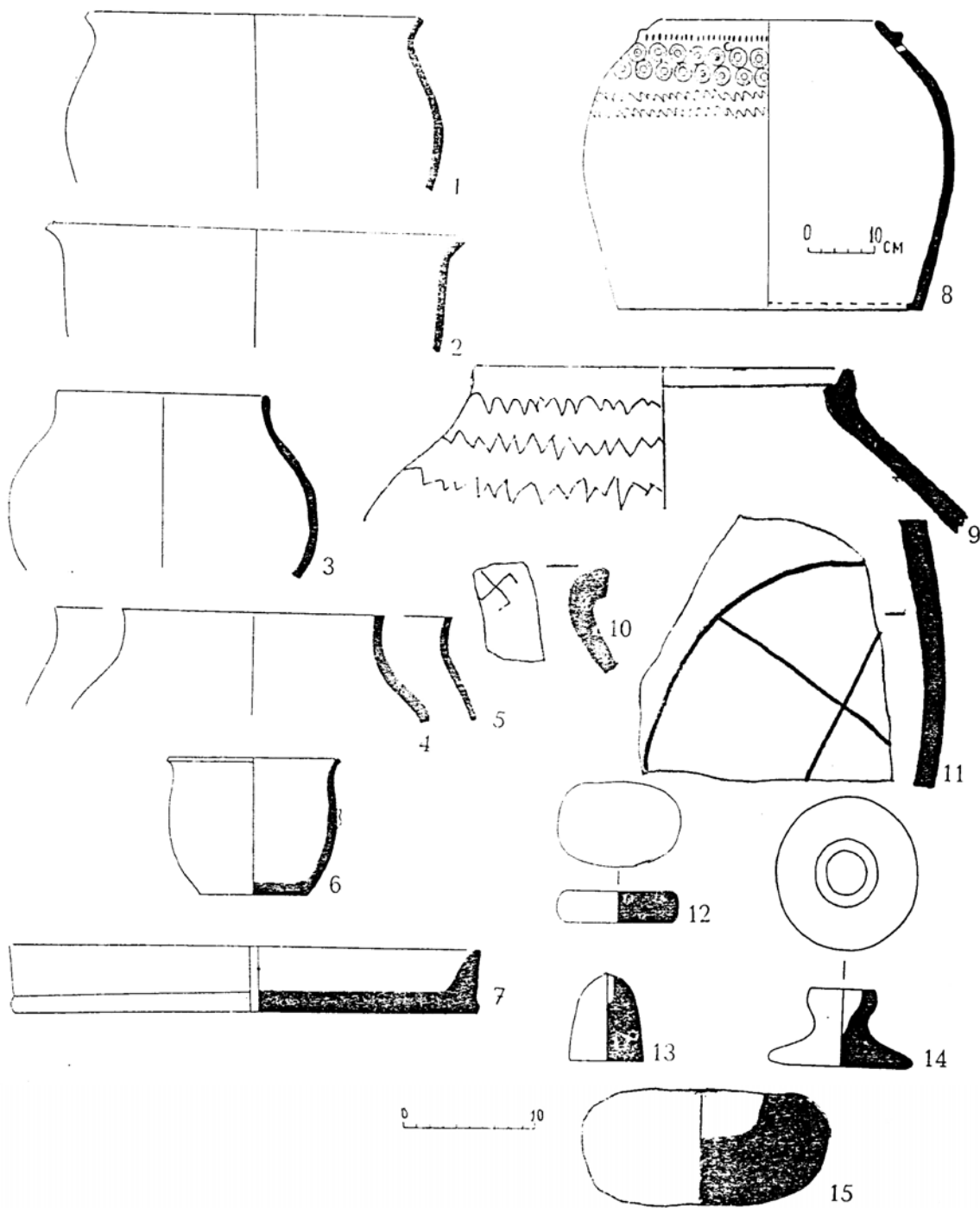

49-расм. Кува шаҳар харобаси. Илк ўрта аср материаллари.

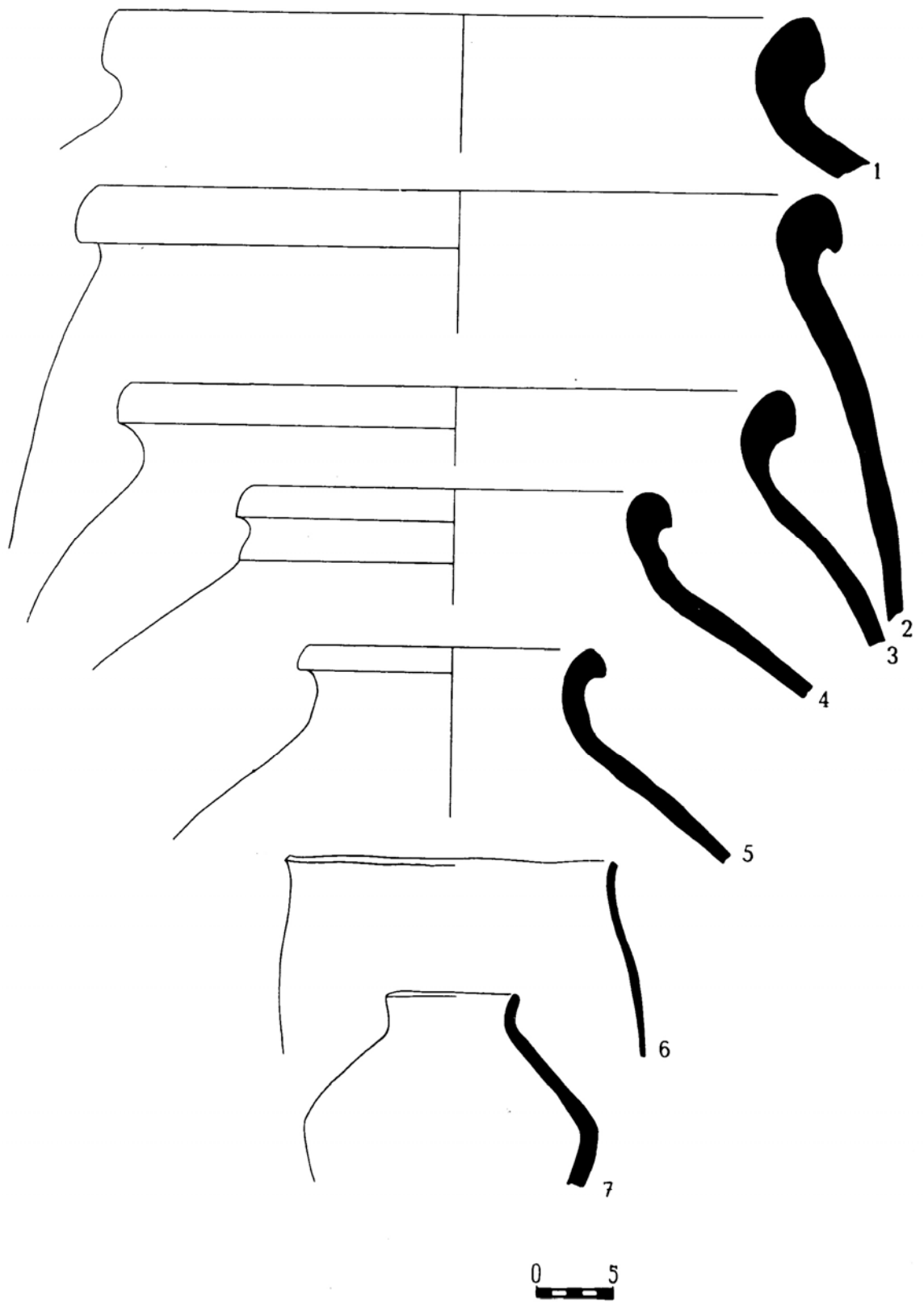

50-расм. Кува шаҳар харобаси. Илк ўрта асрлар хумлари ва қозонлари.

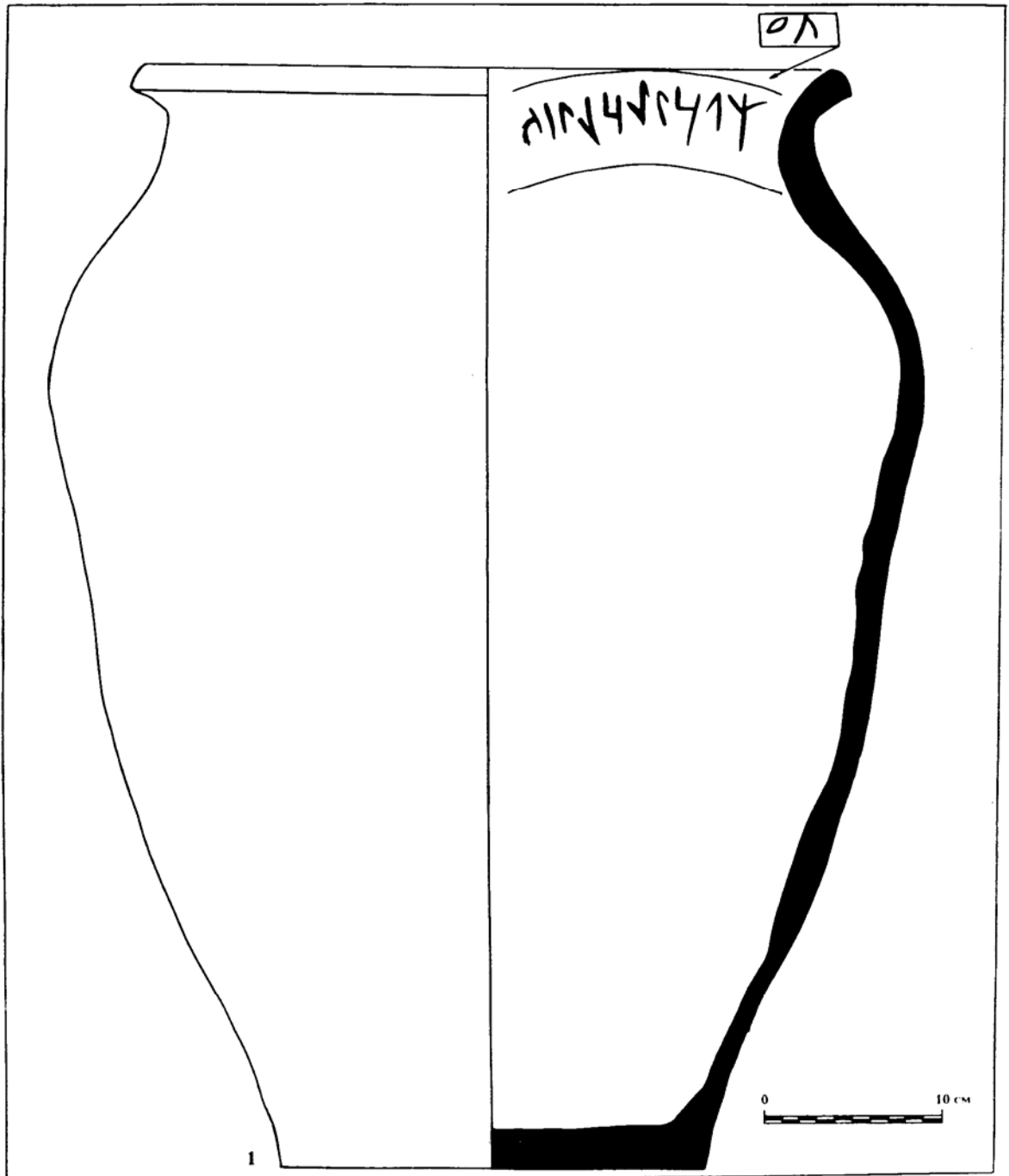

51-расм. Қува шаҳар харобаси. Кўҳна турк битиги битилган хум

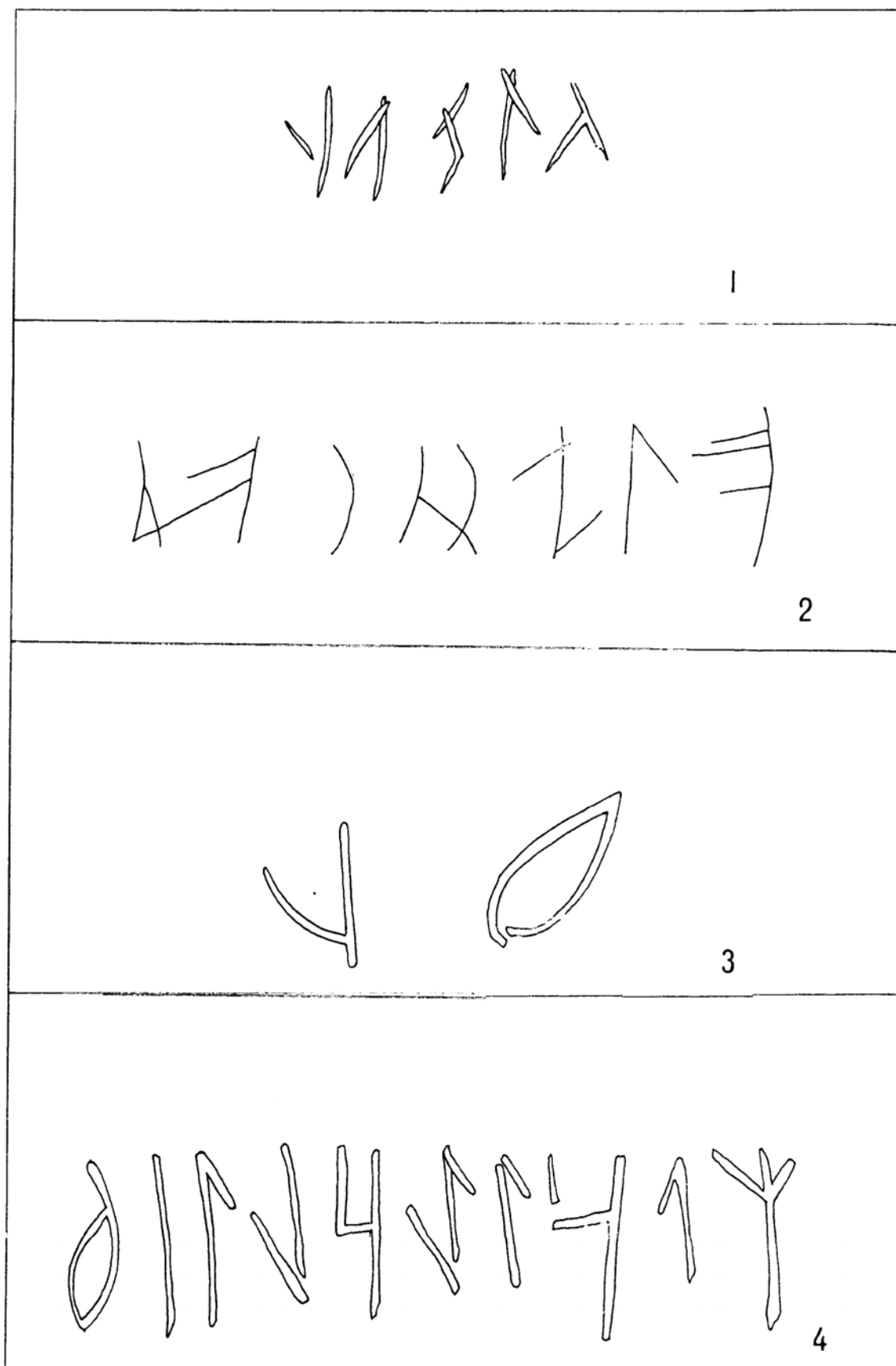

52-расм. Кўхна турк ёзувлари. 1, 3, 4-Қува шаҳристонидан,
2-Лумбитепа (Андижон вилояти)

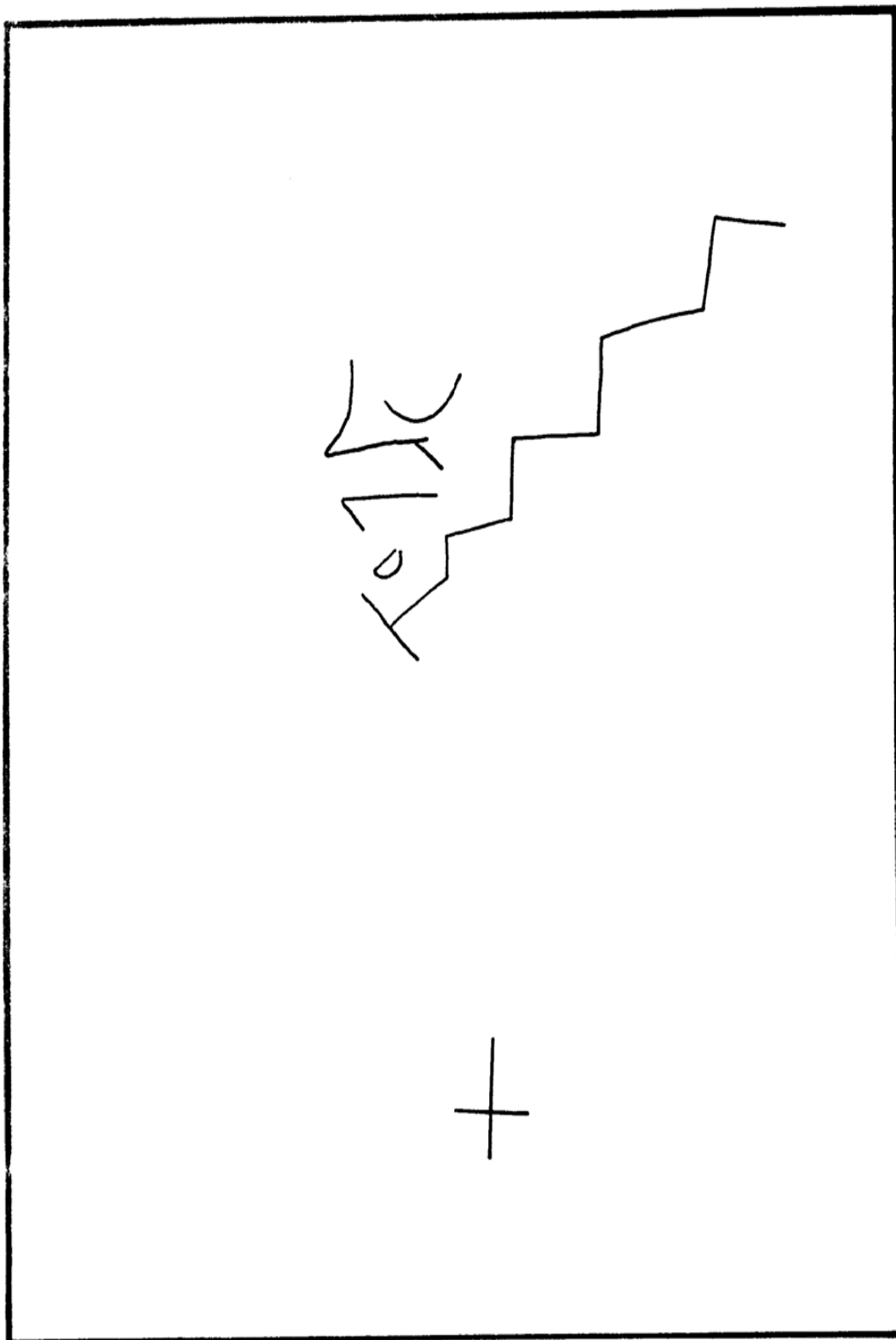

53-расм. Мунчоктепадан топилган кўза сиртига битилган турк ёзуви

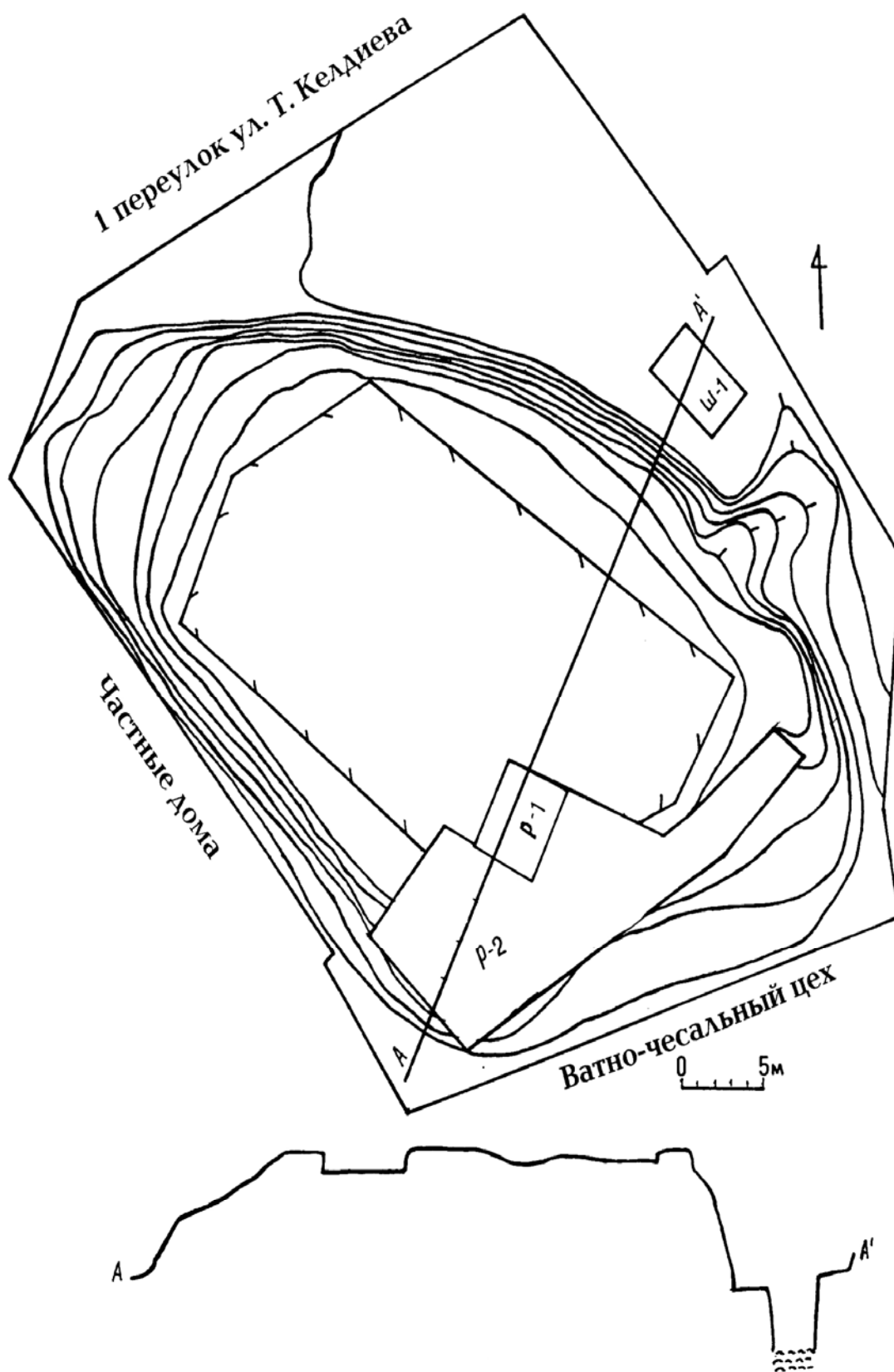

54-расм. Андижон. Чордона режаси ва кесмаси (Т. Келдиев кўчаси).

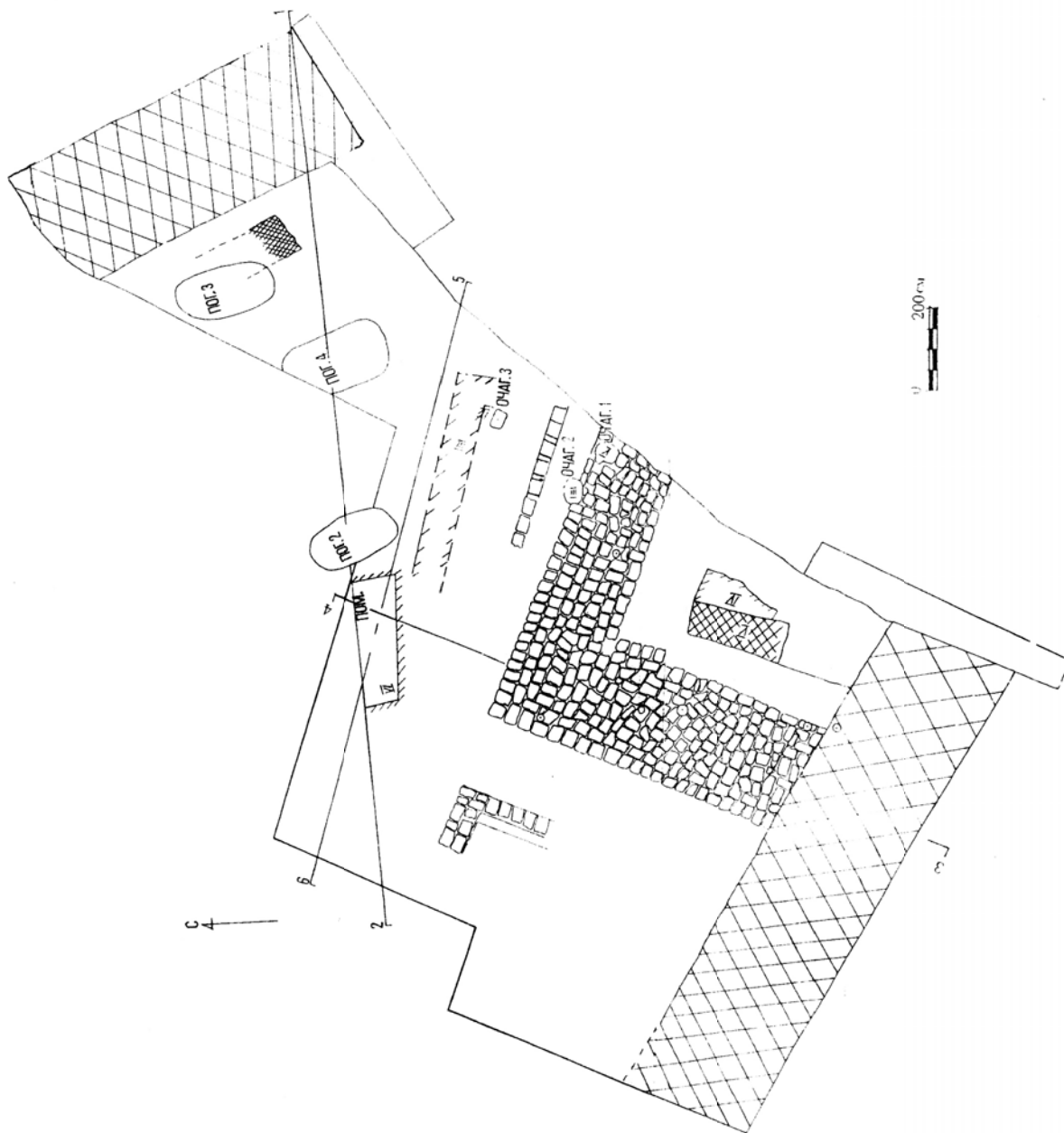

55-расм. Андижон. Чордона. Қазишма тарҳи.

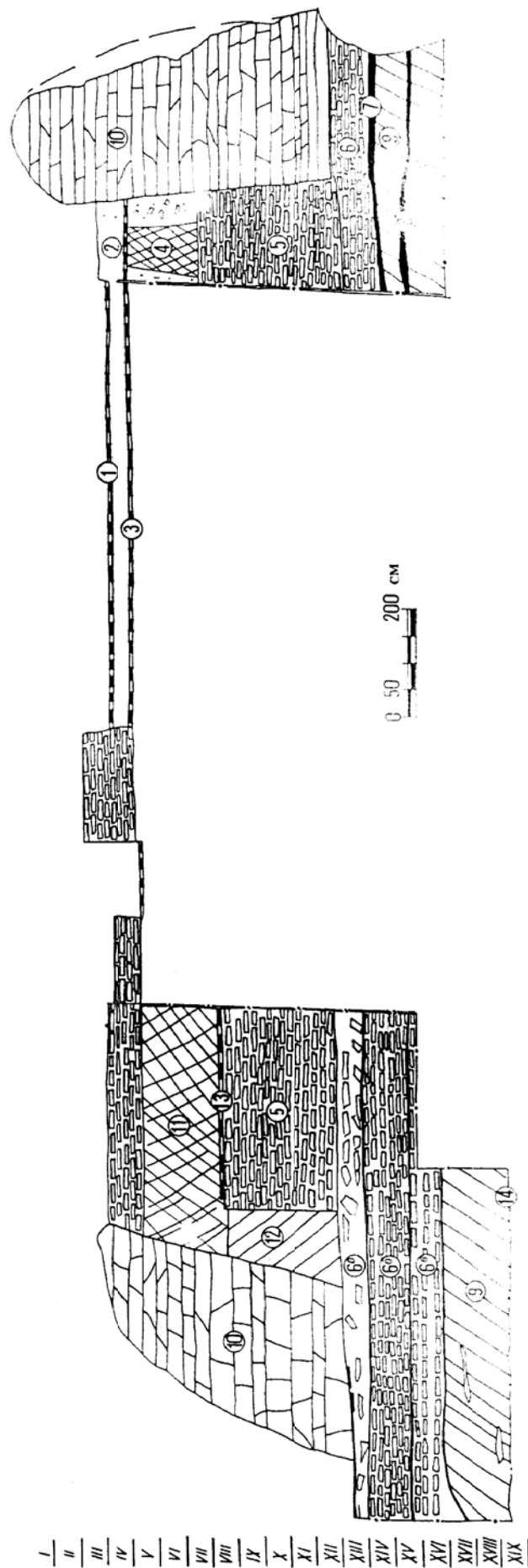

I
II
III
IV
V
VI
VII
VIII
IX
X
XI
XII
XIII
XIV
XV
XVI
XVII
XVIII
XIX

56-рапсм. Андижон. Чордона. Қазишманинг жануби-ғарбий—шимоли-шарқий йўналишида ўтказилган меъморий кесма. 1 – қурилиш поллари (1,3,13), 2-тўлдирилган орлик қатламлар, 4-қурилиш қолдиғи, 5-тагкурси, 6-энг қадимги тагкурси, ба-ҳар икки тагкурси оралиғидаги қатламлар, 7-8-кул қатламлар, 9-оч жигарранг қатламлар, 10-мудофаа деворлари қолдиғи, 11-қайта тикланган мудофаа деворлари, 12-тагкурси ва девор оралиғидаги тўлдирилган қатлам, 14-қазишма чегараси

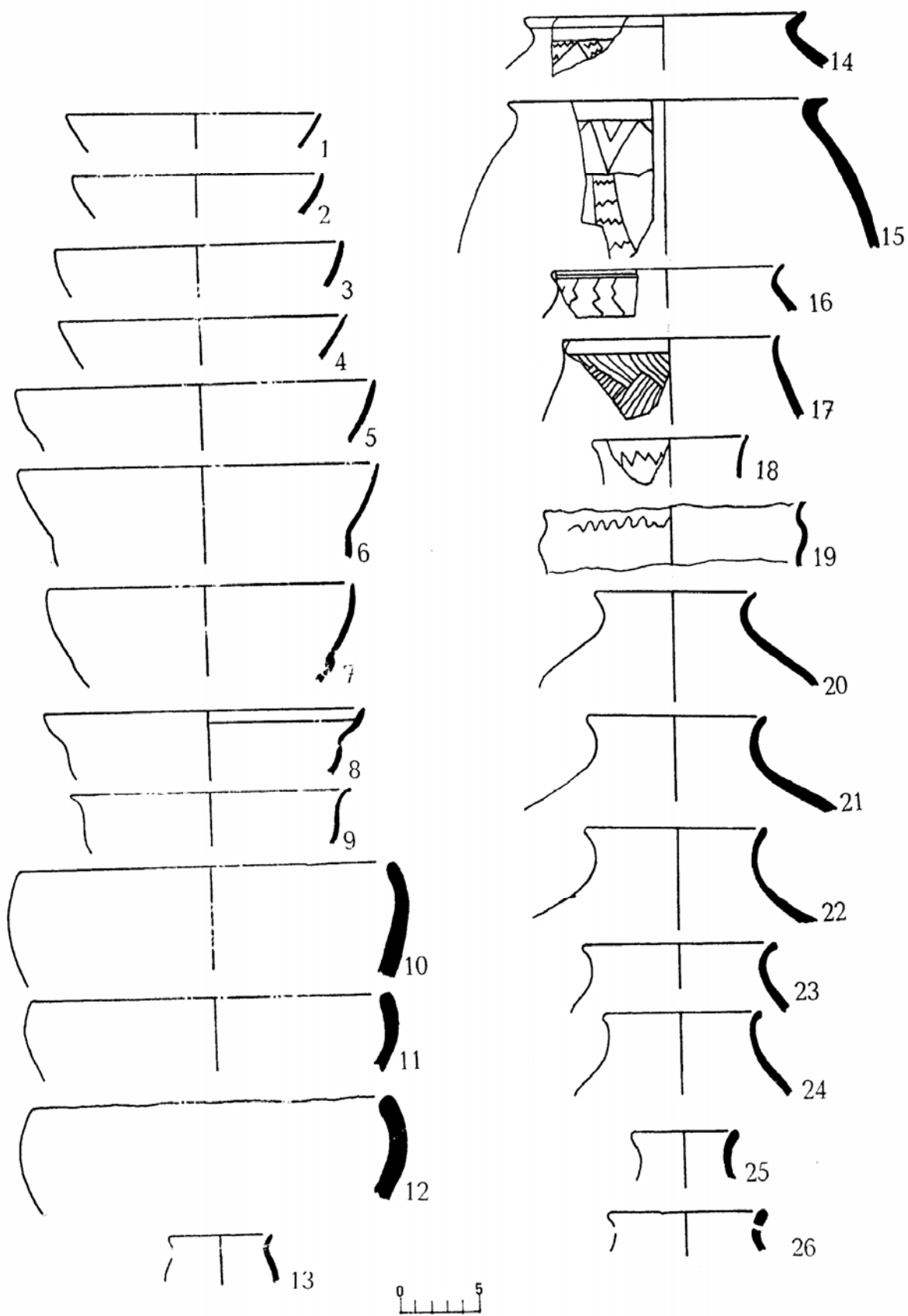

57-расм. Андижон. Чордона. I давр сопол буюмлари мажмуаси.

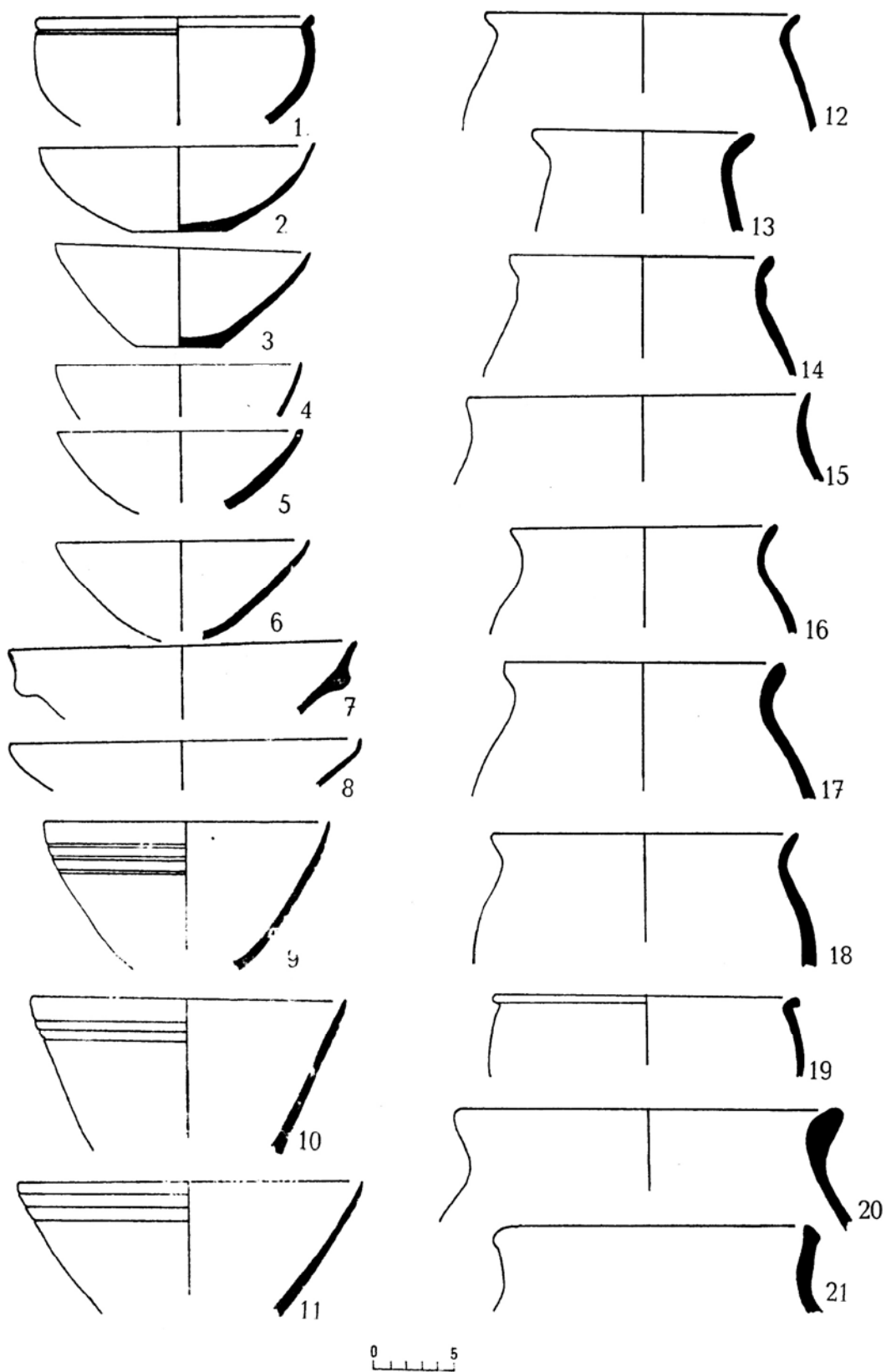

58-расм. Андижон. Чордона. II давр сопол идишлари

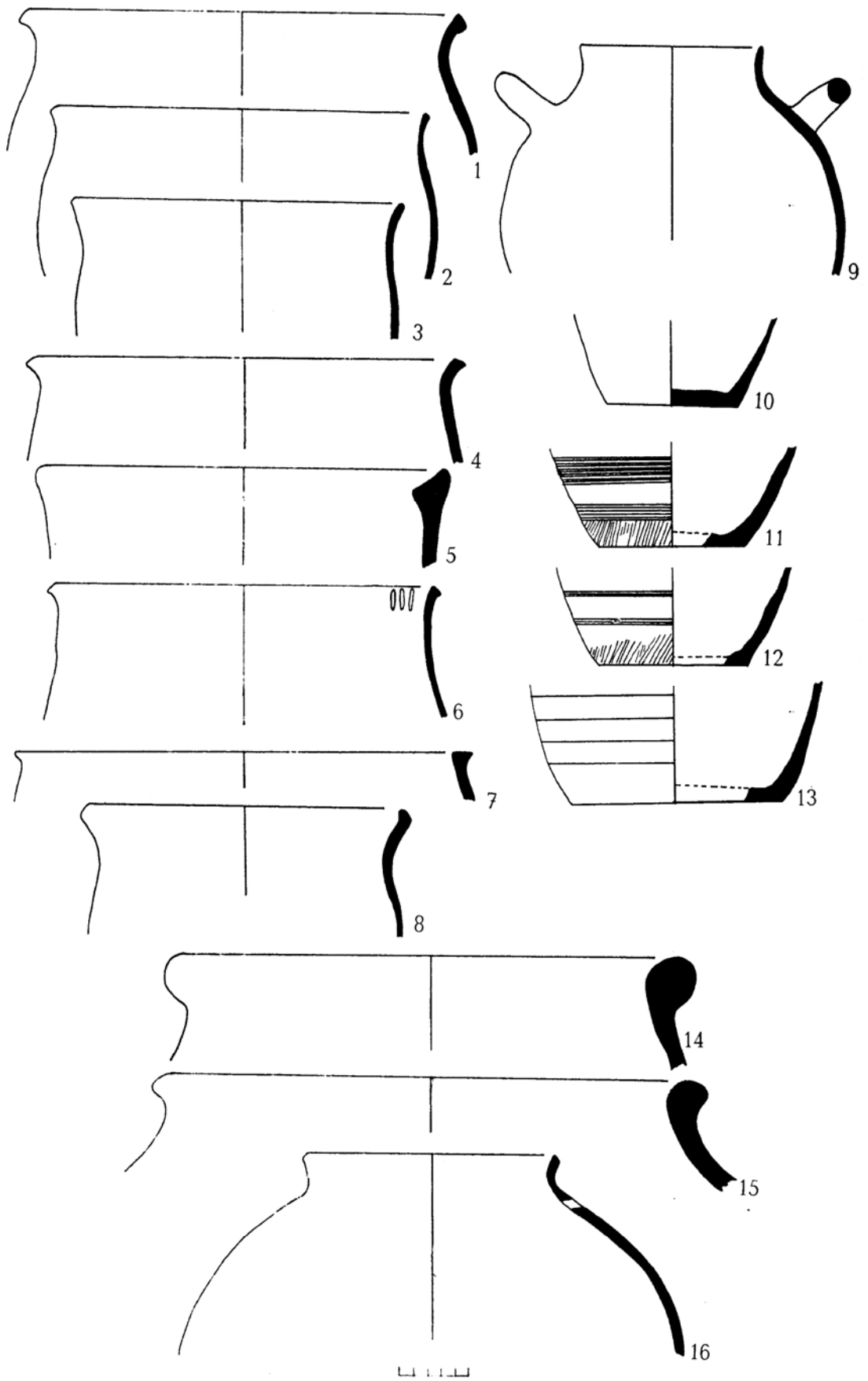

59-расм. Андижон. Чордона. II босқичдан III босқичга ўтиш даври сопол идишлари

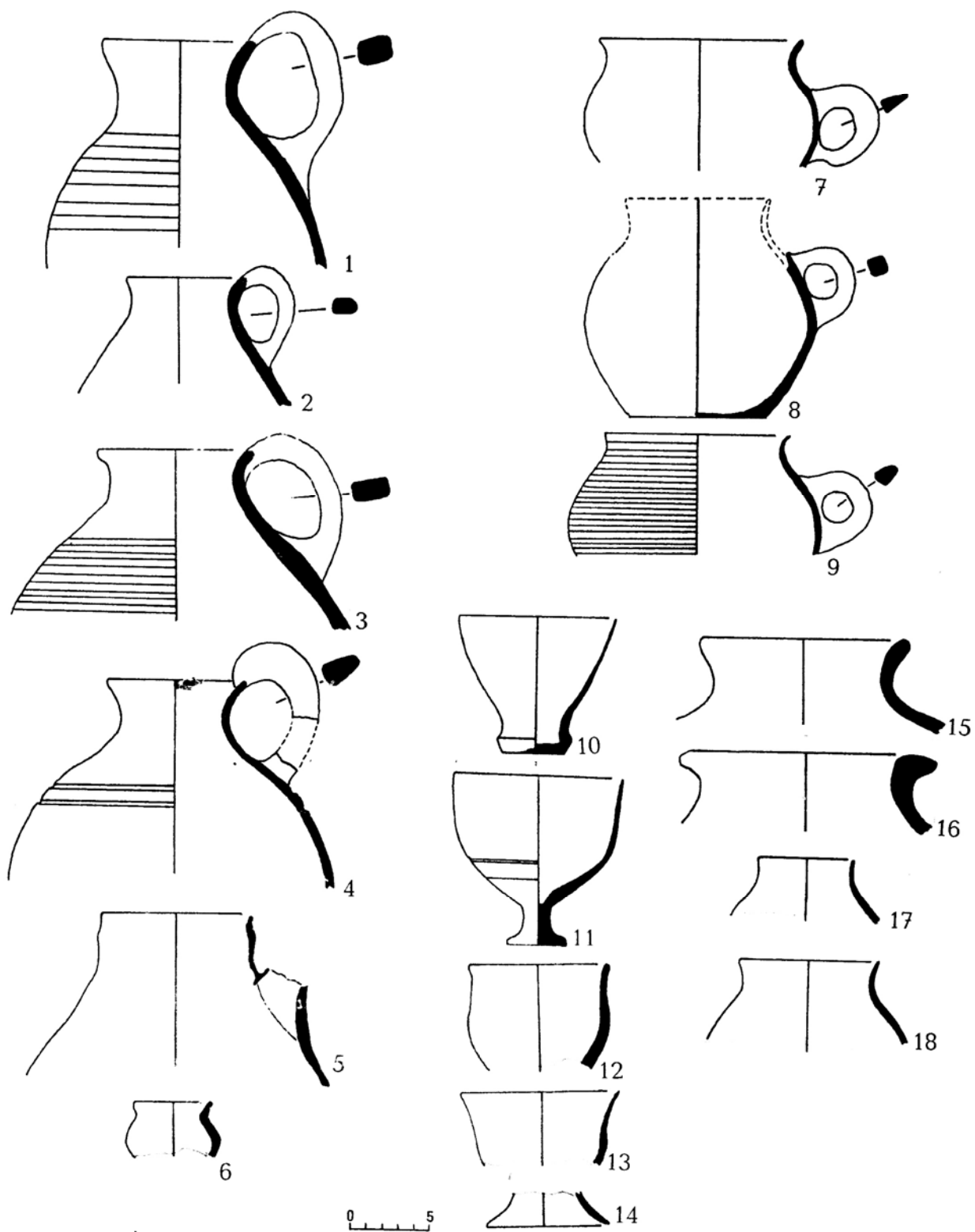

60-расм. Андижон. Чордона. II босқичдан III босқичга ўтиш даври сопол идишлари

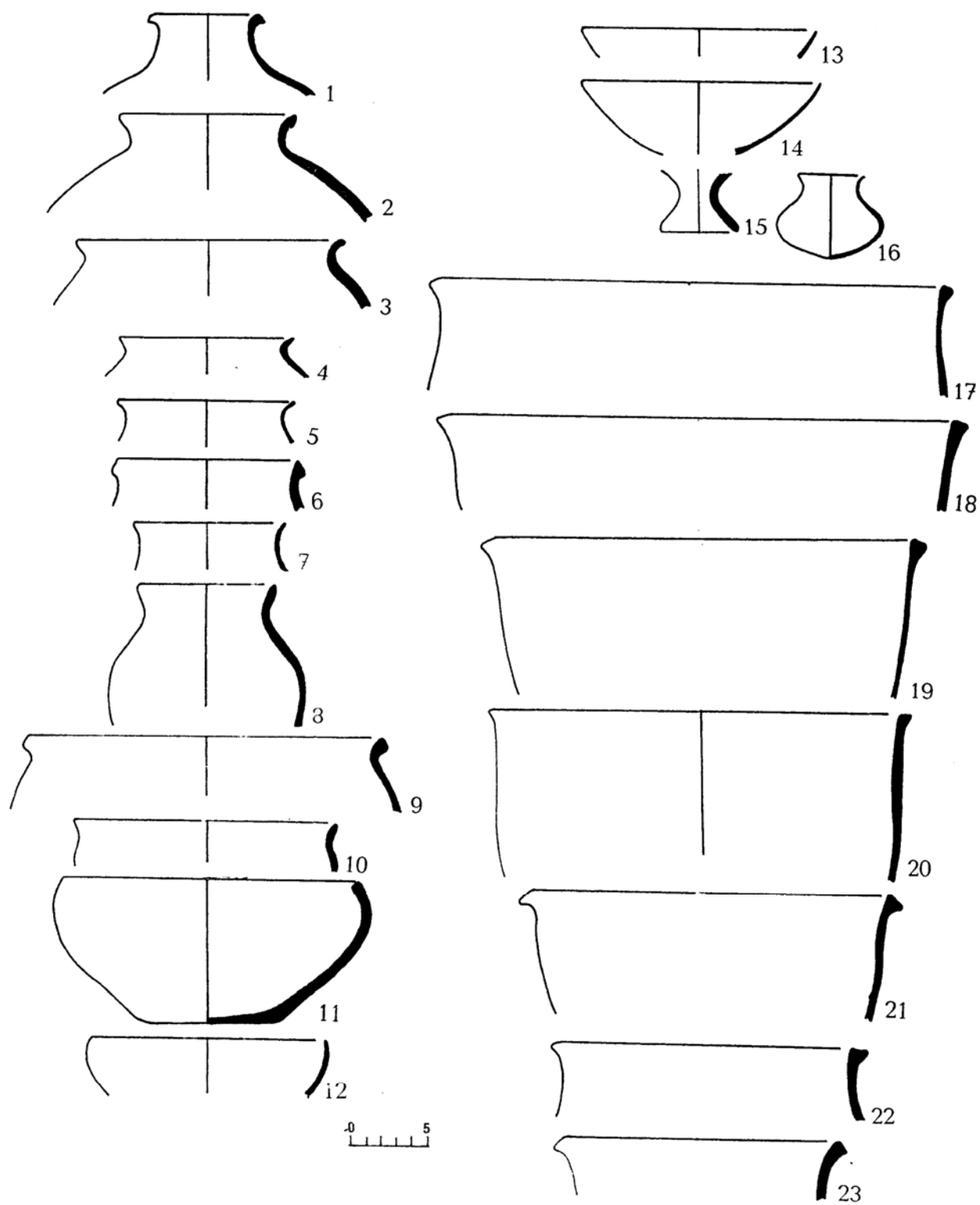

61-расм. Андижон. Чордона. II боскичдан III боскичга ўтиш даври сопол идишлари

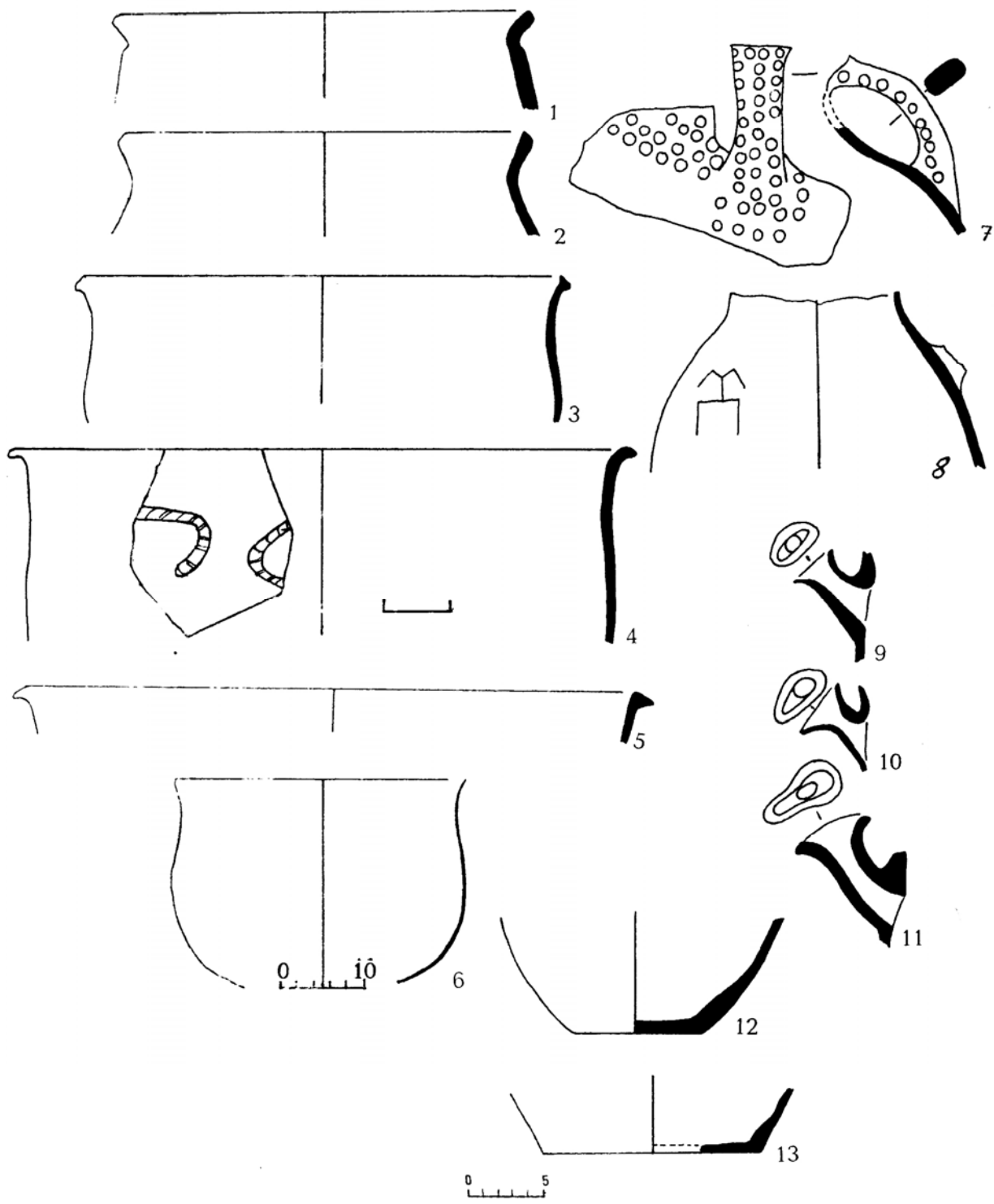

62-расм. Андижон. Чордона. III давр сопол идишлари

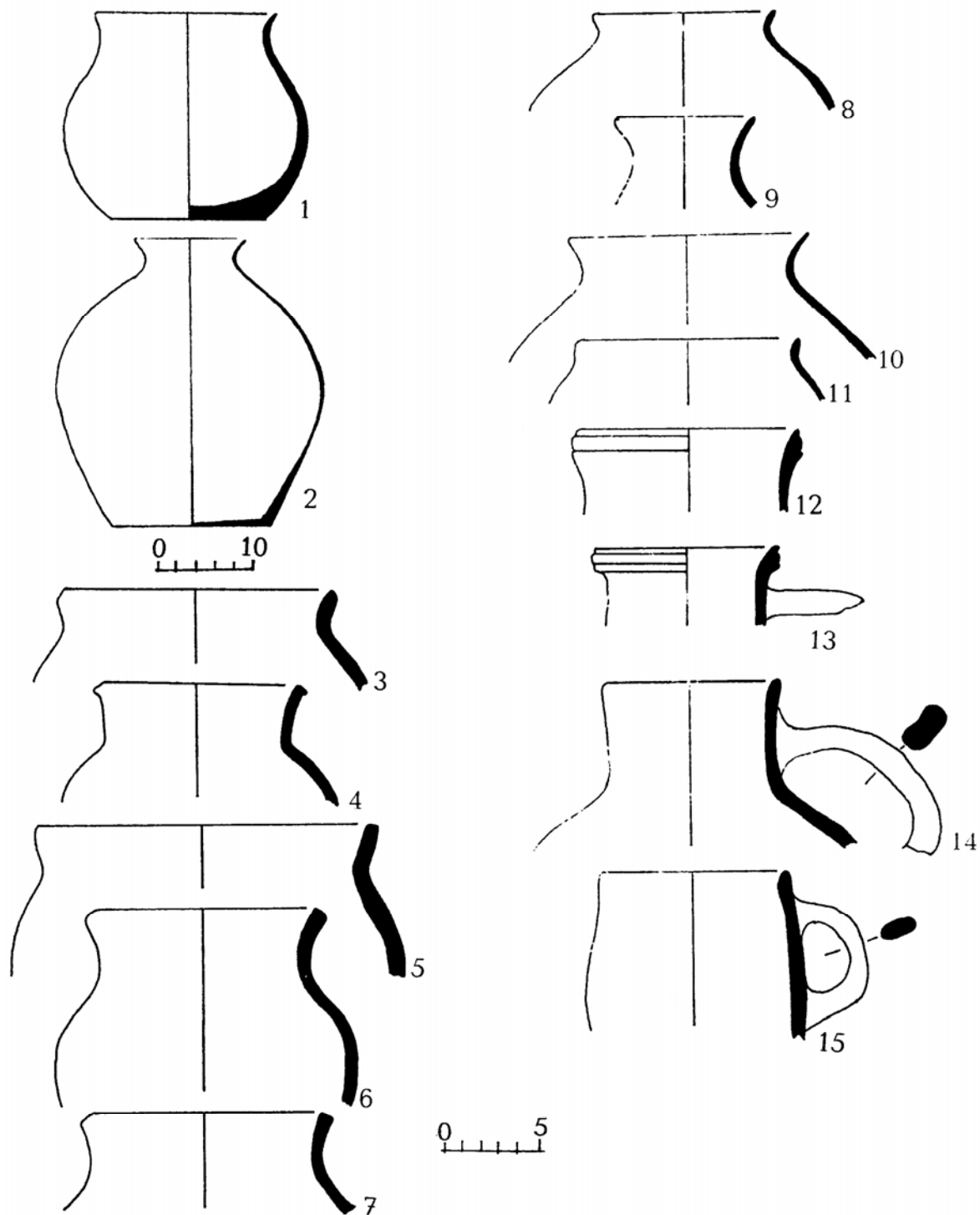

63-расм. Андижон. Чордона. III давр сопол идишлари

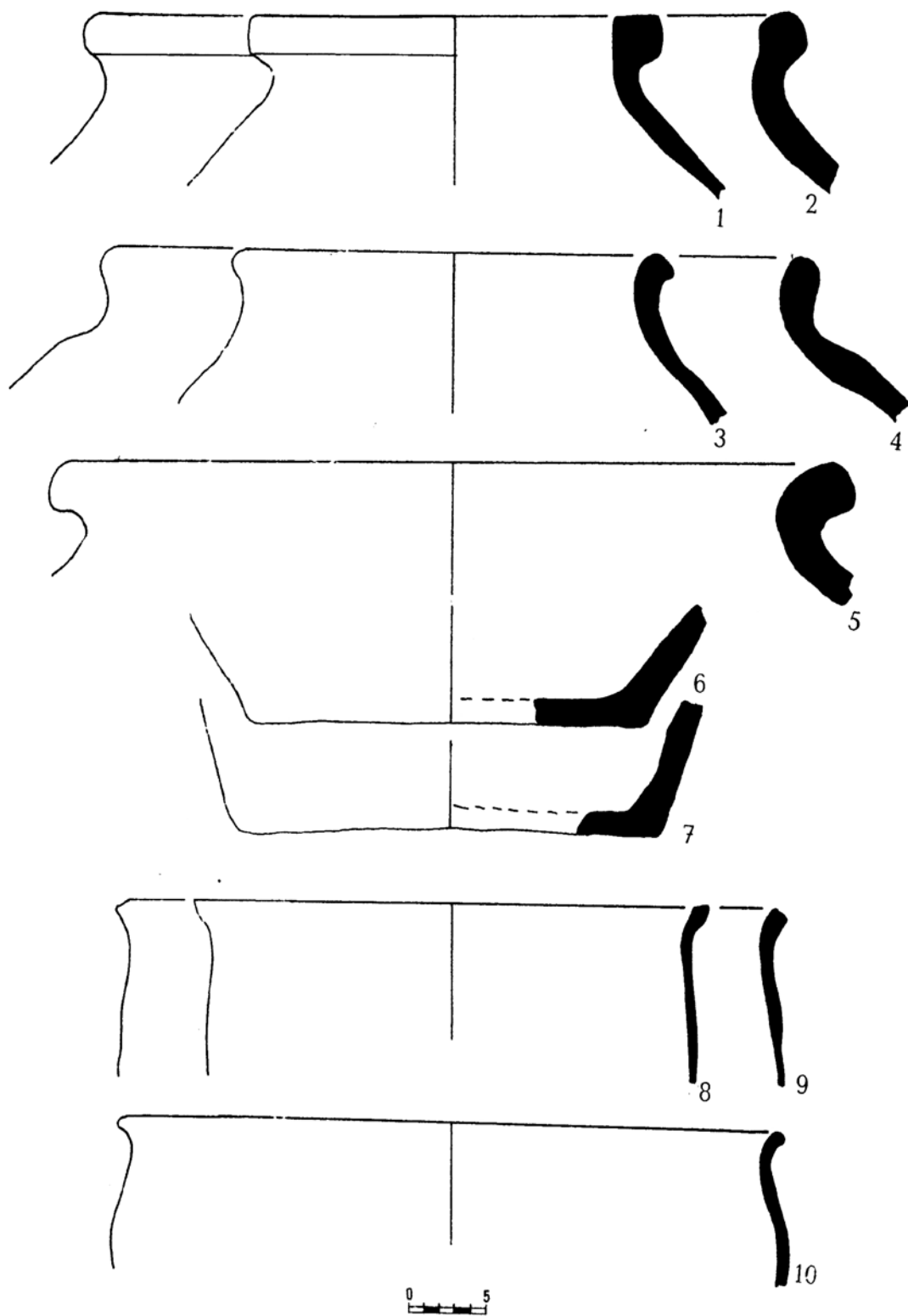

64-расм. Андижон. Чордона. III давр сопол идишлари

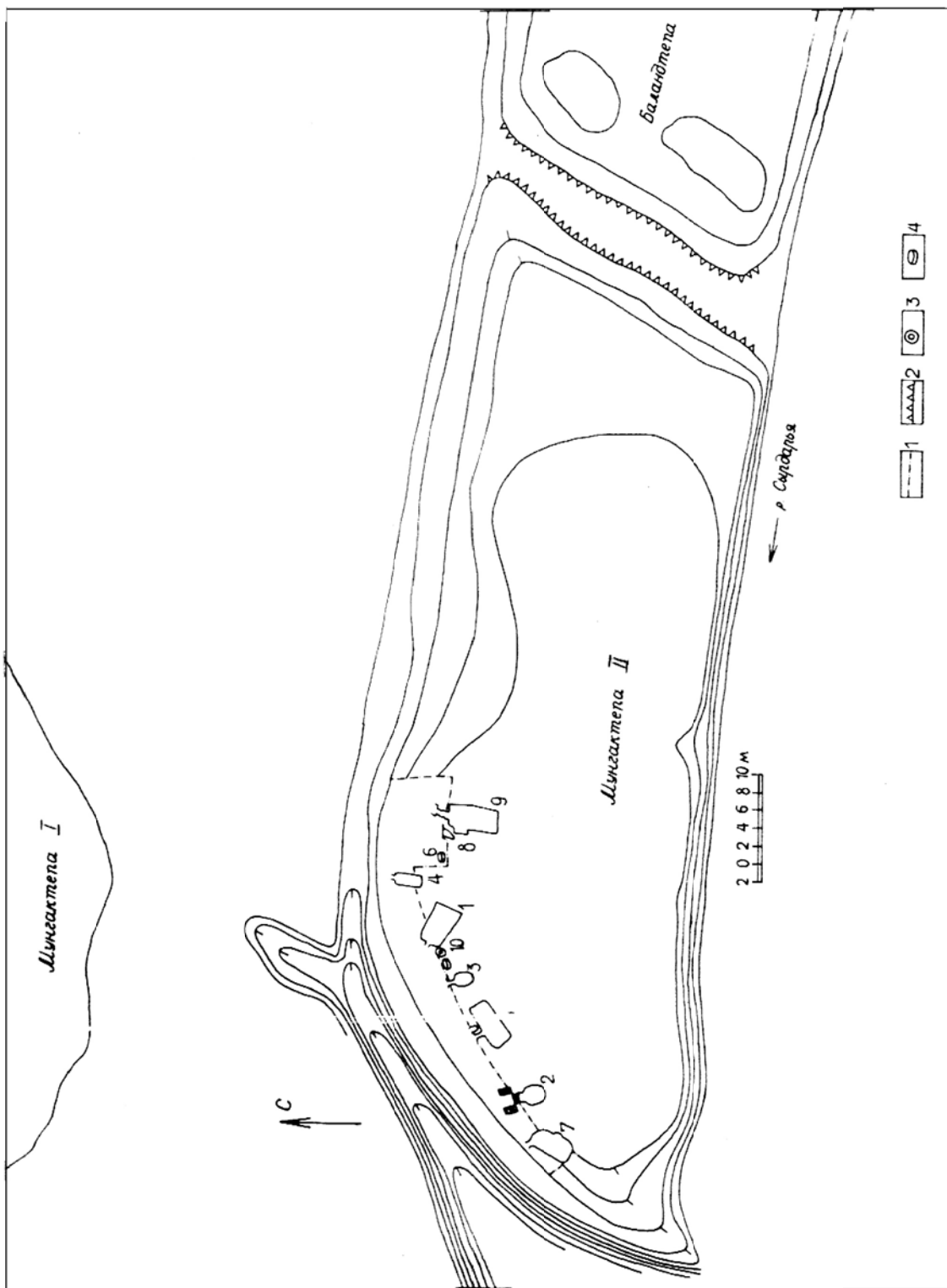

65-расм. Мунчоктепа II кўхна кабристони. Ер ости саганалари жойлашуви араб рақамларида берилган:
 1-казишма чегараси, 2-жарлик, 3-хум, 4-остадон

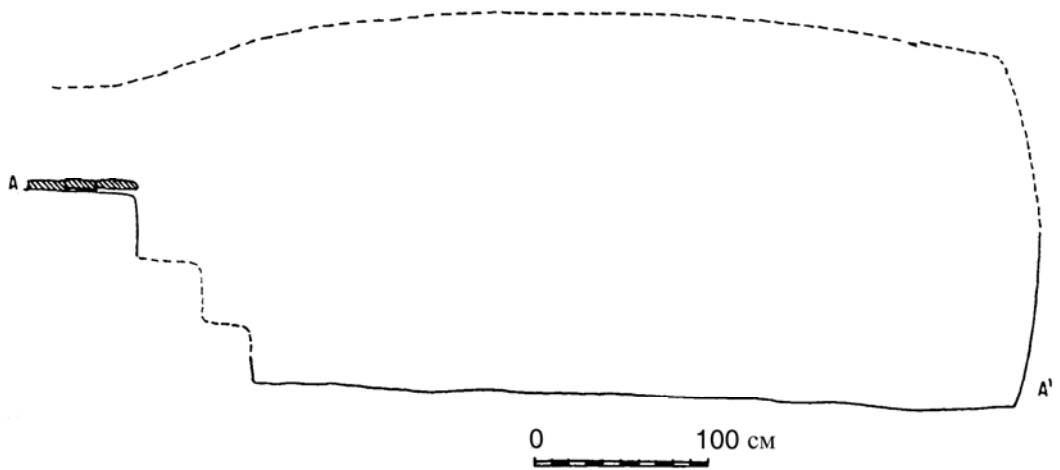
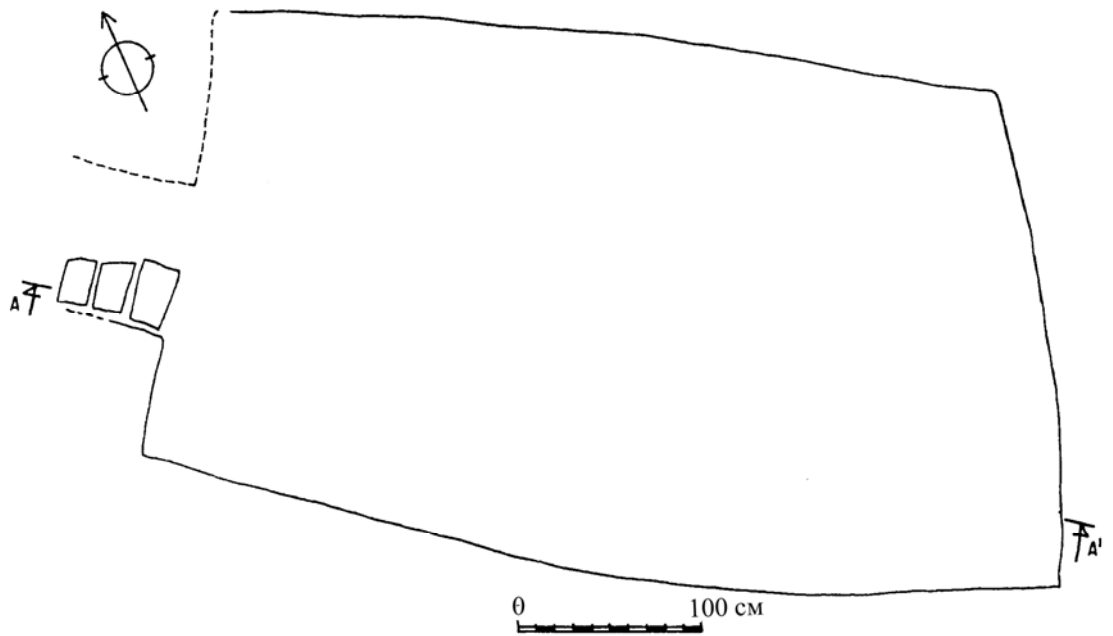

66-расм. Мунчоктепа II. 1-сағана тарҳи ва кесмаси

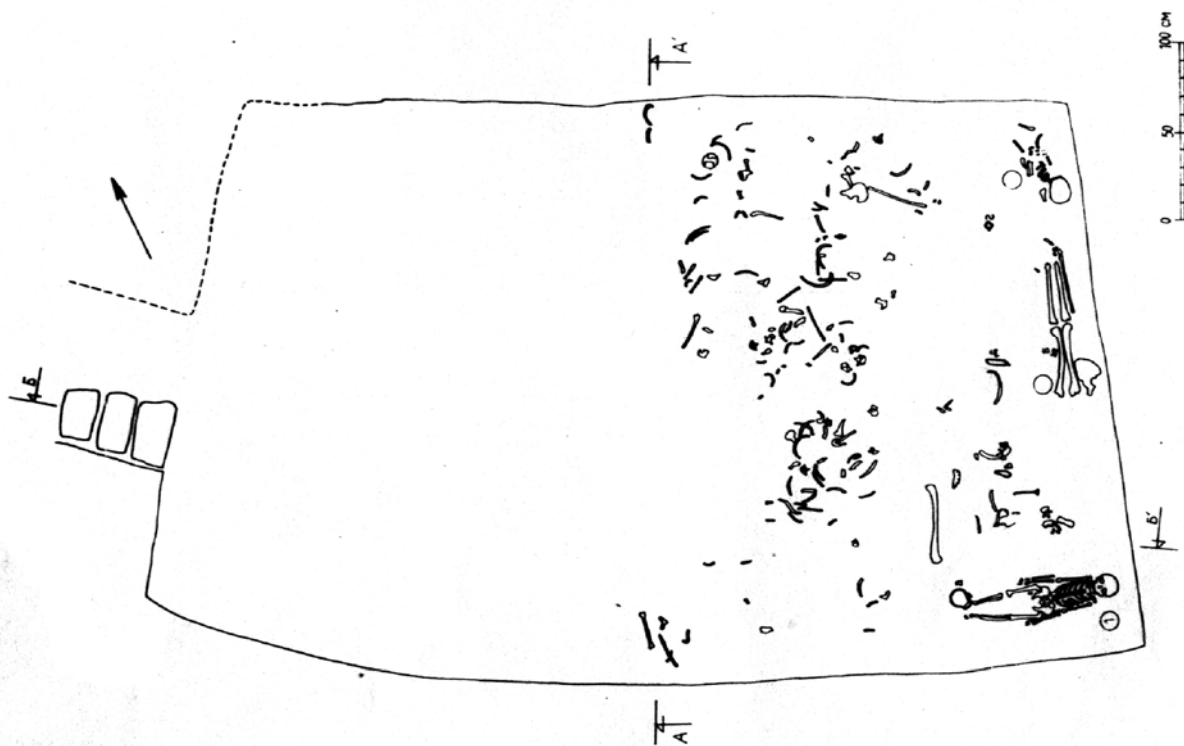
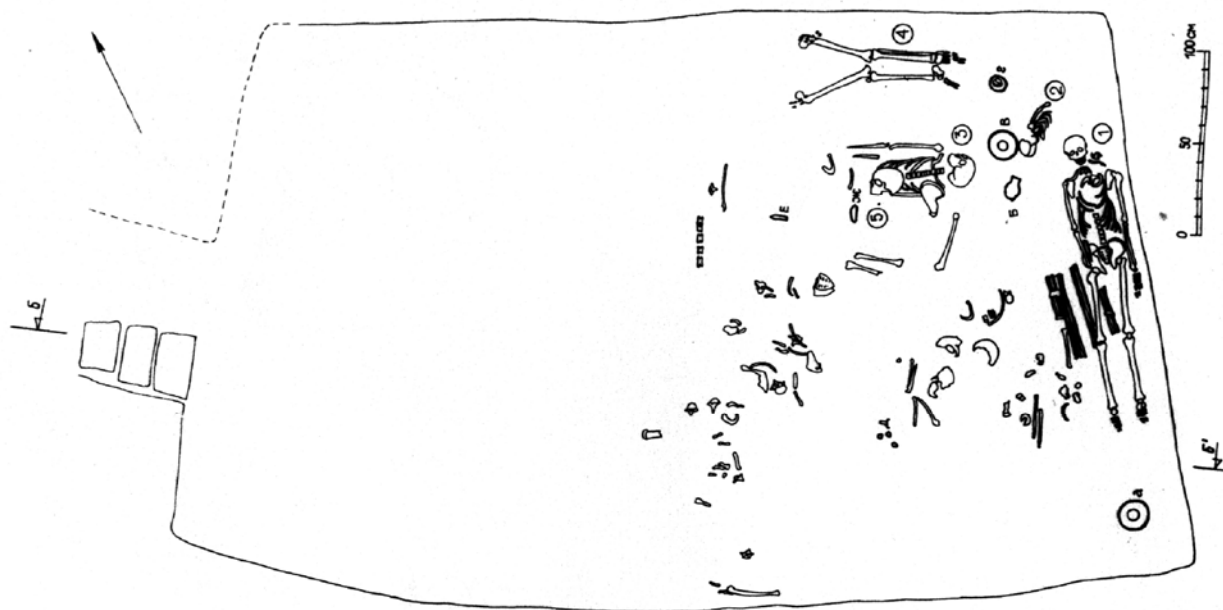

67-расм. 1-сағанада аниқланган қабрларнинг жойлашув тархи

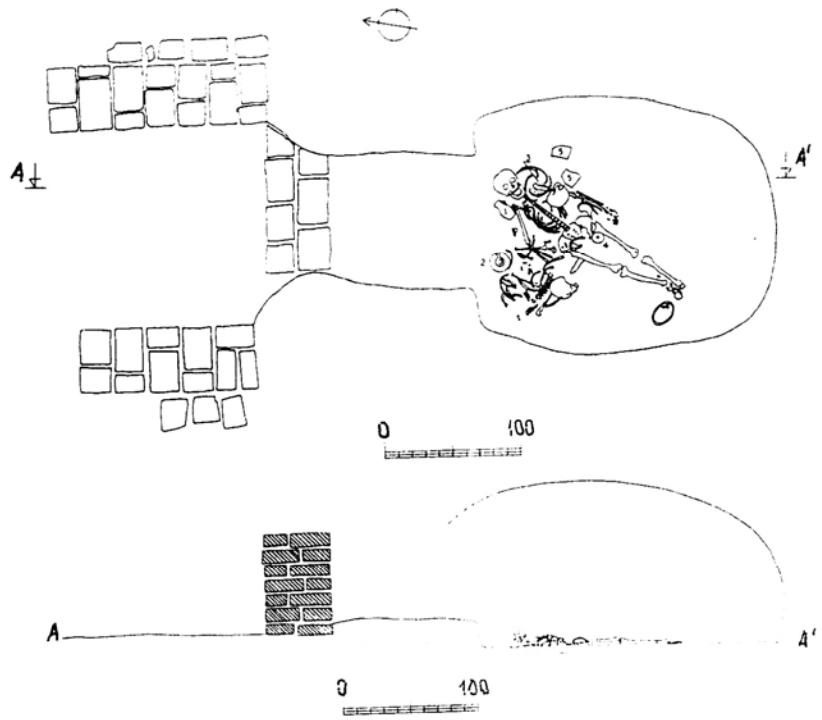
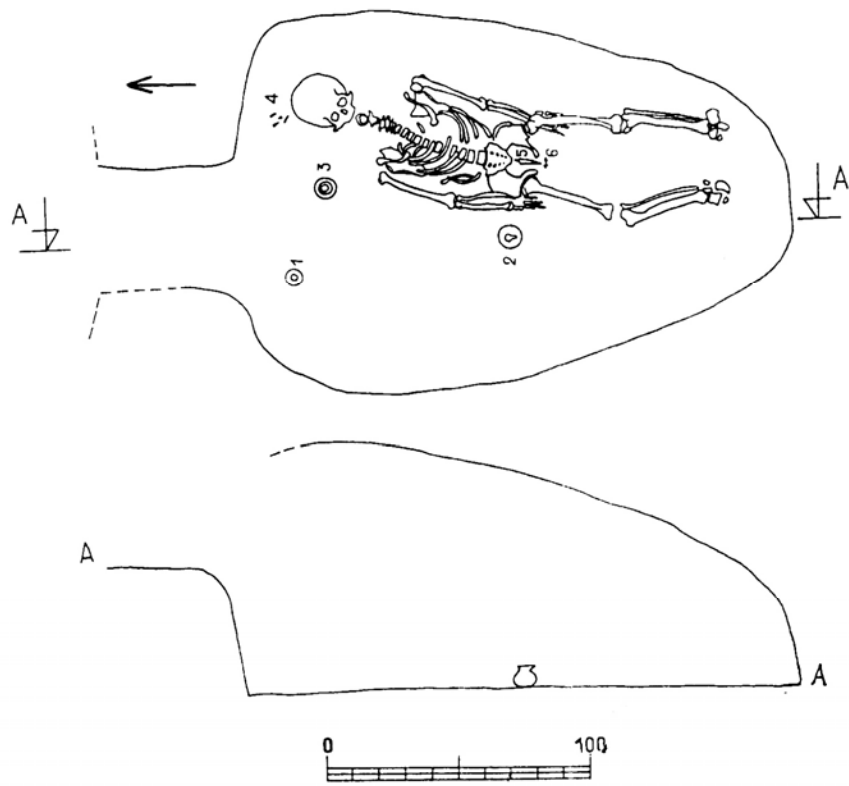
А**Б**

68-расм. 2-сағана (А): 1-2-сопол идишлар, 3-мунчоқлар ва чиғаноқ, 4-бронза ойна, 5-хум парчалари. 3-сағана (Б): 1-2-сопол идишлар, ёғоч тароқ ва танглар солинган сават, 4-кош қалам ва уни қайроғи, 5-темир пичоқ, 6-бронза тугма

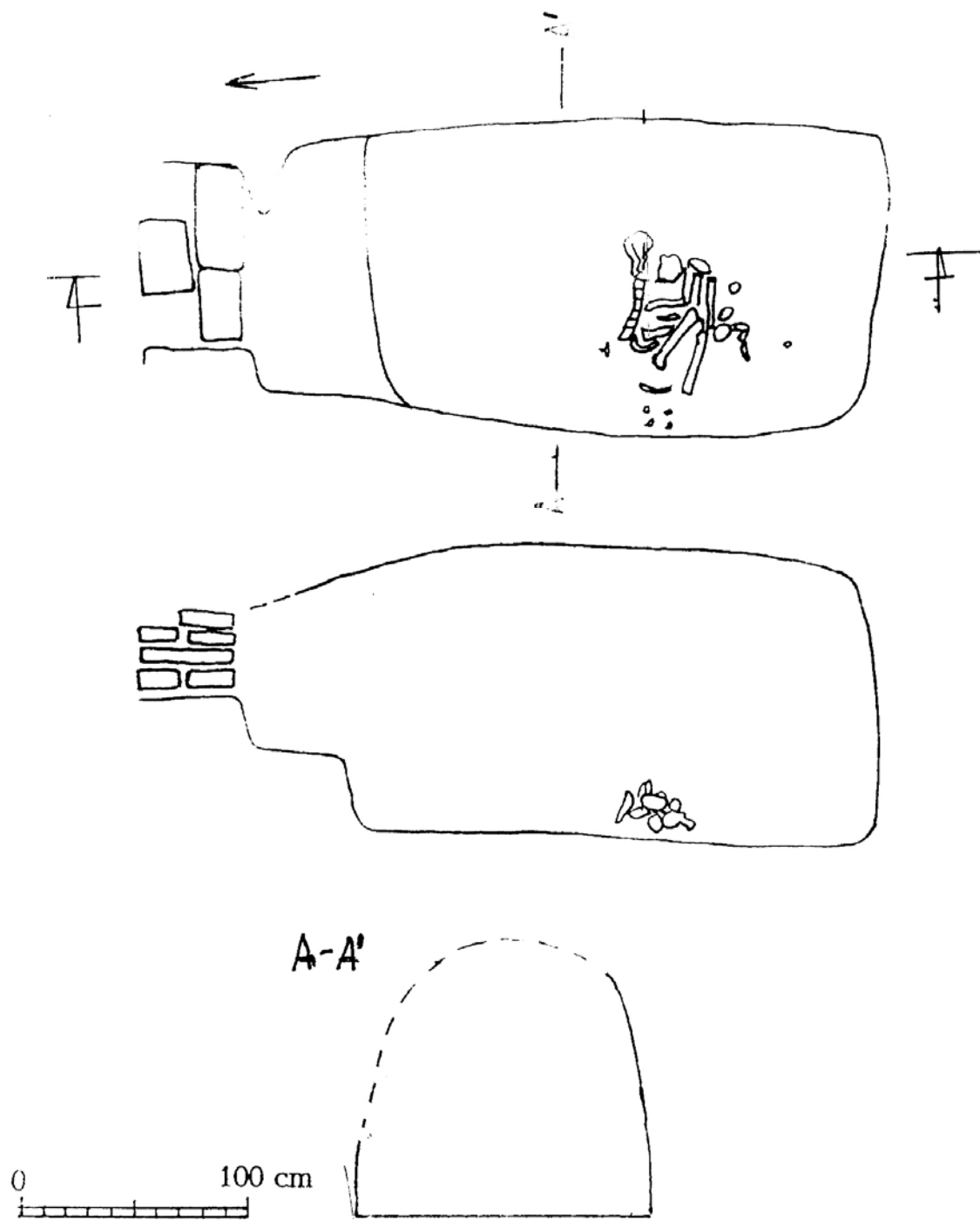

69-расм. 4-сағана тарҳи ва кесими

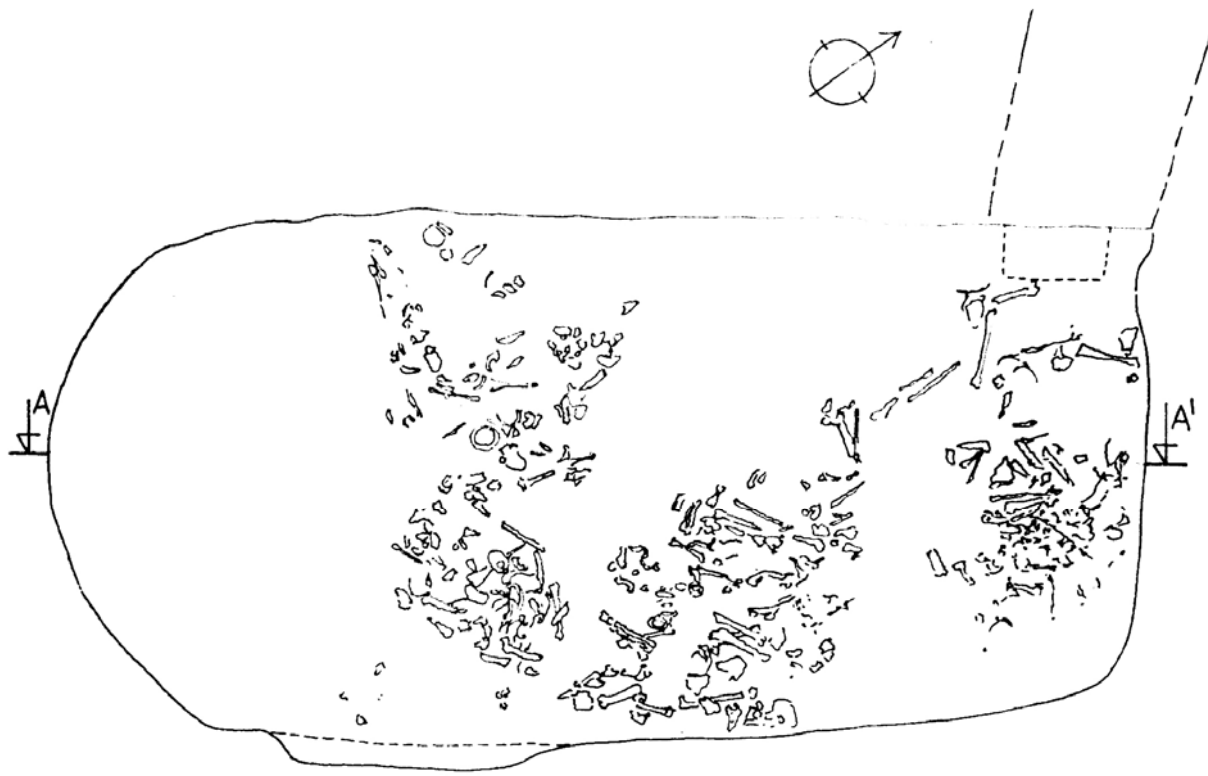

0 100CM

A-A'

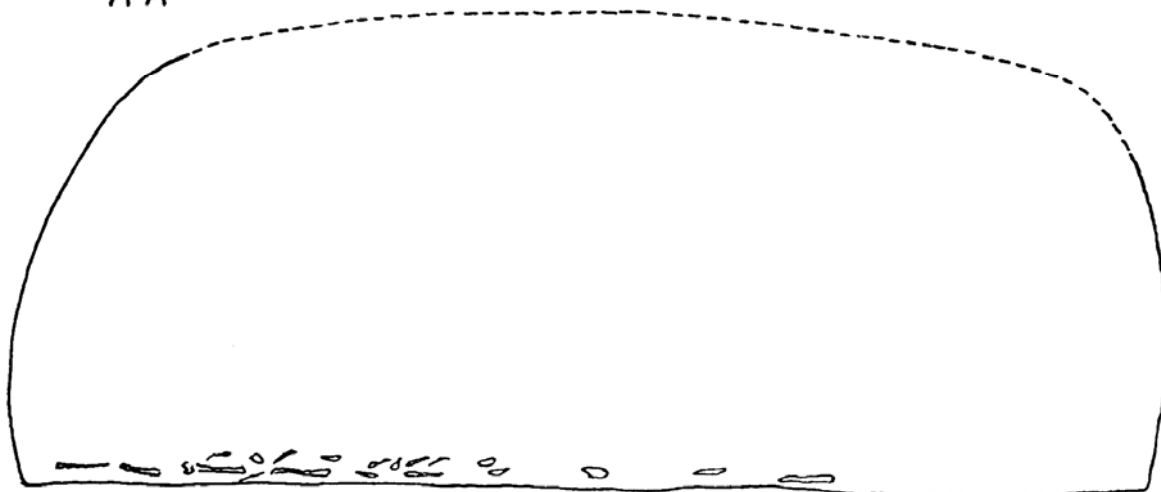

0 100 CM

70-расм. 7-сағана тарҳи ва кесмаси

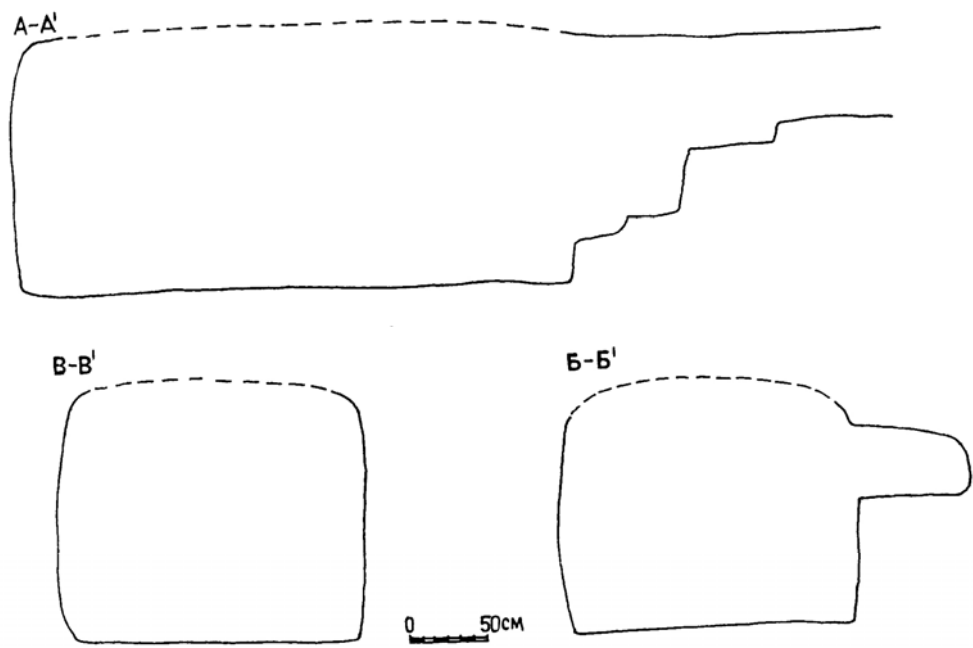
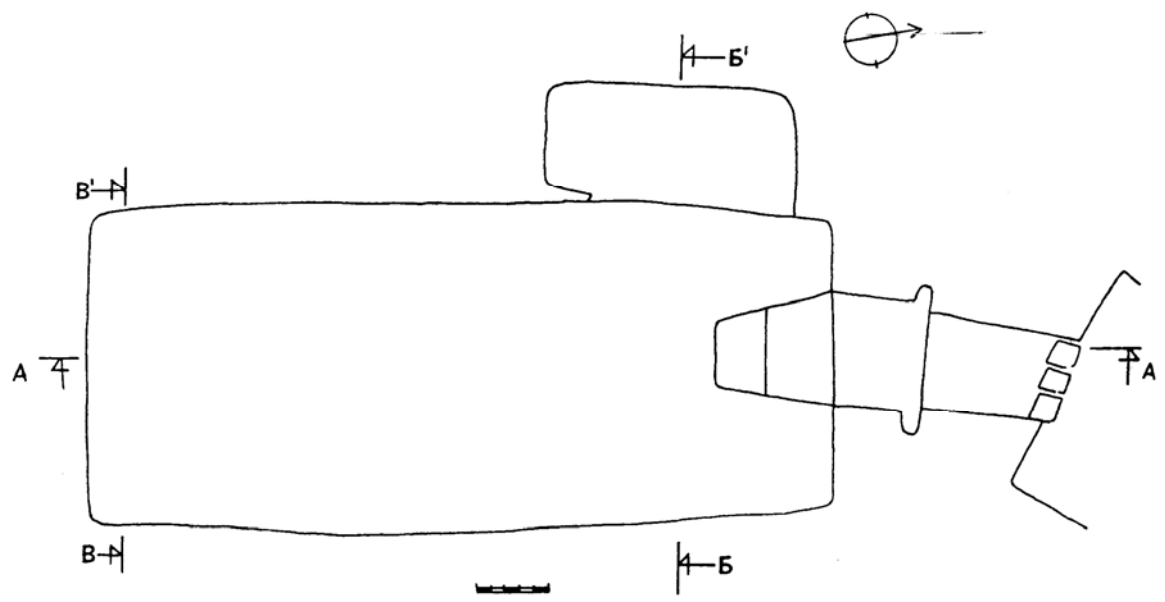

71-расм. 9-сағана тарҳи ва кесмалари.

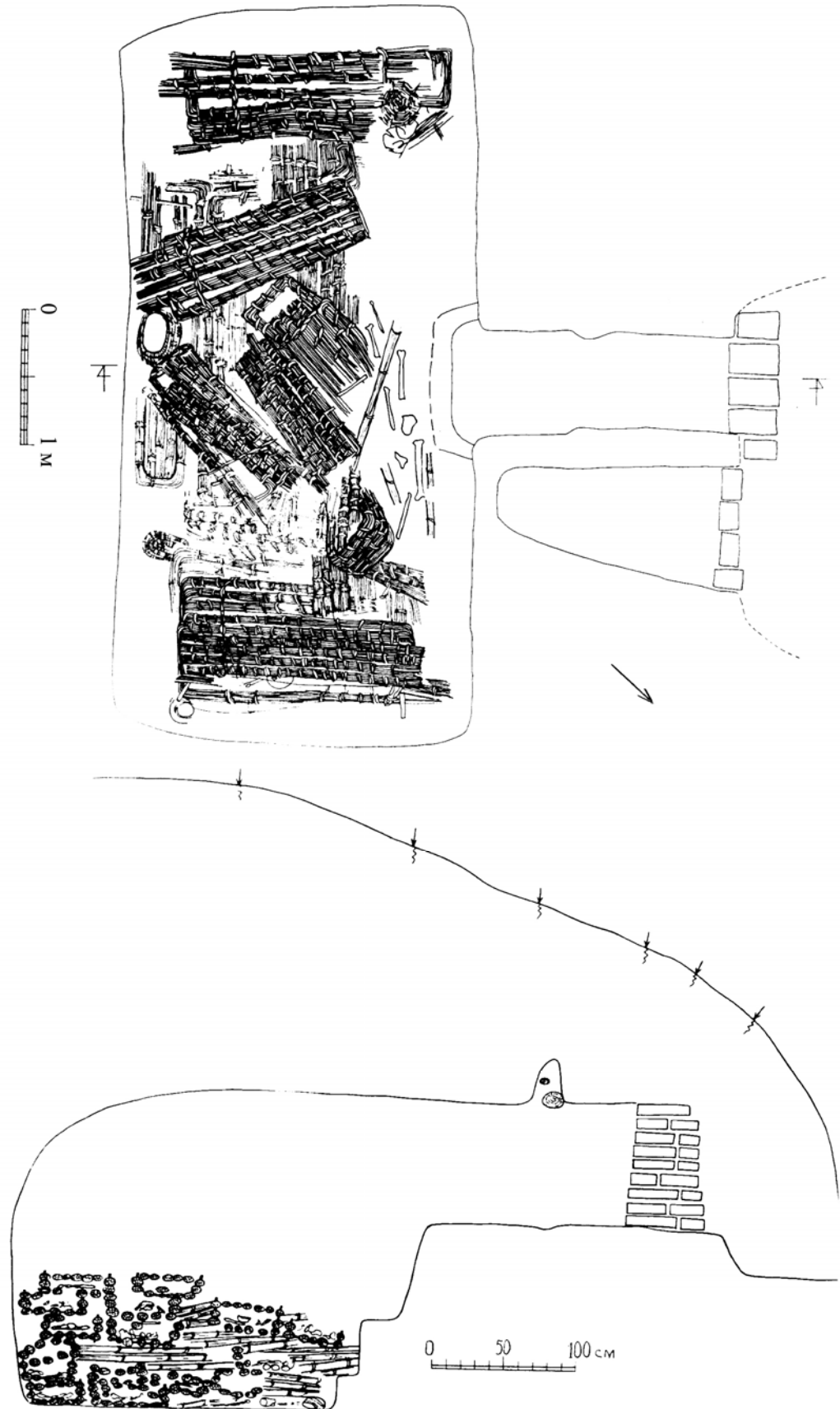

72-расм. 5-сағана умумий тарҳи ва кесмаси

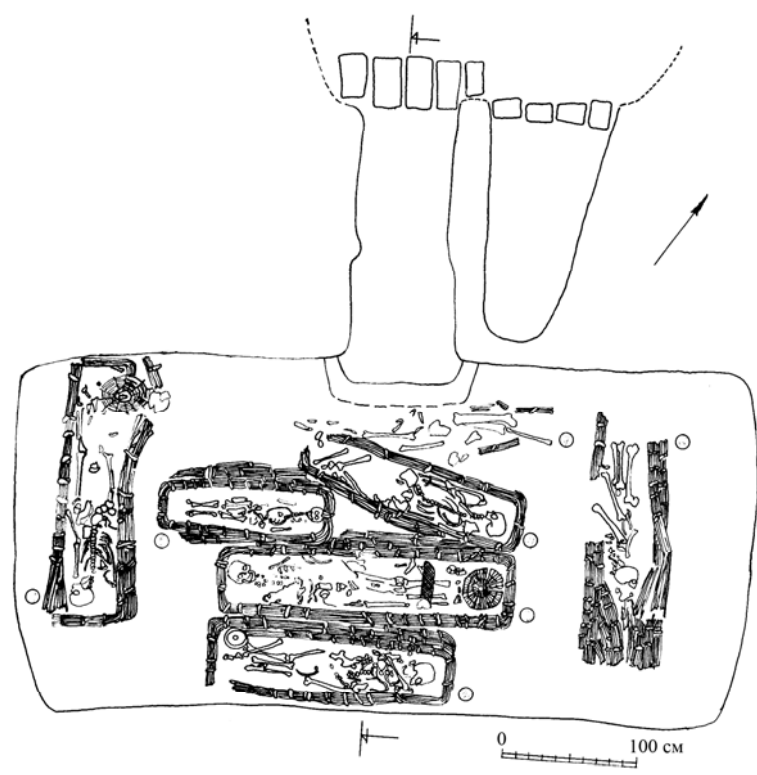
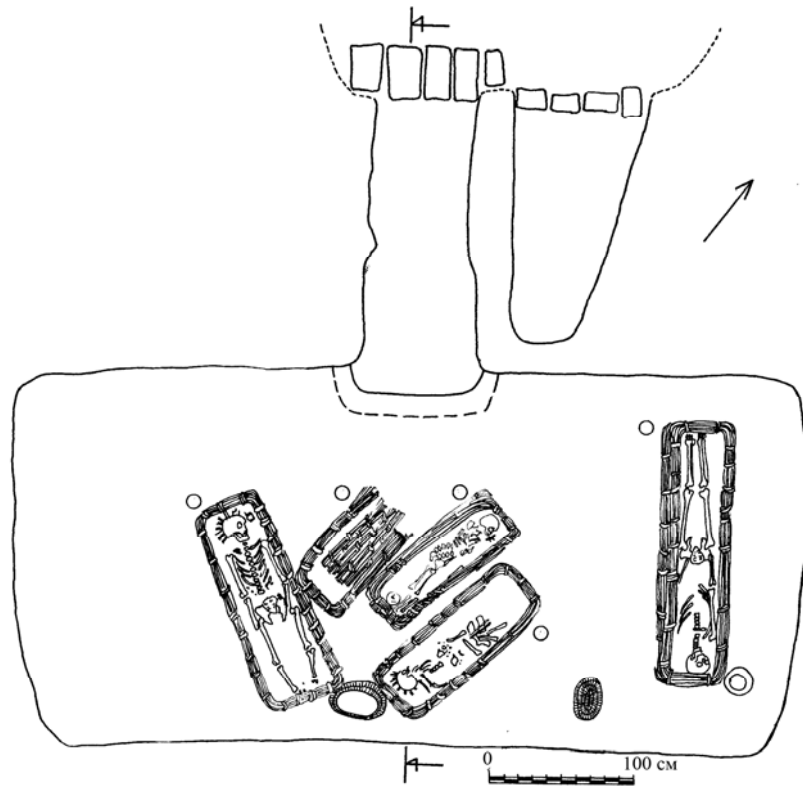

73-расм. 5-сағана тарҳи. «А» ва «Б» қаторлар

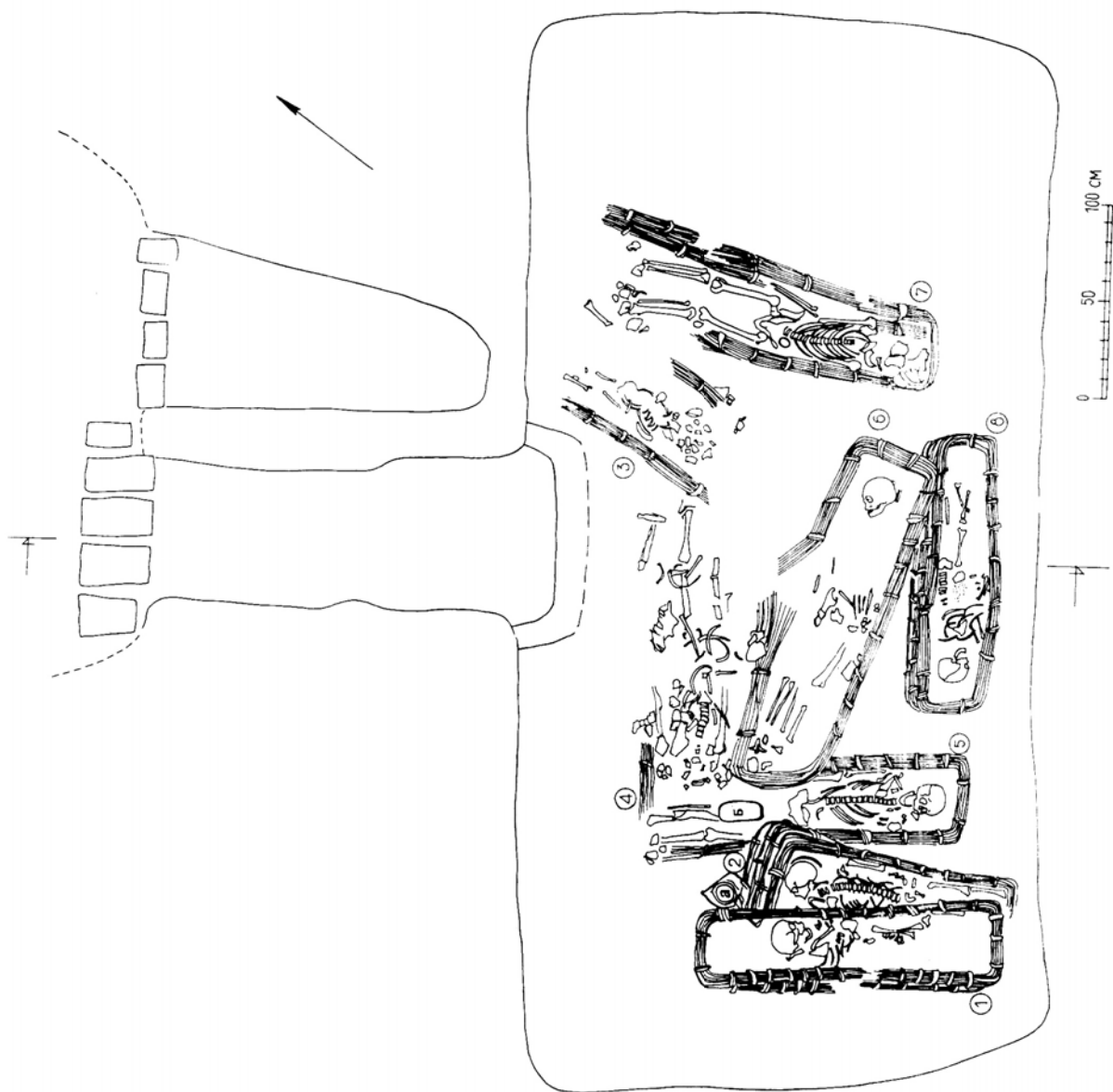

74-расм. 5-сағана тарҳи. «В» қатор

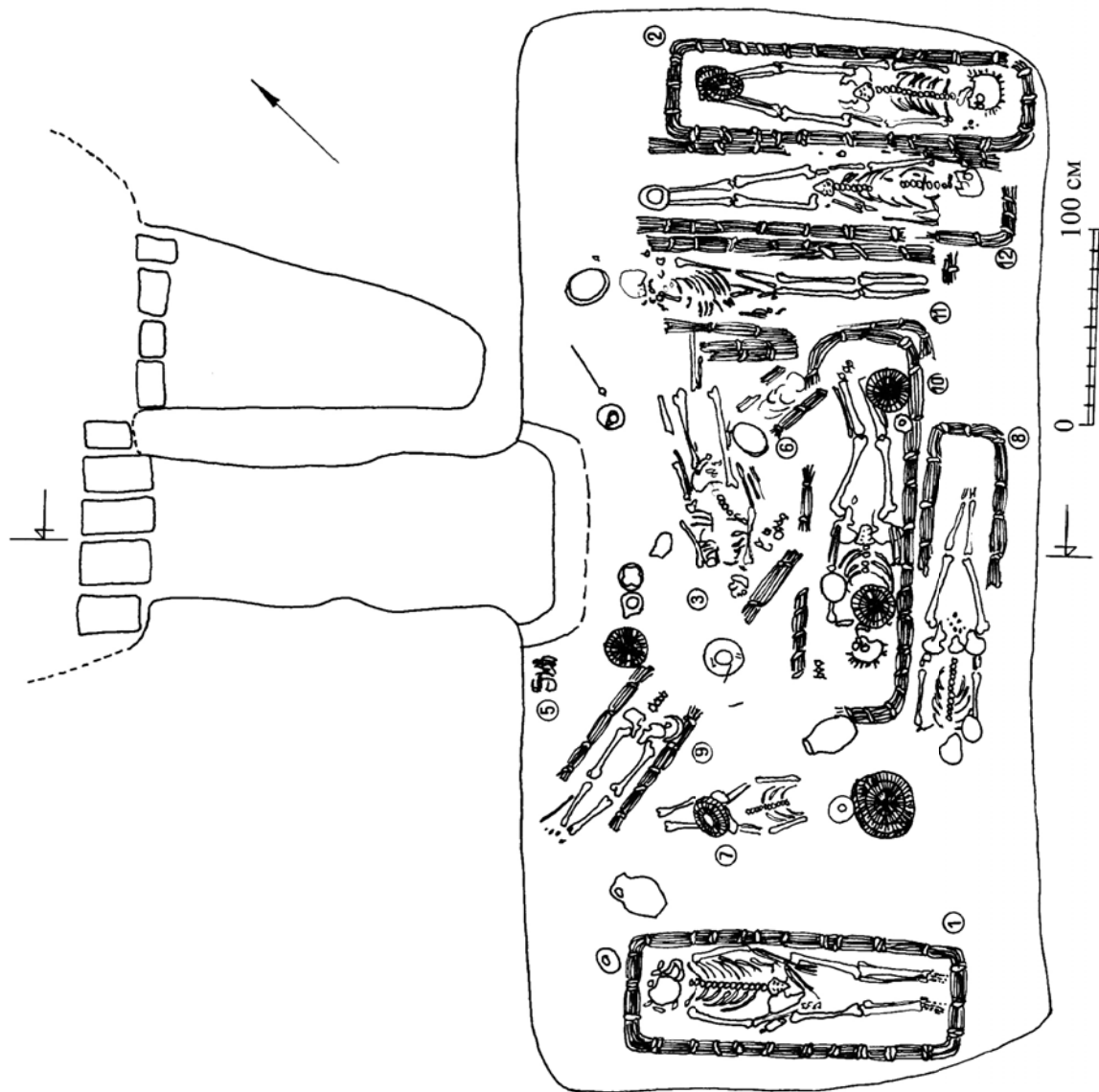

75А-расм. 5-сағана тархи. «Д» қатор

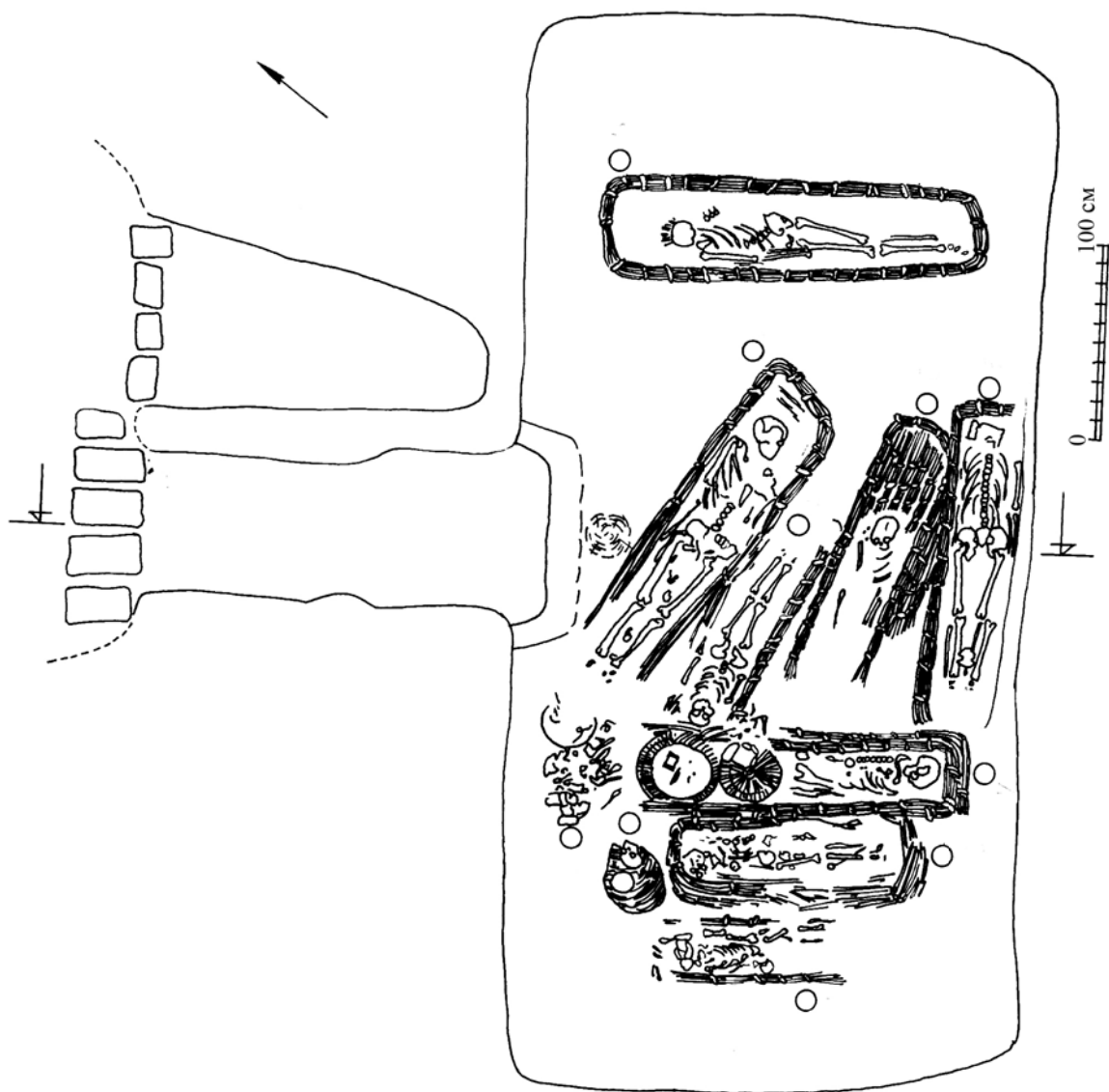

75-расм. 5-сағана тарҳи. «Г» қатор

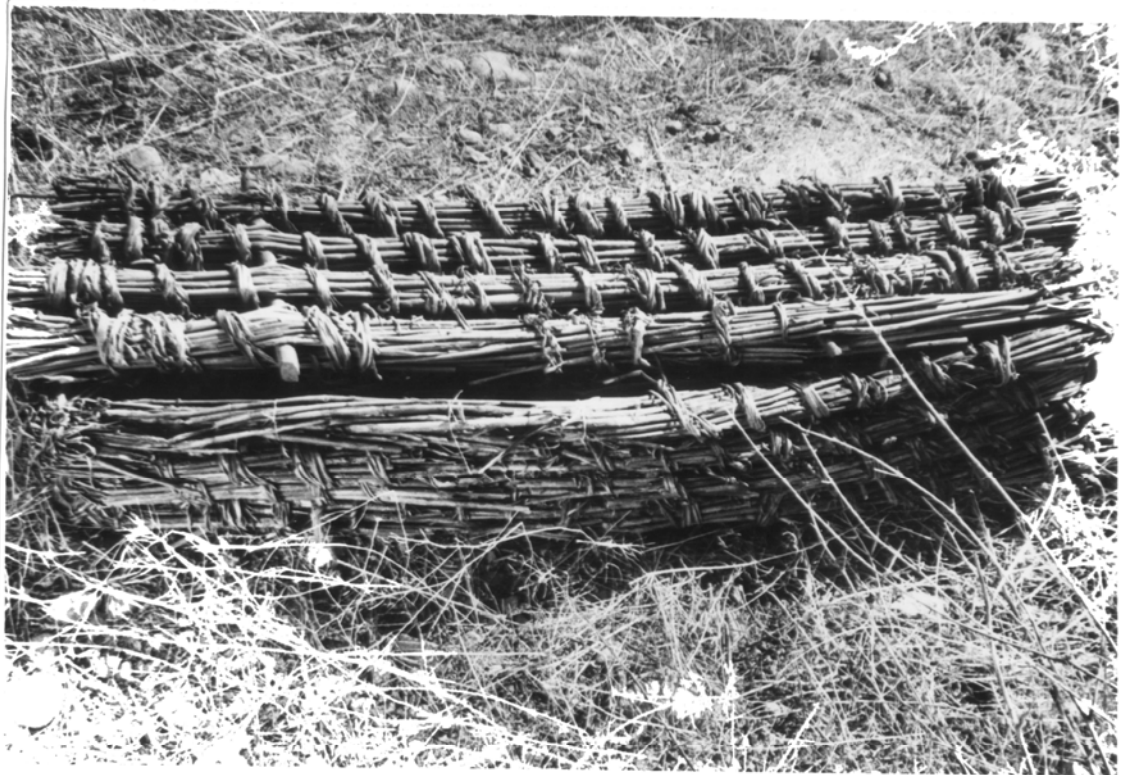

76-расм. Қамиш тобут кўриниши

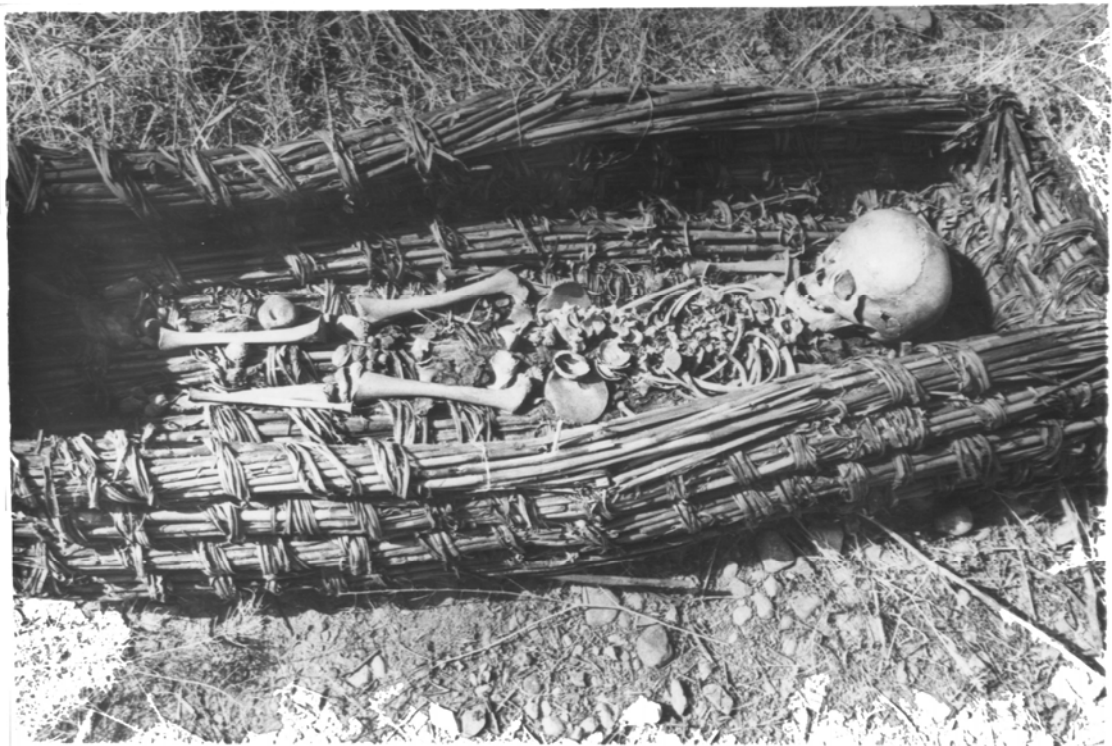

77-расм. Қамиш тобут кўриниши

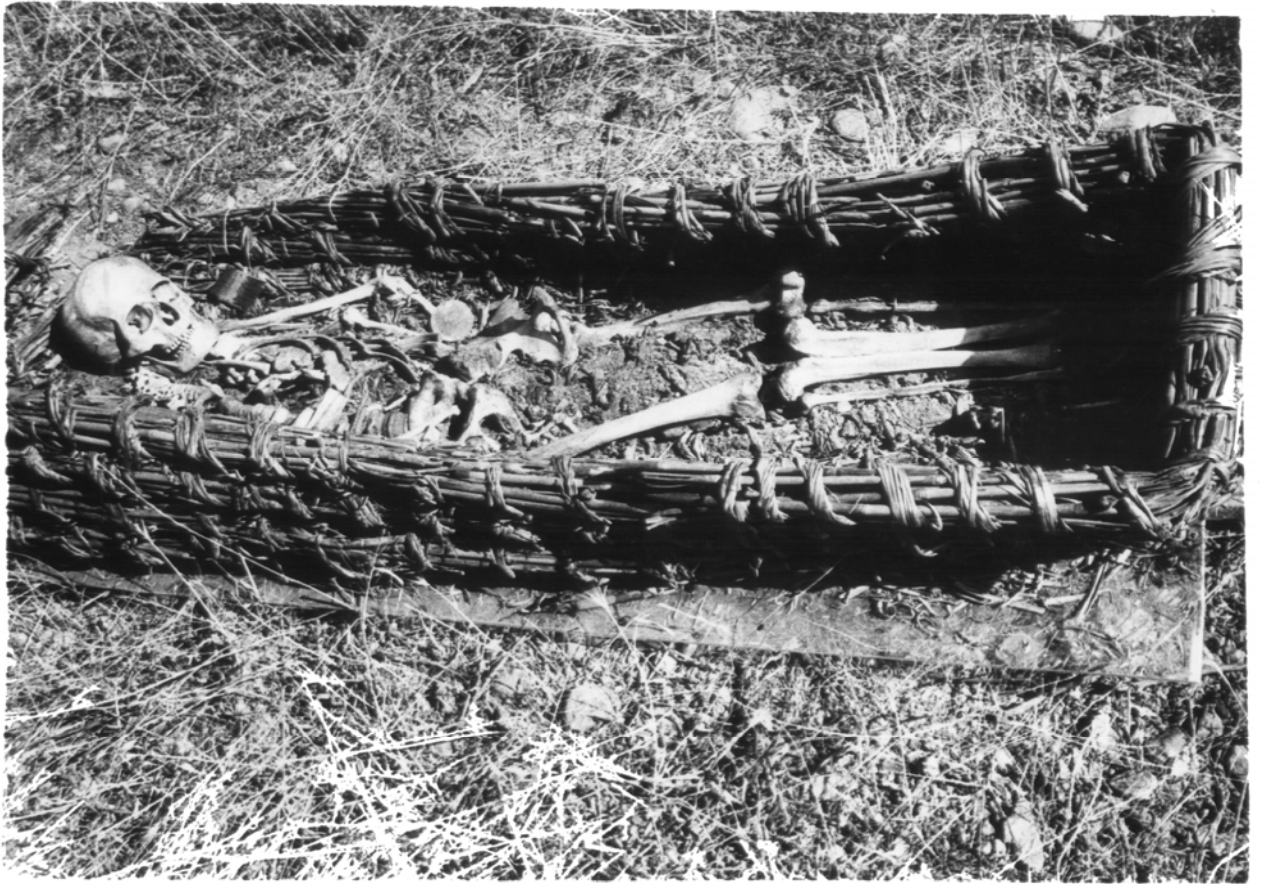

78-расм. Қамиш тобут кўриниши



79-расм. 9-сағананинг ички кўриниши



80-расм. 5-сағананинг ички кўриниши

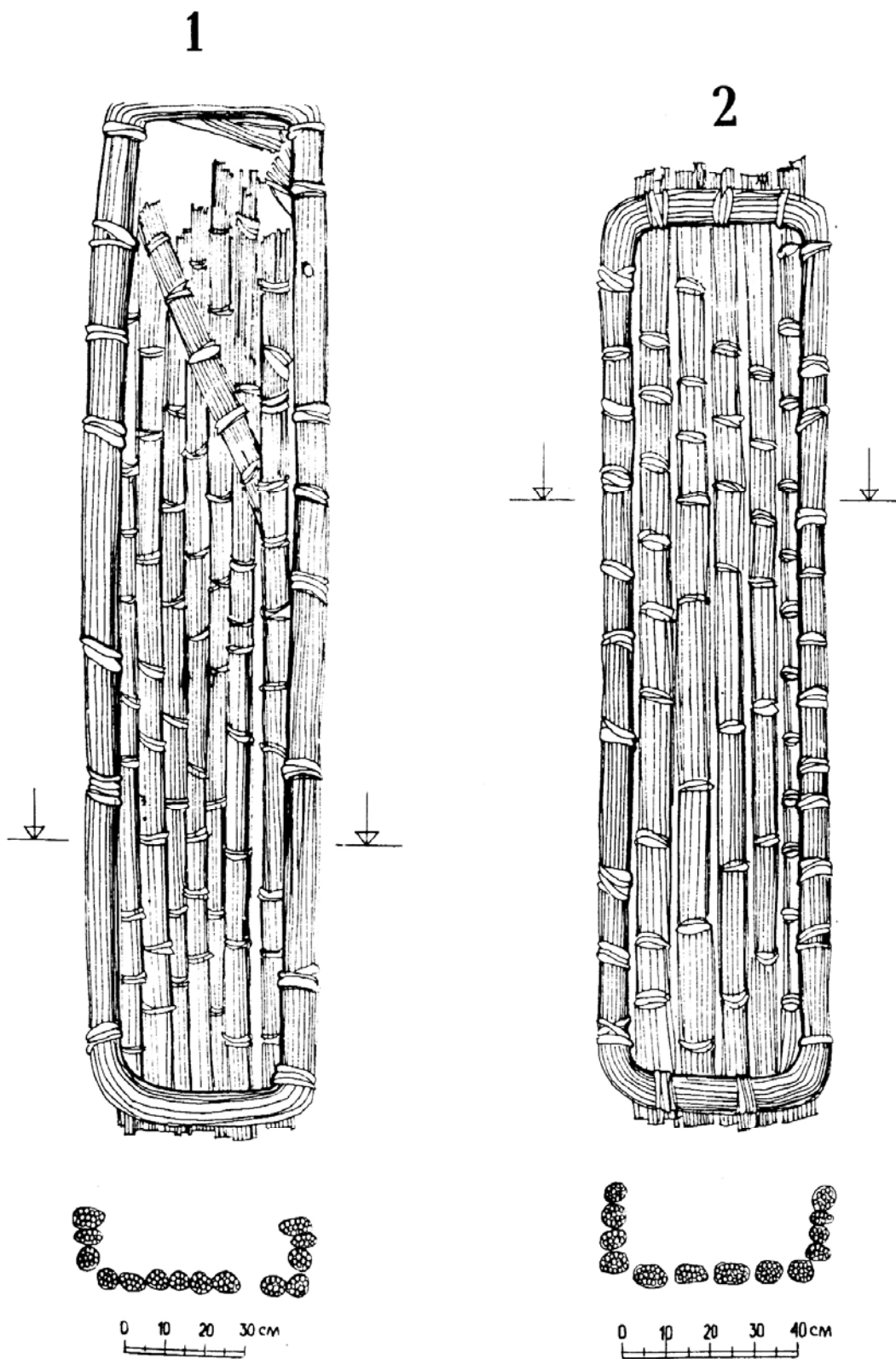

81-расм. Қамиш тобутлар тарҳи ва кесмаси (1-Б-8 тобути, 2- Д-2 тобути)

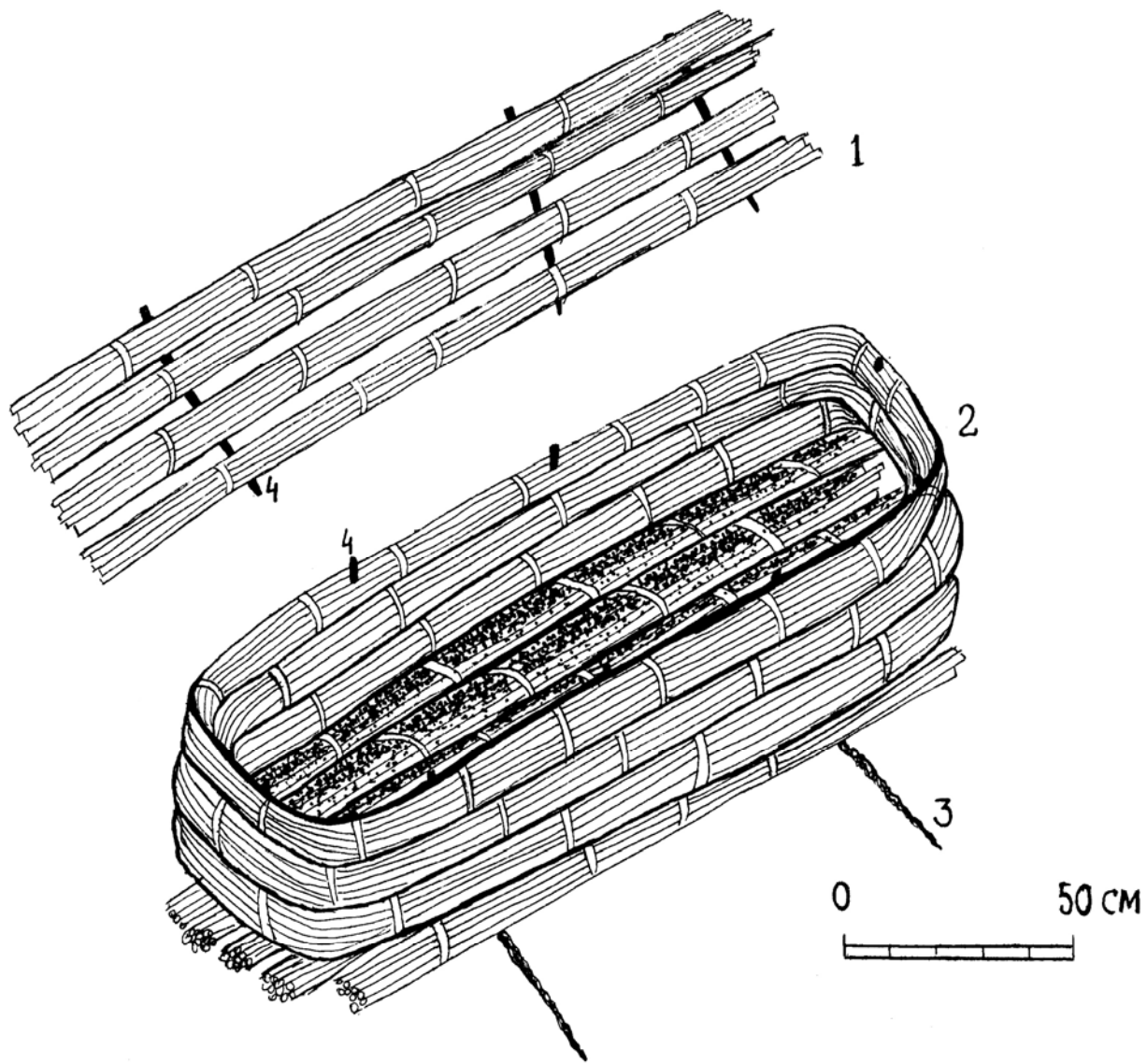

82-расм. Қамиш тобут реконструкцияси.
1-қопқоғи, 2-тобут, 3-ўсимлик пояларидан боғлиқ

A-3

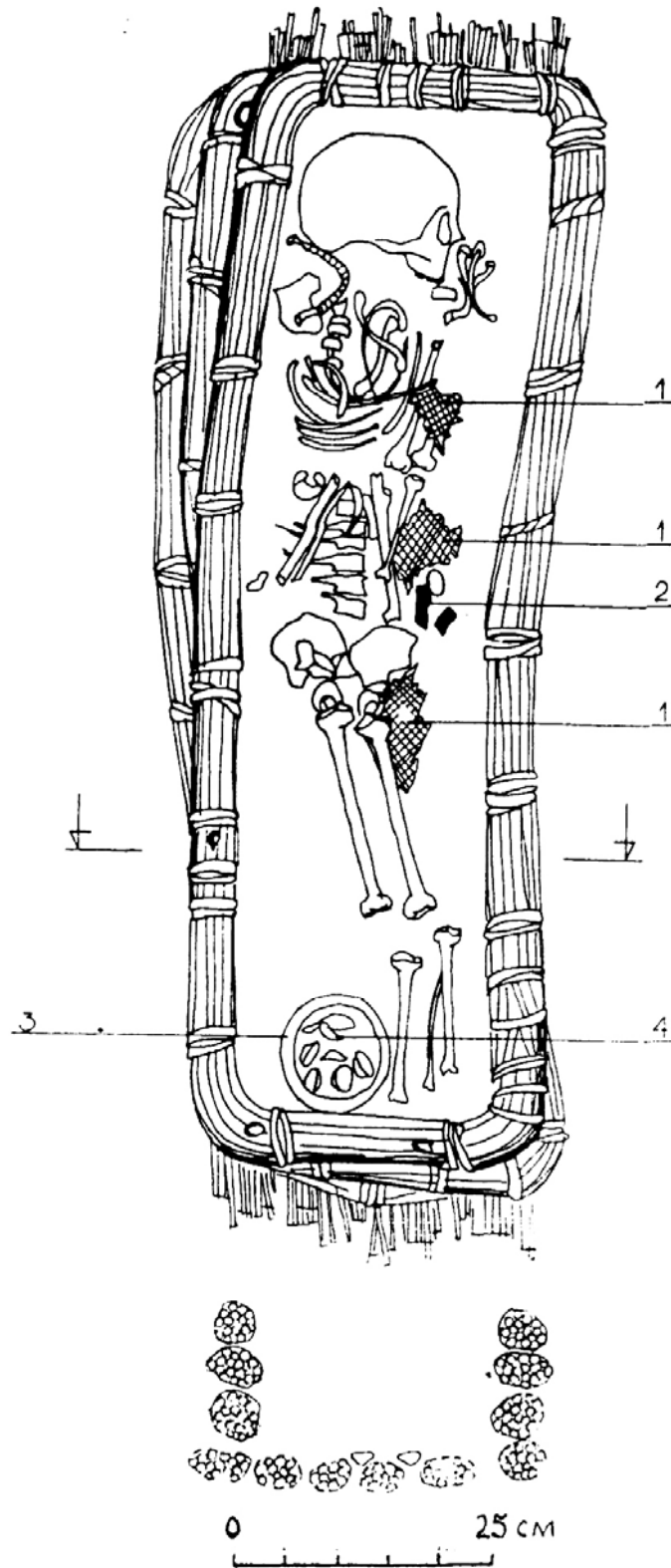

83-расм. А-3 қамиш тобутининг режаси ва кесмаси.
1-мато қолдиқлари, 2-номаълум буюмнинг темир парчаси,
3-қовоқ идиш, 4-ёнғоқ ва хайвон суяқлари

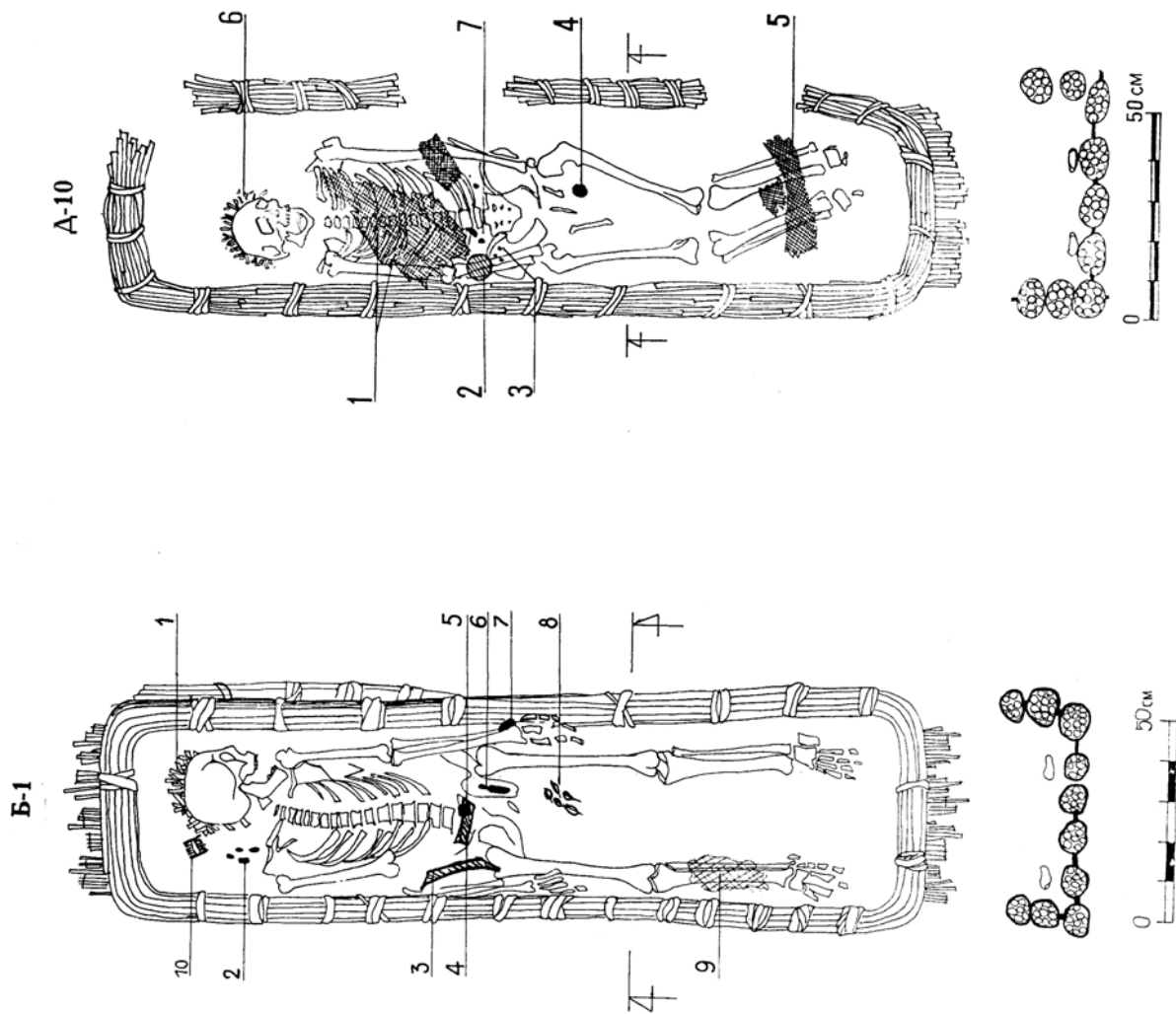

84-расм. Қамиш тобутлар режаси ва кесмаси. **Б-1 тобути:** 1-ўсимлик пояларидан ясалган «ёстик», 2-ноаниқ мева данаклари, 3-4-мураккаб тузилган камон бўлақлари, 5-вазифаси ноаниқ темир буюм, 6-темир пичок, 7-темир билакузук, 8-ноаниқ ўсимлик барглари, 9-мато парчалари, 10-ё-оч тарок. **Д-10 тобути:** 1-шойи намуналари, 2-жез ойна, 3-мунчоқлар, 4-ёнғоқ, 5-шойи парчалари, 6-ўсимлик пояларидан ясалган

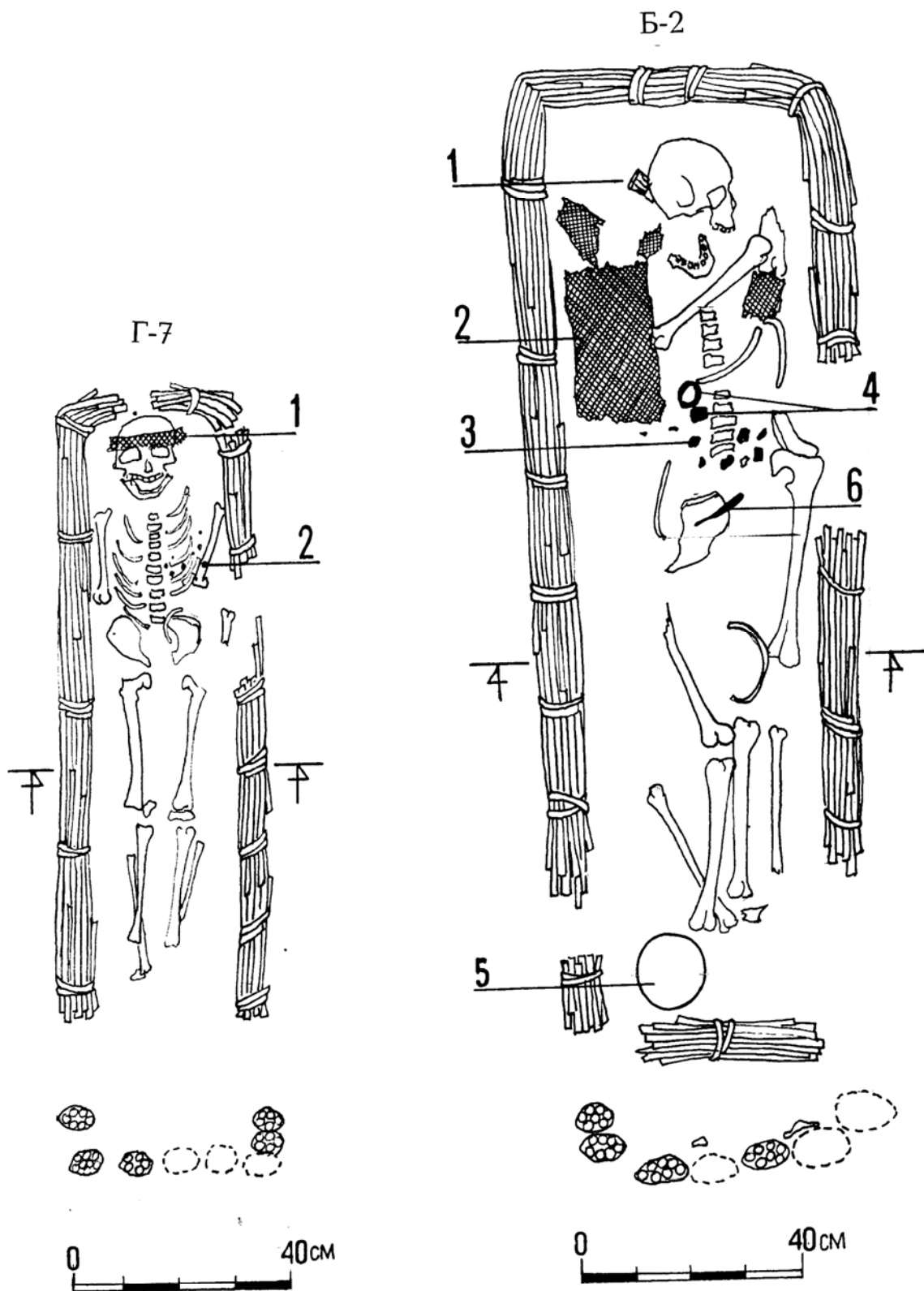

85-расм. Қамиш тобутлар режаси ва кесмалари. Г-7 қамиш тобут: 1 - мунчоқлар; 2 - шойи парчалари. Б-2 қамиш тобут: 1 - ёғоч тароқ; 2- шойи парчалари; 3 - тошдан йирик мунчоқлар, данакдан мунчоқлар; 4 - жез упадон ва ойна; 5 - ёғоч коса (тарози палласи); 6 - темир пичоқ.

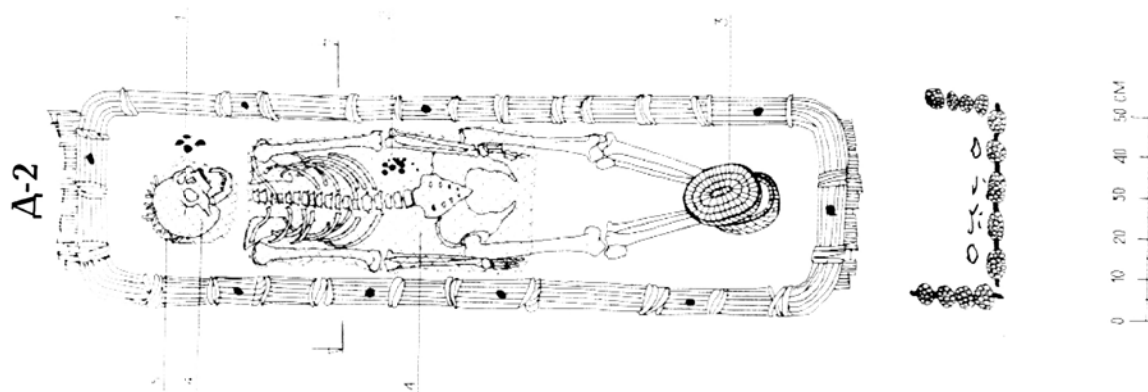
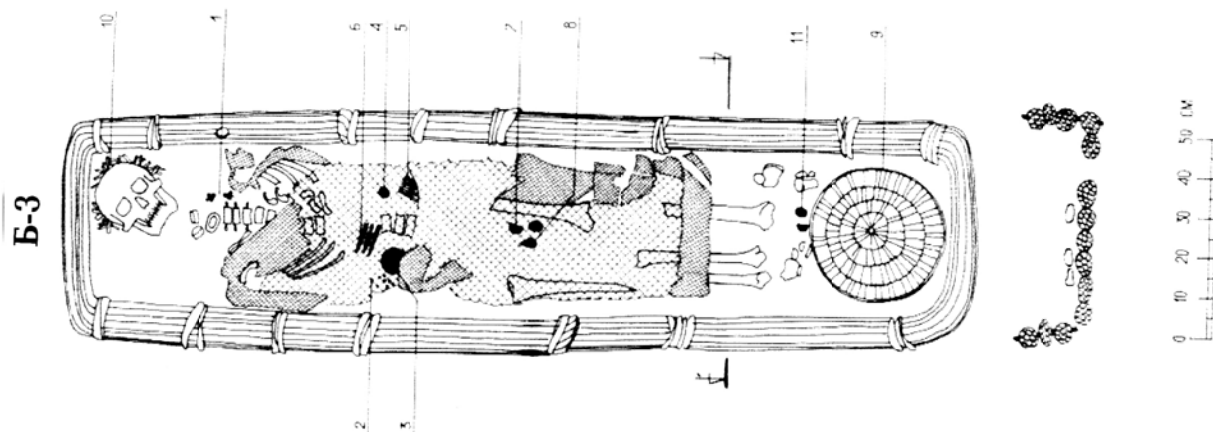

86-расм. Қамиш тобутлар тарҳи ва кесмалари. **Д-2 қамиш тобут:** 1 - шафтоли данаклари, ёнғоқ; 2- мунчоқлар; 3 - тўқилган сават; 4 - шойи парчалари; 5 - ўсимлик пояларидан ясалган ва марҳум боши остига тўшалган ёстиқ. **Б-3 қамиш тобут:** 1 - жездан ясалган тақинчок; 2 - мунчоқлар; 3 - жез ойна; 4 - тош урчуқбоши; 5 - ёғоч тароқ; 6 - ёғоч қинга солинган темир пичоқ; 7 - ёнғоқ; 8 - пахта кўсаги (кўраги); 9 - тўқима сават; 10 - ўсимлик пояларидан ясалган ва марҳум боши остига тўшалган “ёстиқ”; 11 - ёнғоқ ва бодом.

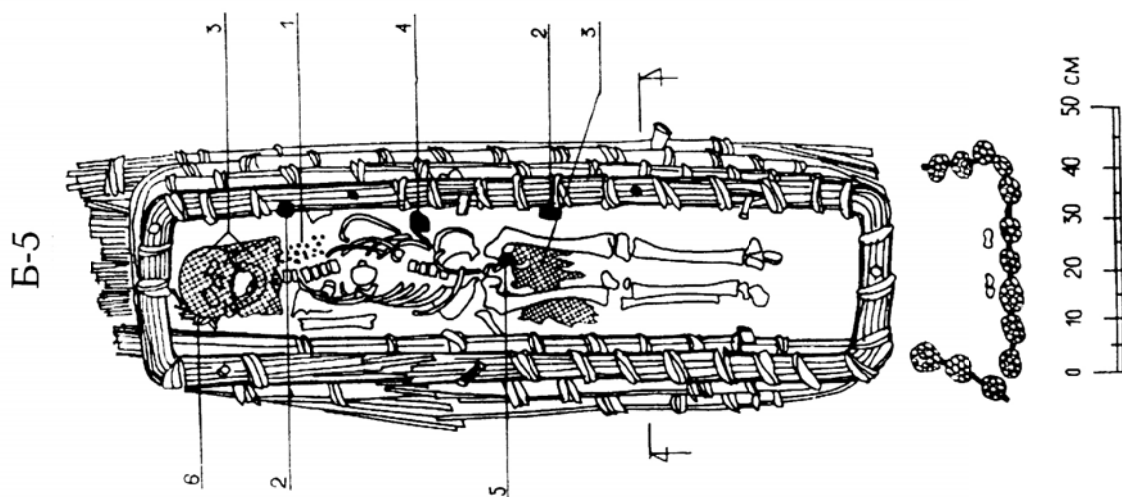
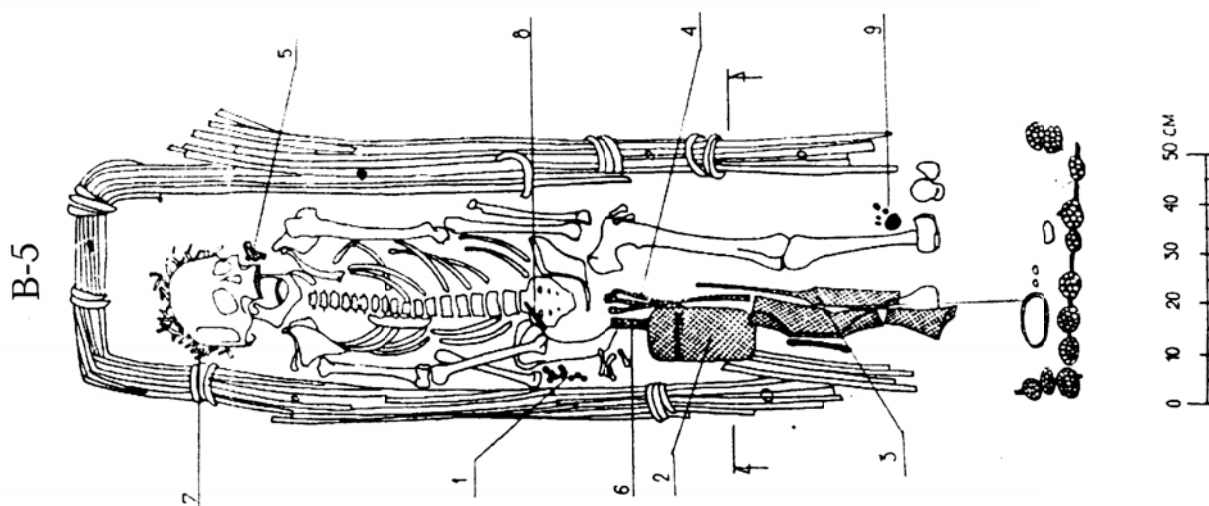

87-расм. **Б-5 қамиш тобут** режаси ва кесмаси: 1 - шиша ва пастандан тайёрлан мунчоқлар; 2 - жездан ясалган упадонлар; 3 - шойи юзпарда ва шойи парчалари; 4 - 5 - мармарсимон тошлардан йўнилган мунчоқлар; 6 - ўсимлар поясидан тайёрланган ёстик. **В-5 қамиш тобут** режаси ва кесмаси: 1 - мунчоқлар; 2 - ёғоч ғилоф; 3 - мураккаб тузилган камон бўлаклари; 4 - камон ўқи учлари; 5 - шойи парчалари; 6 - мусиқа асбоблари; 7 - ўсимлик пояларидан тайёрланган ёстик; 8 - темир пичоқ; 9 - ёнғоқ ва ноаниқ ўсимлик уруғлари.

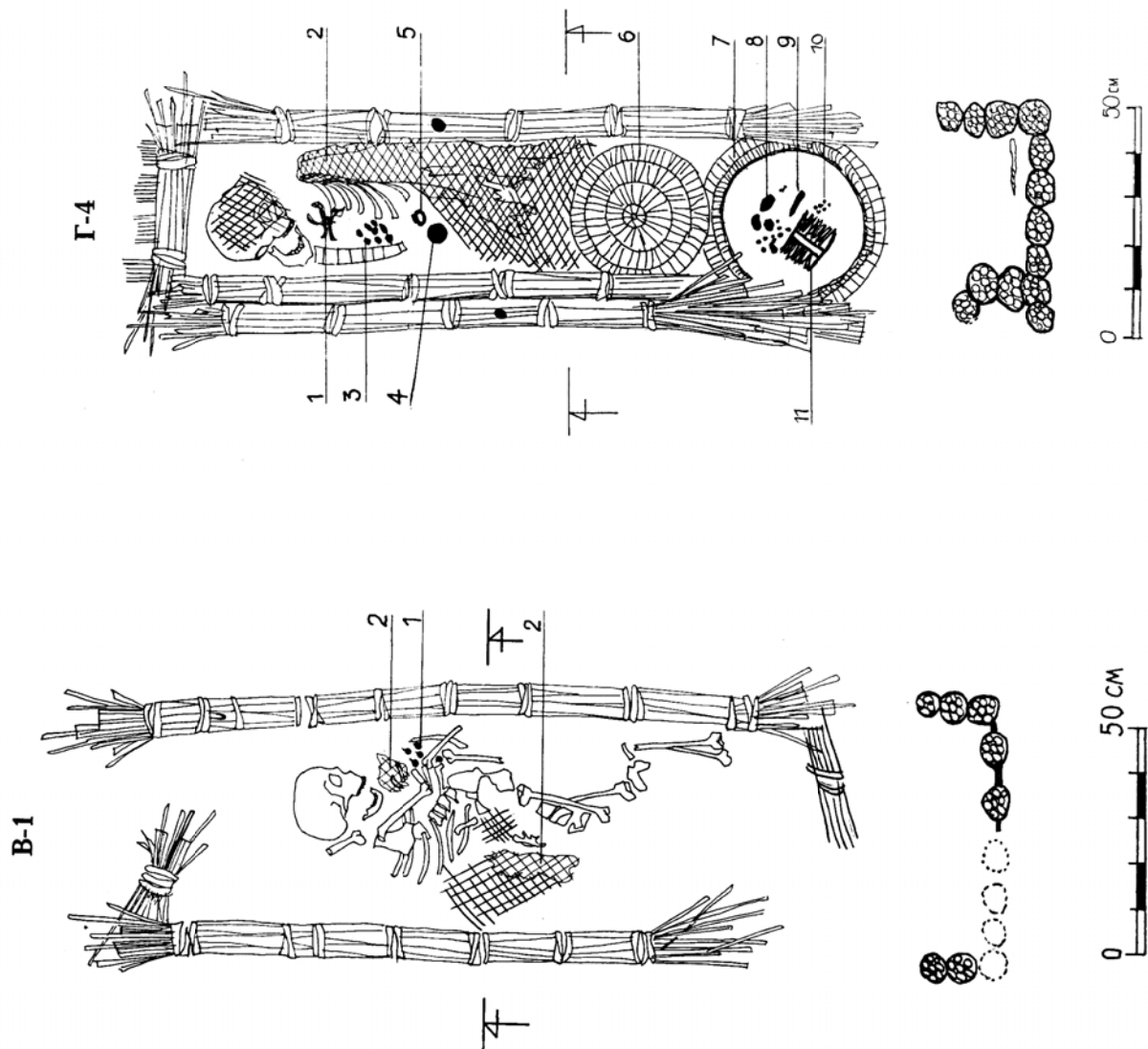

88-расм. **В-1** қамиш тобут режаси ва кесмаси: 1 - мунчоқлар; 2 - тўқима мато (пахта?). **Г-4** қамиш тобут: 1 – шойи боғич; 2 - шойи парчаси; 3 - данаклардан мунчоқлар; 4 - жез ойна; 5 - жездан узук; 6 - савагча копқоғи; 7 - тўқима саваг; 8 - шафтоли данаклари, ёнғоқ пўчоқлари; 9 - қош қалам; 10 - ўсимлик уруғлари; 11 - ёғоч тароқ

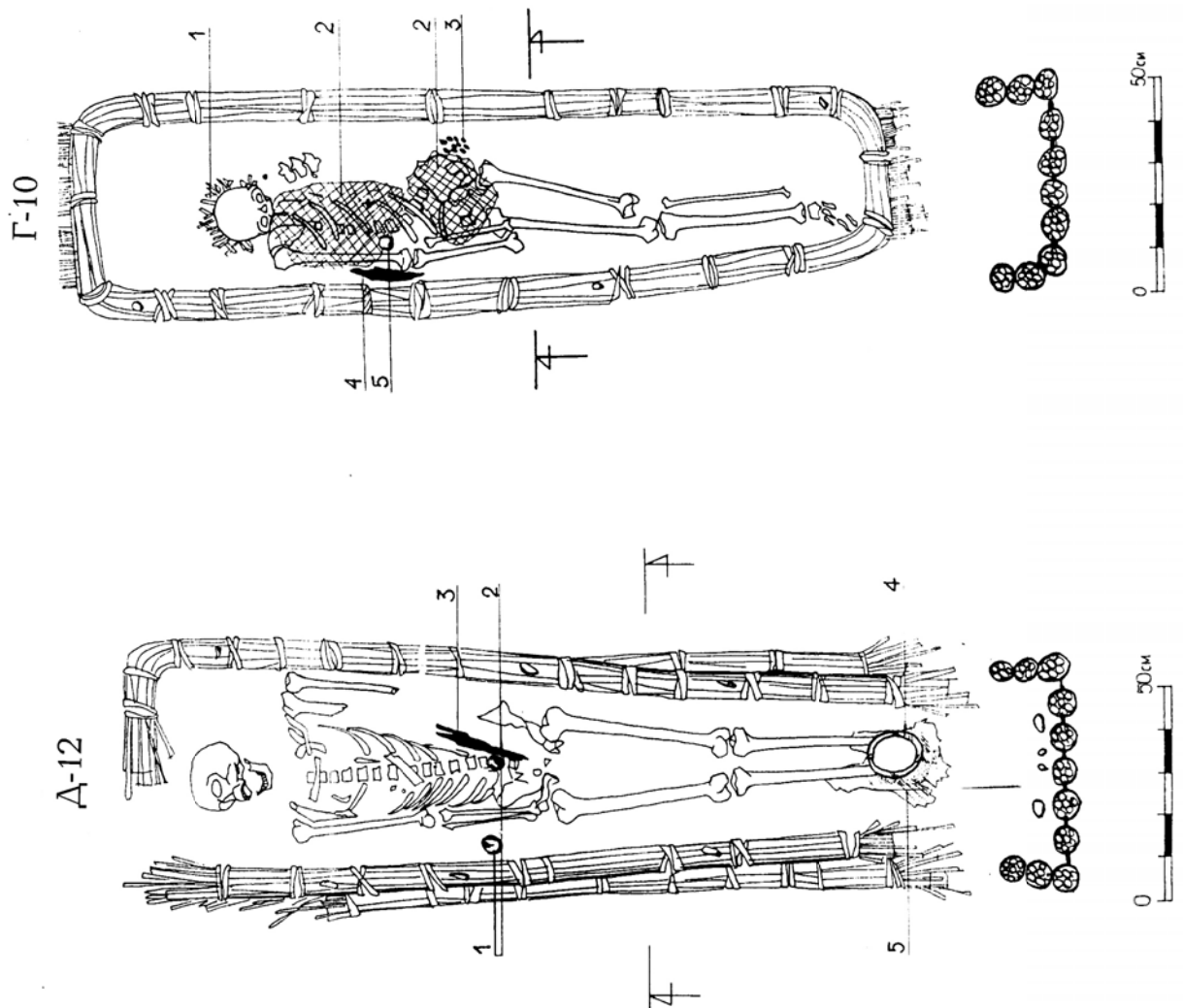

89-расм. Д-12 қамиш тобут тарҳи ва кесмаси: 1 - темир тўқа; 2 - ёғоч қин; 3 - темир пичоқ; 4 - ёғоч коса; 5 - чармдан тайёрланган буюм қолдиғи.

Г-10 қамиш тобут тарҳи ва кесмаси: 1 - ўсимлик пояларидан тайёрланиб марҳум боши остига қўйилган “ёстик”; 2 - шойи парчалари; 3 - ноаниқ ўсимлик уруғлари; 4 - темир пичоқ; 5 - айлана шаклидаги темир буюм.



90-расм. Ёғоч ғилофга солинган муסיқа асбоблари

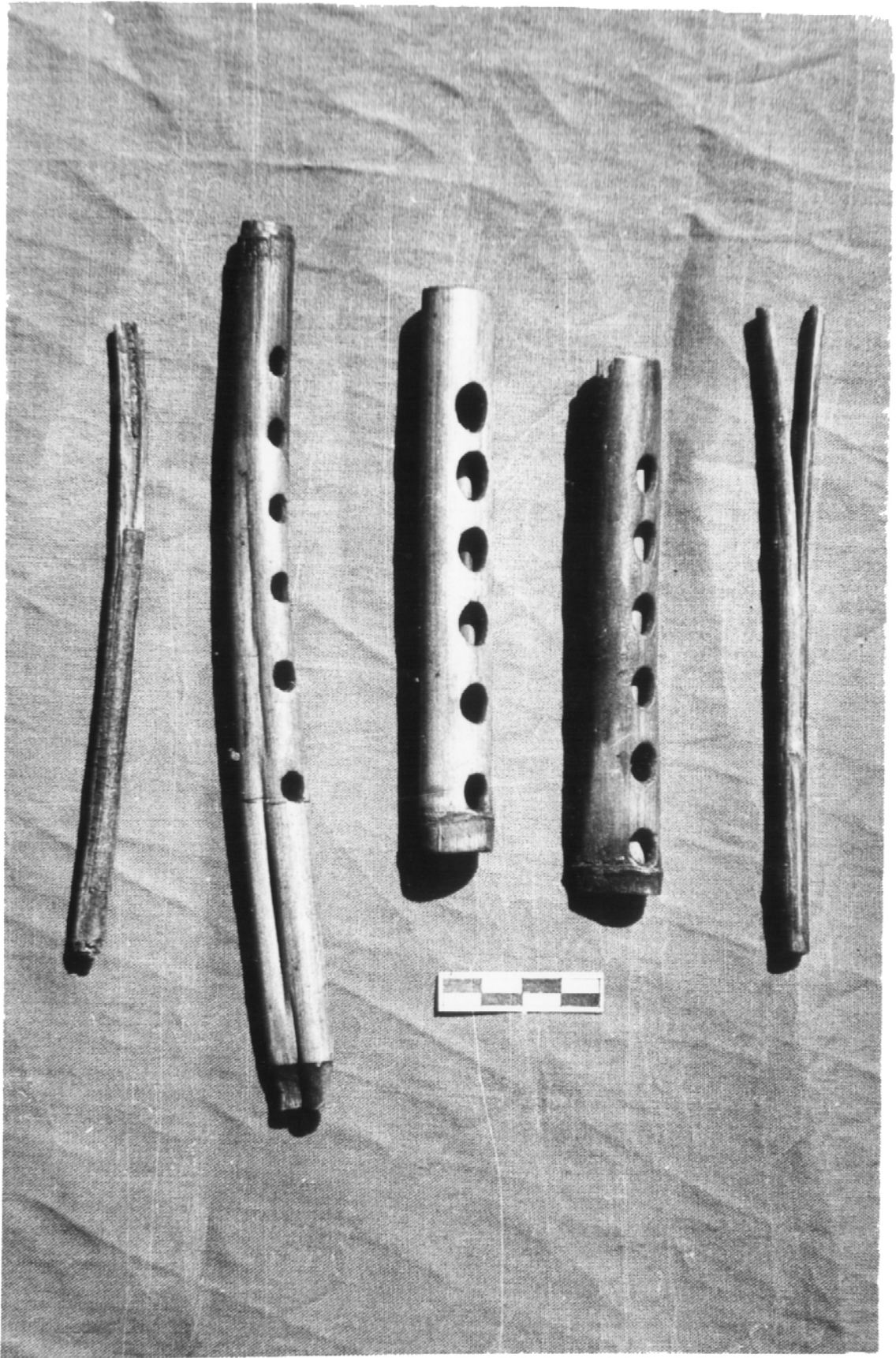

91-расм. Музыка асбoblари



92-расм. Ёғоч тароқ

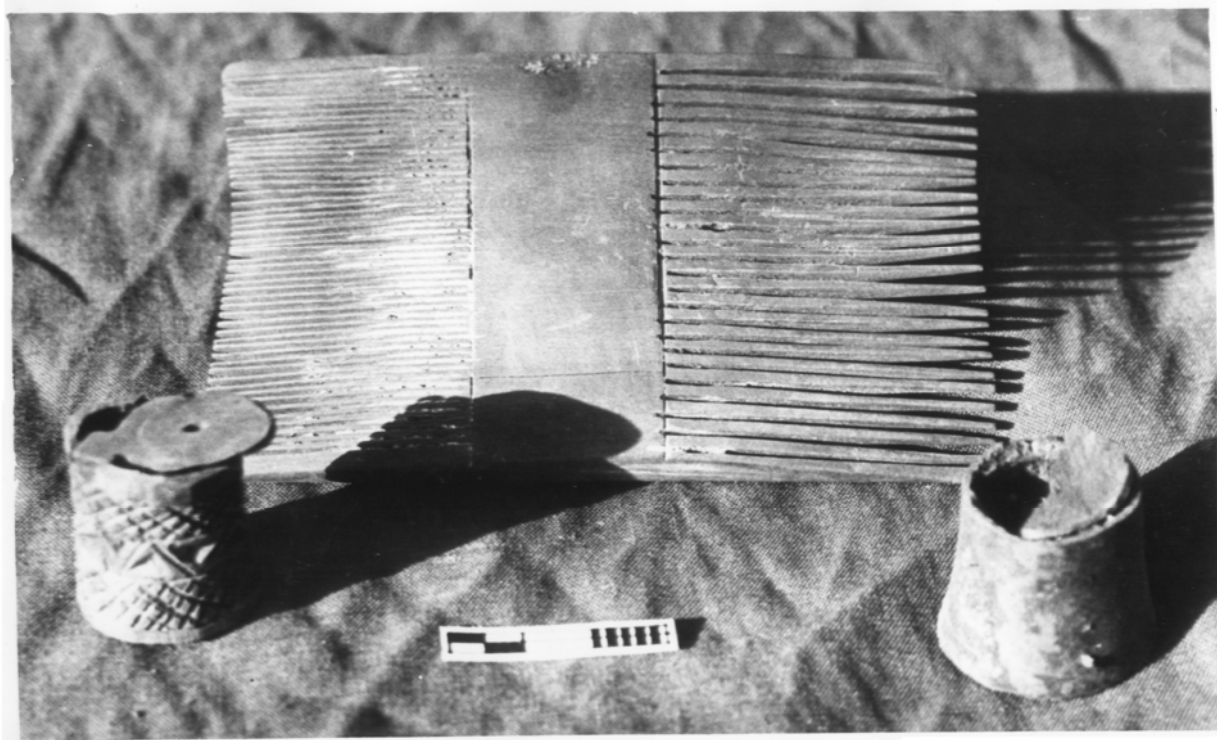

93-расм. Ёғоч тароқ ва миттиёғоч идишлар



94-расм. Хондон пистадан таёрланган мунчоқлар



95-расм. Ложувард мунчоқлар



96-расм. Жез узуклар

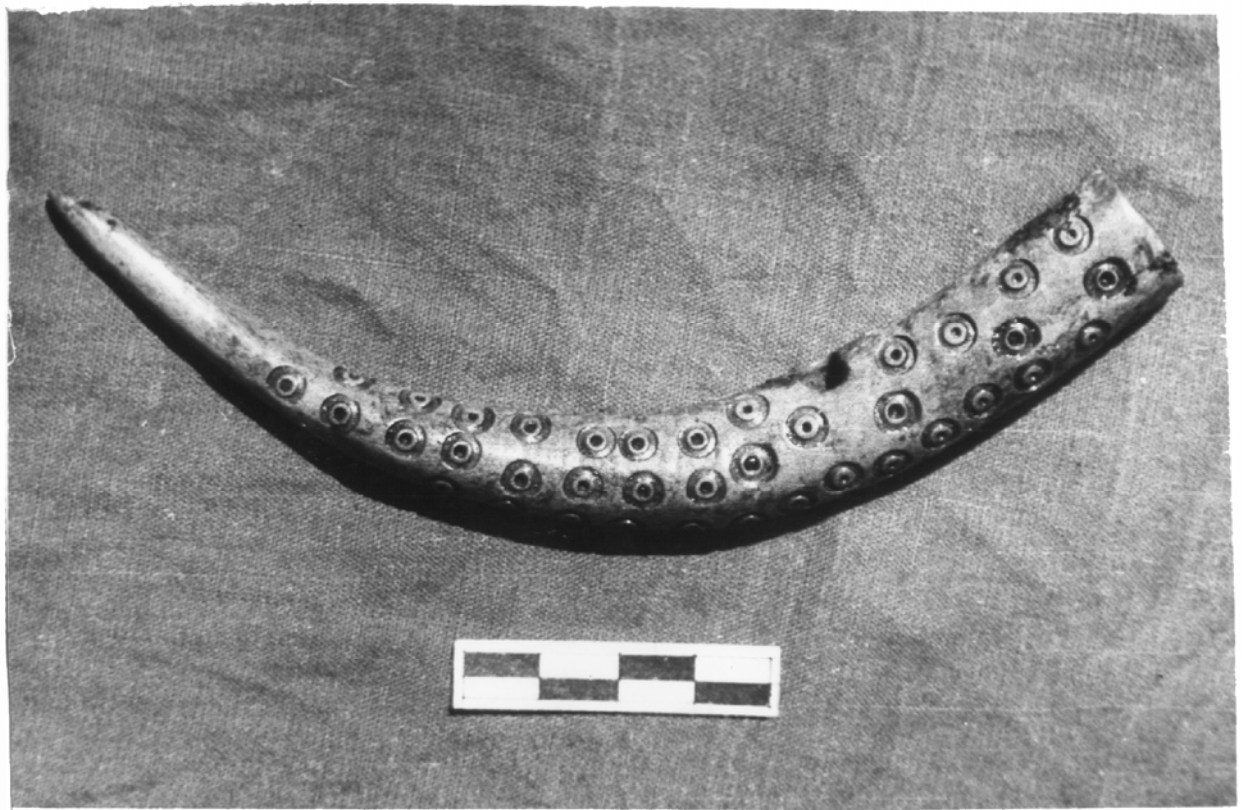

97-расм. Суякдан ясалган буюм (сувлиқ)



98-расм. Этикдўзнинг ёғоч қолипи (Б-6 тобути)



99-расм. Хамир таомлар тайёрланадиган ёғоч столча



100-расм. Ёғоч коса



101-расм. Ипак мато намуналари



102-расм. Митти ёғоч идиш



103-расм. Темир ханжар (?)

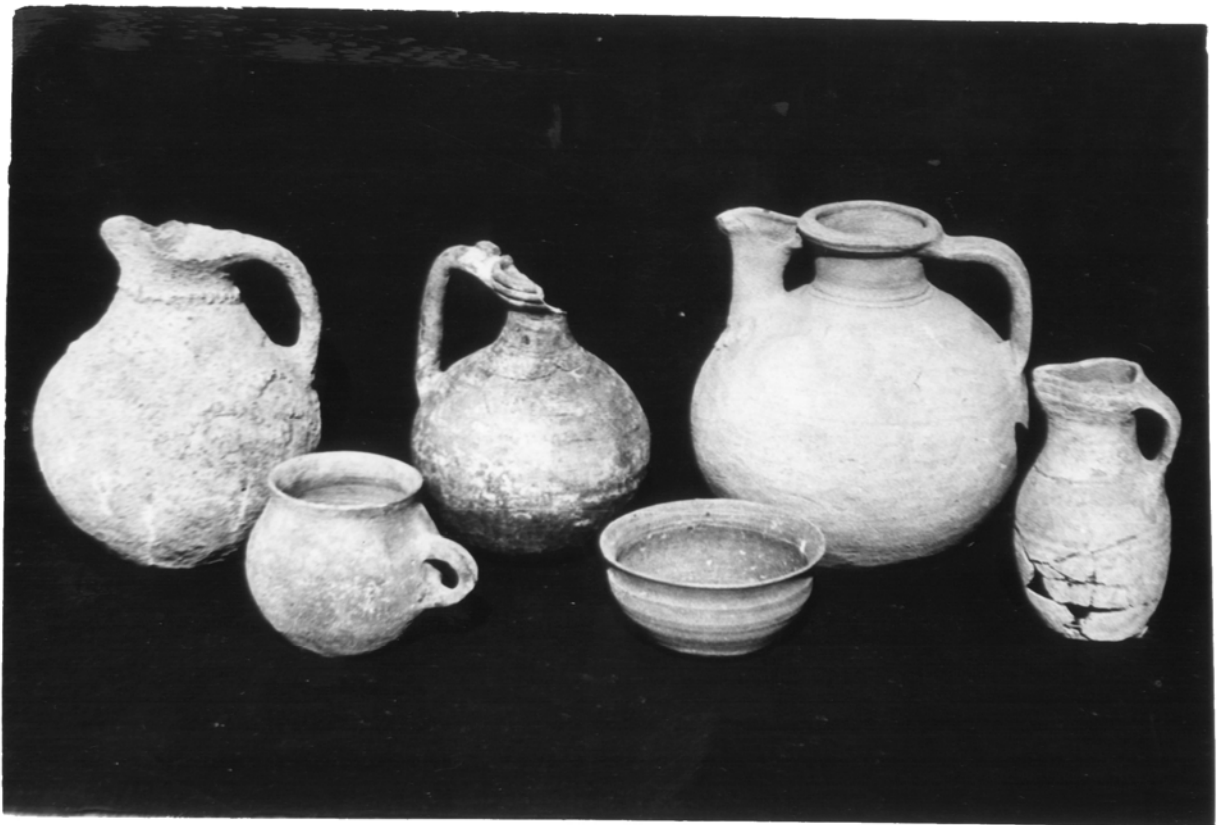

104-расм. Сағаналардан кулолчилик идишлари



105-рasm. Тўқилган сават кўриниши

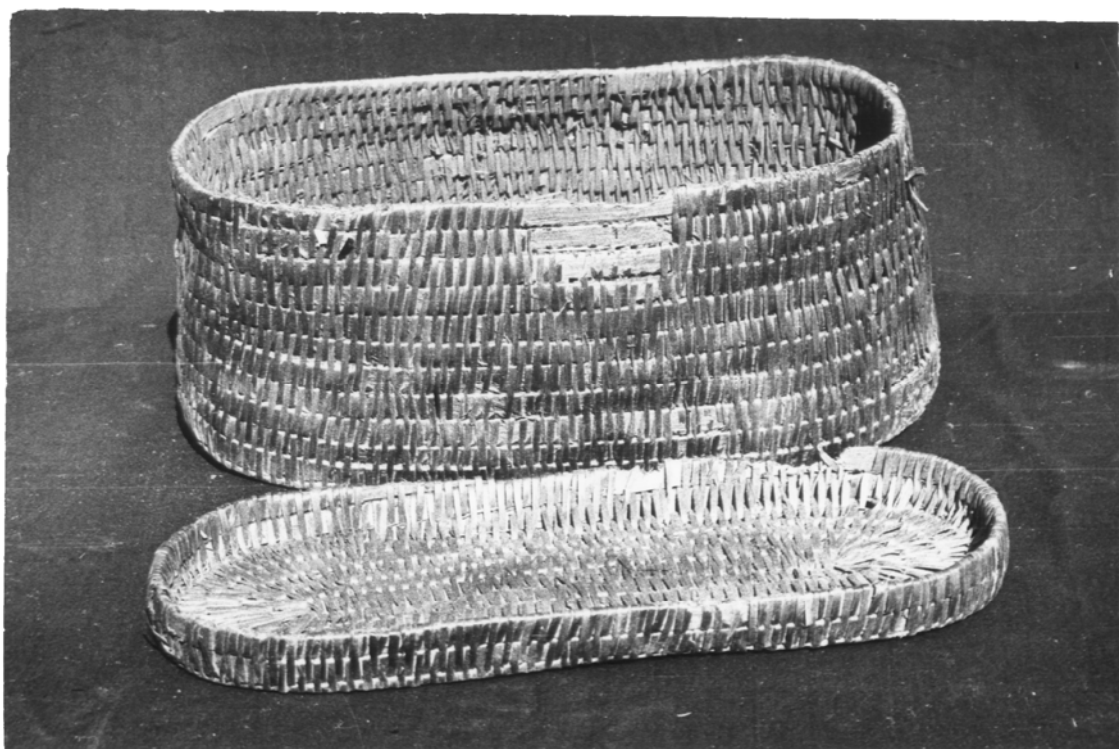

106-рasm. Тўқилган сават кўриниши



107-расм. Тўқилган сават кўриниши



108-расм. Тўқилган сават кўриниши

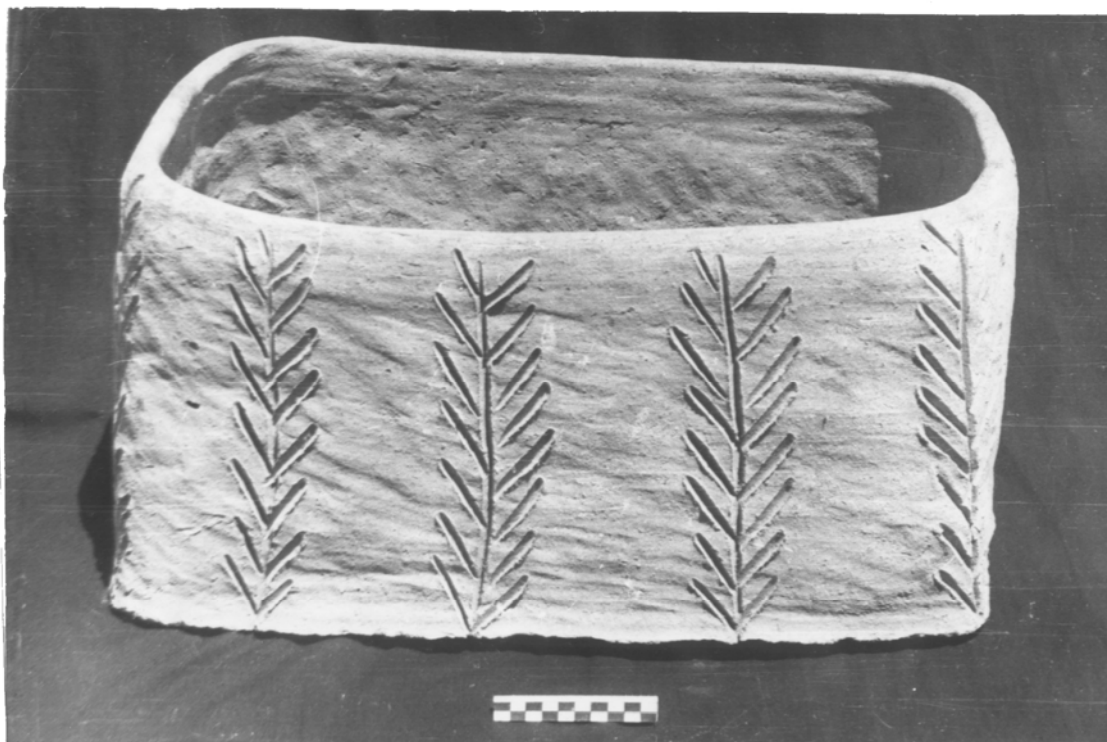

109-расм. Остадон. Мунчоктепа.



110-расм. Остадон. Мунчоктепа II

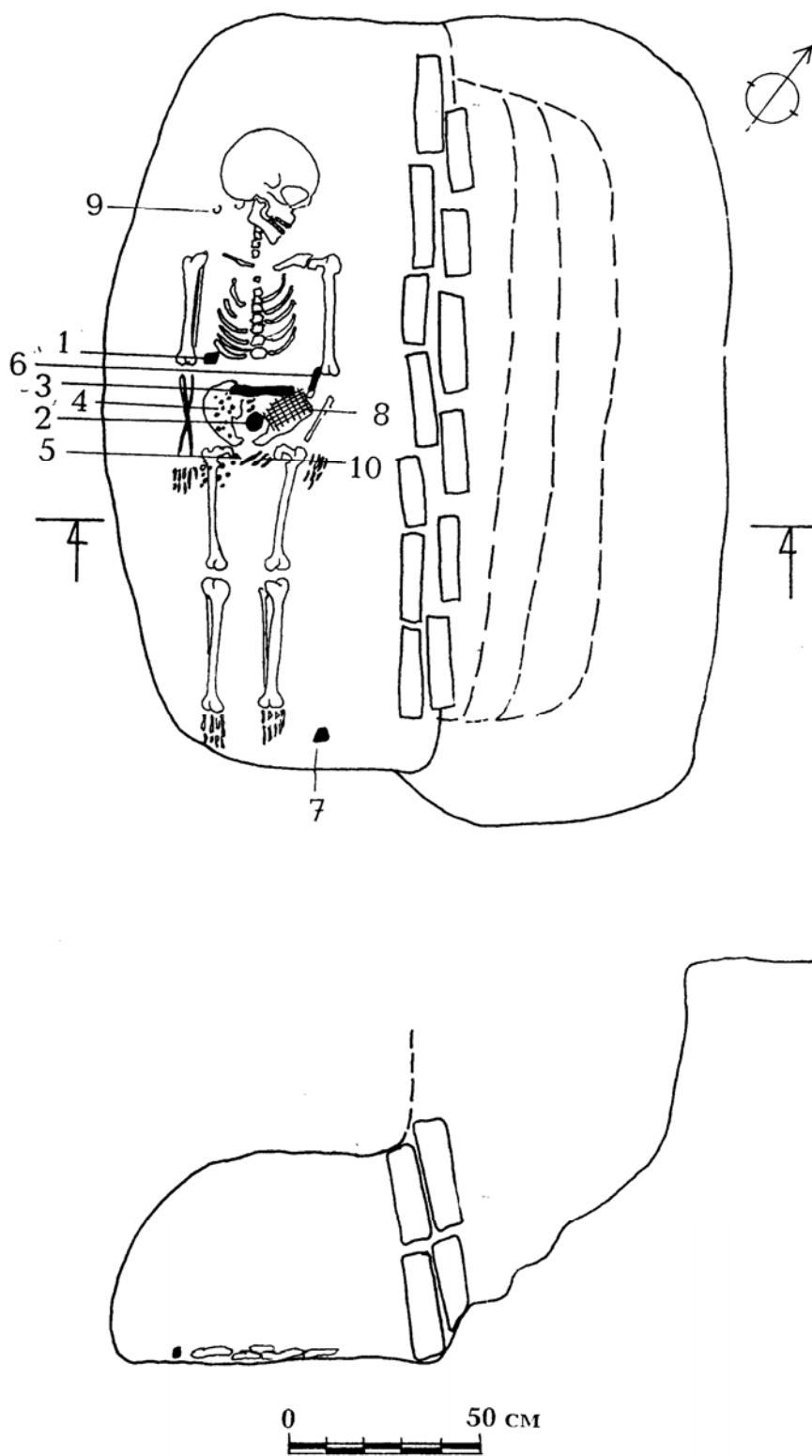

111-расм. Мунчоқтапа I қабристони. Якка тартибдаги қабрлар. 1-қабр режа ва кесмаси: 1-2-жез упадонлар; 3-чармдан белбоғ (?) - камар (?); 4 - мунчоқлар; 5 - темир пичоқ; 6-балиқ умуртқасидан мунчоқлар (такинчоқлар); 7-мунчоқлар; 8- сополдан ясалган урчукбоши; 9-жездан сирғалар.

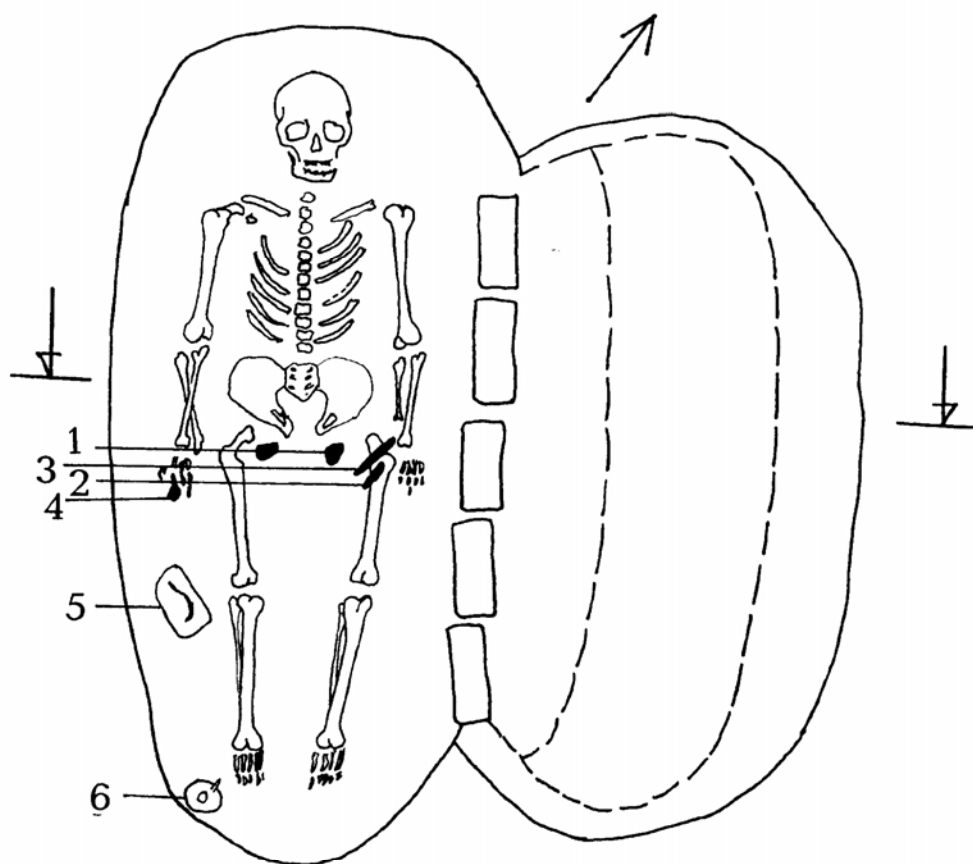

112-расм. 3-қабр: 1-темир ханжар; 2-темир буюм (?); 3-ёғоч қутича; 4-темир тўқа; 5-ёғоч қутича ичига темир ўроқ солинган; 6-қўлда ёпма усулда ясалган кўза.

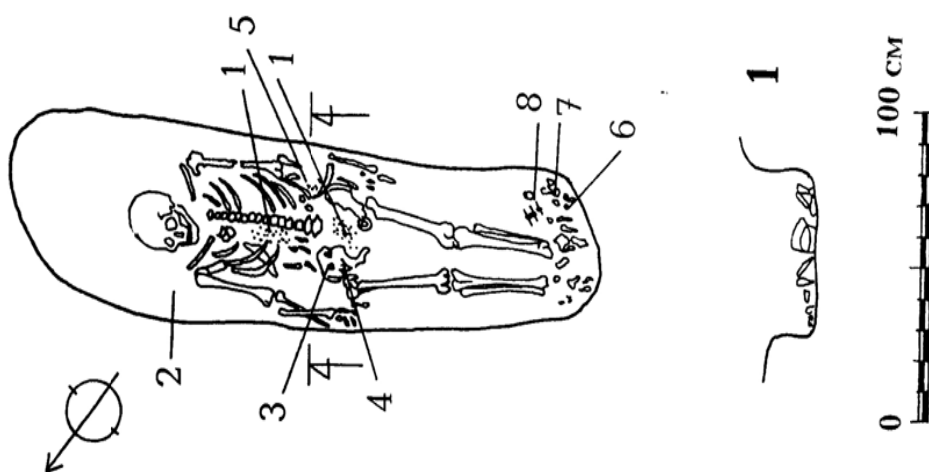
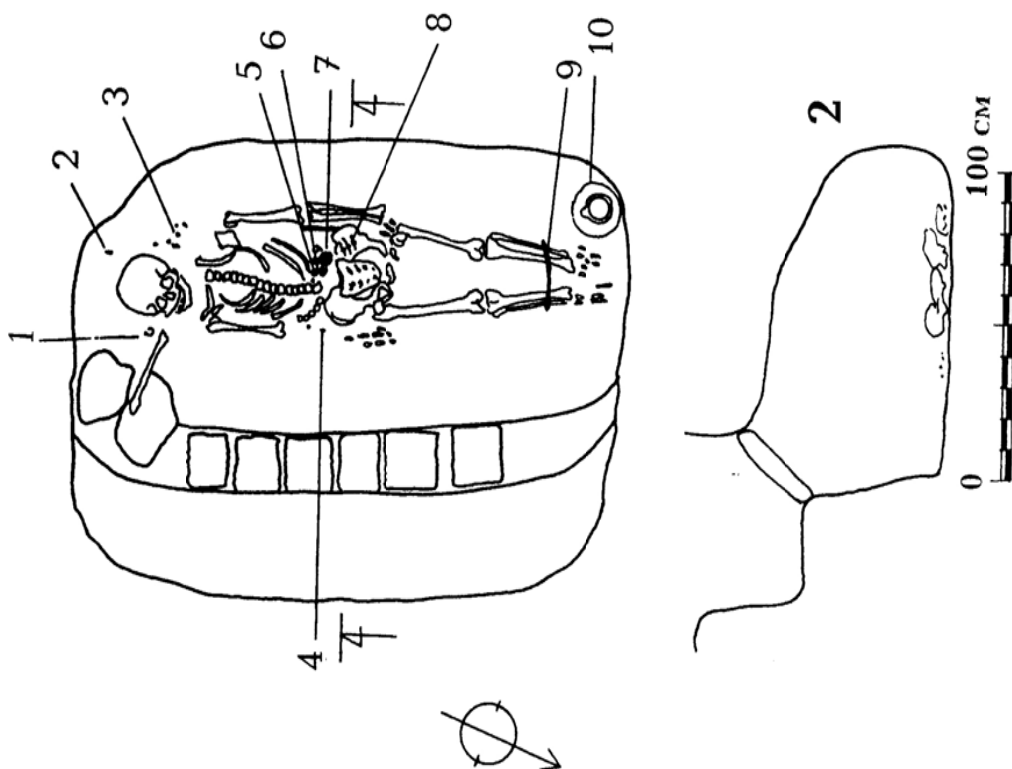

113-рasm. **10-қабр (1)**: 1-мунчоқлар; 2-жездан тұғноғич; 3-жездан упа-элик соладиган қутича; 4-темир пичок; 5-балиқ умуртка суяқларидан тақинчоқ; 6 - сополда урчук боши; 7 - қўлда ёпма усулда ясалган сопол идиш; 8 - қўй суяқлари. **7-қабр (2)**: 1 - бронза сирға; 2-3 - мунчоқлар; 4 - йирик тош мунчоқлар; 5-6 мунчоқлар, қўй суяқлари; 7 - урчукбоши; 8 - темир ханжар (пичок?); 9 – ўралган арқон қолдиғи; 10 - сопол идиш.

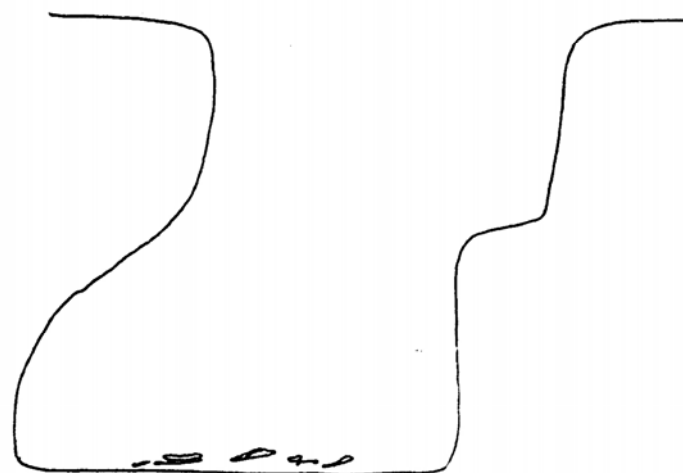
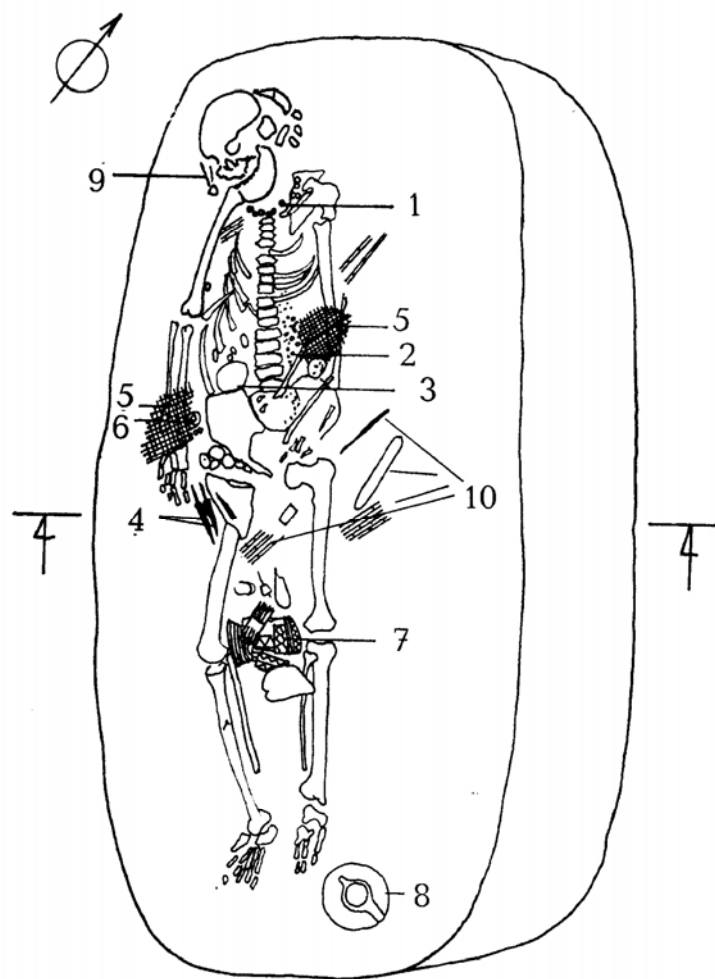

0 10 70 см

114-расм. 8-қабр: 1 - ақиқдан йўнилган мунчоқлар; 2 - мевалар данакларидан мунчоқлар; 3 - бронза ойна; 4 - темир пичоқ; 5 - шойи парчалари; 6 - темир билакузук; 7 - нақш солинган ёғоч идиш; 8 - сопол идиш; 9 - темир ва бронзадан тўғноғичлар; 10 - қамиш тобут бўлаклари

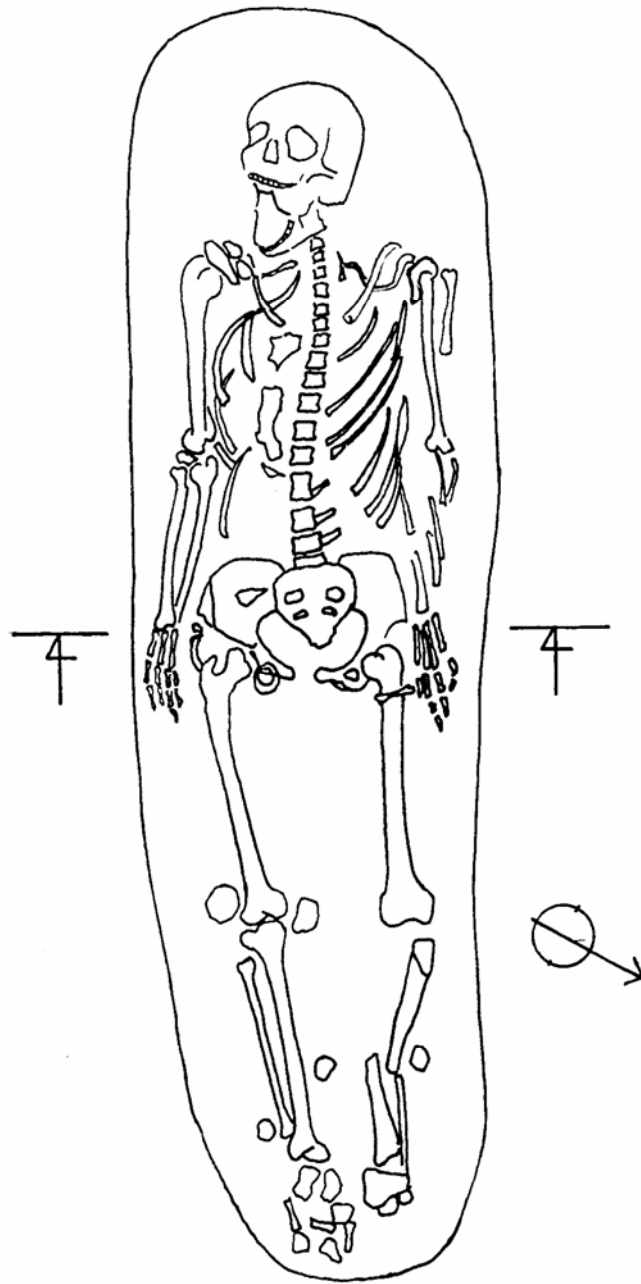

0 50cm

115-расм. 9-кабр

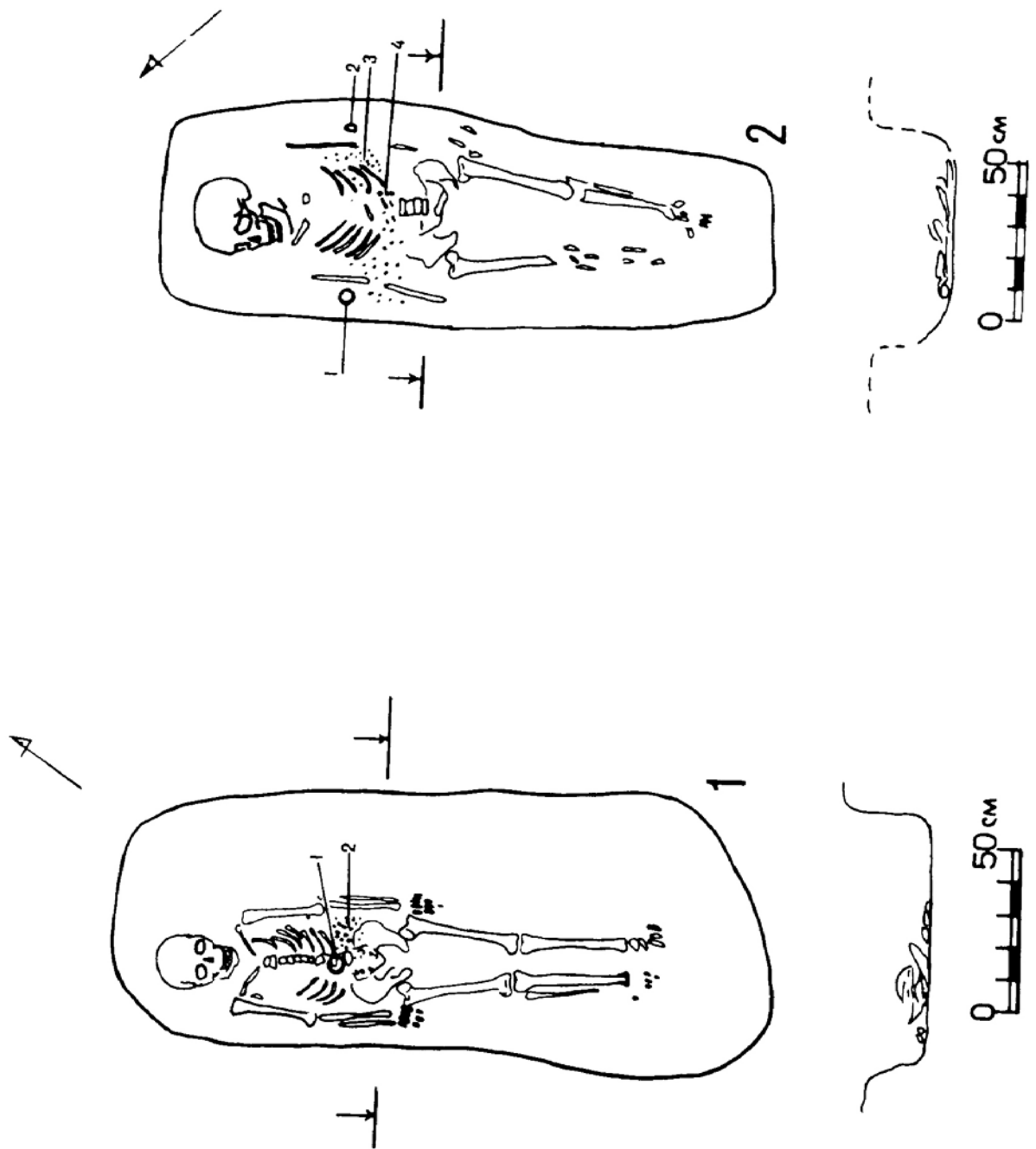

116-расм. **11-қабр:** 1-жездан упа-элик соладиган қутича бўлаги; 2-мунчоклар; 3 - жездан упа-элик соладиган қутича парчаси; 4 - мунчоклар.
12-қабр: 1 - мунчоклар; 2 - жез ойна

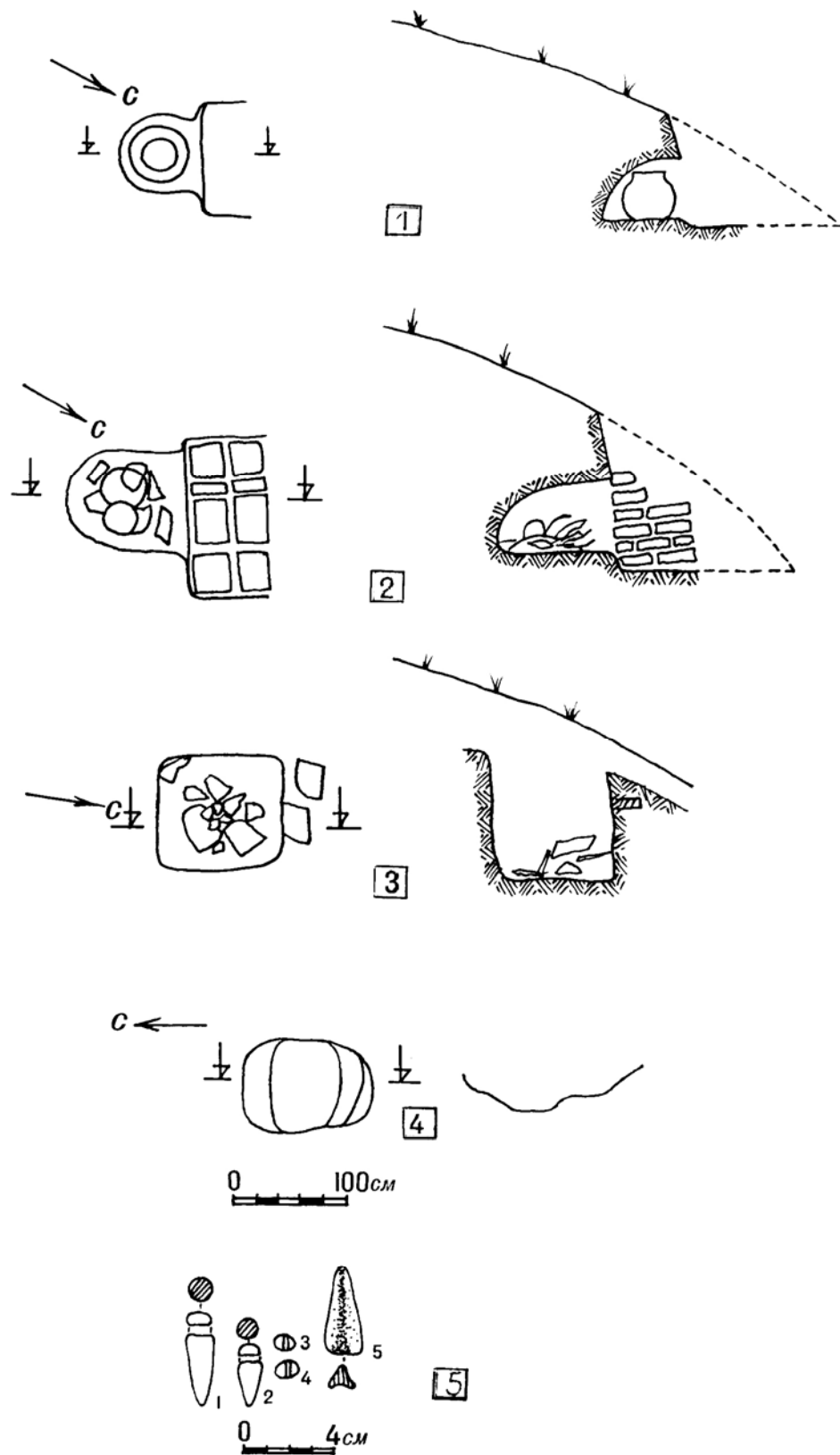

117-расм. Мунчоктепа II қабристони. Хум ва одадонга қўйилган жасадлар: 1- хумча солиб кўмиш (№2); 2-хумга солиб кўмиш (№3); 3-одадонга солиб кўмиш (№2); 4-жасадларни куйдириши жойи (1-2-қош қалам, 3-4-мунчоклар, 5-темир пайкон)

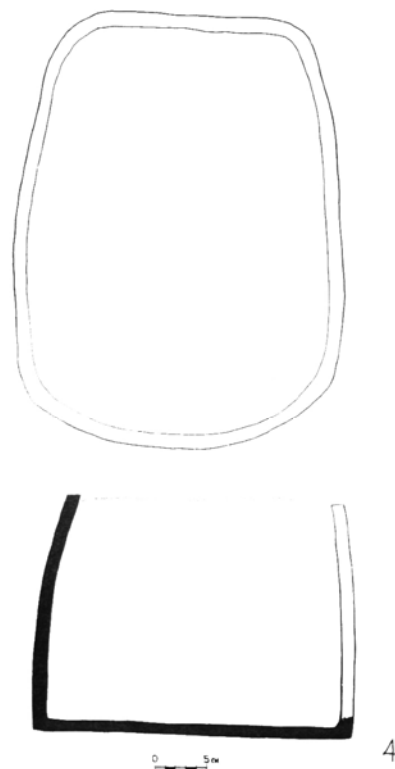
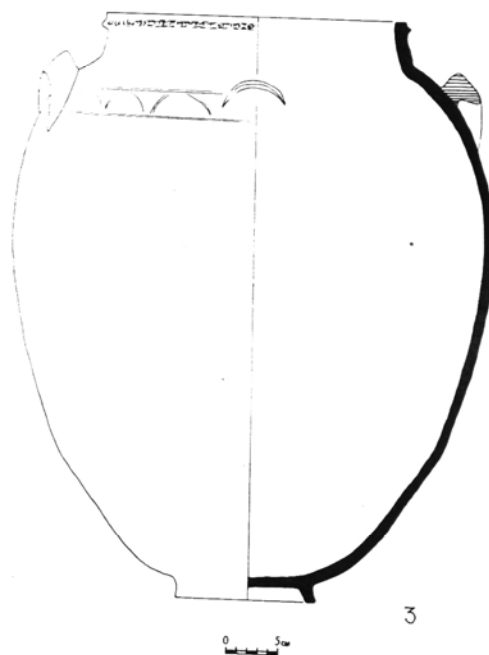
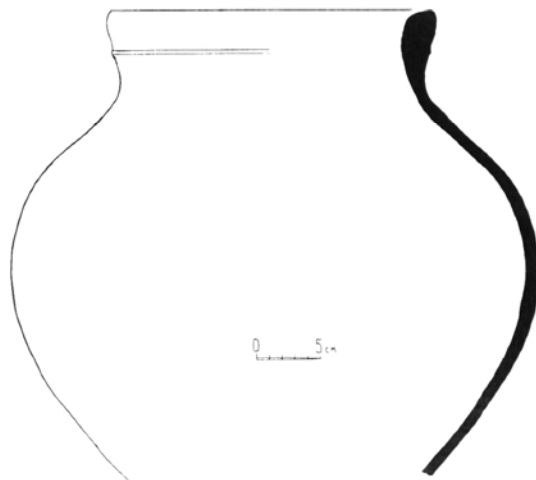

118-расм. Мунчоктепа II қабристони. Хум ва оstonларга солиб дафн этиш:
1- хумга солиб кўмиш (№3); 2-хумга солиб дафн этиш (№2); 3-хумга солиб
кўмиш (№1); 4 - оstonга дафн этиш (№2).

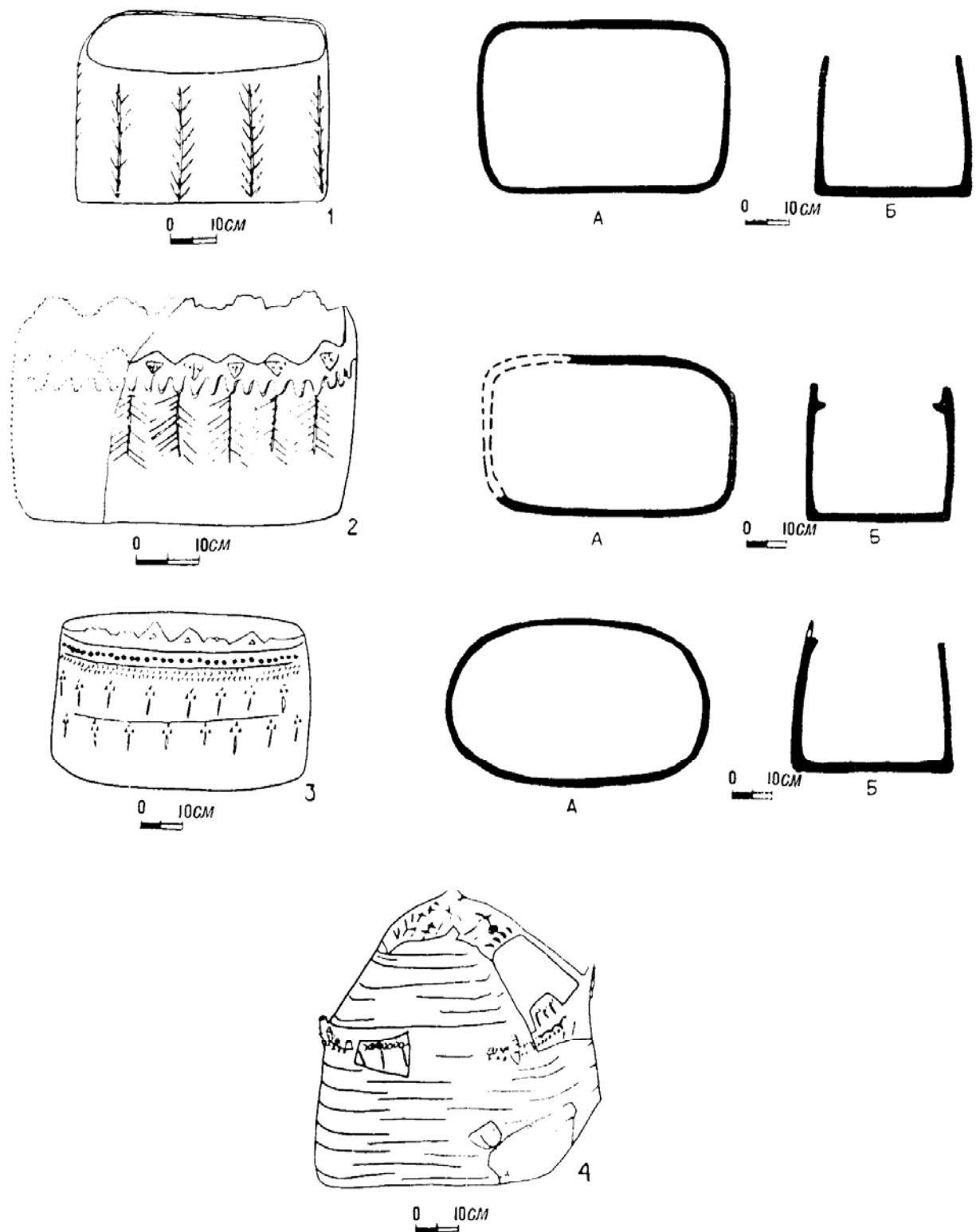

119-расм. Фарғона водийсидан топилган орастадонлар: 1-2- Мунчоктепа (Наманган вилояти); 3 - Лумбитепа (Андижон вилояти); 4 - Шох кабрисони (Наманган вилояти)

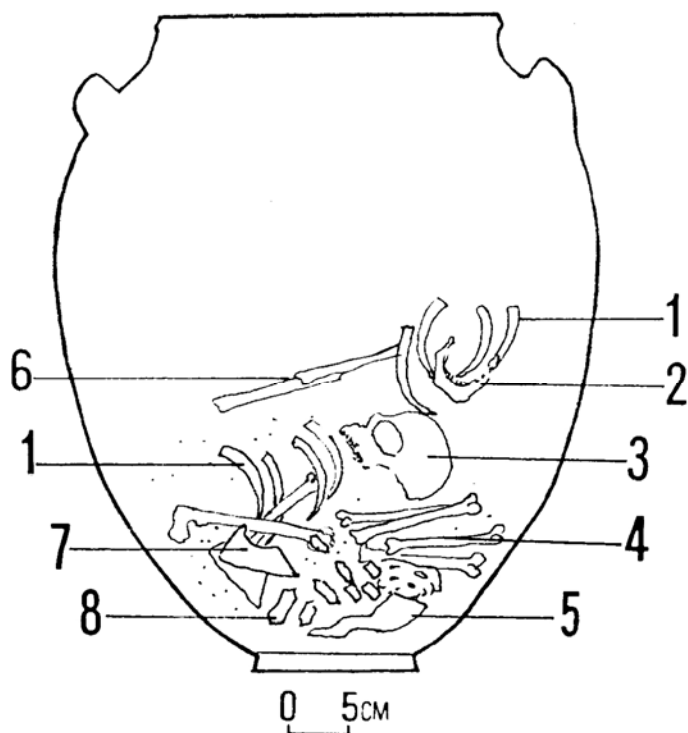

1-ковурға, 2-жағ суяги, 3-бош суяги, 4-билак ва тирсак суяклари, 5-тос суяги, 6-сон суяги, 7-курак суяклари, 8-умуртқа суяклари



120-расм. Хумга солинган суяклар жойлашув тартиби (юқоридага расм), хумга солинган нақш детали—қанотли тулпор

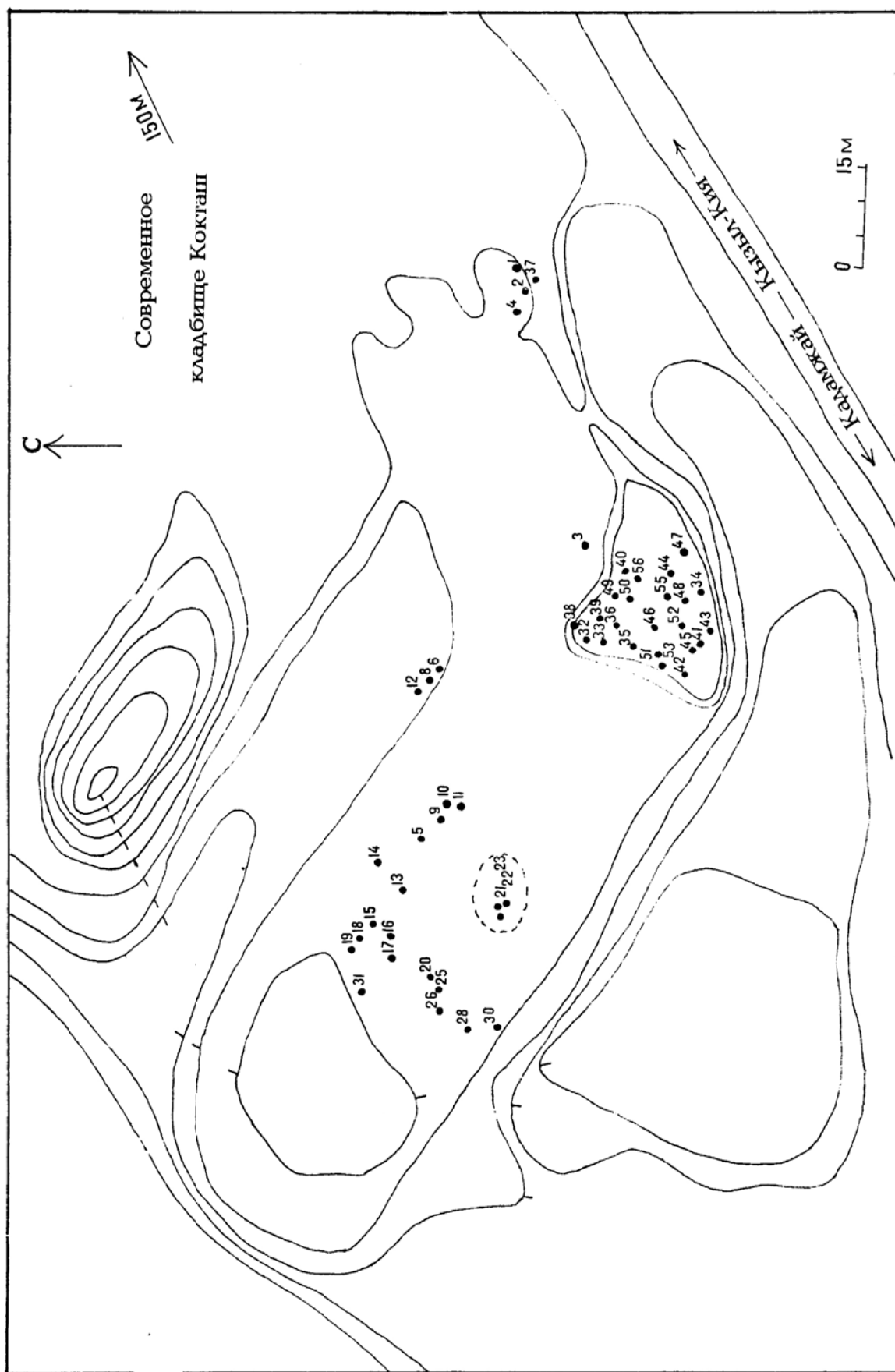

121-расм. Кўктош кабристони тарҳи. Араб рақамлари билан қарлар жойлашуви белгиланган

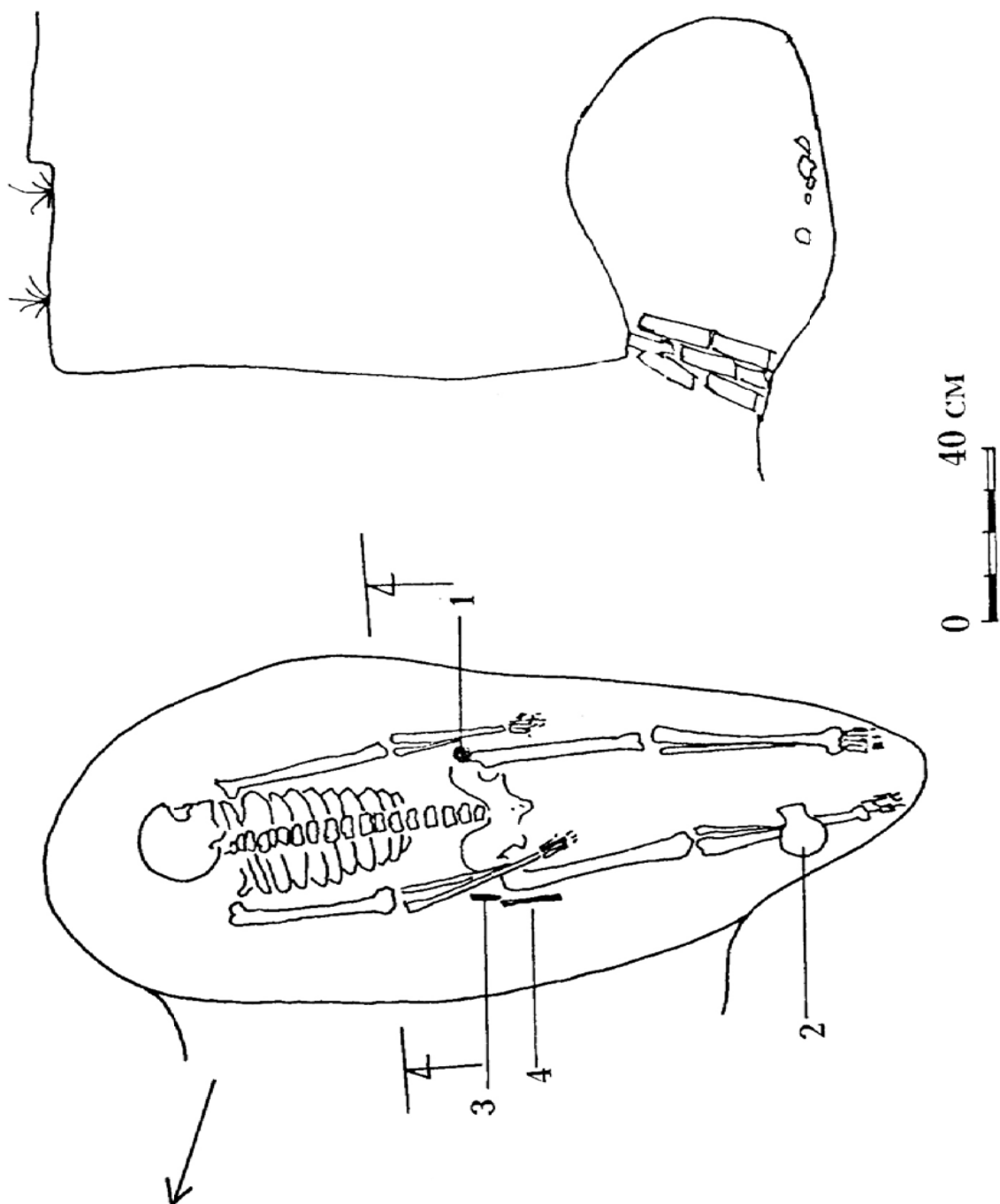

122-расм. 4-қабр: 1-ката темир тұқа, 2-сопол хурма, 3-кичик темир тұқа, 4-темир пичоқ

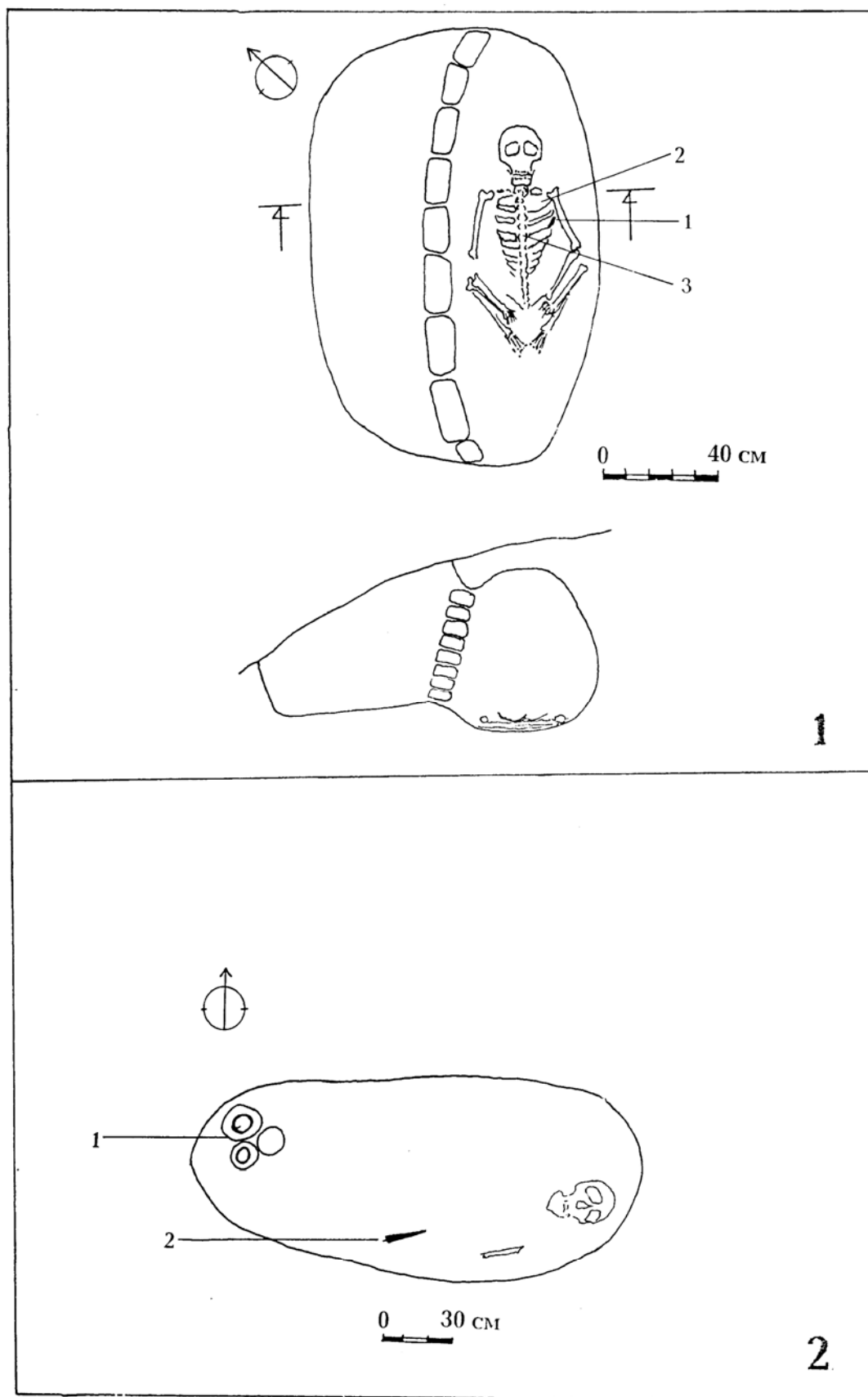

123-расм. **6-қабр** (1): 1-темир пичоқ, 2-майда мунчоқ, 3-жез ойна; **5-қабр** (2): сопол идишлар, 2-темир пичоқ

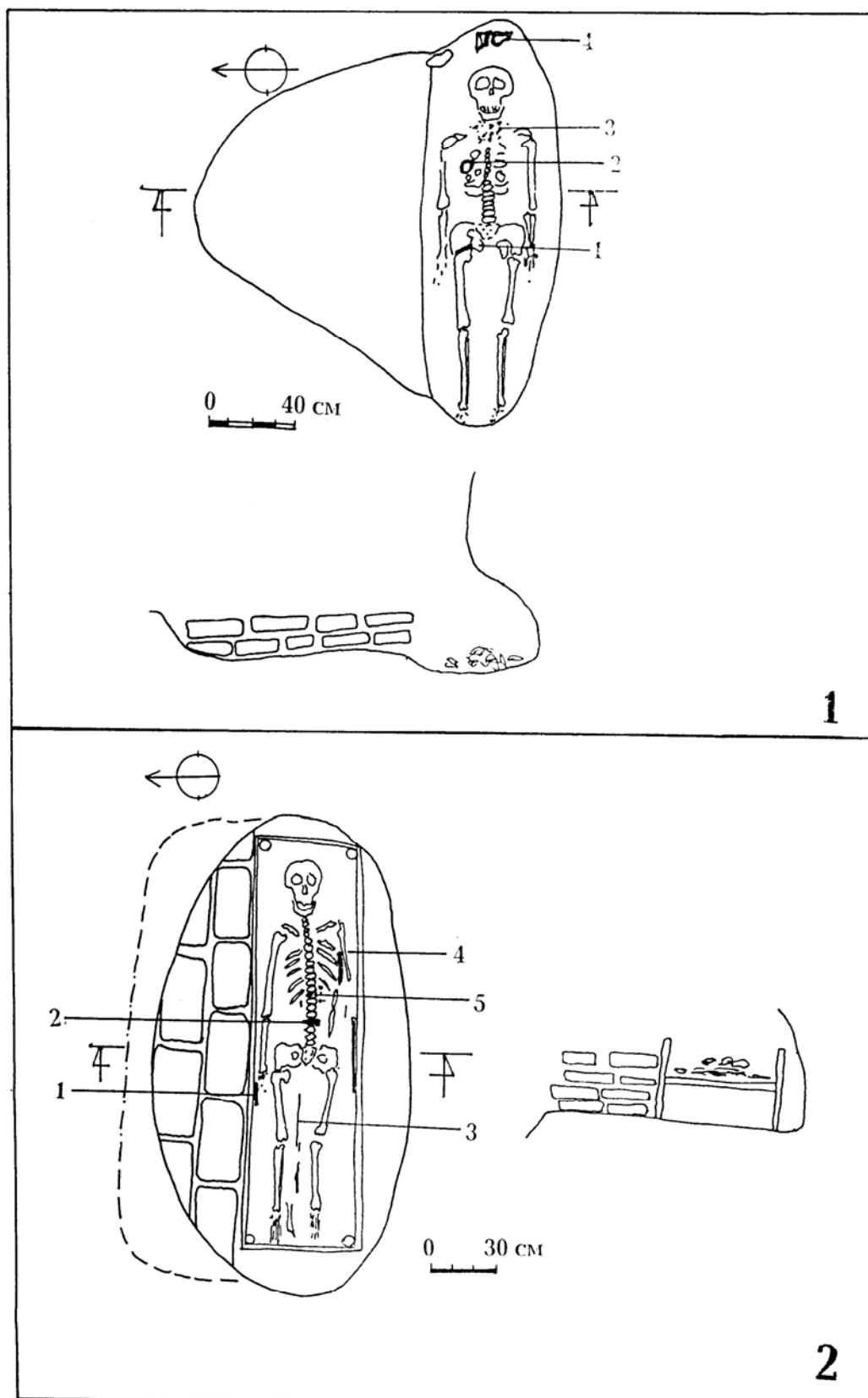

124-расм. **8-қабр (1):** 1-темир пичок; 2-жез ойна, мунчоқлар; 3-мунчоқлар; 4- сопол кўза ва кадах. **25-қабр (2):** 1-темир пичок; 2-темир тўқа; 3-ёғоч қамон парчалари; 4-темир ханжар; 5-мунчоқлар.

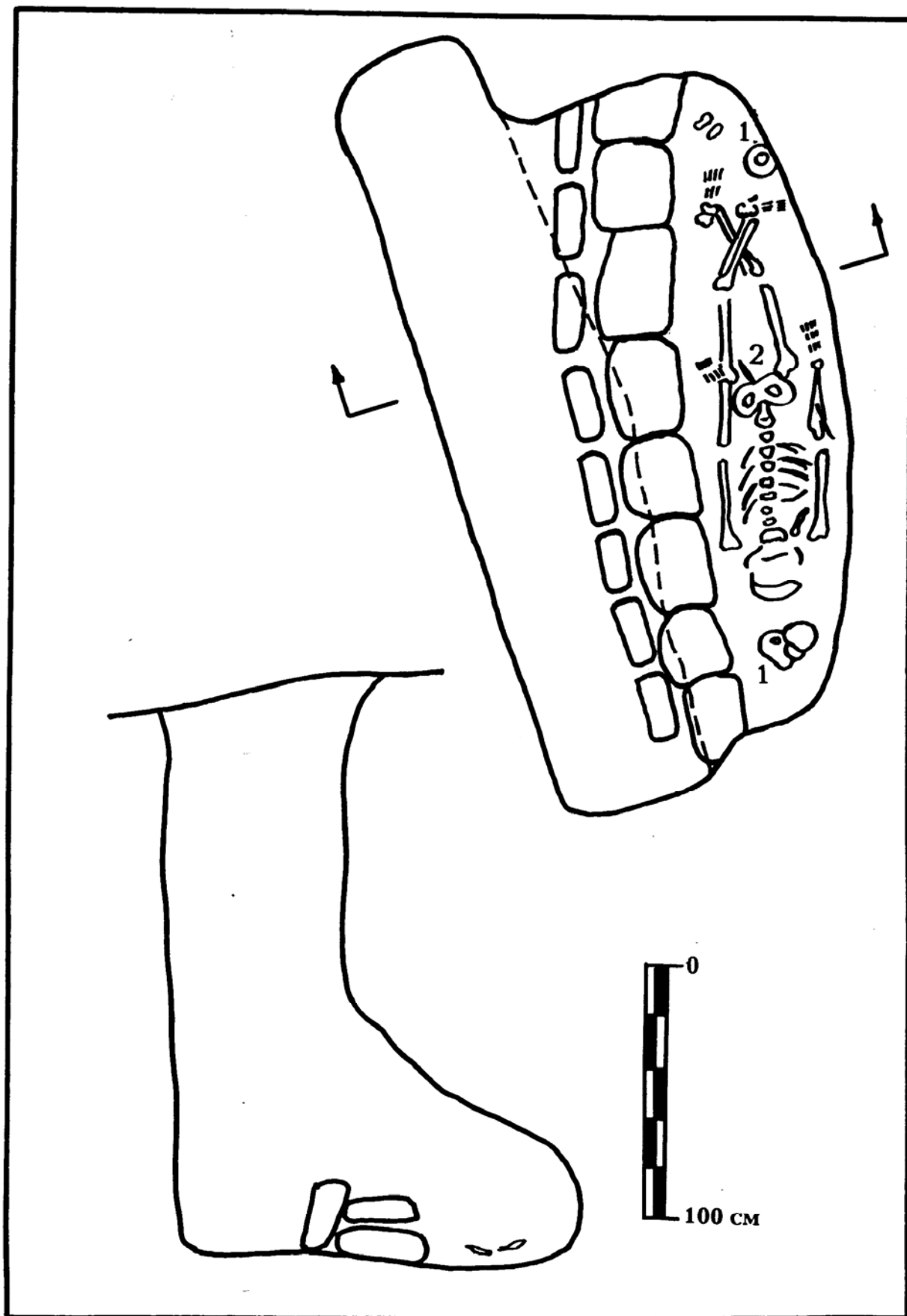

125-расм. 41-қабр (1): 1-сопол идишлар; 2-темир пичок

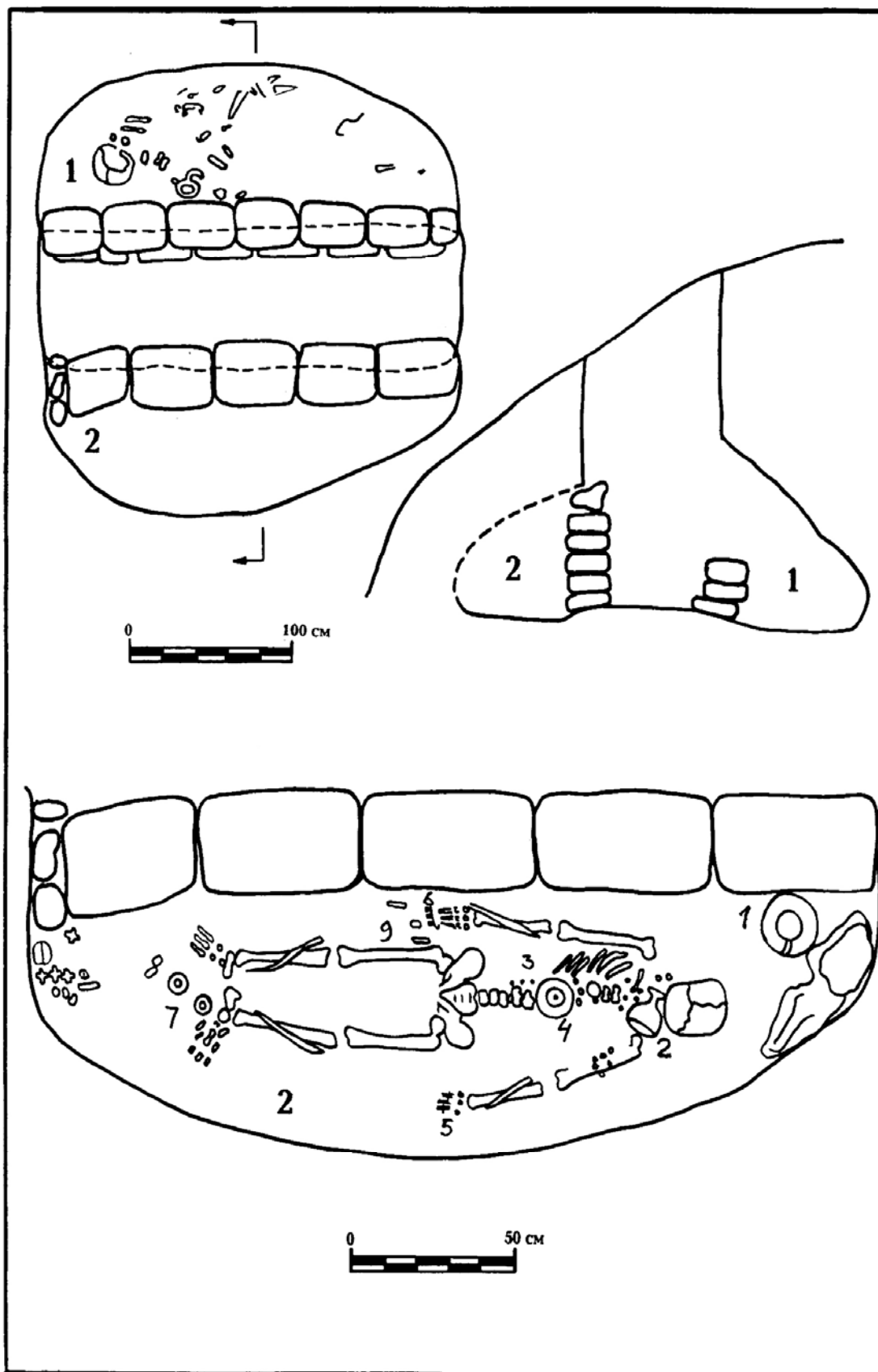

126-расм. 47-қабр: 1-сопол кўза; 2-сопрол қадах; 3-мунчоклар; 4-жез ойна; 5-узук; 6-узук; 7-сопол хурмача; 8-урчуқбоши; 9-темир тўқа ва темир пичок

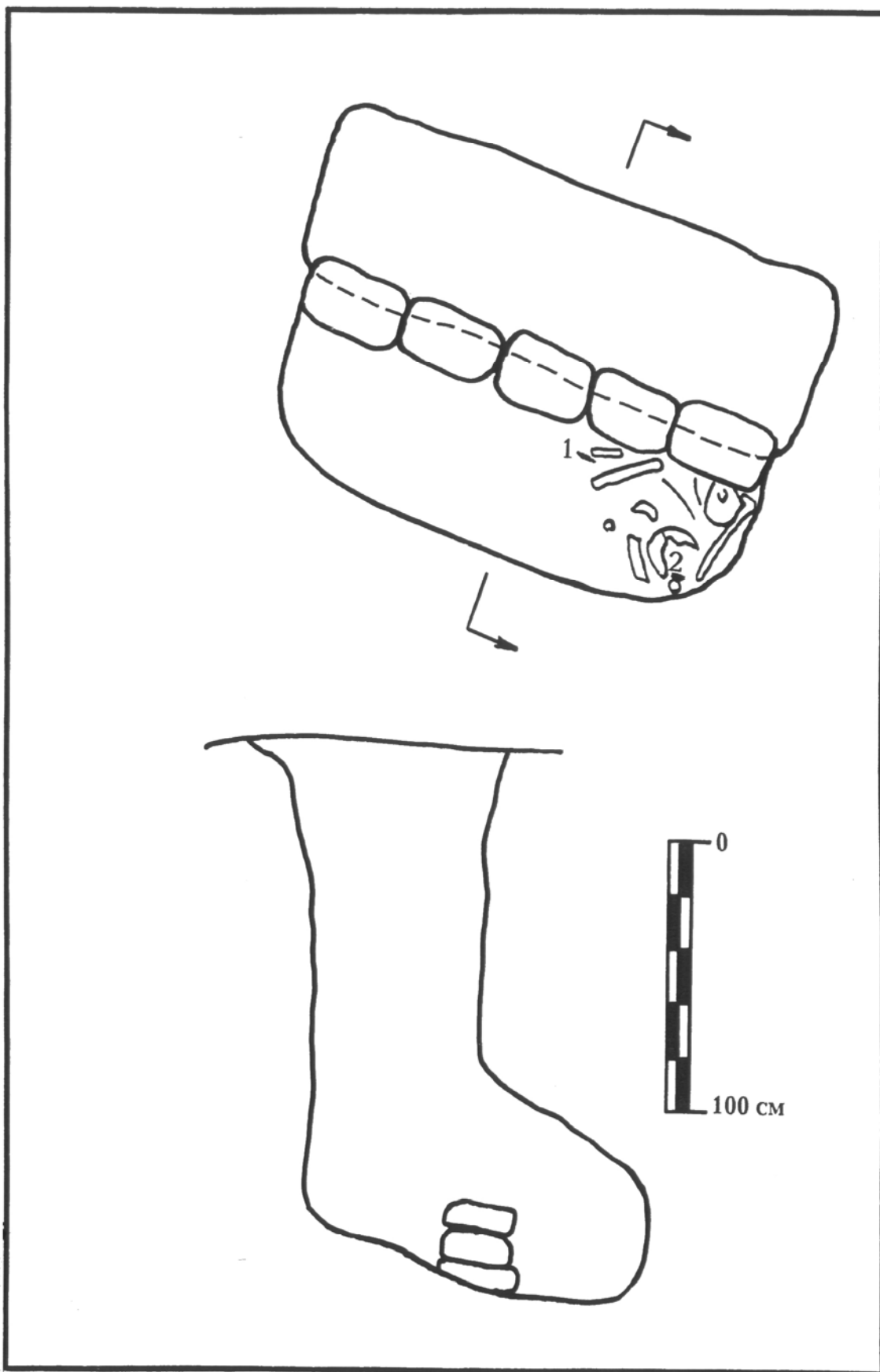

127-расм. 50-кабр. 1-темир пичок, 2-бош суяги

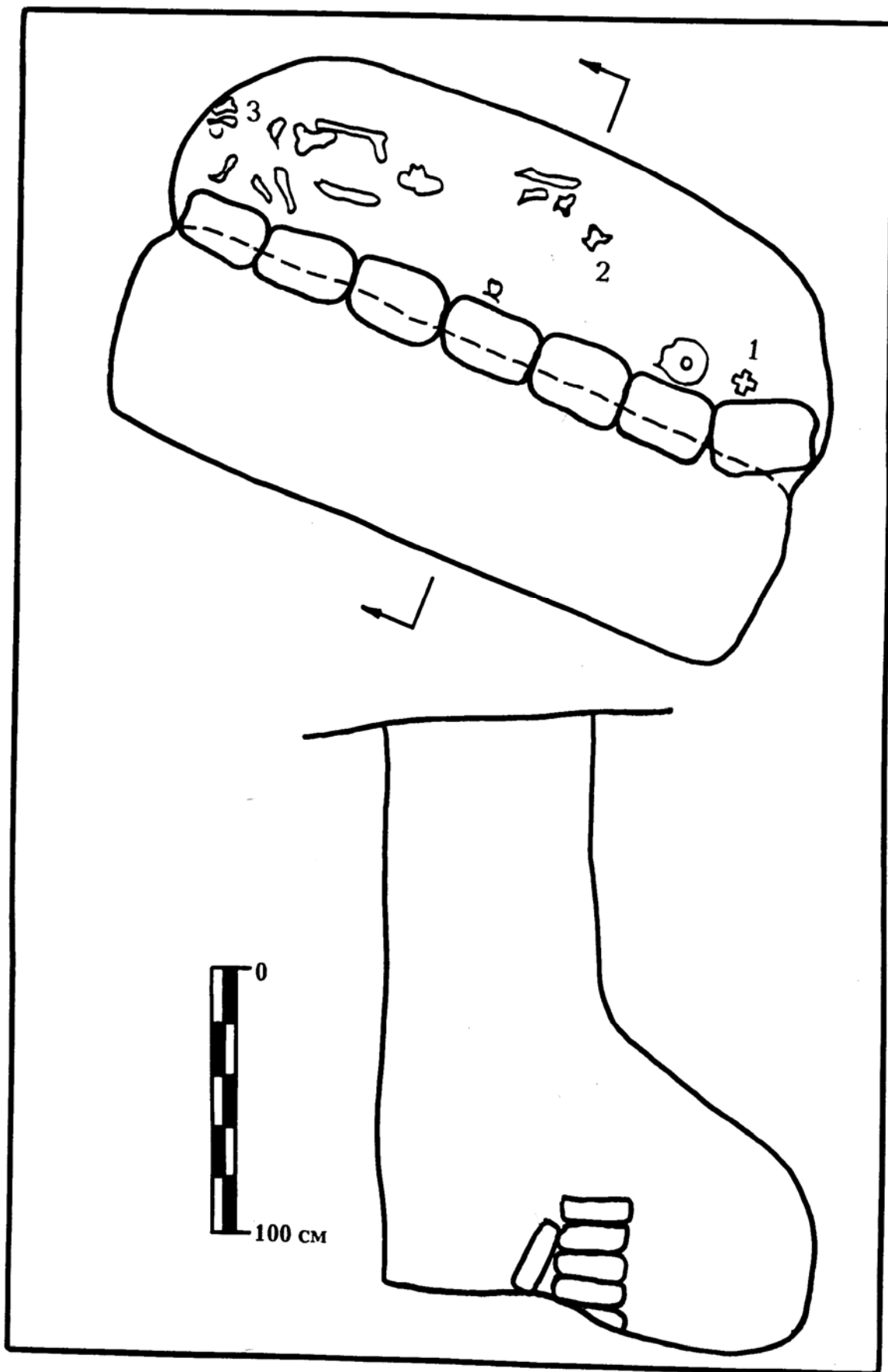

128-расм. 53-қабр. 1-ёғоч бўлаклари, 2-қадах парчаси, 3-қўй суяклари

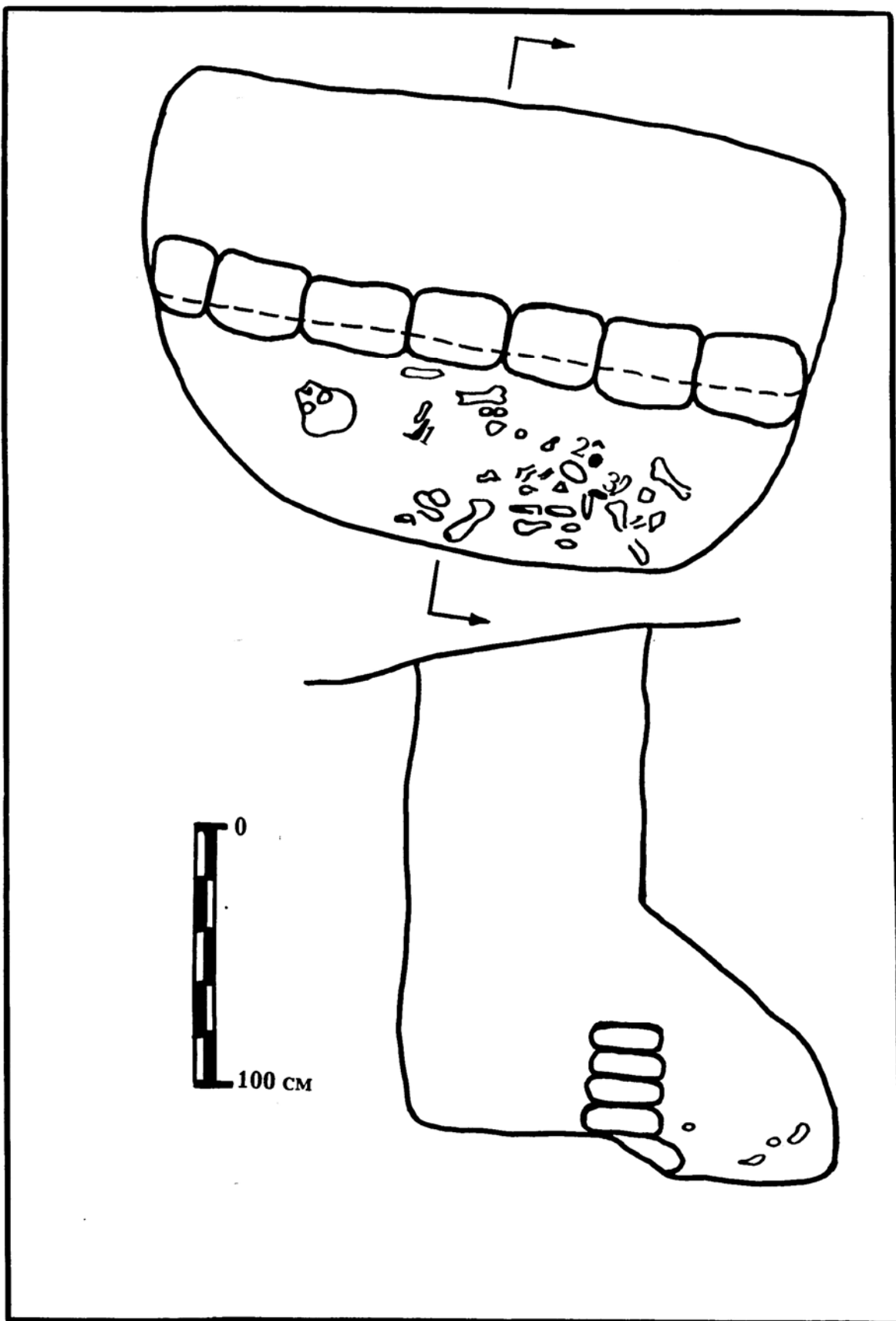

129-расм. 55-қабр: 1-темир пичок, 2-жез ойна, 3-темир пичоқ парчаси

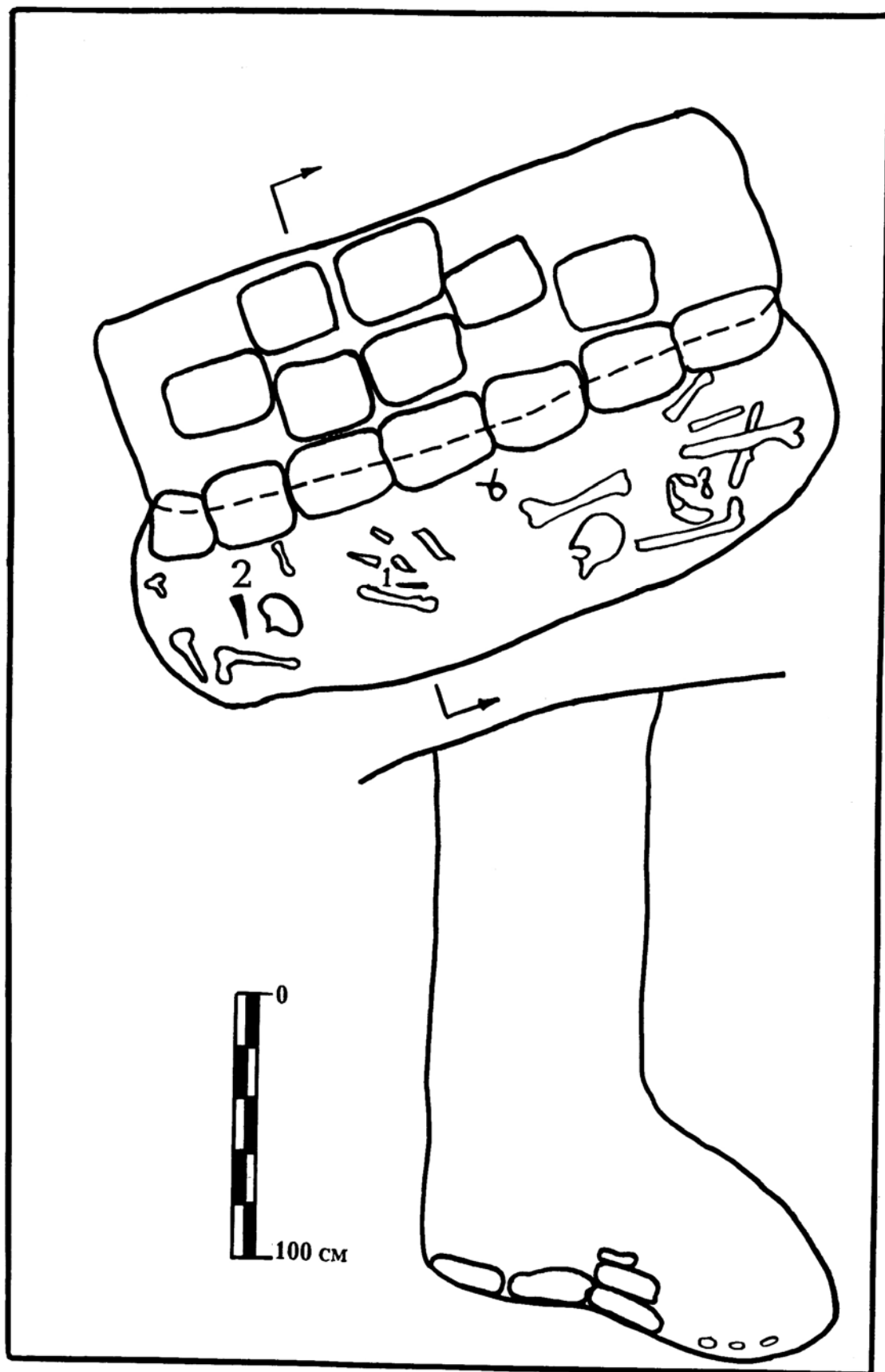

130-расм. 56-қабр. 1-темир пичоқ, 2-темир пайкон

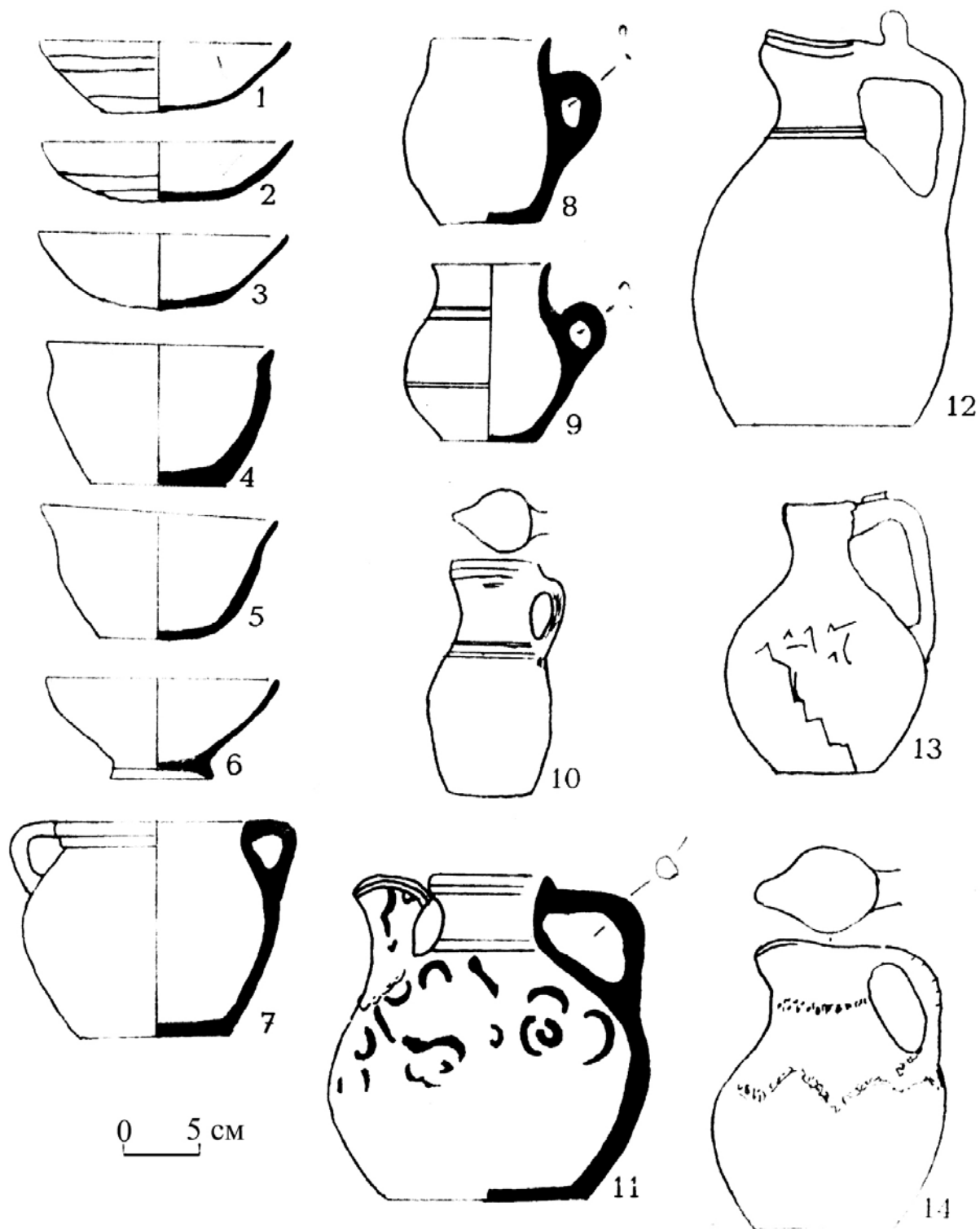

131-расм. Мунчоқтепа I, II қабристонлари сопол идишлари: 1-2, 6-7, 11-12 - сағана №2 олдида; 3-5 сағана №5 олдида; 9-сағана №5; 10, 13-сағана №2

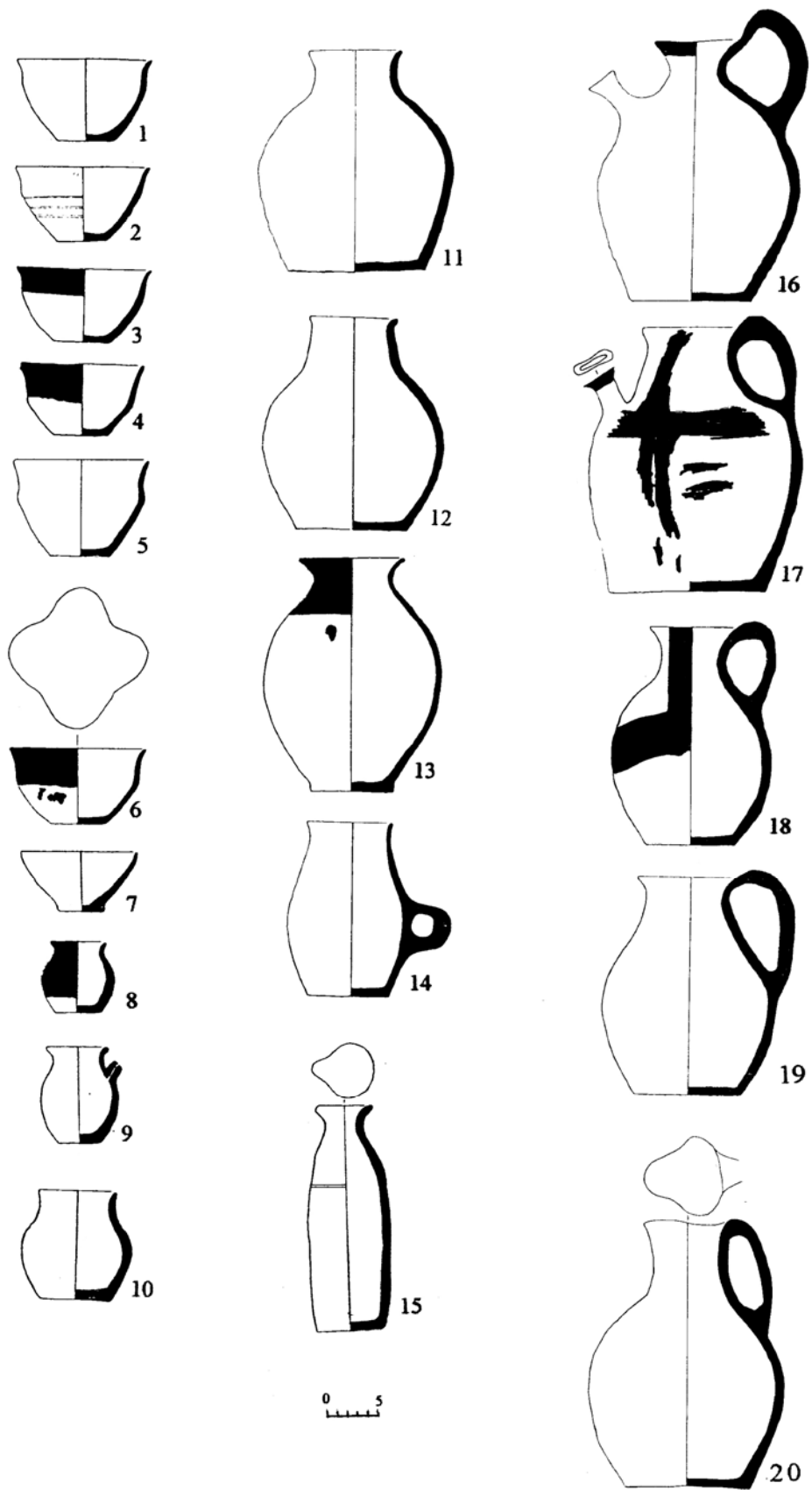

132-расм. Мунчоктепа I, II. Сағаналардан топилган сопол идишлар: 7-9, 12-13, 15-сағана №1; қолганлари №5-сағанадан олинган.

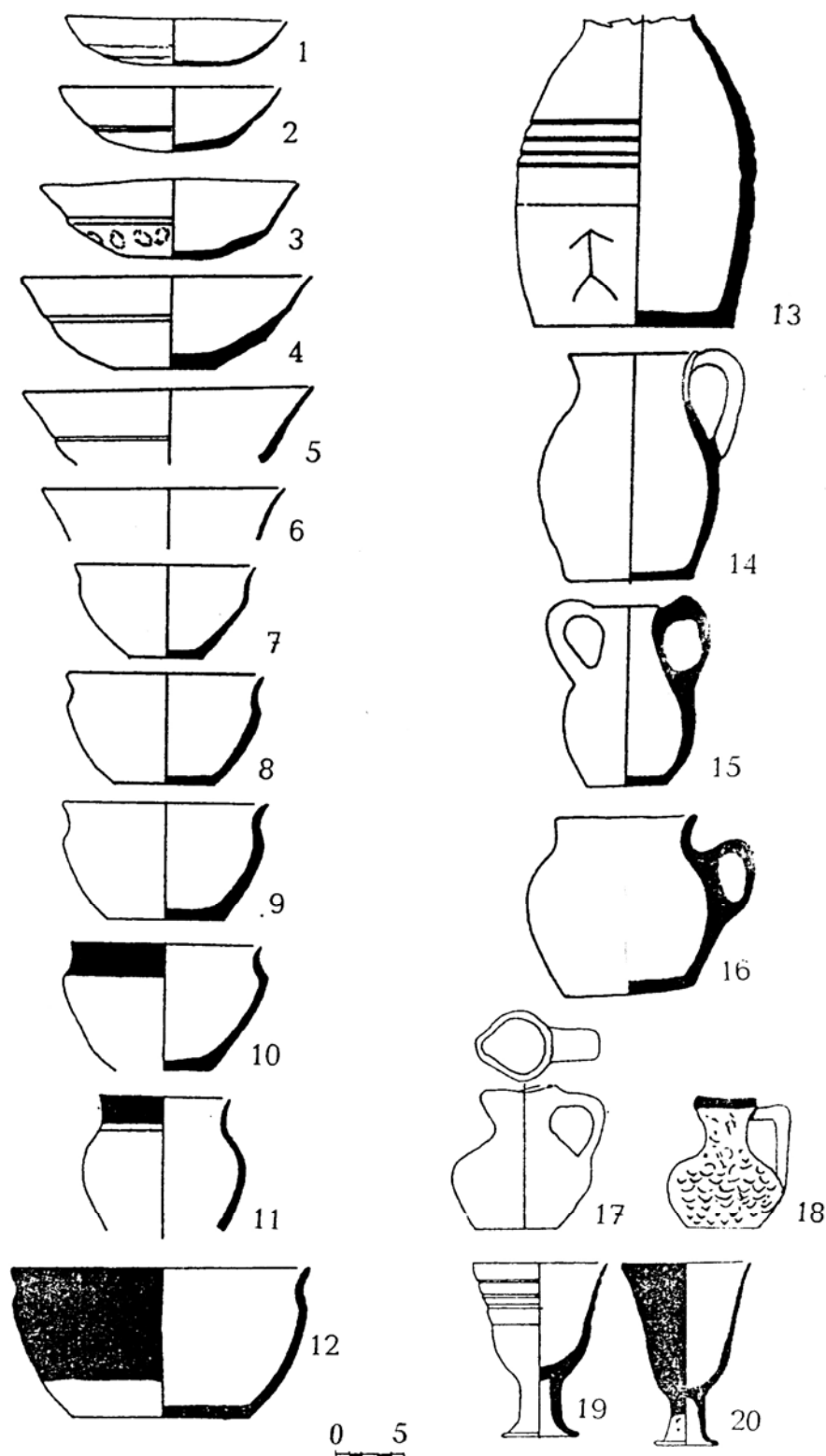

133-расм. Мунчоктепа I, II. Бузилган қабрлар ўрнидан топилган сопол идишлар: 1-3, 7, 13, 15 ёдгорлик юза қисмидан топилган йиғма материал; 4-сағана №2 олди қисми; 5-6, 9-сағана №5 олди қисми; 14, 19-20-хумга солиб кўмиш атрофи; 10-12, 16-сағана №5 яқинидаги разрез; 17-18-сағана №2 олди қисми

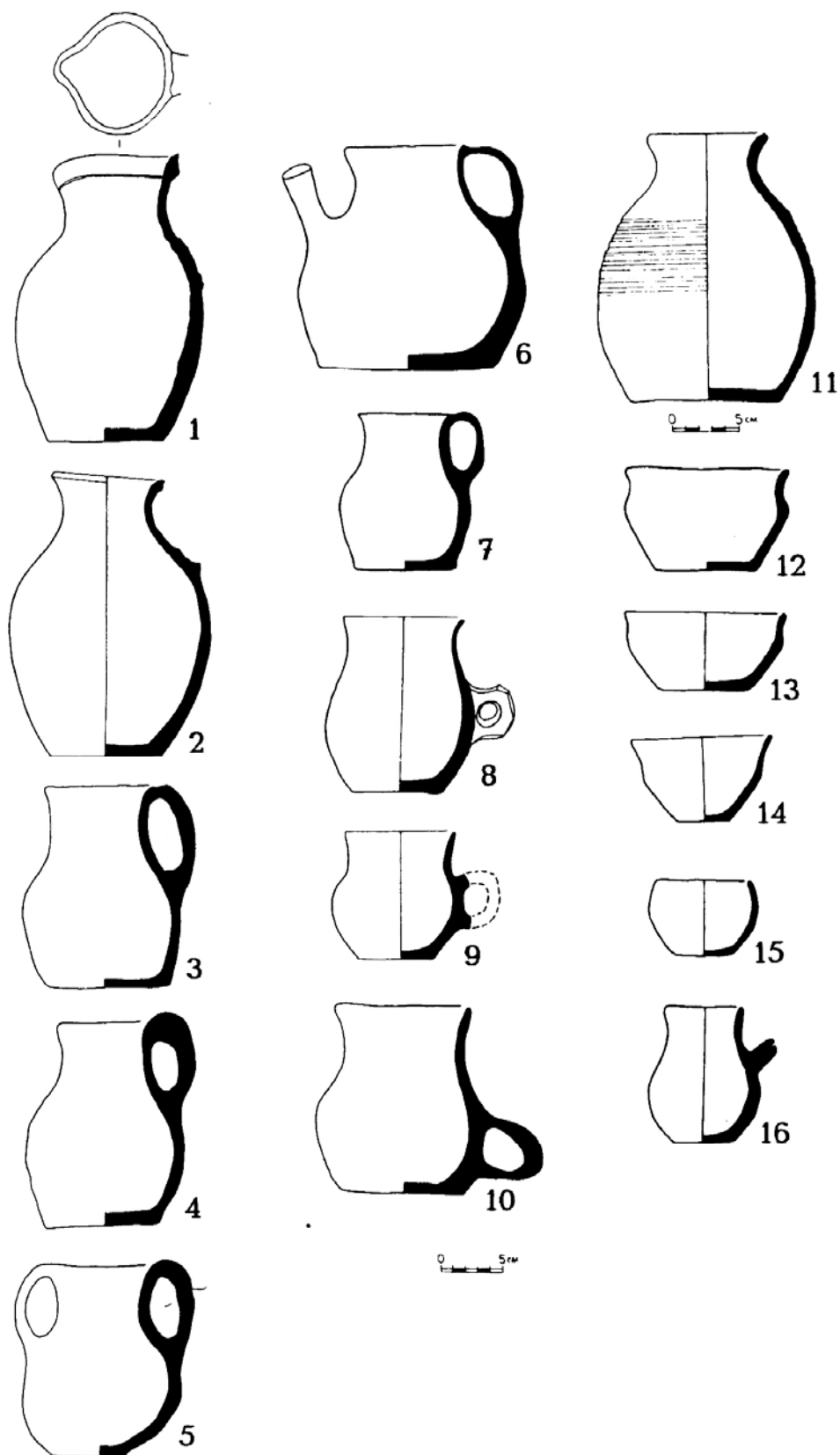

134-расм. Мунчоктепа I, II. Сопол идишлар: 1- қабр № 7; 2 - қабр № 9; 3, 15 - қабр № 5; 4 - қабр № 10; 5- қабр № 8; 6 - қабр № 3; 7 - қабр № 2; 8, 9, 11-14 - йиғма материаллар; 16 - қабр № 6.

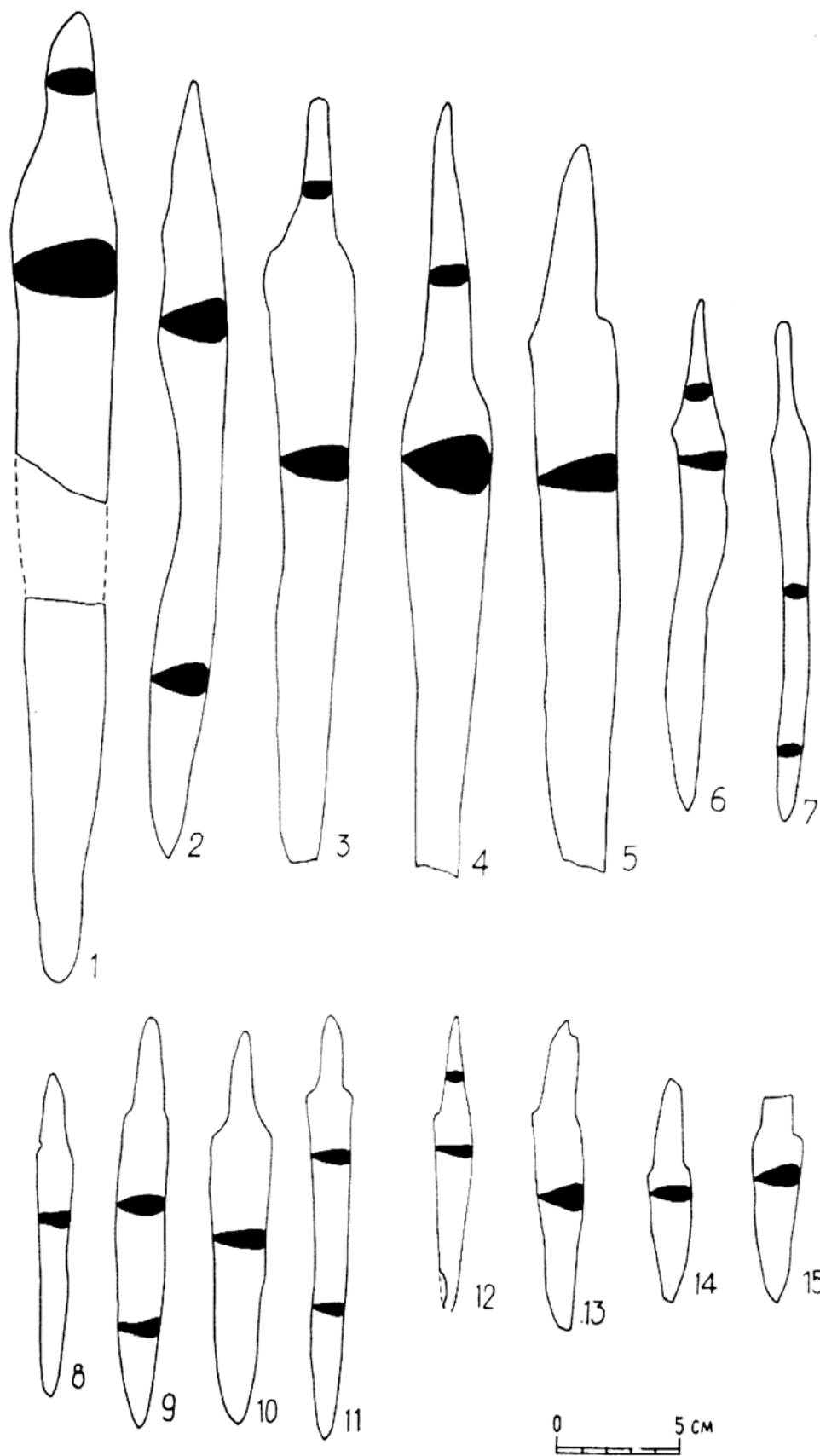

135-расм. Мунчоктепа I, II. Темир пичоқлар ва ханжар (?): 1 - сағана (№ 9);
2-14-сағана (№ 5); 15-қабр (№ 8)

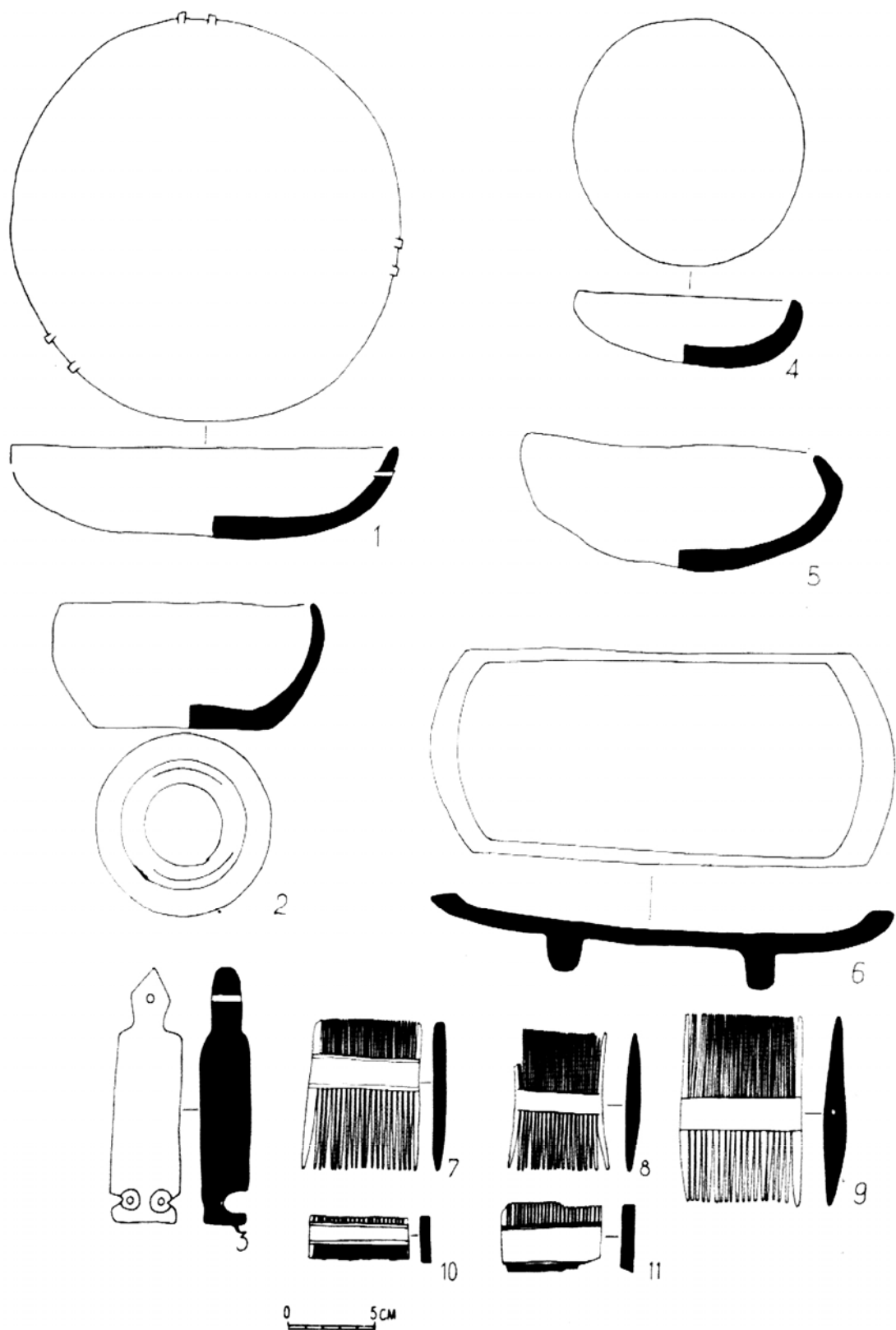

136-расм. Сағаналардан аниқланган ёғоч буюмлар: 1-Б-2 тобути; 2- Д-12 тобути; 3-Д1 тобути; 4-5-«Д» қатор оралиғида; 6-Г-6ГП тобути; 7- Д-2 тобути; 8-А-1 тобути; 9-Б-3 тобути; 10-11-сағана (№ 9)

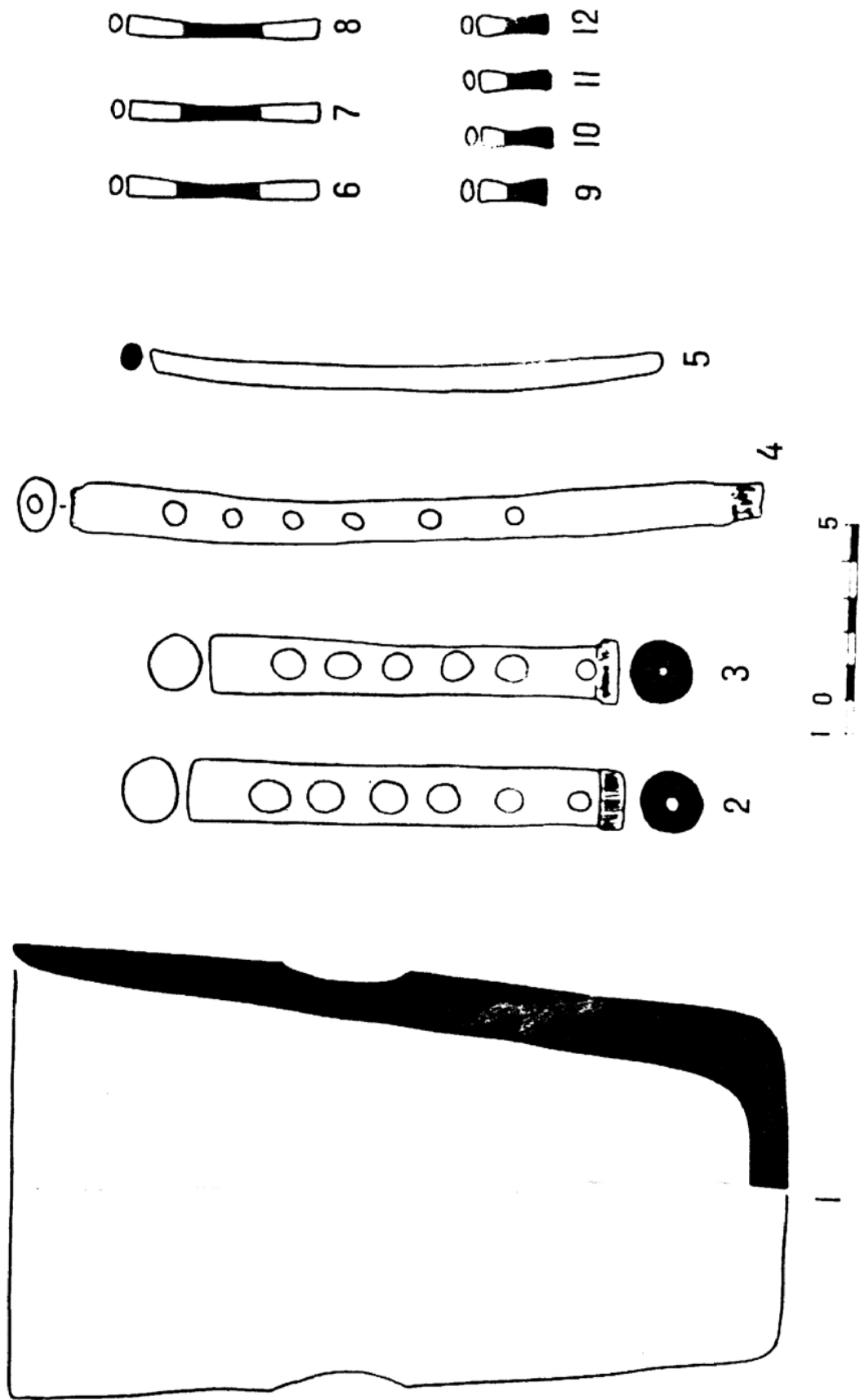

137-расм. В-5 қамиш тобутига кўйилган мусиқа асбоблар. 1-ёғоч гилоф, 2-3-биринчи мусиқа асбоби, 4-иккинчи мусиқа асбоби, 4-ёғоч тозолагич, 6-12-қамиш «тилчадар»

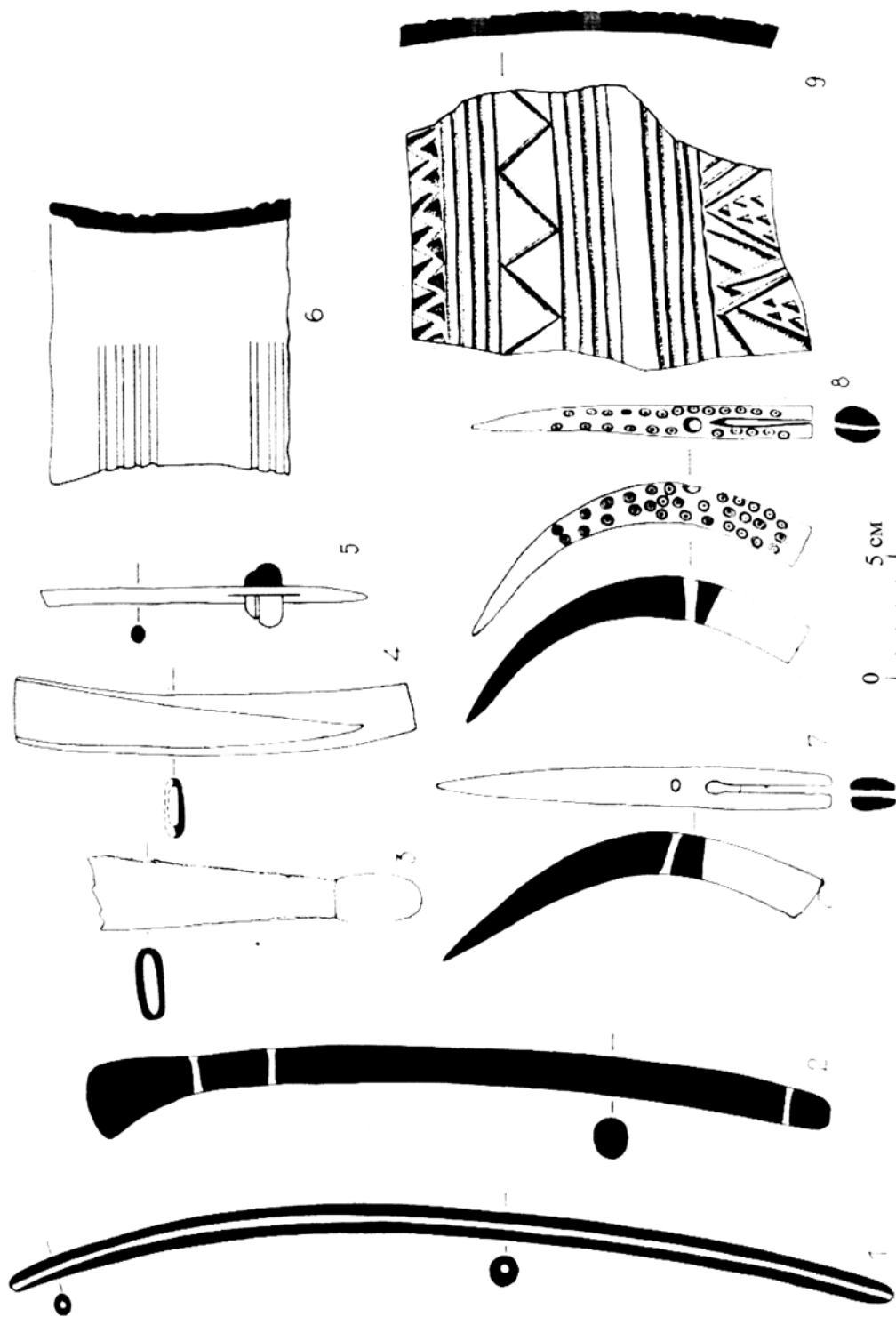

138-расм. Ер ости сағаналари ва якка ҳолда Дафн этилган қабрлардан топилган ёғоч ва суяк буюмлар:
 1-Д-10 қамиш тобут, 2-Б-6-қамиш тобут, 3-4-Д-11 қамиш тобут, 5-''Д'' қатор оралиғидан, 6-якка ыабр (№8),
 7-Б-6 қамиш тобут, 8-Г-6 қамиш тобут, 9- «В» қатор оралиғидан

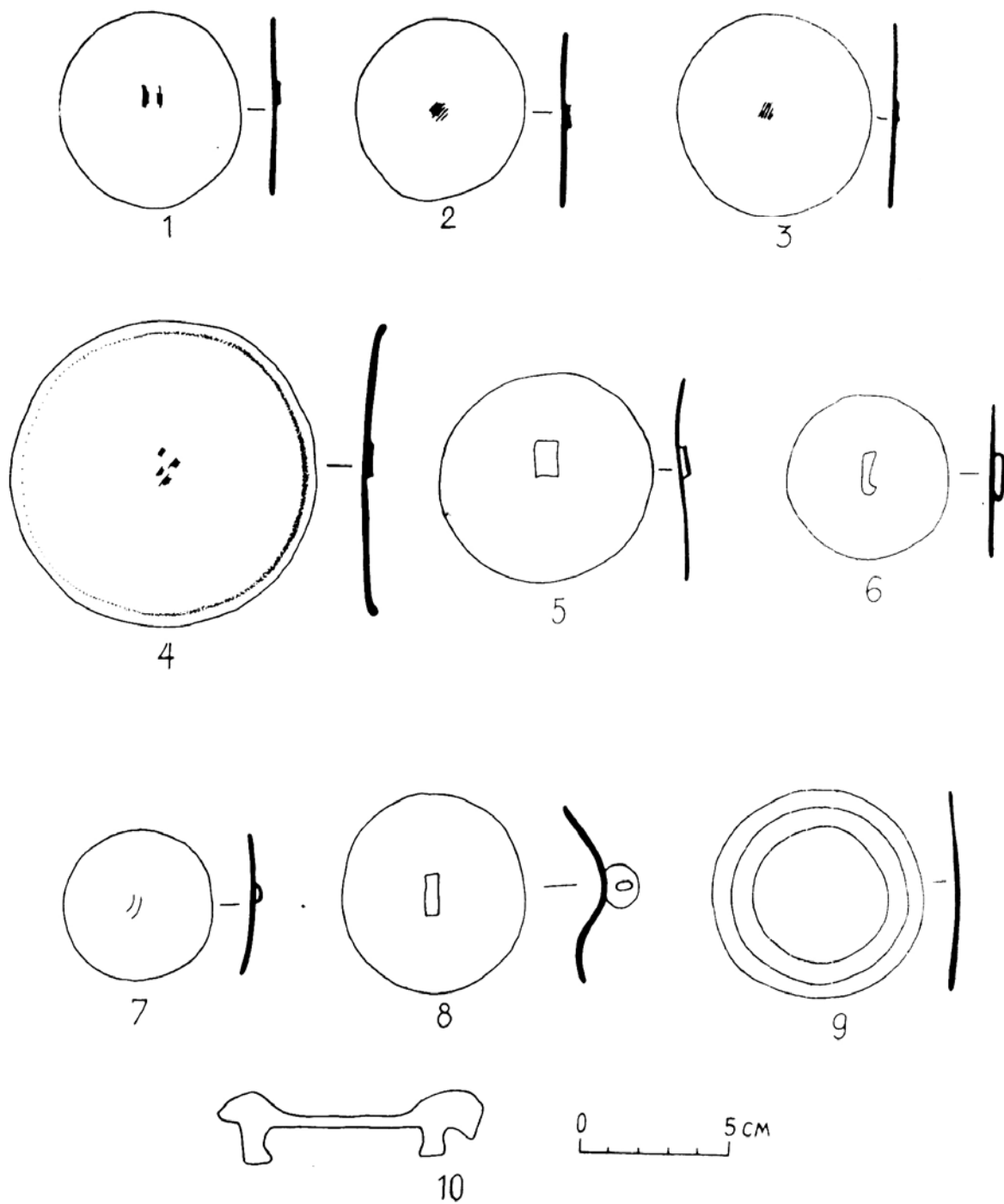

139-расм. Мунчоктепа I, II қабристонлари. Ойналар: 1-А-1 тобути; 2-Г-9 тобути; 3-В-6 тобути; 4-сағана (№ 3); 5-Д-2 тобути; 6-қабр (№ 8); 7-Г-3 тобути; 8-Д-8 тобути; 9-Г-4 тобути; 10-сағана (№ 9)

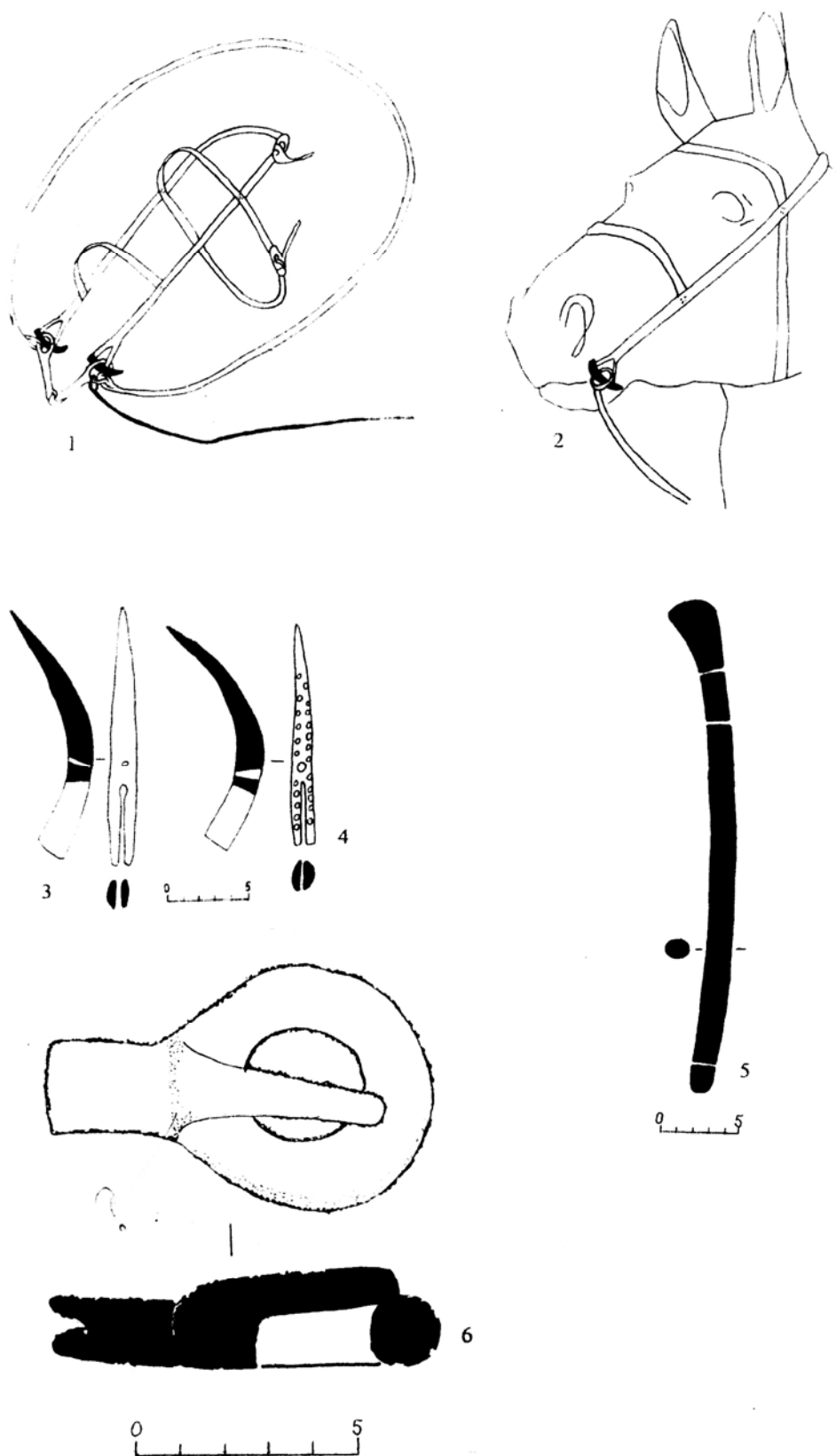

140-расм. 5-сағанадан топилган от абзаллари: 1-2-сувликни жиловга маҳкамлашда қистириб қўйиладиган суяк буюмни ишлатиш йўли; 3-4-сувликни жиловга маҳкамлашда қистириб қўйилган суякдан ясалган буюмлар (псалий); 5-ёғочдан камчи (Б 6); 6-темир кубба (Д 12).

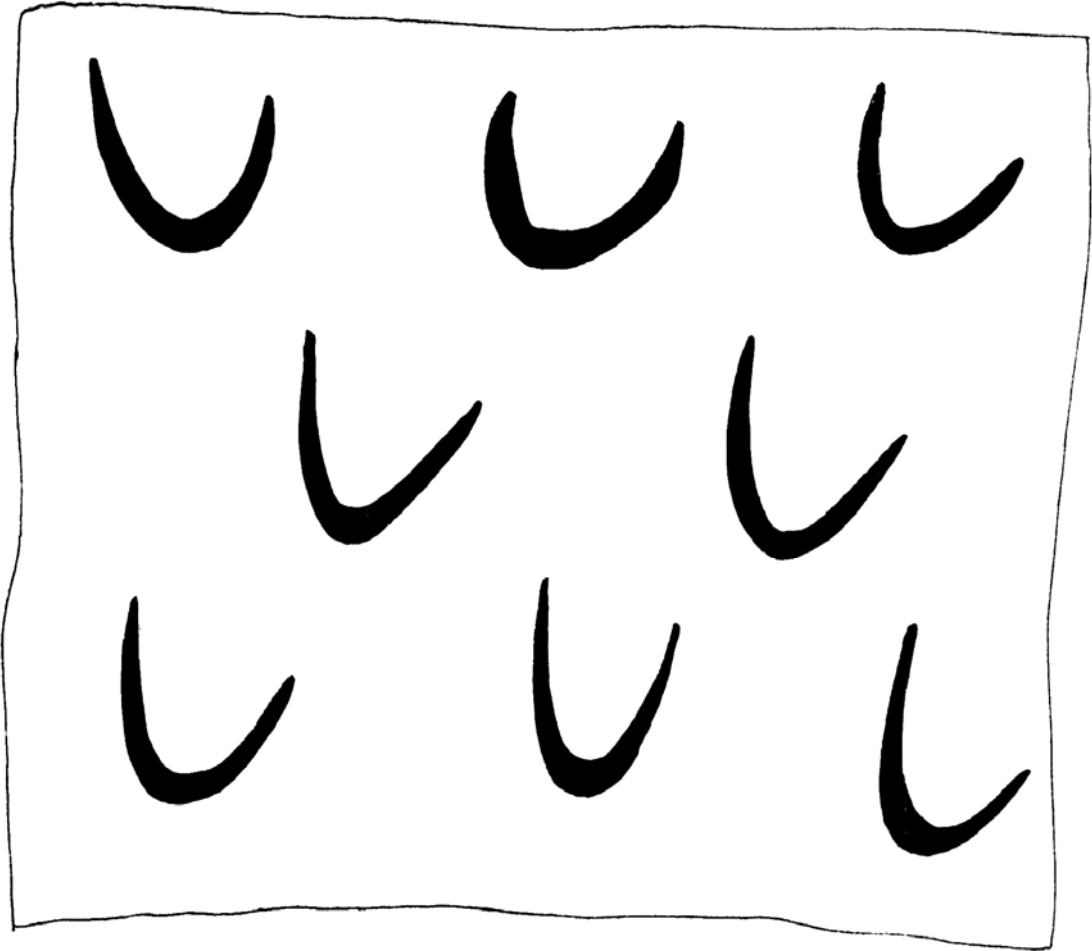

1

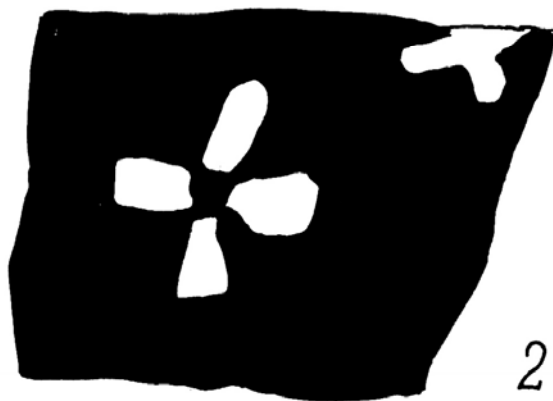

2

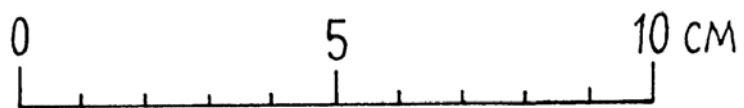

141-расм. Матодаги наъш намуналари (5-СА-ана)

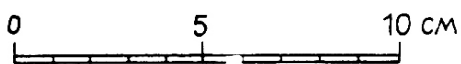

142-расм. 5-сағанадан топилган аёллар куйлагининг олд қисми

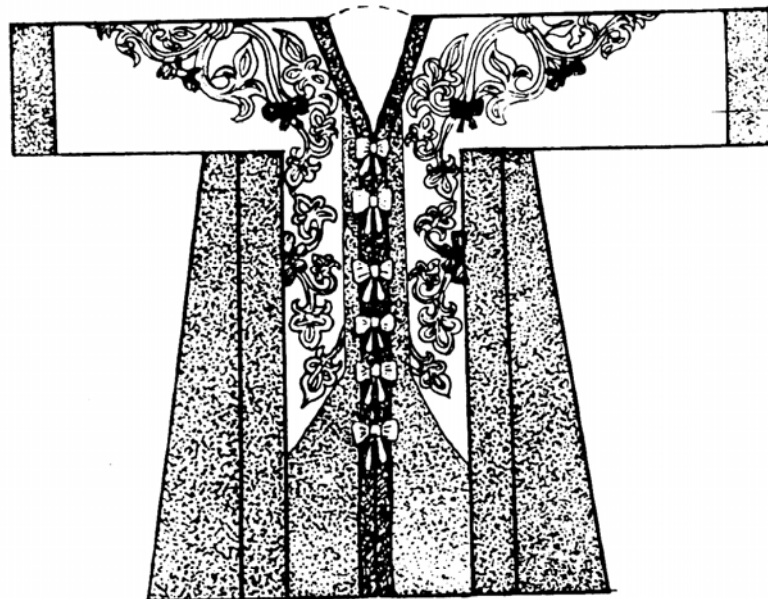

143-расм. 5-сағанадан топилган кийим намуналари: 1-аёллар куйлаги; 2-қизлар куйлаги; 3-ўғил болалар устбоши

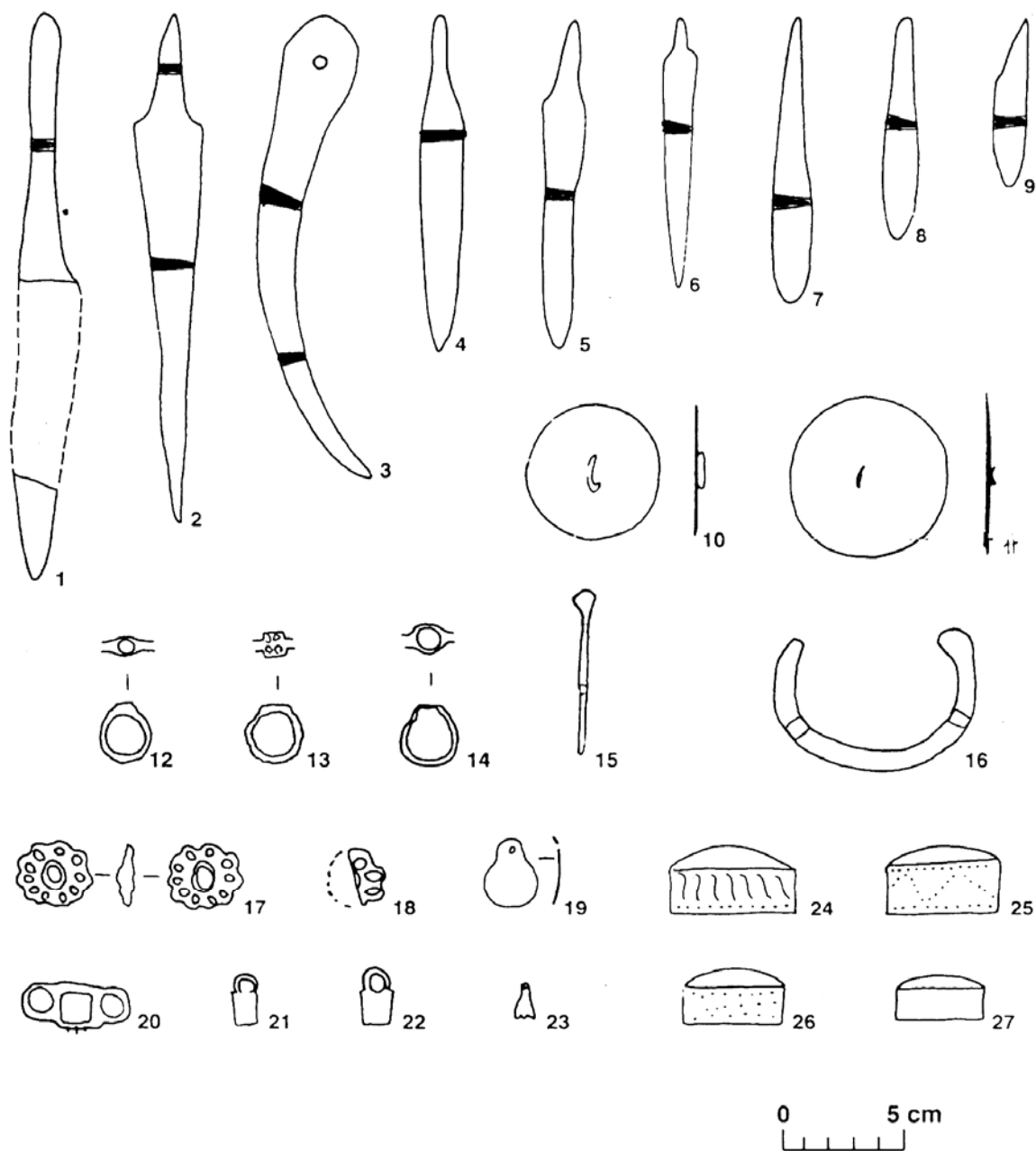

144-расм. Кундалик буюмлар ва тақинчоқлар: 1-3-қабр (№ 3);
 4, 5, 7, 8, 26 - қабр (№ 6); 6, 10-13, 15-16-қабр (№ 8); 9, 25 -қабр (№ 1);
 14, 17-24-қабр (№ 2); 27-қабр (№ 5)

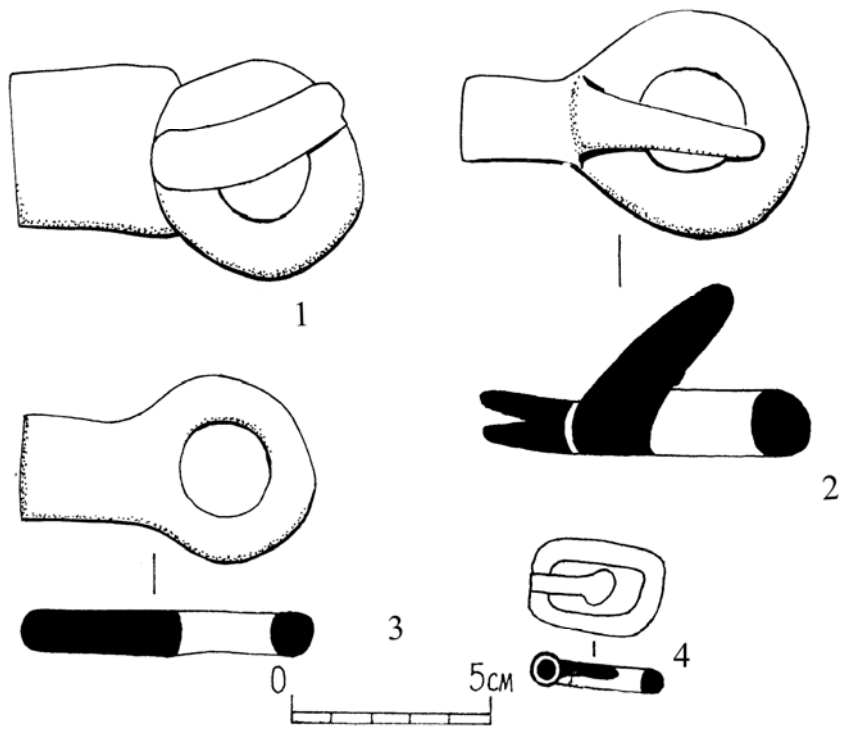
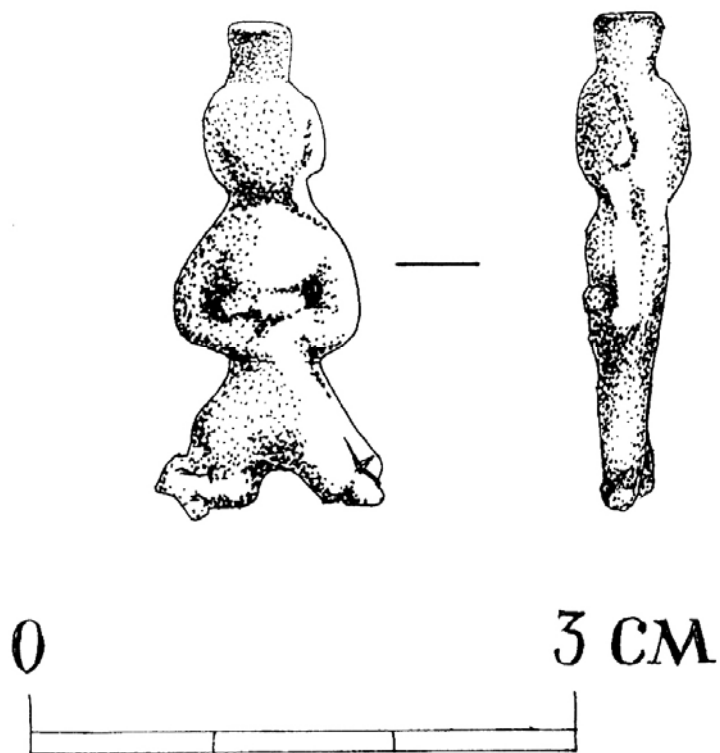

145-расм. Жездан ясалган одам шакли. Уст-бош билан боғлиқ нарсалар:
 1-Д-11 тобути; 2-Д-1 тобути; 3-Д-12 тобути; 4-кабр (№ 8)

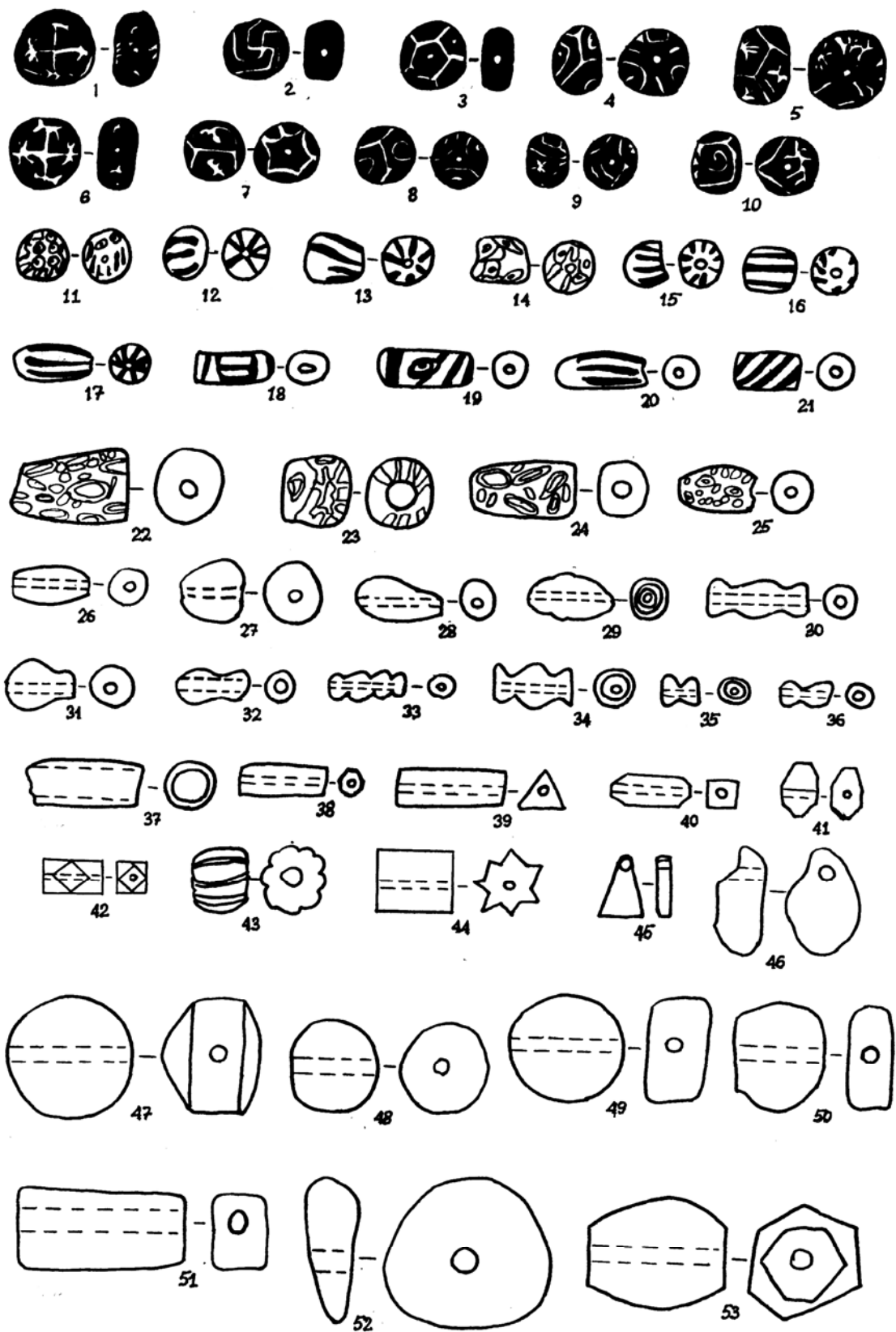

146-рasm. Мунчоктепа I, II қабристонидан топилган мунчоклар

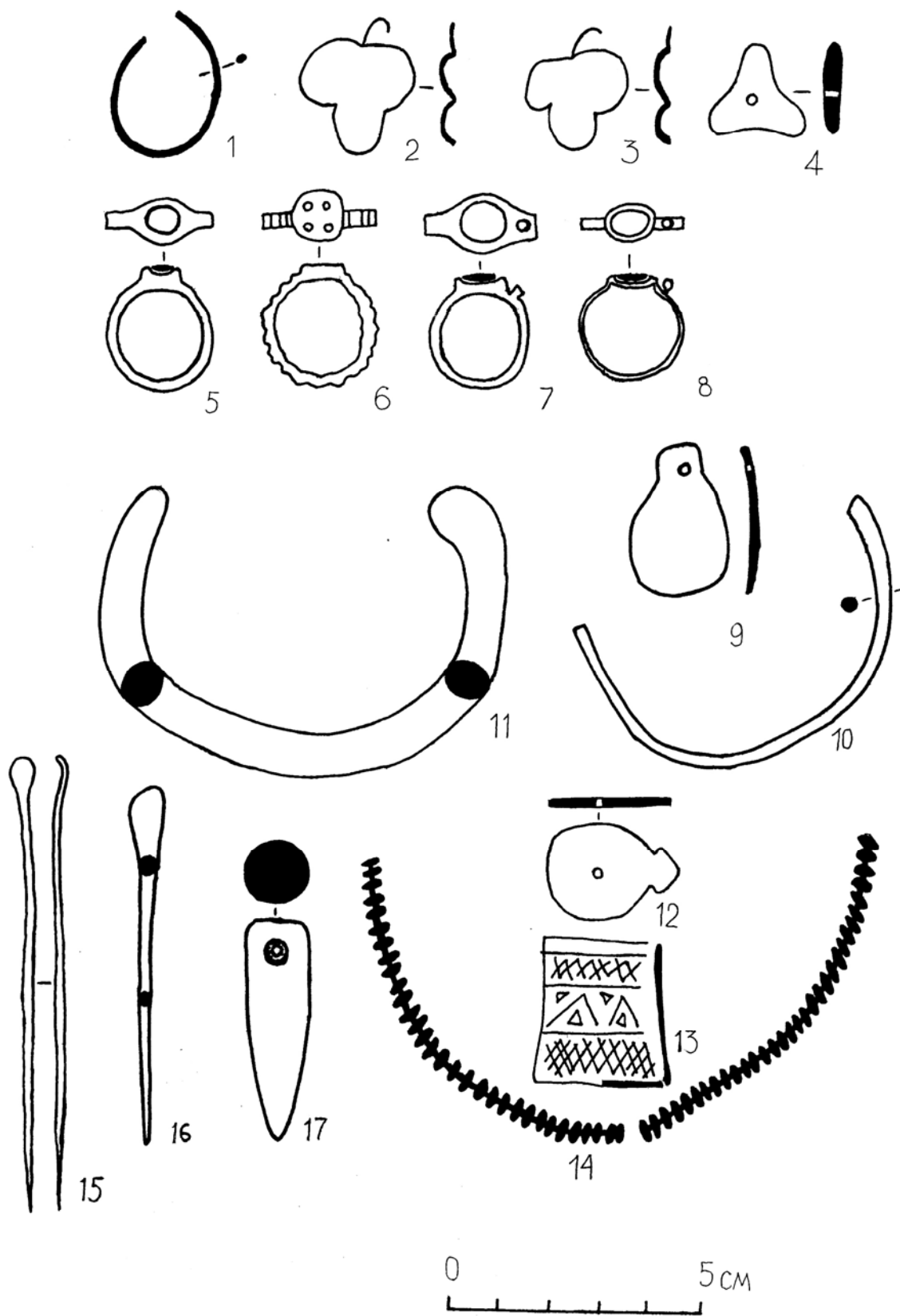

147-рasm. Тақинчоқлар: 1-Д-8 тобути; 2-4-Б-3 тобути; 5-6, 9, 11, 16-қабр (№ 8); 7, 12-13-Г-9 тобути; 8-Г-4 тобути; 10-қабр (№ 9); 14-қабр (№ 2); 15-сағана (№ 9); 16-сағана (№ 3)

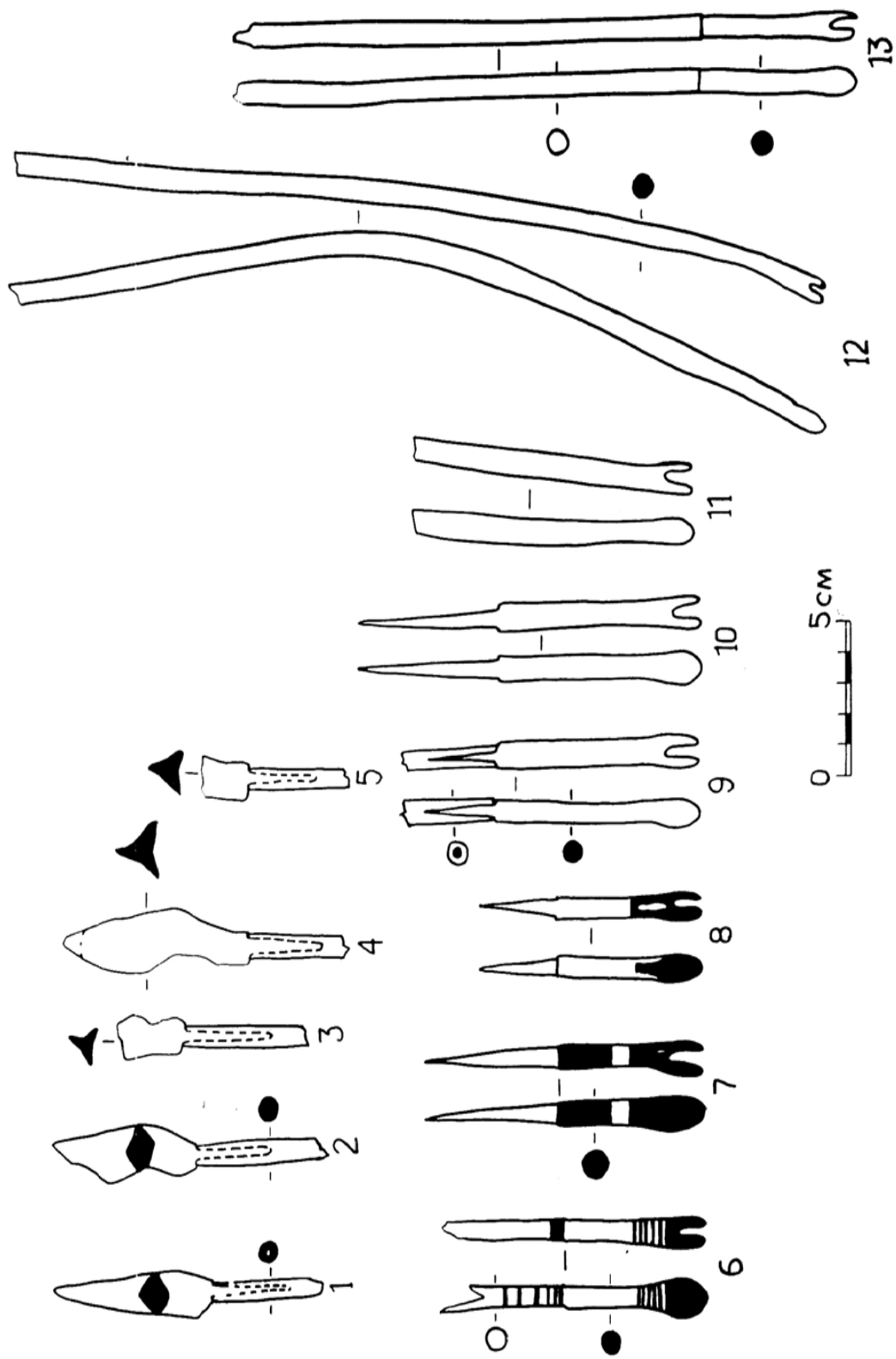

148-расм. 5-сағанадан аниқланган қурол-яроғлар: 1-5-темирдан пайконлар (Б-7, Б-6 қамш тобутлар), 6-13-ёғочдан ясалган камон ўқларининг адоқ қисми (Б-6-7, В-5 қамш тобутлар)

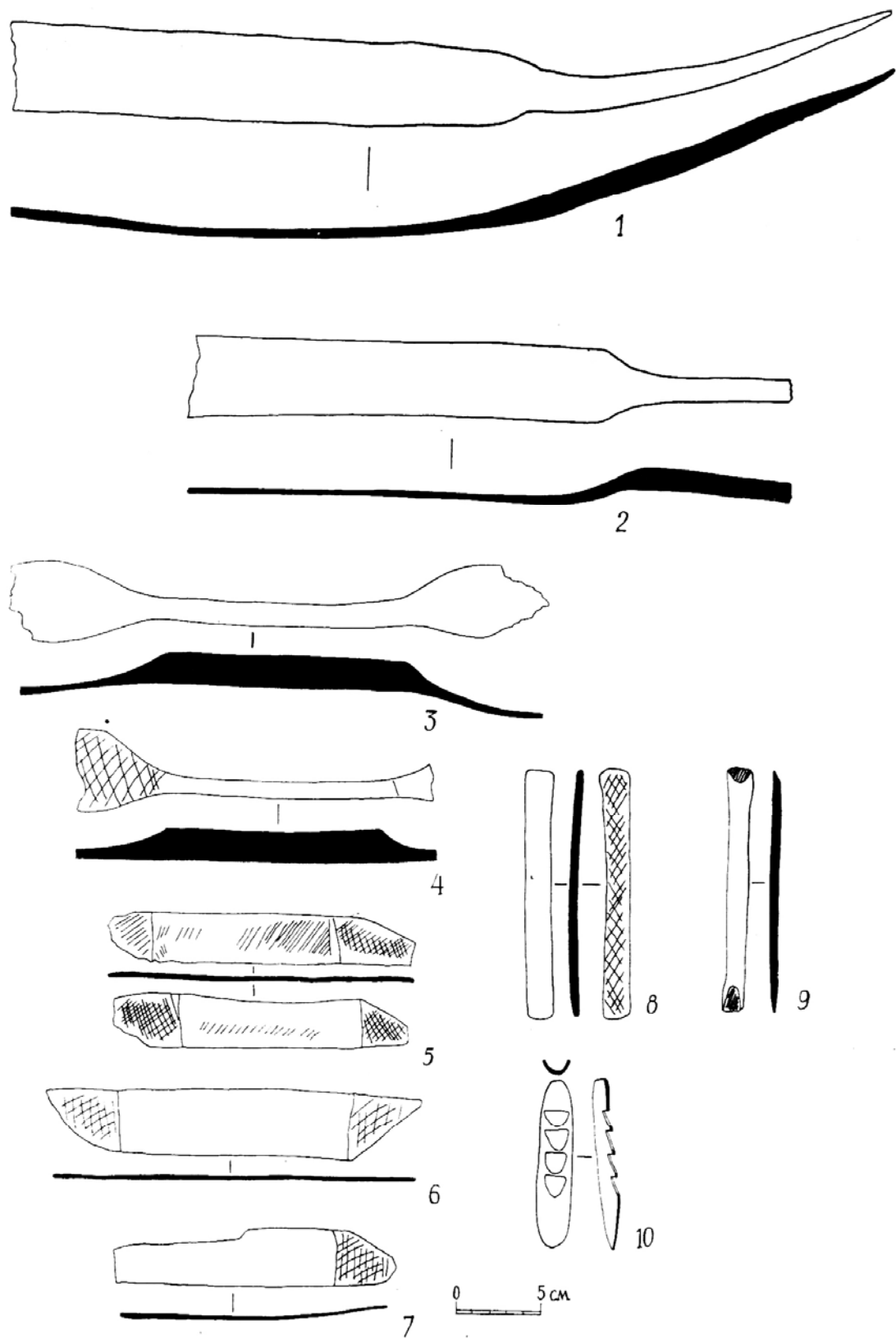

149-расм. Мураккаб тузилган камоннинг айрим қисмлари;
 1-3, 6-8 - В-5 қамиш тобутидан; 2, 4-5, 9-10 - Б-6 қамиш тобутдан

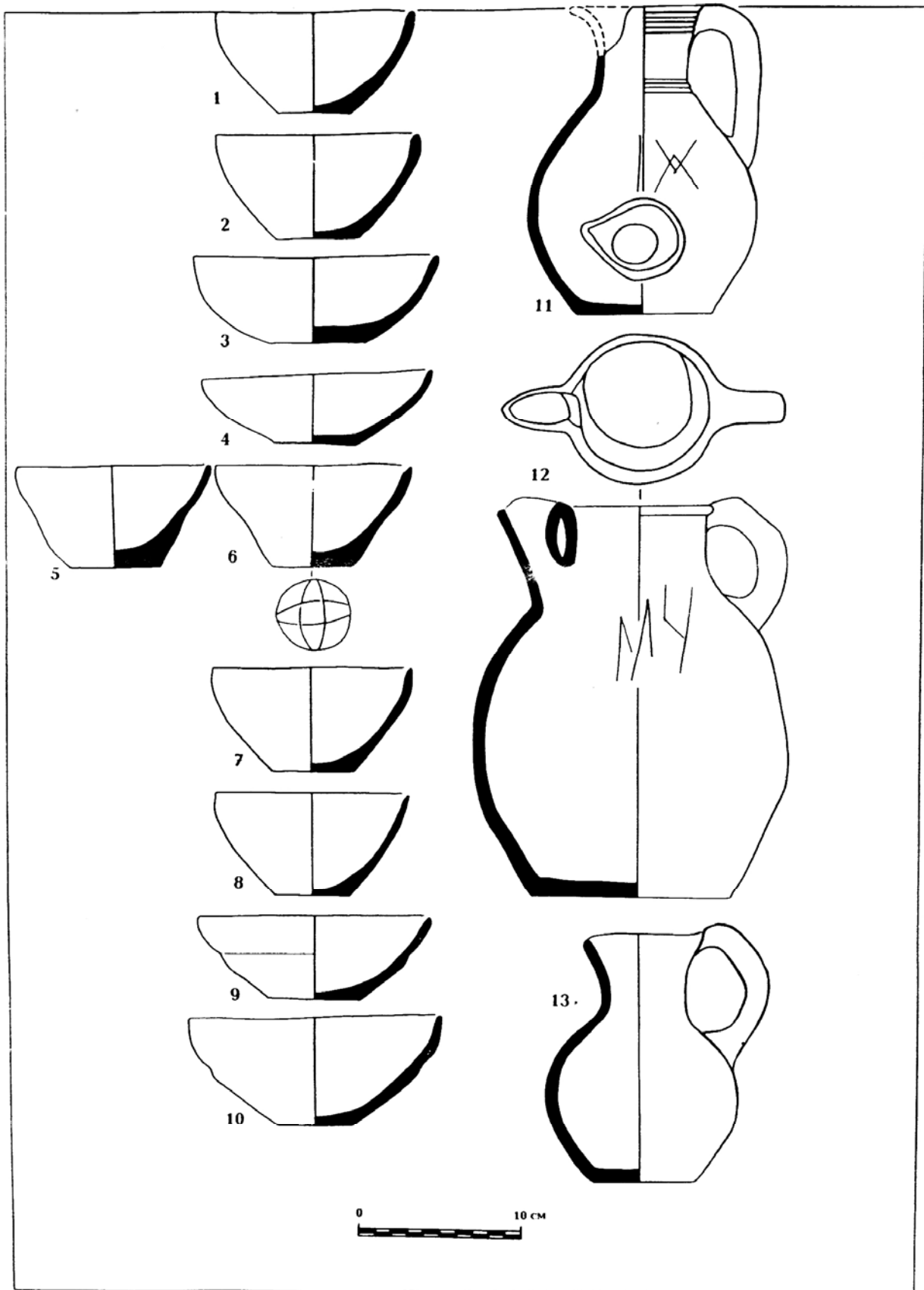

150-расм. Кўктош қабристони. Илк ўрта асрлар сопол идишлар мажмуаси

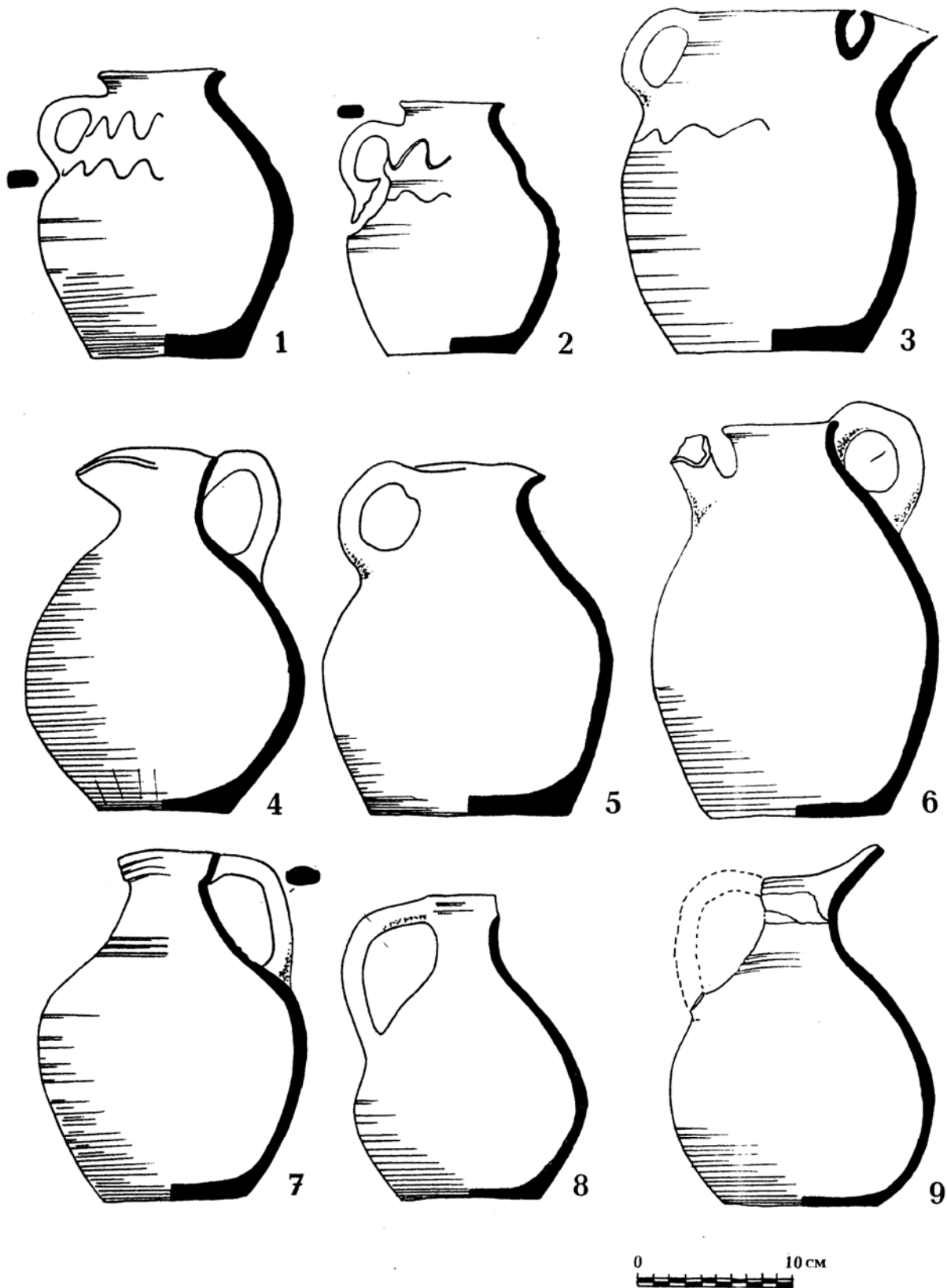

151-расм. Кўктош. Сопол идишлар мажмуаси: 1-қабр (№47); 2-қабр (№ 20);
 3-қабр (№ 41); 4-қабр (№ 30); 5-қабр (№ 27); 6-қабр (№ 7); 7-қабр (№ 12);
 8-йиғма материал; 9-қабр (№ 15)

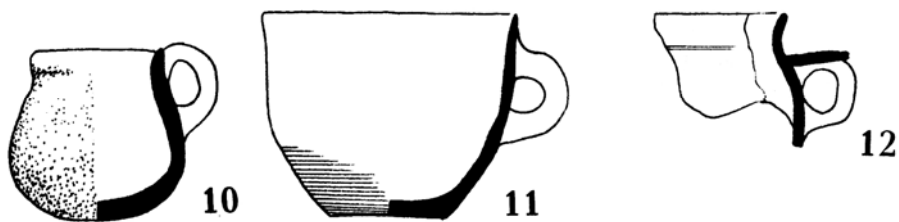
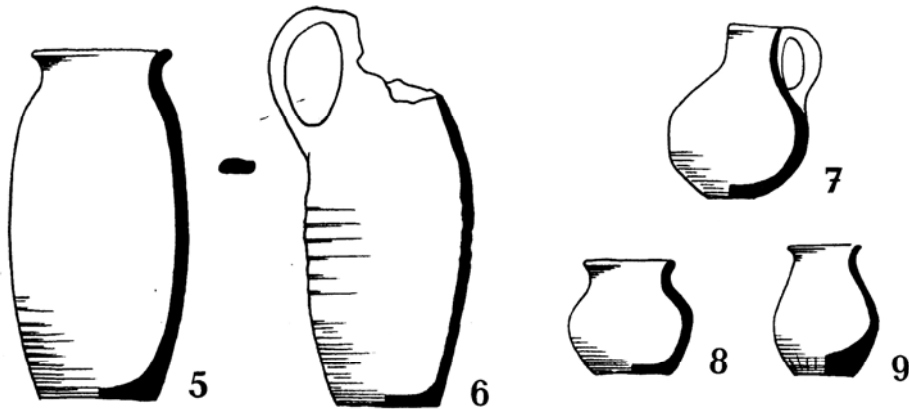
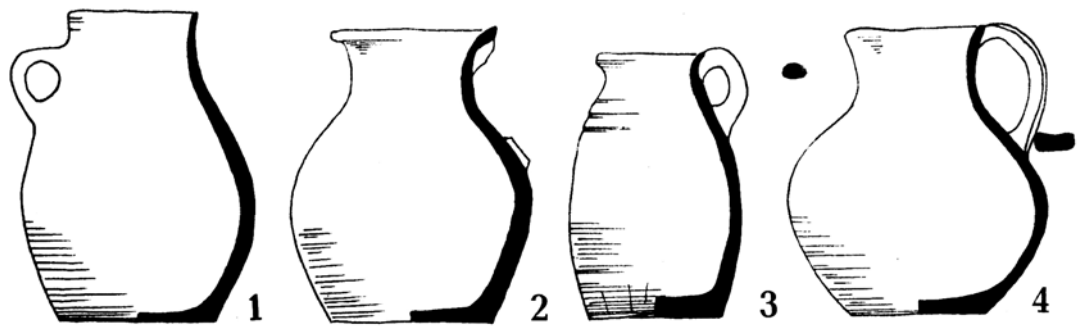

152-расм. Кўктош. Сопол идишлар: 1-йиғма материал; 2, 12, 14-қабр (№ 26); 3-қабр (№ 14); 4, 9-қабр (№ 16); 5-қабр (№ 41); 6-7-йиғма материал; 9-қабр (№ 16); 11, 13, 17-йиғма материаллар; 10, 16-қабр (№ 8); 15-қабр (№ 5); 18-қабр (№ 18)

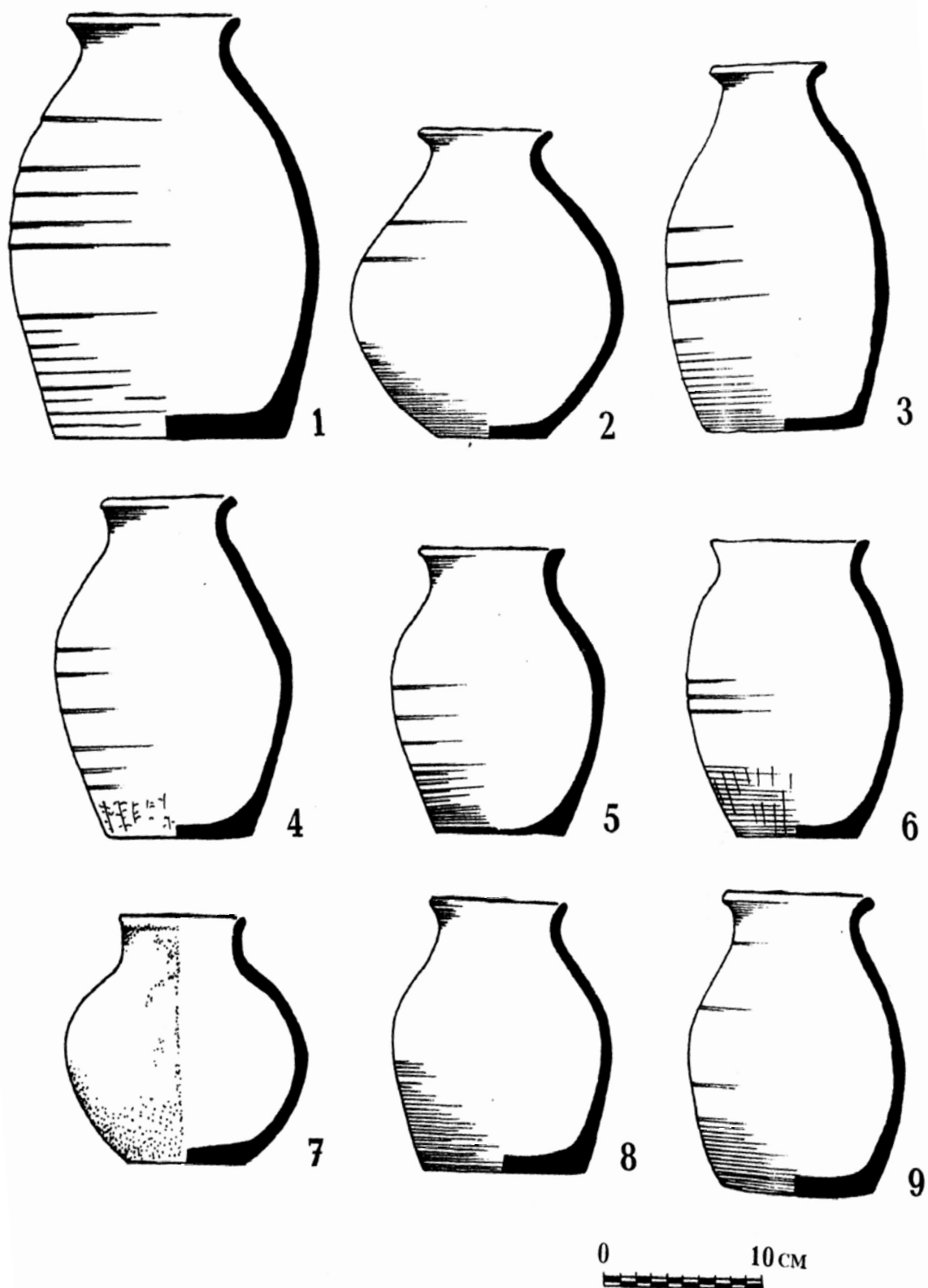

153-расм. Кўктош. Сопол идишлар мажмуаси: 1-қабр (№ 29); 2-қабр (№ 5);
 3, 6-йиғма материал; 4-қабр (№ 16); 5-қабр (№ 18); 7, 9-қабр (№ 15);
 8-қабр (№ 22)

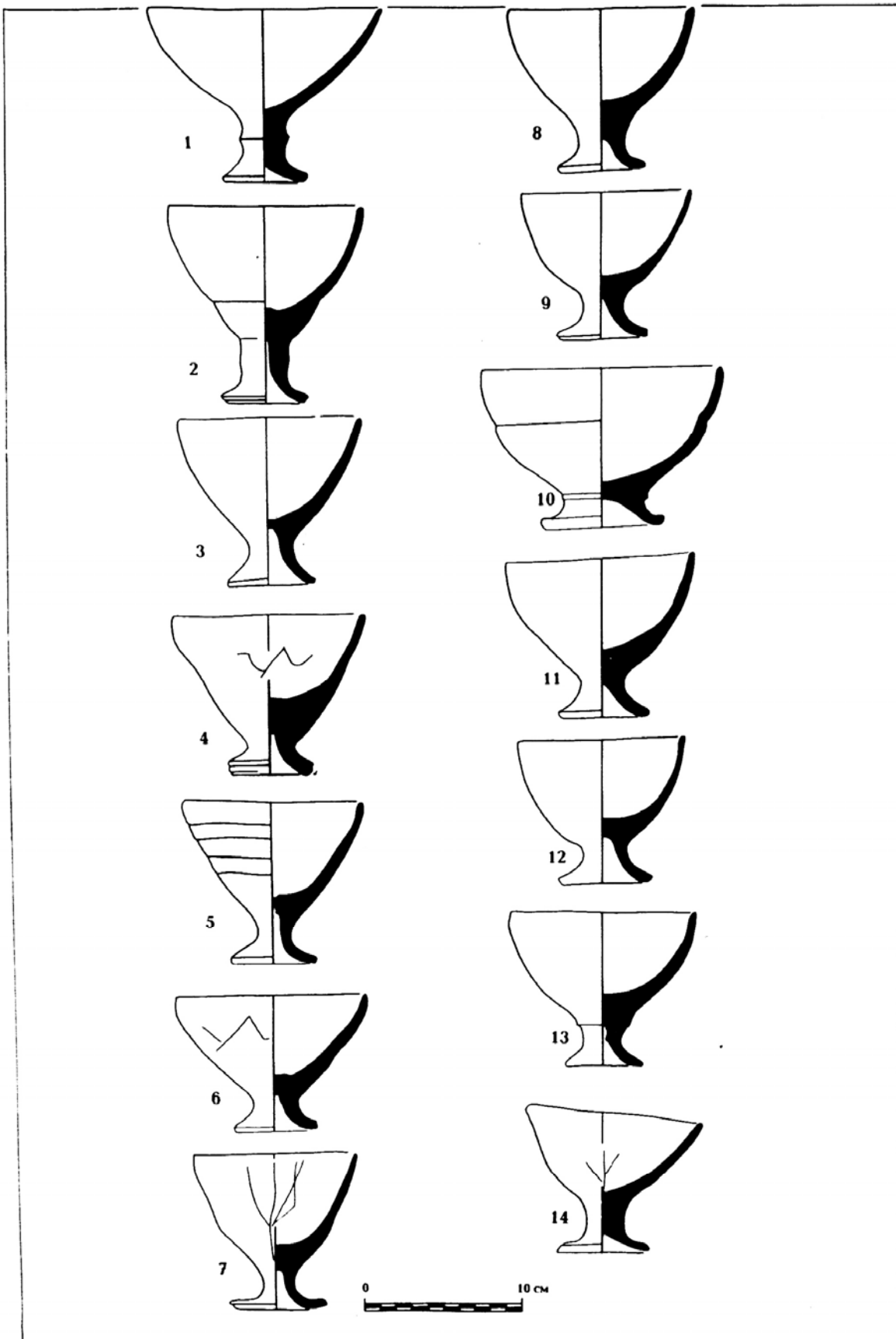

154-расм. Күктош. Қадахсимон сопол идишлар

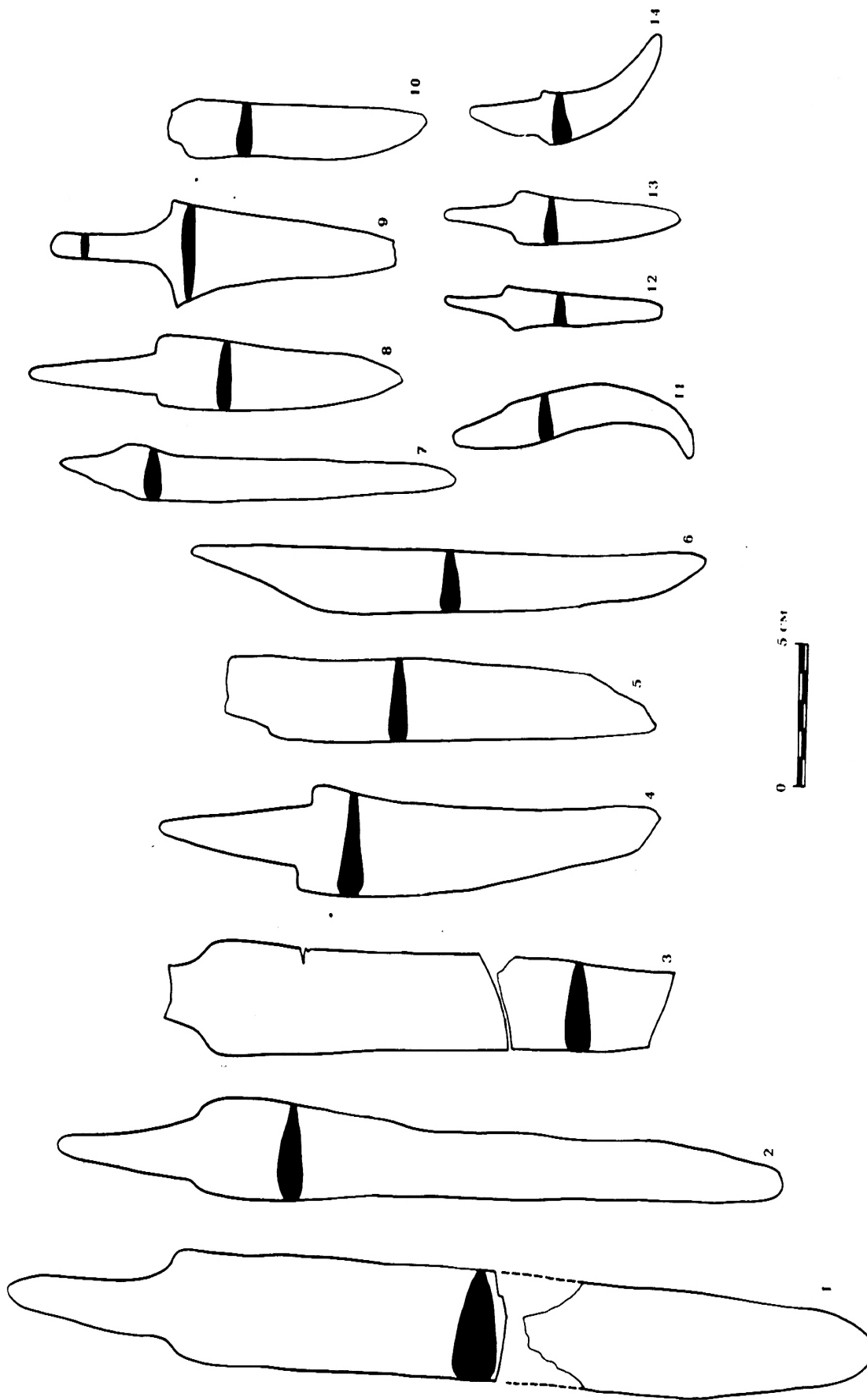

155-рaсм. Кўктош. Темир пичоқлар ва ханжар (?)

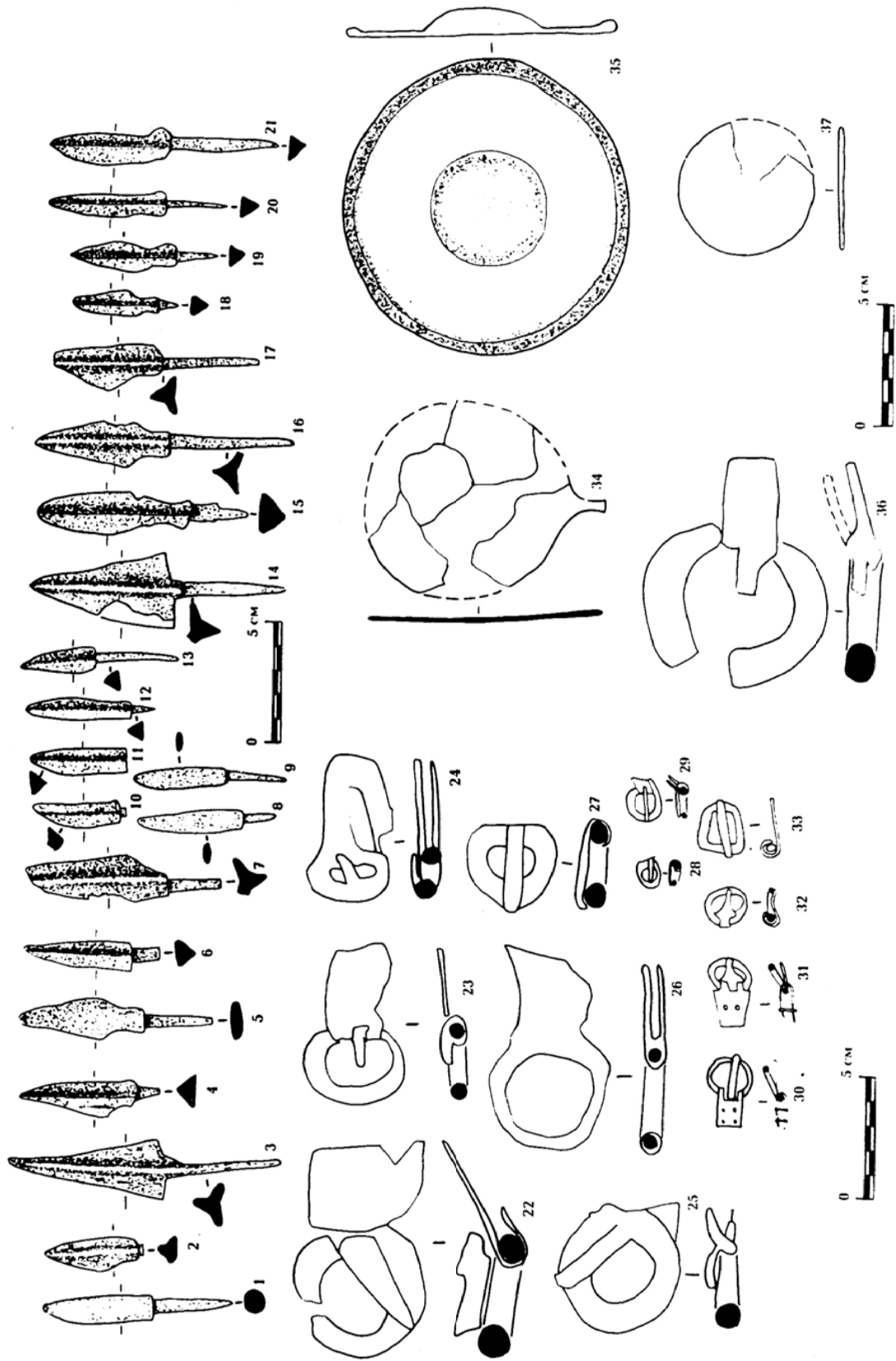

156-расм. Кўктош. Қурол-яроғлар (1-21), кундалик буюмлар ва тақничоқлар (22-37)

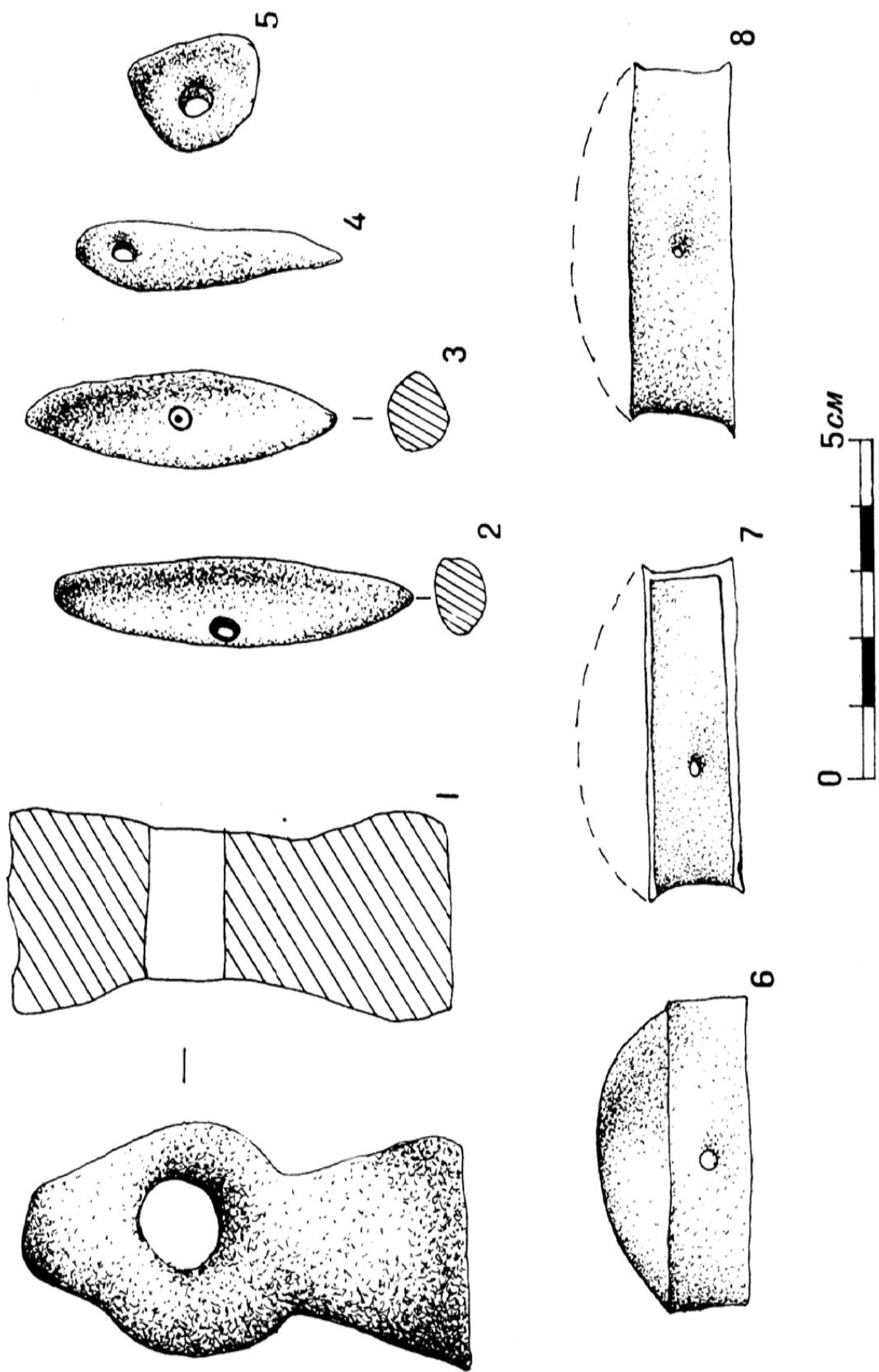

157-расм. Кўктош. Қундалик эҳтиёж буюмлари. 1 - "болғача", 2-5-қош қалам ва уни қайроғи, 6-8-қосметик қутичалар

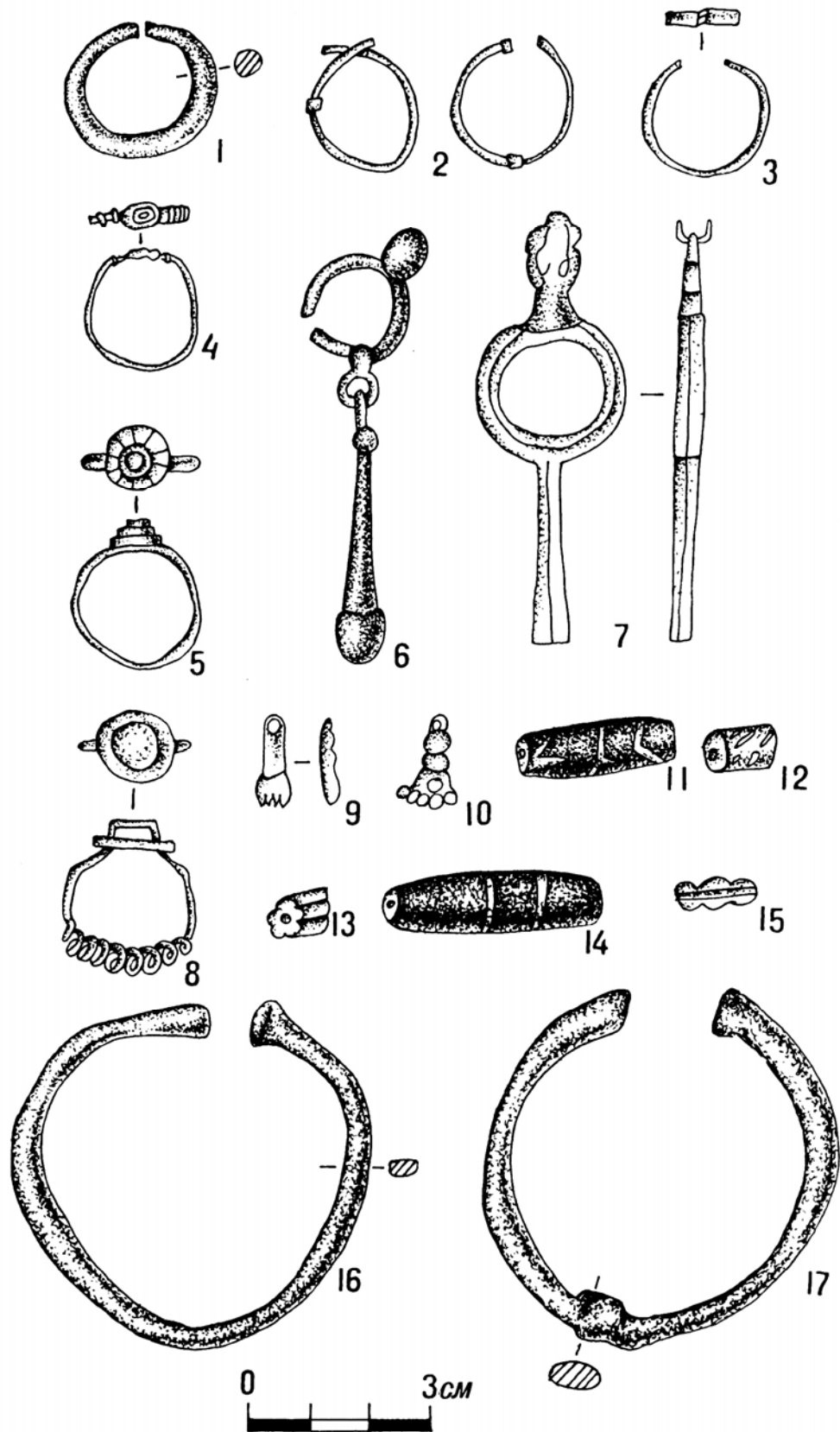

158-расм. Кўктош қабристонидан топилган тақинчоқлар: 1, 3-4, 8, 14-қабр (№ 47); 2, 10-13-қабр (№ 18); 5, 16-17- ёдгорлик юза қисмидан топилган йиғма материаллар; 7, 9-қабр (№ 2); 15-қабр (№ 10)

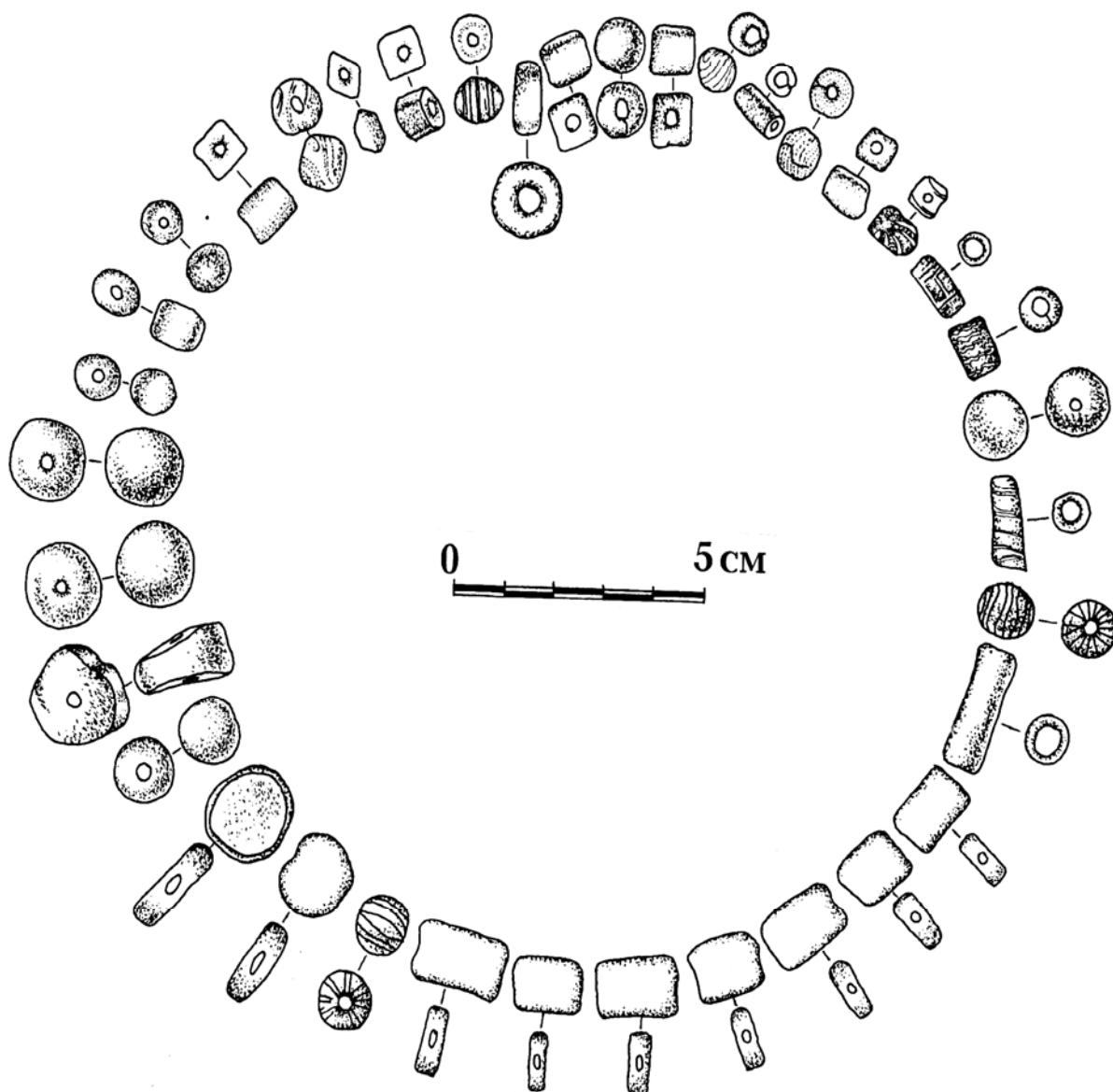

159-расм. Кўктош. Турли минераллар ва тошлардан ясалган мунчоқлар

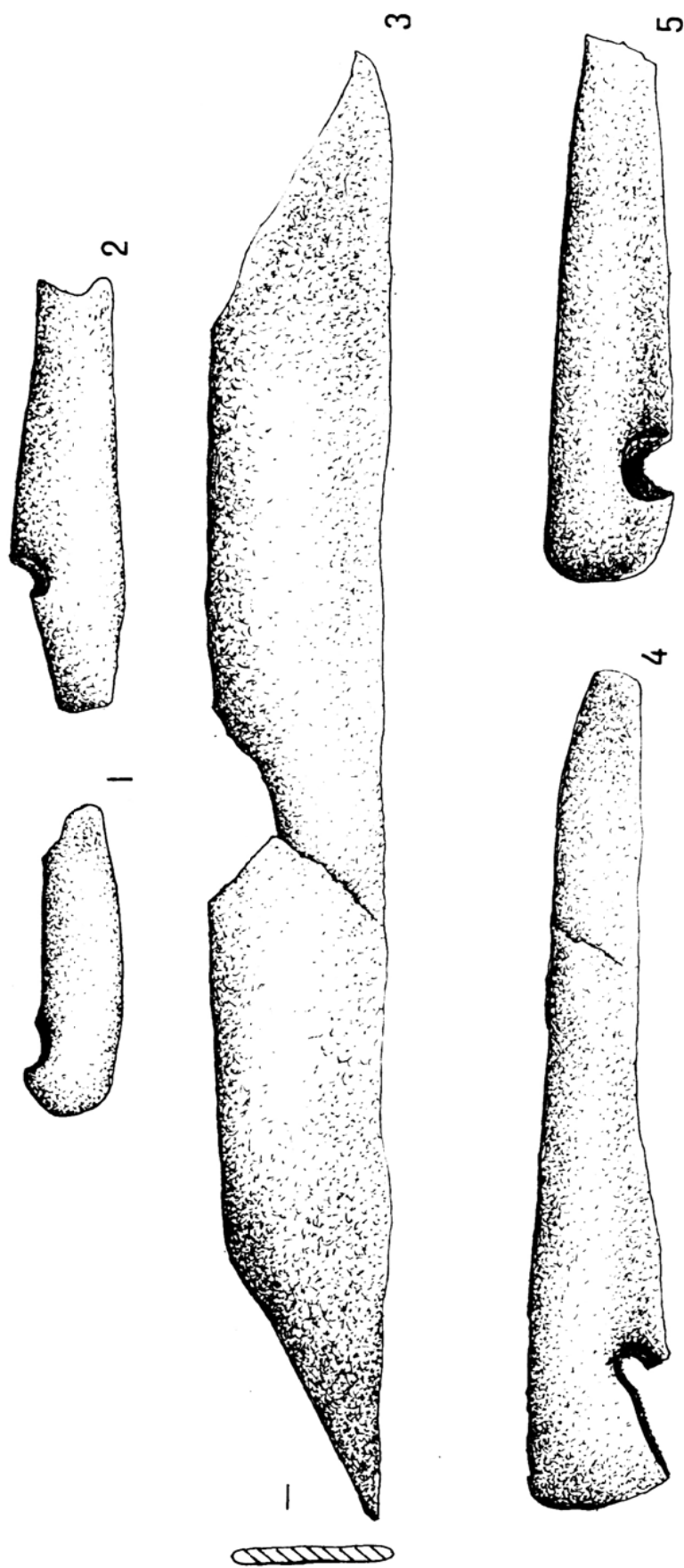

160-расм. Кўктош. Мураккаб тузилган камон қисмлари. 1-қабр(№35), 2-3-қабр (№25), 4-5-қабр (№56)

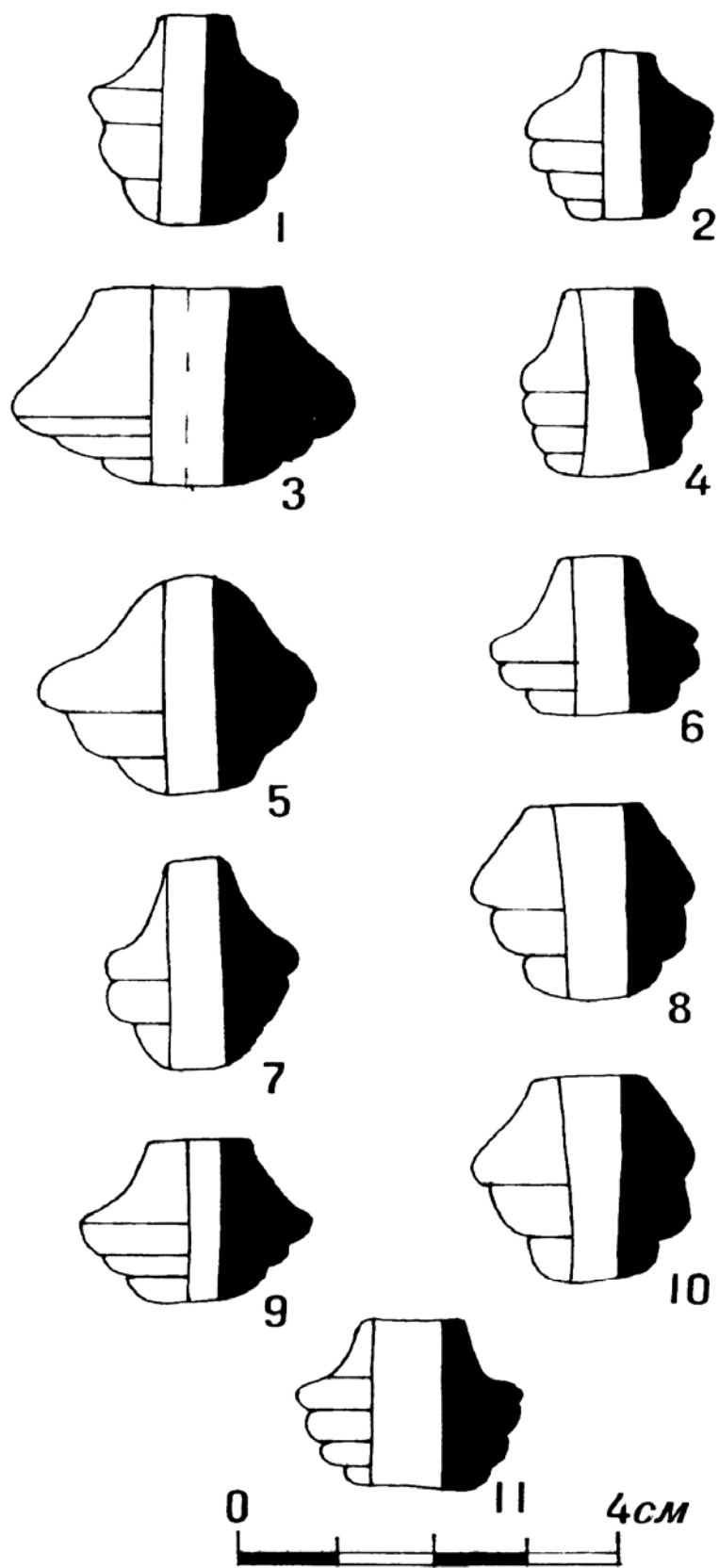

161-расм. Кўктош қабристонида аниқланган сопол урчукбошилар

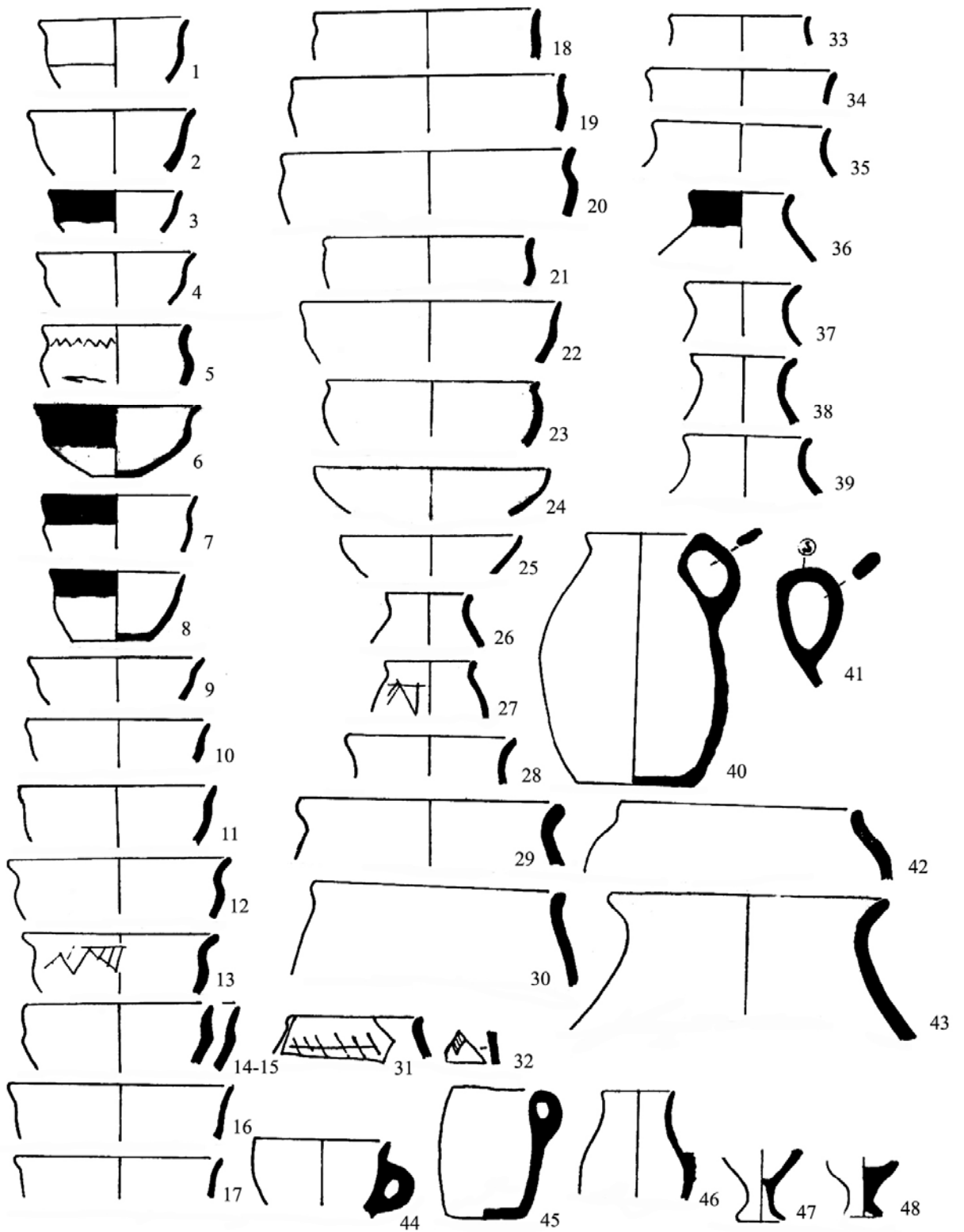

162-расм. Баландтепа. V-VI асрлар кулолчилик идишлари

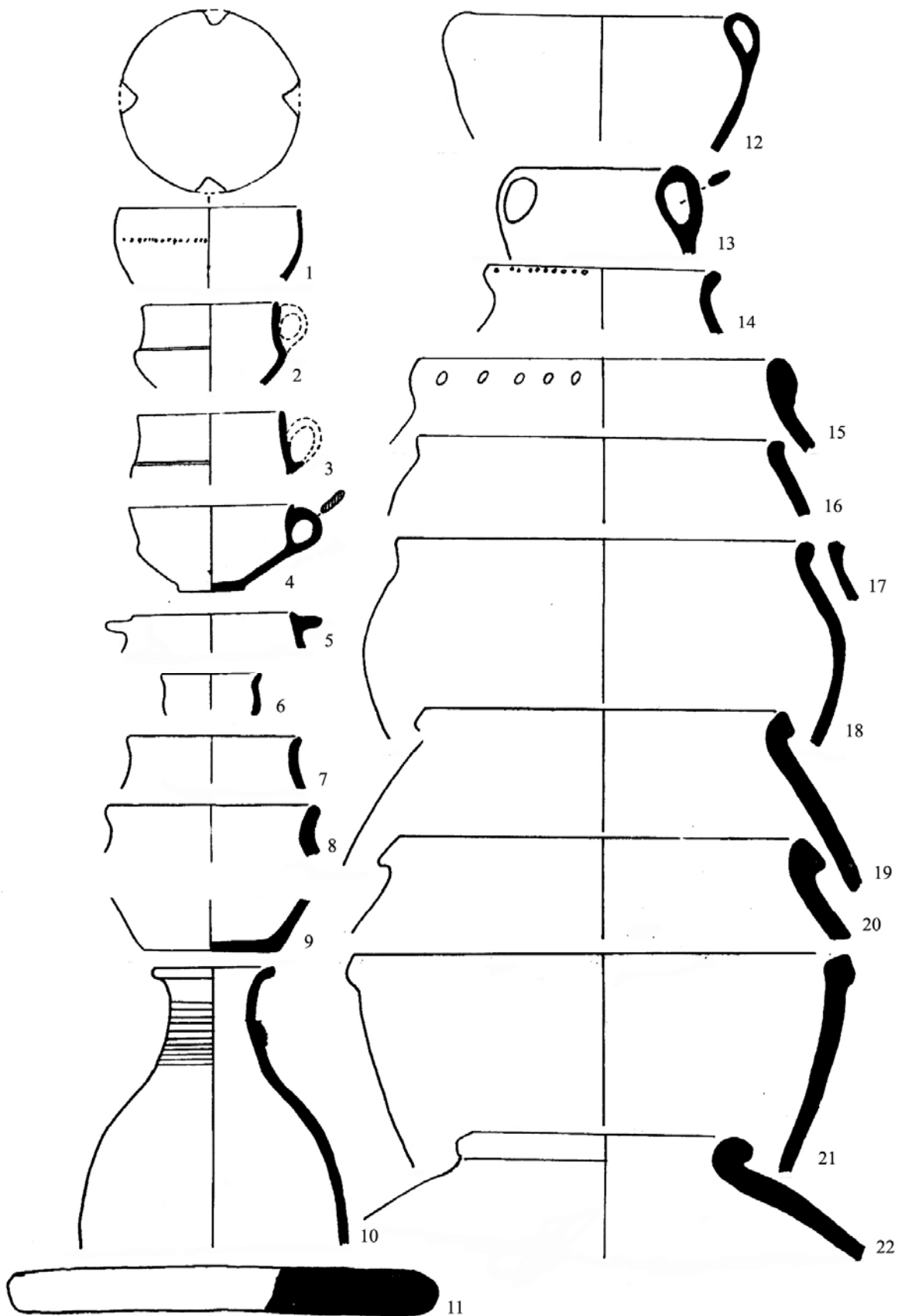

163-расм. Баландтепа. VII-VIII асрлар кулолчилик идишлари

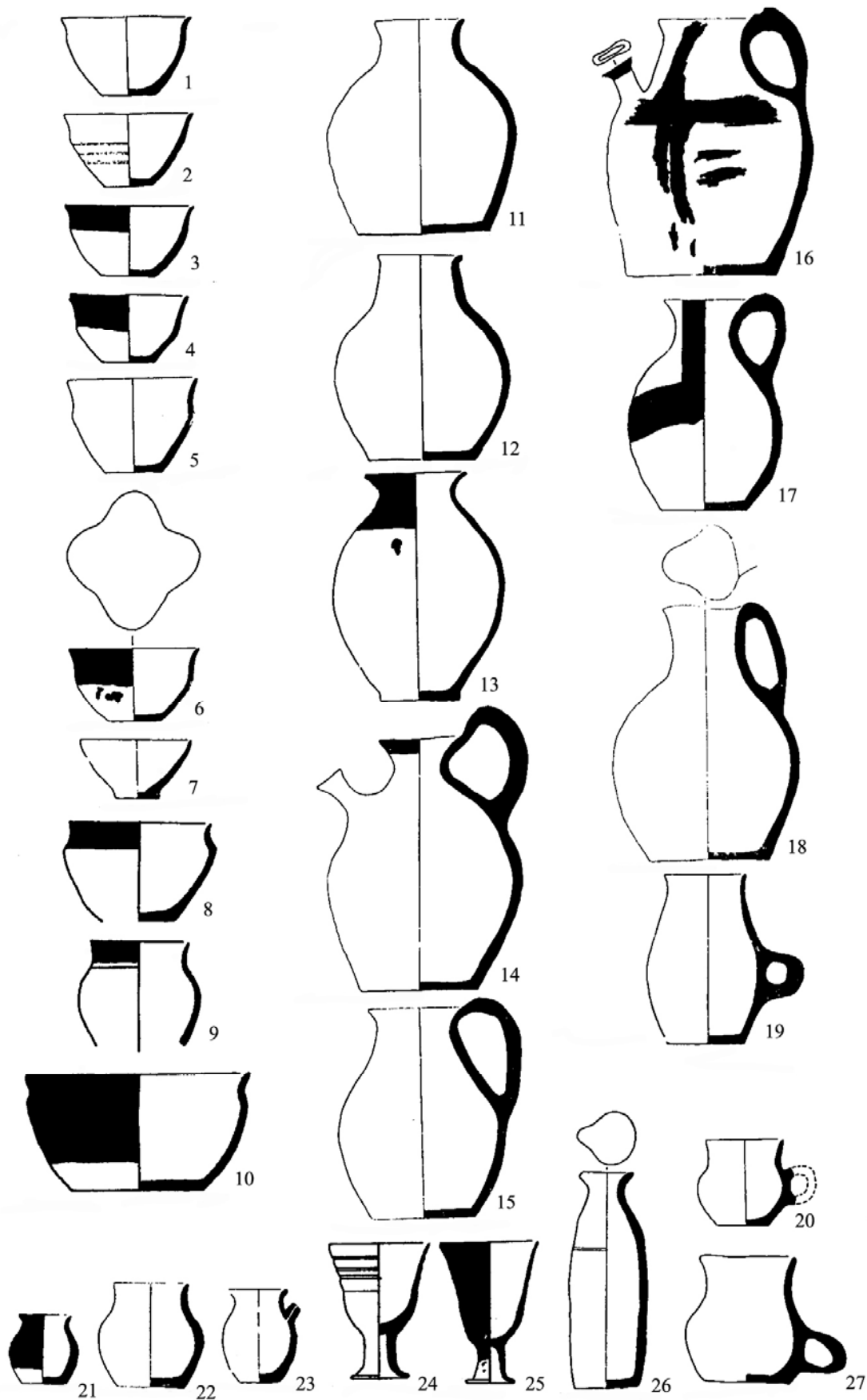

164-расм. Мунчоктепа. V-VI асрлар кулолчилик идишлари

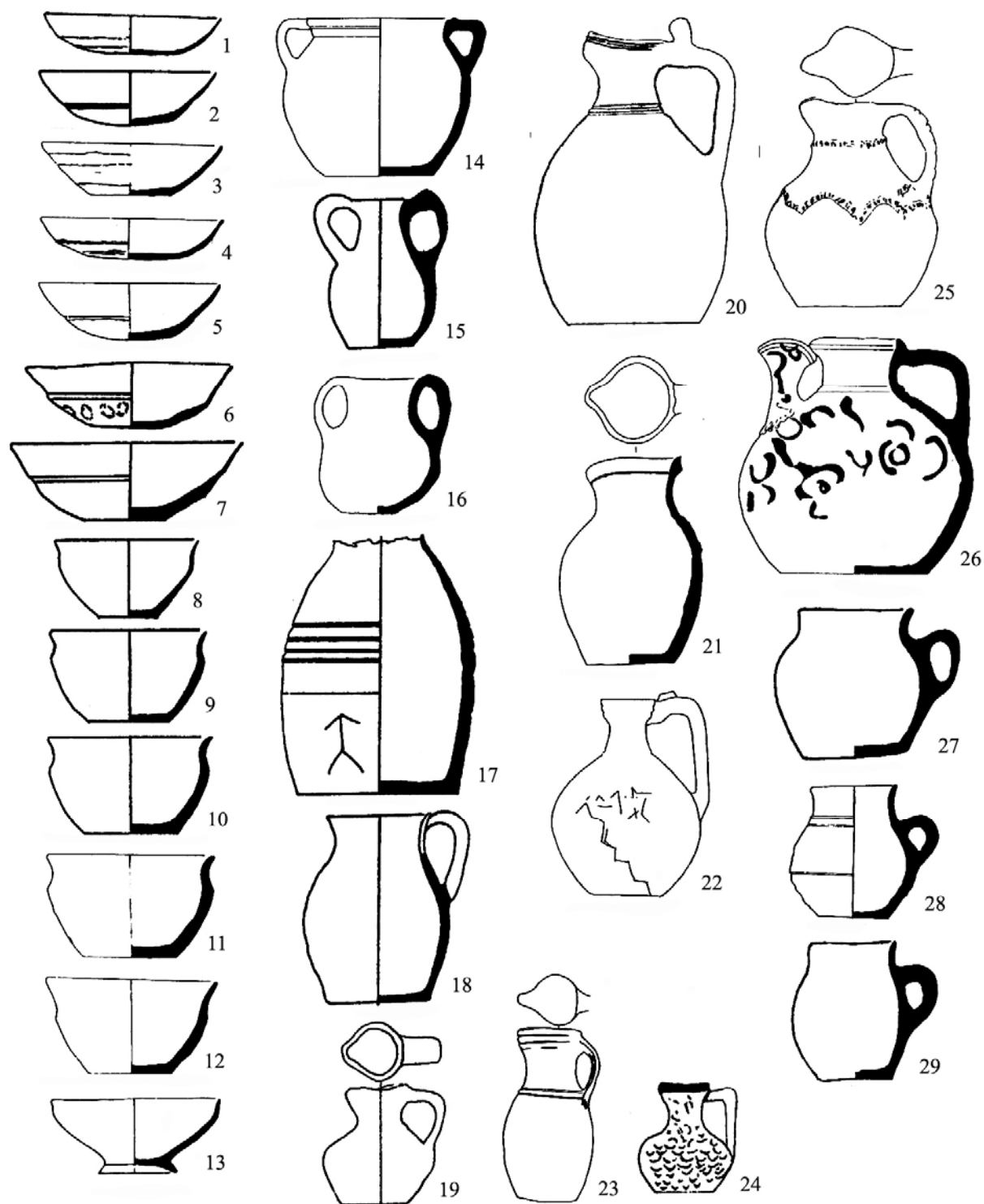

165-расм. Мунчоктепа. VII-VIII асрлар кулолчилик идишлари

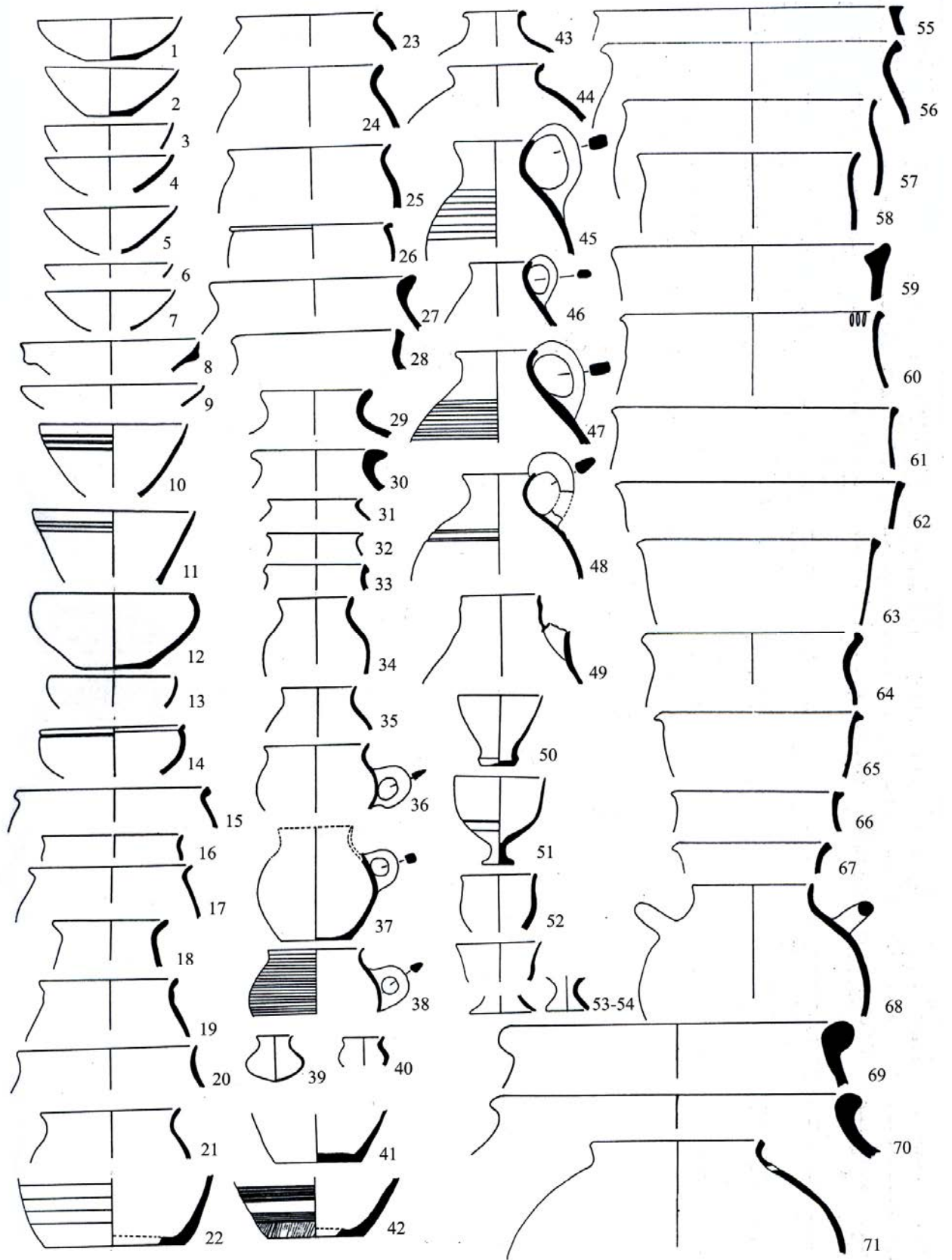

166-рasm. Андижон. V-VI асрлар кулолчилик идишлари

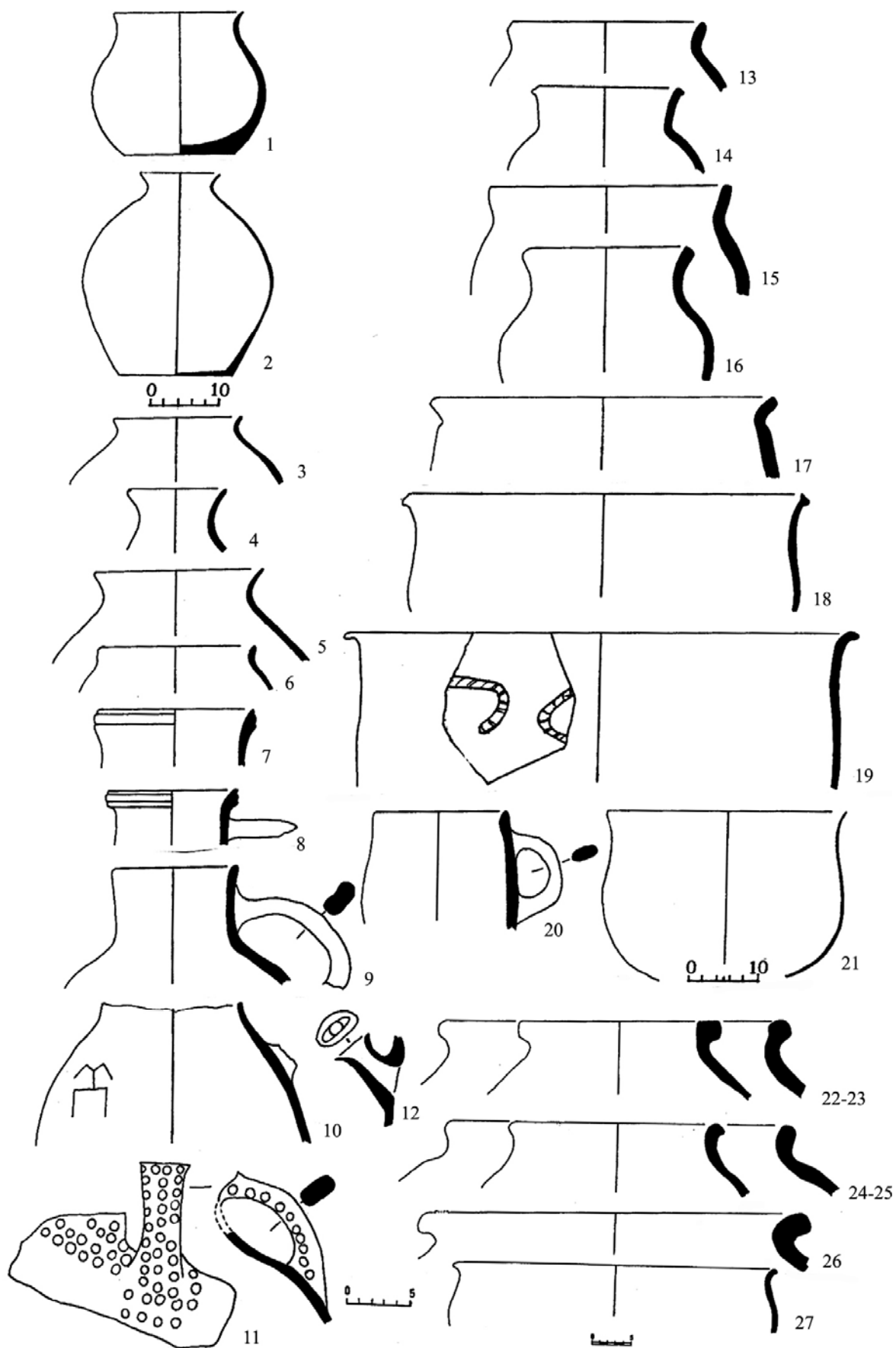

167-расм. Андижон. VII-VIII асрлар кулолчилик идишлари

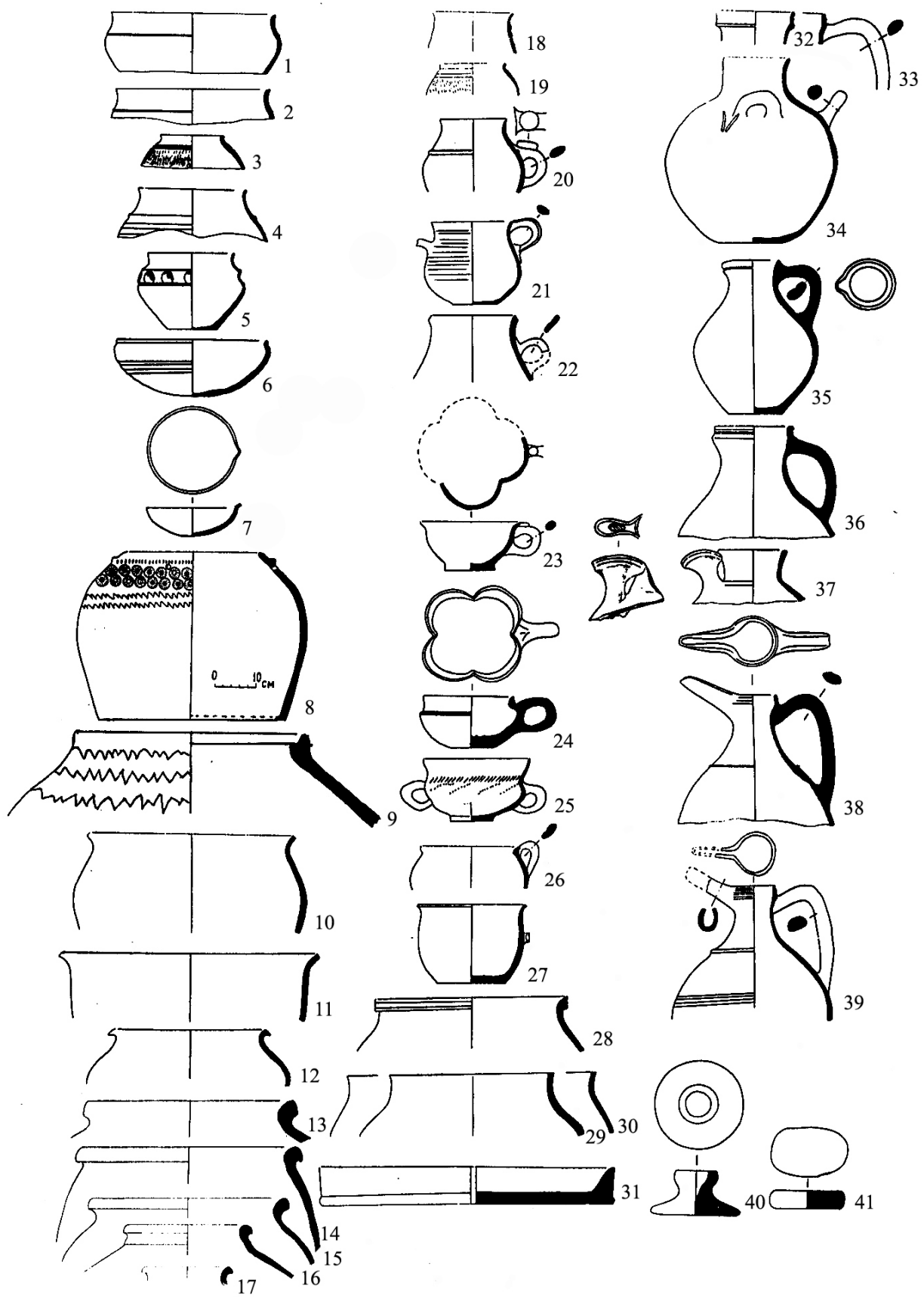

168-рasm. Кува шаҳар харобаси. VII-VIII асрлар кулолчилик идишлари

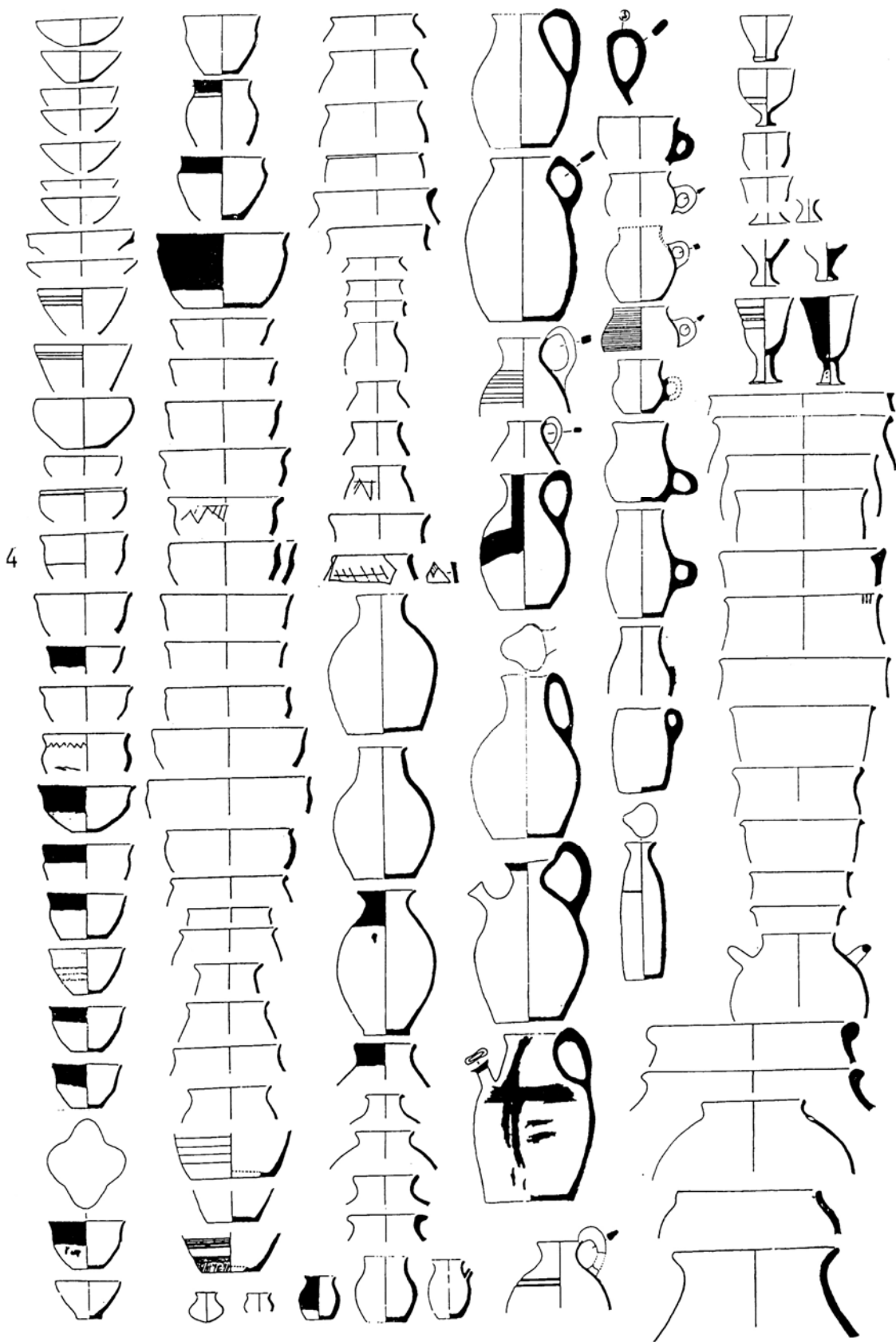

169-расм. Фарғона водийсининг V-VI асрла кулолчилик идишлари
мажмуасининг умумлашма жадвали

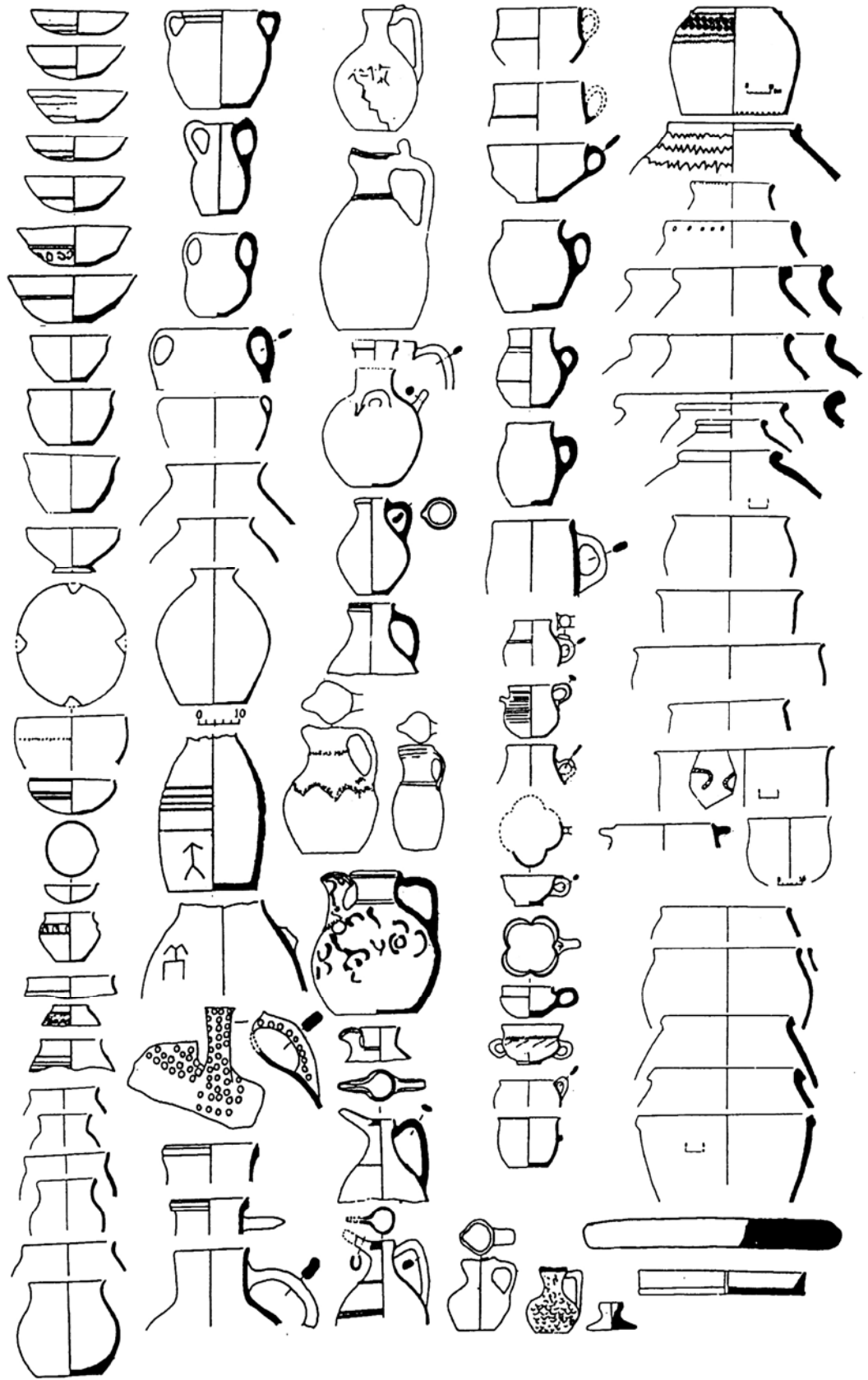

170-расм. Фарғона водийсининг VII-VIII асрлар кулолчилик идишлари
мажмуасининг умумлашма жадвали