

ЎЗБЕКИСТОН РЕСПУБЛИКАСИ ФАНЛАР АКАДЕМИЯСИ
САМАРҚАНД БЎЛИМИ
АКАДЕМИК ЯХЁ ФУЛОМОВ НОМИДАГИ АРХЕОЛОГИЯ
ИНСТИТУТИ

Қўлёзма ҳуқуқида
УДК: 930.26(03) (575.192)

ШАЙДУЛЛАЕВ ШАПУЛАТ БАЗАРОВИЧ

ЎЗБЕКИСТОН ҲУДУДИДА ДАВЛАТЧИЛИКНИНГ ПАЙДО БЎЛИШИ
ВА РИВОЖЛАНИШ БОСҚИЧЛАРИ
(БАҚТРИЯ МИСОЛИДА)

Мутахассислик - 07.00.06 - археология

Тарих фанлари доктори илмий даражасини олиш учун ёзилган
ДИССЕРТАЦИЯ

Илмий маслаҳатчи: тарих фанлари
доктори, профессор, ЎзР ФА
академиги **А.А. АСҚАРОВ**

Самарқанд – 2009

МУНДАРИЖА

КИРИШ.....	1-44
I-БОБ. ИЛК ДАВЛАТЛАРНИНГ ПАЙДО БЎЛИШИ ХУСУСИДАГИ НАЗАРИЙ МАСАЛАЛАР.....	45-75
1. 1. Ўрта Осиёда жамоаларнинг пайдо бўлиши ва уларнинг ривожланиш босқичлари.....	45-51
1. 2. Илк синфий жамият белгиларининг моддий маданият ёдгорликларида акс этиши.	52-55
1. 3. Ўзбекистон худудида илк давлатларнинг пайдо бўлиш жараёнидаги шарт - шароитлар ва омиллар.....	55-58
1. 4. Илк давлатчилик белгиларининг археология манбаларида намоён бўлиши.....	58-66
1. 5. Илк давлатлар типологияси.....	66-71
1. 6. Дин, диний қарашларнинг ривожланиши ва давлатчилик.....	71-75
II-БОБ. БАКТРИЯНИНГ БРОНЗА ВА ИЛК ТЕМИР ДАВРИ МАДАНИЯТЛАРИ ХРОНОЛОГИЯСИ.....	76-93
III-БОБ. ҚАДИМГИ ШАРҚ ШАҲАР - ДАВЛАТЛАРИ ВА УНИНГ ЎРТА ОСИЁ БРОНЗА ДАВРИ ЁДГОРЛИКЛАРИДА АКС ЭТИШИ...94-178	
3. 1. Қадимги Месопотамия шаҳар – давлатлари.....	94-100
3. 2. Хараппа маданияти шаҳар - давлатлари.....	101-103
3. 3. Мурғоб деҳқончилик ўлкаси шаҳар - давлатлари.....	103-107
3. 4. Жанубий Бактриянинг шаҳар – давлатлари.....	107-110
3. 5. Жарқўтон - Ўзбекистон худудидаги энг қадимги шаҳар - давлат..	110-111
3. 5. 1. Жарқўтон шаҳар - давлатининг топографияси.....	111-124
3. 5. 2. Жарқўтон шаҳар - давлатининг бошқарув тизими.....	124-129
3. 5. 3. Жарқўтон аҳолисининг диний қарашлари тўғрисида янги маълумотлар.....	129-135
3. 5. 4. Сополли маданиятининг пиктографик белги-ёзувлари.....	136-143
3. 5. 5. Сополли маданияти муҳрлари.....	143-156
3. 5. 6. Савдо ва маданий алоқалар.....	156-157
3. 5. 6. 1. Сополли ва хараппа маданиятлари ўртасидаги маданий алоқалар.....	157-162

3. 5. 6. 2. Сополли ва кўчманчи маданиятларнинг ўзаро маданий алоқалари	162-169
3. 5. 7. Жаркўтон шаҳар-давлати аҳолиси.....	169-178
IV-БОБ. ИЛК ТЕМИР ДАВРИДА ҲУДУДИЙ ДАВЛАТЛАРНИНГ ШАКЛЛАНИШИ.....	178-228
4. 1. Кучуктепа маданиятининг пайдо бўлиши муаммосига доир янги мулоҳазалар.....	179-190
4. 2. Бақтриянинг Кучук I даври ёдгорликлари типологияси.....	190-193
4. 3. Ўрта Осиёда зардуштийликнинг пайдо бўлиши ва ривожланиш босқичлари.....	193-197
4. 4. «Авеста» ва моддий маданият.....	197-207
4. 5. «Авеста», илк давлатчилик ва археология.....	207-216
4. 6. Қадимги Бақтрия подшоҳлиги ёзма манбаларда.....	216-219
4. 7. Қадимги Бақтрия маданиятининг шаклланиши.....	219-221
4. 8. Қадимги Бақтрия маданияти ёдгорликлари типологияси.....	221-228
V-БОБ. ҚАДИМГИ БАҚТРИЯ ПОДШОҲЛИГИ ДАВЛАТЧИЛИГИДА АҲАМОНИЙЛАР ИМПЕРИЯСИНИНГ ТУТГАН ЎРНИ	229-250
5. 1. Ўрта Осиёда давлатчилик тарихининг империя босқичи.....	229-231
5. 2. Аҳамонийларнинг давлатни идора қилиш усули.....	231-238
5. 3. Бақтриянинг Аҳамонийлар даври ёдгорликлари, типологияси ва уларни районлаштириш.....	239-250
ХУЛОСА	251-261
АДАБИЁТЛАР.....	262-286
ШАРТЛИ ҚИСҚАРТМАЛАР.....	287-288

КИРИШ

Мавзунинг долзарблиги. Ўзбекистон Республикаси Президенти И.А. Каримов ўзбек давлатчилиги тарихини ўрганишни энг долзарб масала сифатида эътироф этиб, бу масалани давлат сиёсати даражасига кўтарди: «Ўзбек давлатчилиги қайси асрда пайдо бўлди? Қандай тарихий босқичларни босиб ўтди? Мутахассислар, балки, тушунтириб берарлар, балки аниқ жавоблари бордир? Тарғибот, ташвиқот ишларини олиб бораётган олимлар, балки, аллақачон бир фикрга келишгандир? Лекин ҳозирча на матбуотдан, на дарсликлардан мен мана шу саволларга жавоб тополмадим»¹. Президентимиз томонидан қўйилаётган бу масала биз тарихчилар олдига катта вазифа ва масъулият юклайди. Дарҳақиқат, мустақиллигимизгача тарихчилар ўзбек давлатчилиги тарихини, айниқса унинг пайдо бўлиш ва шаклланиш даврларини ўрганишга етарлича эътибор беришмаган.

“Ўзбек давлатчилиги тарихи” мавзусининг ижодкори Президент И.А. Каримовдир. Мустақилликкача бу ибора тарихчилар томонидан қўлланилган эмас. Бу билан тарихчилар Ўзбекистон ҳудудида давлатчиликнинг шаклланиши мавзуси билан шуғулланмаган,- дейишдан йироқмиз. “Ўрта Осиёда илк синфий муносабатларнинг шаклланиши”, “Аҳамонийлар империясига қадар Ўрта Осиёда кечган давлатчилик муносабатлари” каби мавзулар тарихчилар томонидан қизғин муҳокама этилган бўлса-да, давлатчилик маҳаллий халқларнинг миллий давлатчилиги тарихи сифатида талқин қилинмади.

Президент И.А. Каримов жорий йилнинг 25 август куни Термиз давлат университети Тарих факультети янги ўқув биносининг очилиши маросимида Бақтрия археологиясига жуда катта эътибор қаратди. Қадимги Бақтриянинг Ўрта Осиё халқлари маданий ҳаёти ва этник шаклланишидаги ўрни ҳақида гапириб, Қадимги Бақтриянинг давлатчилигимиз тарихидаги ўрнини янада ёрқинроқ, бой археологик манбалар асосида ўрганишга кўрсатмалар берди.

¹ Каримов И.А. Тарихий хотирасиз келажак йўқ // Биз келажакимизни ўз қўлимиз билан қураимиз. – Тошкент. - 1999. – Б. 138.

Ўзбекистон ҳудудидаги энг қадимги давлатлар ҳақидаги асосий манбалар – «Авеста» китоби, аҳамонийларнинг миҳхат ёзувлари, юнон-рим тарихчиларининг маълумотлари ҳисобланади. Сўнгги йилларда Бактрия, Хоразм ва Сўғд ҳудудларида олиб борилган археологик тадқиқотлар бу маълумотларни тасдиқлаш билан бирга янги маълумотлар билан бойитмоқда.

Сополли, Кучуктепа, Қадимги Бактрия, Қадимги Сўғд маданиятларининг очилиши Ўзбекистон ҳудудида давлатчиликнинг шаклланиши ва ривожланиши бўйича янги маълумотлар бермоқда¹.

Жаҳон тарихшунослигида илк давлатларнинг шаклланиши борасида кўплаб назариялар мавжуд:

- давлатлар мулкӣ табақаланиш маҳсули бўлиб, унинг куртаклари қадимги жамоалар даврида пайдо бўлган (Қадимги Шарқ);

- ривожланган жамоаларда синфий дифференция ва давлатчилик бўлган ёки ҳарбийлашган жамоалар босқинидан ўзларини ҳимоя қилиш йўлида ҳимоя воситалари ва давлат бошқарув тизимини ривожлантириб борган, акс ҳолда варварлар ҳужумининг қурбонига айланган. Бу ҳолатда ривожланган жамоа учун давлатчилик иккиламчи, уруғ жамоа тузуми даражасида бўлган халқлар учун давлатчилик бирламчи ҳисобланади (V-VI асрларда Рим империясининг Варварлар томонидан босиб олиниши);

- синфий дифференциясиз жамиятда давлатларнинг пайдо бўлиши (Шан-Инь, Майа, Инклар, Ацтеклар - Колумбгача бўлган Америка халқлари). Бу халқларда ерга эгалик қилиш, жамоа мулки ёки синфий стратификация сезилмайди. Аввал примитив давлатларнинг шаклланиши ва кейин эса синфларнинг шаклланиши юз берган;

- тўртинчи ҳолатда синфий дифференция ва давлатчилик бир вақтда шаклланади. Албатта, бу жамоада давлатчилик қўшни халқларнинг - давлатларнинг таъсирида (Аттика) пайдо бўлади².

¹ Аскарлов А.А. Древнеземледельческая культура эпохи бронзы Юга Узбекистана. – Тошкент, Фан, 1977; Аскарлов А.А., Альбаум Л.И. Поселение Кучуктепа. – Тошкент, Фан, 1979; Аскарлов А.А., Ширинов Т.Ш. Ранняя городская культура эпохи бронзы юга Средней Азии. – Самарканд. - 1993; Сулейманов Р.Х. Древний Нахшаб. - Тошкент, Фан, 2000.

² Илюшечкин В.П. Теория стадийного развития общества. - М.:1996. - С. 294-296.

Ушбу хулосалардан кўринадики, давлатчиликнинг шаклланишини бир қолипга солиб бўлмайди. Ўрта Осиёда илк давлатчиликнинг пайдо бўлиши қайси йўлдан борган? Фанда яратилган назарияларга мос келадими? Ёки ўзининг илк давлатчилик шакли мавжудми? Диссертацияда сўнгги йилларда Қадимги Бактрияда олиб борилган археологик тадқиқотлар асосида шу саволга жавоб топишга ҳаракат қилинди.

Мавзунинг ўрганилиш даражаси. Ўзбекистон Республикаси мустақилликка эришганидан сўнг, ўзбек давлатчилиги тарихини ўрганиш Президент ташаббуси билан давлат сиёсати даражасига кўтарилди. Тадқиқотчилар томонидан қадимги тарихнинг асосий хусусиятлари ва давлатчиликнинг вужудга келиши масалалари таҳлил этилмоқда¹. Илк давлатларнинг пайдо бўлиши ва турлари, ҳукмдорлар унвонлари каби масалалар академик Э.В. Ртвеладзе, илк давлатларнинг шакллари ва хронологияси, бошқарув шакллари, этник миграция ва босқинчилик натижасида янги давлатларнинг пайдо бўлиши А.С. Сагдуллаев, илк давлатчиликнинг бошланиши Т.Ш. Ширинов, ўзбек давлатчилигининг узлуксиз тадрижий ривожланиши Азамат Зиё асарларида таҳлил этилди².

А.С.Сагдуллаев ва Ў.Мавлоновларнинг “Ўзбекистонда давлат бошқаруви тарихи (қадимги даврлардан XIX асрнинг ўрталарига қадар)” номли ўқув қўлланмаси нашрдан чиқди³. Қўлланмада бошқарувнинг иқтисодий, ижтимоий, ҳарбий-сиёсий ва ҳудудий функциялари, давлатчиликнинг илк босқичларидан бошлаб XIX асрнинг ўрталаригача бўлган тарихий даврда давлатчиликнинг ривожланиш қонуниятлари ва хусусиятлари, давлат бошқарувининг мазмун ва моҳиятлари очиқ берилди.

¹ Аскарлов А.А. Ўрта Осиё қадимги дунёсининг асосий хусусиятлари // ЎИФ. 1994. №6; Анорбоев А. Ўзбекистонда илк давлатчилик ва унинг ўрганилиш тарихидаги баъзи бир муаммолар // О'zbekiston tarixi. 2004. № 4.

² Ртвеладзе Э.В. Титулы правителей государств и владений Средней Азии в начале I тыс. до н.э // ОНУ. – 2006. – № 5-6. – С. 46-57; Ртвеладзе Э.В, Саидов А,Х, Абдуллаев Е.В. Қадимги Ўзбекистон цивилизацияси: давлатчилик ва ҳуқуқ тарихидан лавҳалар. – Тошкент, Адолат, - 2001. – Б. 239; Сагдуллаев А.С. Вопросы типологии и хронологии древнейших государств Средней Азии // Средняя Азия и мировая цивилизация. – Ташкент. - 1992. – С. 132-133; Ширинов Т.Ш. Қадимги Бактрия подшолиги “Қатта Хоразм” // Ўзбекистон давлатчилиги тарихи очерклари. – Тошкент, Шарқ, 2001. – Б. 13; Азамат Зиё. Ўзбек давлатчилиги тарихи. - Тошкент, 2000.

³ Сагдуллаев А, Мавлонов Ў. Ўзбекистонда давлат бошқаруви тарихи (қадимги даврдан XIX асрнинг ўрталарига қадар). - Тошкент, 2006.

Жарқўтонда эришилган янгиликлар натижасида фанга илк шаҳар, илк давлат, чифдом, квазигород, шаҳар - давлат, ном, худудий - давлат, воҳа - давлат, қадимий шарқ подшолиги, митти давлат каби терминлар кириб келди. Давлатчиликнинг шаклланиши борасида турли хил йўллар таҳлил қилинмоқда. Илк давлатлар типологияси, илк давлатларнинг археологик белгилари, илк давлатларнинг бошқаруви масалалари муҳокама этилаётган бир вақтда Б.Ж. Эшов Жарқўтонга Бактриянинг шимолида жойлашган қишлоқ деб таъриф берди¹.

Ў.И. Абдуллаев Ўрта Осиёда қадимги бошқарув ва илк давлатчилик тарихшунослигига бағишланган китобида давлатчиликнинг шаклланиши бўйича умумлашган хулосалар чиқарган:

- бронза даврида “воҳа-давлатлар”;

- мил.ав. I минг йилликнинг бошларида “воҳа-давлатлар” ва дастлабки сиёсий уюшмалар;

- илк темир даврида худудий жиҳатдан ўртамиёна давлатлар пайдо бўлган дейилган². Бу Ўрта Осиёнинг барча минтақаси учун бронза даврида воҳа-давлатлар шаклланган деган хулосани беради. Воҳаланки, Қадимги Шарқ дунёси билан доимий маданий алоқада бўлган Ўрта Осиёнинг жанубий минтақалари учун бронза даврида бошқарув, давлатчилик терминларини ишлатиш мумкин, холос. Мил.ав. I минг йилликнинг бошларида Хоразм, Тошкент ёки Уструшона каби минтақаларда сиёсий уюшмалар ёки илк темир даврида ўртамиёна давлатлар шаклланган эдими? Маълумки, Ўрта Осиёда давлатчиликнинг пайдо бўлиши бир вақтда кечмаган, шу сабабли унинг тарихшунослиги тарихий минтақалар бўйича тадқиқ этилганда, ҳар бир минтақа давлатчилиги учун тўғри тарихий хулосалар чиқарилган бўлар эди.

¹ Эшов Б.Ж. История формирования и развития раннегородской культуры Средней Азии. Автореф. дисс. ... докт. ист. наук. Ташкент, 2008. С. 42.

² Абдуллаев Ў.И. Ўрта Осиёда қадимги бошқарув ва илк давлатчилик тарихшунослиги. – Тошкент, Академия, 2009. – Б.142; Абдуллаев У.И. Историография древней системы управления и ранней государственности Средней Азии (XX-начала XXI в.): Автореф. дисс. ... канд. истор. наук. – Ташкент, 2008. – 21 с.

Муаллифлар жамоаси томонидан ёзилган “Ўзбекистон давлатчилиги тарихи”нинг биринчи жилди нашрдан чиқди¹. У мил.ав. II минг йилликдан милодий III асрларда қадимий давлатчиликнинг пайдо бўлиши ва ривожланишига бағишланган. Ўрганилган давр давлатчилиги тарихи олти давр, давлатлари эса учта типга бўлинган. Биз ўрганаётган мавзуга оид “Илк давлатларнинг шаклланиши ва тараққиёти”га бағишланган боб Э.В. Ртвеладзе, А.С. Сагдуллаев ва В.Н. Ягодин томонидан ёзилган. Биринчи давр мил.ав. II минг йилликнинг иккинчи ярмини ўз ичига олган. Бу даврда Шимолий Бақтрияда давлатчиликнинг илк шакллари таркиб топган деган хулосага келинган бўлсада, Жарқўтон манбаларига етарлича эътибор берилмаган.

Президент И.А. Каримов ташаббуси билан ташкил этилган ва ЎзР ФА Тарих институти томонидан доимий ўтказилиб келинаётган академик Яҳё Фуломов номидаги «Ўзбек халқи ва давлатчилиги тарихи» Республика илмий семинарида давлатчиликнинг долзарб муаммолари муҳокама қилиниб, илк давлатчилик тарихини яратишнинг илмий-услубий йўналишлари ишлаб чиқилмоқда.

Маълумки, Ўрта Осиёда давлатчилик тарихи «Авеста»да эслатилган Бақтрия, Сўғд ва Қадимги Хоразм давлатларининг шаклланиши билан бошланади деган ғоя тарихчиларимиз асарларида устуворлик қилиб келган. Ҳаттоки, ҳозир ҳам давлатчилик тарихига бағишланган асарларда бу фикрлар учраб турибди². Археология фанида давлатчилик тарихини мил.ав. II минг йилликдан бошлаш имконини берувчи археологик манбалар тўпланди. Ўзбекистон ҳудудида илк давлатчилик тарихини ўрганишда унинг тарихшунослигини ёритиш, ундан келиб чиқадиган вазифаларни белгилаб олиш лозим.

Бақтрия илк давлатчилиги тарихининг ўрганилиши. Бақтрия - Ўрта Осиё халқларининг моддий ҳамда маънавий ҳаётида ўз ўрнига эга бўлган

¹ История государственности Узбекистана. - Том I. – Ташкент, Узбекистан. – 2009. – 560 с.

² Ўзбекистон давлатчилиги тарихи очерклари. - Тошкент: Шарқ, 2001. –176 б.

худуд. Унинг сарҳадлари ҳозирги Жанубий Ўзбекистон, Жанубий Тожикистон ва Шимолий Афғонистон ҳудудларига тўғри келади (1-расм).

Бактрия ҳудудида илк синфий муносабатларнинг вужудга келиши ва давлатчилик тарихи бўйича XIX аср сўнггида Европа тарихчилари ўртасида мунозаралар бошланган. В. Гейгер¹, Э. Райш², Т. Нольдеке³, XX аср бошида Ж. Прашеклар⁴ Бактрия тарихи билан шуғулланиб, Аҳамонийлар империясига қадар ҳам қандайдир сиёсий бирлашмалар бўлганлиги тўғрисида маълумотлар берган. Улар асосан қуйидаги антик давр тарихчиларининг ёзма манбаларига таянганлар.

Ктесий Книдский "Бактрия кучли ва қудратли мамлакат, VIII асрдаёқ мустақил давлат бўлган" деб таърифлайди. Ктесий Книдскийнинг асарлари ўрта аср тарихчиси Фотийнинг асарида илова тариқасида бизгача етиб келган⁵.

Диодор ўз асарида Оссурия шоҳи Ниннинг Бактрияга қарши жанг тафсилотларини ёзган. Асар бошида Ниннинг Семирамидага уйланиш тафсилотлари тасвирланган. Диодорнинг ёзишига қараганда Нин Бактрияни мағлуб этиш оғирлигини, аҳолисининг кўп сонли эканлигини ва жангда моҳирлигини, қалъаларининг кўплигини билган. Шунга қарамай у кўп сонли кўшин йиғди ва биринчи жангда Бактрия шоҳи Оксиартдан тоғ йўлдан текисликка чиқадиган жойда мағлубиятга учрайди. Нин Бактрия билан бўладиган янги жангга тайёрланади⁶.

Диодор Бактрия пойтахти Бактр шаҳрини қуйидагича таърифлайди, «... Бактр йирик шаҳарлардан бири, у гўзал, эгаллаб бўлмас қалъа». Нин Бактра шаҳрини узоқ вақт қамал қилади. Шаҳар Семирамиданинг айёрлиги натижасида ишғол қилинади. Бактрликлар мағлубиятга учрайди. Бактрия шоҳи ўлдирилади. Нин Бактриянинг бойликларини талайди.

¹ Geiger W. Ostiranische Kultur im Altertum. Erlangen, 1982. - V. 66; Geiger W. Civilization of the Eastern Iranians in Ancient Times. – London, 1985. - V. 45.

² Reisch E. Baktrionoi // Paulys Real-Encyclopädie. T. II. 1896.

³ Nöldeke T. Iranisches Nationalepos, Grundriss der Iranische Philologie, II. 1896-1904.- V.141.

⁴ Prasek J.D. Geschichte der Meder und Perser. Bd. I. - Gotha, 1906. - V. 50-54

⁵ Массон В.М. Древнеземледельческая культура Маргианы // МИА, 1959 . - № 73.

⁶ Диодор. Историческая библиотека. Кн. 17. II , 2-7. Пер. М.Е. Сергеенко; Арриан. Поход Александра. М. - Л., 1962.

Бу воқеаларни Помпей Трог¹, Арриан² ва Ксенофондлар³ ҳам ўз асарларида ёритган. Аммо, воқеалар тафсилотларида, шохларни таърифлашда айрим чалкашликлар бор. Ксенофонт ўз асарида Бактрия ва Оссурия ўртасидаги уруш Оссурия шоҳи Киаксар замонида бўлган деб ёзади.

Тадқиқотчилар ўртасида Оссурия билан Ўрта Осиё, хусусан Бактрия оралиғидаги узоқ масофани ҳисобга олиб, юқоридаги маълумотларни тарих саҳифасидан чиқариб ташлаш керак, деган мунозаралар ҳам учрайди. Маълумки, бу масалага И.М. Дьяконов ойдинлик киритган. Унинг изланишлари туфайли топилган Оссурия айғоқчиларининг ўз шоҳига ёзган номасидаги қуйидаги маълумотдан сўнг антик давр тарихчилари маълумотлари ўз кучини сақлаб қолди: "... лекин, мен лазуритни олиб кетганимдан сўнг, мамлакатда бунга қарши кўзғолонлар бошланди, шундан сўнг катта ҳарбий куч юборишни илтимос қилдим"⁴. Маълумки, Яқин Шарқда Бактрия лазуритлари юқори баҳоланган. Шу тариқа тарих фанига Қадимги Бактрия шоҳлиги тўғрисидаги маълумотлар кириб келган.

Диодор маълумотларига диссертациянинг Қадимги Бактрия подшоҳлигига бағишланган қисмда кенгроқ тўхталамиз. Бу ерда қисқача қилиб шуни таъкидлаймизки, Оссурия тарихшунослигида Нин ва Семирамида каби шахсларнинг учрамаслиги бу манбанинг тарихийлигига шубҳа уйғотади.

Зардуштийлик динининг асосий китоби бўлган «Авеста»да Ахурамазда барпо қилган мамлакатлар орасида Бактрия "Бахди" шаклида тилга олинади⁵.

Аҳамонийлар сулоласини ва тарихини ўрганишда асосий манбалардан бири бўлган Бехустун ёзувларида Бактрия тўрт маротаба тилга олинган. Бу ёзувлардан Бактрия давлатчилиги ёки аҳолисининг ижтимоий табақалари тўғрисида маълумотларни ўқий олмасак-да, Суза саройини безашда Лидия ва Бактриядан келтирилган олтинлар, Бактрия таркибида бўлган Марғиёнадаги

¹ Помпей Трог. I, 1,2.

² Арриан. VI, 24.

³ Ксенофонт. I, 5, 2.

⁴ Дьяконов И.М. Ассирийско-вавилонские источники по истории Урарту // ВДИ. - М.:1951. - № 2. - С. 335-336.

⁵ «Авесто», Видевдат, 8.

Фрада бошчилигидаги кўзғолон ёки географик ўрни ва чегарадош мамлакатлари тўғрисидаги маълумотлар бор¹.

Геродот асарларидан ҳам Бактриянинг Қадимги Шарқ халқлари орасида ўз ўрни бўлганлигини билиш мумкин. Жумладан, Кирнинг ҳарбий юришлари лозим бўлган мамлакатлар Вавилония ва Миср қаторида Бактрия ва Саклар ҳам санаб ўтилади². Бактрияликларнинг қурол-аслаҳалари ва ҳарбий қўшинидаги тартиб ҳам Геродот эътиборидан четда қолмаган³. У бактрияликлар яратган моддий маданият Ўрта Осиёда яшайдиган бошқа халқларга ўрнак бўлганлигини айтиб, арийлар, хорасмияликлар, сўғдийлар, гандарияликлар ва дадиклар қурол ясашда бактрияликларга ўхшатиб ясаганлигини мисол қилиб кўрсатади⁴.

Йирик шарқшунос олим В.В. Бартольд рус тарихчилари орасида биринчи бўлиб, Бактрияда Аҳамонийлар империясига қадар ҳам давлатчилик бўлганлигини айтиб, Ктесий Книдский маълумотлари асосан ўша вақтда битилган Ўрта Осиё эпик традицияларига асосланиб ёзилган, деган хулосага келган⁵.

С.П. Толстов Диодорнинг Бактрия шаҳарлари, хусусан Бақтр шаҳри тўғрисидаги маълумотлари, яъни шаҳарнинг арки, қалъа деворларининг шаҳарни ўраб турганлиги ҳақидаги маълумоти асосида Аҳамонийлар империясига қадар Бактрияда давлатчилик бўлганлигини тан олади⁶. Иккинчи жаҳон урушидан кейинги даврларга мансуб деярли барча илмий тадқиқотларда Аҳамонийлар босқинига қадар Қадимги Бактрияда давлатчилик бўлганлиги қайд этилган⁷.

¹ Струве В.В. Этюды по истории Северного Причерноморья, Кавказа и Средней Азии. - Л., 1968.

² Геродот. История в девяти книгах. I, 153. (пер. Г.А. Страновского). - Л., 1972.

³ Геродот. VII, 64.

⁴ Геродот. VII, 66.

⁵ Бартольд В.В. К истории персидского эпоса // Записки Восточного отделения Российского Археологического общества. XXII, 1915. - С. 258-259.

⁶ Толстов С.П. Основные вопросы древней истории Средней Азии // ВДИ. - М.: 1938. - № 1. - С. 183; Толстов С.П. Древний Хорезм. - М.: 1948. - С. 103.

⁷ Гафуров Б.Г. История Таджикского народа. Т. I. - М.: 1955. - С. 31-32; Дьяконов И.М. Истории Мидии. - М.: - Л., 1956. - С. 169; Дьяконов М.М. Очерк истории Древнего Ирана. - М.: 1961; Массон В.М. Проблема древней Бактрии и новый археологический материал // СА. - М.: 1958. - № 2. - С. 49-65; Массон В.М. Древнеземледельческая культура Маргианы. МИА, 73. - М.: 1959; Лившиц В.А. Древнейшие государственные образования // ИТН. Глава III. - Душанбе, 1963. - С. 65-71.

Француз археологи А. Фуше Бақтр шаҳрида археологик тадқиқотлар олиб бориб, шаҳарнинг қадимги маданий қатламларини топа олмайди ва "Бақтрия уйдирма, унинг ҳеч қандай қадимий тарихи йўқ. Бу ерга маданиятни, давлатчилик сиёсатини Аҳамонийлар олиб келган" деган ғоя билан чиқди¹.

Шундан сўнг, Бақтрия ҳудудида бронза даврига оид Сополли, Даштли², сўнгги бронза ва илк темир даврига оид Кучуктепа³, Тиллатепа⁴, Қизилтепа⁵, Қадимги Бақтрия⁶ маданиятлари очилди. Ўрганилган ушбу маданиятлар асосида Е.Е. Кузьмина "Бақтрия уйдирма эмас, тарихий ҳақиқатдир" деган ғояни илгари сурди⁷.

М.М. Дьяконов Жанубий Тожикистон ҳудудидаги Болдойтепа, Кофирниҳон ёдгорликларини ўрганиб, «Македонский ва Эллин давридан аввал ҳам Ўрта Осиёда ўзига хос ўтроқ маданият ва синфий жамият бўлган» деган хулосага келди⁸. Унинг «мил.ав. VI-IV асрларда Ўрта Осиё ҳудудида йирик давлатлар бирикмаси бўлмаган, илк давлатлар ҳудудлари суғорилиш районлари чегаралари билан мос келган» деган хулосаси билан келишиб бўлмайди. Албатта, бу фикр жуда кўплаб тадқиқотчиларнинг танқидига сабаб бўлди⁹. Бизнинг фикримизча М.М. Дьяконов бир томонлама ҳақ. Негаки, Қадимги Бақтрия подшолиги илк темир даврида шаклланган ҳудудий давлатлар конфедерациясидан ташкил топган. Кофирниҳон ва Вахш деҳқончилик ўлкаларида битта ҳудудий давлатнинг шаклланганлигини инобатга олсак, М.М. Дьяконов хулосаларининг тарихийлиги кўринади.

¹ Foucher A. La vieille route de l'inde Baktres a Taxila. – Paris, 1942. P-149.

² Аскарлов А.А. Древнеземледельческая культура эпохи бронзы юга Узбекистана. – Ташкент, Фан, 1977; Аскарлов А.А., Абдуллаев Б.Н. Джаркутан. - Ташкент, Фан, 1983; Аскарлов А.А., Ширинов Т.Ш. Ранняя городская культура эпохи бронзы на юге Средней Азии. - Самарканд, 1993; Сарианиди В.И. Древние земледельцы Афганистана. - М.: 1977.

³ Аскарлов А.А., Альбаум Л.И. Поселение Кучуктепа. - Ташкент, Фан. 1979.

⁴ Сарианиди В.И. Раскопки Тилля-тепе в северном Афганистане. Вып. I. - М.: 1972.

⁵ Сагдуллаев А.С. Усадьбы древней Бактрии. - Ташкент, Фан, 1987.

⁶ Дьяконов М.М. Археологические работы в нижнем течении реки Кафирнигана в 1950-1951 гг // МИА, 1953. - № 37.

⁷ Кузьмина Е.Е. Бактрийский мираж и археологическая действительность // ВДИ. - М.: 1978. - № 2. – С. 198-211.

⁸ Дьяконов М.М. Сложение классового общества в северной Бактрии // СА. - Вып. 19, 1954. – С. 130-138.

⁹ Массон В.М. Древнеземледельческая культура Маргианы // МИА, 1959 . - № 73; Аскарлов А.А., Ширинов Т.Ш. Ранняя городская культура эпохи бронзы на юге Средней Азии. - Самарканд, 1993.

Шимолий Афғонистон худудида Даштли маданиятини ўрганган В.И. Сарианиди Қадимги Бактрия давлатчилиги тўғрисида шундай дейди: «Бактрияда бронза даврида шаҳар маданиятининг гуллаши бу ерда Аҳамонийларгача бўлган даврда давлатларнинг пайдо бўлишига олиб келган»¹.

Сополлитепа ва Жарқўтон ёдгорликлари Бактрия худудида илк синфий муносабатлар ва давлатчилик тарихини ўрганишда асосий манба бўлиб хизмат қилади. Сополлитепа ёдгорлигининг симметрик плани ва қабрларда учрайдиган идишлар таркиби ва сони марҳумлар ёшига қараб ортиб борганлиги Сополлитепа жамоасининг ижтимоий жиҳатдан тенглигини, жамоа ҳаётида оқсоқолларнинг ўрни катта эканлигини ва кам сонли аҳолининг аҳил яшаганлигини тасдиқлайди².

Жарқўтон ёдгорлигида эса жамоаларнинг ижтимоий гуруҳларга ажралганлигини кўрсатувчи минглаб қабрлар, ёдгорликнинг шаҳар тоифасига оидлигини тасдиқловчи сарой қолдиғи, мафкуравий марказ бўлганлигини билдирувчи ибодатхона, шоҳлар саройи жойлашган аркнинг мудофаа деворлари билан ўраб олинганлиги, аҳолисининг хунармандчиликда, меъморчиликда эришган ютуқларига қараб А.А. Асқаров ва Т.Ш. Шириновлар Жарқўтон ёдгорлигини илк шаҳарлар тоифасига киритишади ва илк давлатларнинг "карликовый" ёки "чифдом" формаси бўлганлигини тасдиқлайди³.

Ўрта Осиёнинг жануби, хусусан қадимги деҳқончилик маданияти ривожланган Бактрия, Марғиёна ва Сўғд мисолида давлатчиликнинг пайдо бўлиши ва ривожланиши соҳасида А.С. Сагдуллаевнинг тадқиқотлари диққатга сазовор. У ёзма манбаларни археологик маълумотлар билан боғлаб, илк давлатчилик тараққиётининг қуйидаги учта босқичини кўрсатиб берди:

¹ Сарианиди В.И. Древние земледельцы Афганистана ... - С. 151-155.

² Асқаров А.А. Древнеземледельческая культура эпохи бронзы ... – С. 87; Ионесов В.И. Становление и развитие раннеклассовых отношений в оседлоземледельческом обществе Северной Бактрии. Автореф. дис. ... канд. ист. наук. - Самарканд 1990. – 21 с.

³ Асқаров А.А., Ширинов Т.Ш. Ранняя городская культура ... - С. 114.

1. Сўнгги бронза даврида кичик дехқончилик ўлкаларида илк давлатчилик белгиларининг пайдо бўлиши;

2. Арьёшайана - кичик давлат бирлашмалари;

3. Қадимги Бактрия - йирик давлат бирлашмаси¹.

А.С. Сагдуллаевнинг тадқиқотлари асосан илк темир даврига оид бўлиб, шу давр Бактрия аҳолисининг ижтимоий табақаларини "Авеста" маълумотлари билан таққослаб, Бактрия аҳолиси «Авеста»да келтирилган ижтимоий гуруҳлардан ҳам мураккаб эканлигини кўрсатди².

Жанубий Тожикистондаги сўнгги бронза даврига оид Вахш маданияти мисолида Л.Т. Пьянкова оилавий ва жамоа муносабатлари масалаларини очиб берди³. У Вахш маданияти қабрларининг бир хиллилиги, топилган идишлар сонининг тенглиги ва идишлар шаклининг ўхшашликларини инобатга олиб, Вахш маданияти жамоа аъзолари тенг ҳуқуқли бўлган деган хулосага келган. Л.Т. Пьянкованинг тадқиқотлари Вахш кўчманчилари жамоасида моногамия нормаларининг ҳукмронлигини кўрсатади.

Қадимги Хоразм илк давлатчилиги тарихининг ўрганилиши. Юз йилдан ошдики, Хоразм давлатчилиги тарихи олимлар ўртасида қизгин мунозараларнинг сабабчиси бўлиб келмоқда. Бу борада ёзма манбалар билан шуғулланувчи тарихчилар ва археологлар ўртасида илмий келишмовчиликлар ҳам мавжуд⁴. Бу бахслар асосида фанда «Қадимги Хоразм» ва «Катта Хоразм» терминлари пайдо бўлди. Афсуски, бу терминларни бир-биридан ажрата олмайдиган тадқиқотчилар ҳам борки, бу масалани янада чигаллаштирмоқда⁵. Қўйилаётган масалага бир томонлама ёндашмаслик мақсадида Хоразм давлатчилиги тарихи бўйича

¹ Сагдуллаев А.С. Оседлые области на юге Средней Азии в эпоху раннего железа (генезис культуры и социально экономическая динамика). Автореф. дис. ... док. ист. наук. - М.: 1989. - С. 40.

² Сагдуллаев А.С. Усадьбы древней Бактрии. - Ташкент, Фан, 1987. - С. 56.

³ Пьянкова Л.Т. К вопросу о семейных и общественных отношениях в эпоху поздней бронзы (по материалам могильников Вахшской культуры) // МКТ. Вып. 4. - Душанбе, 1987. - С. 43-70.

⁴ Хлопин И.Н. Историческая география южных областей Средней Азии. - Ашхабад, 1983.

⁵ Аскарлов А.А. Қадимги Хоразм тарихига доир баъзи бир масалалар // Ўзбекистон этнологияси: янгича қарашлар ва ёндашувлар. ЎзР ФА академиги Карим Шониёзов таваллудининг 80 йиллигига бағишланган халқаро илмий анжуман материаллари. - Тошкент, 2004. - Б. 76-84.

тадқиқотчиларнинг фикр ва мулоҳазаларини тўлиқроқ беришни лозим кўрдик.

Маълумки, Геродот ўзининг "Тарих" китобининг учинчи қисмида Ак(ес) дарёси ва бу дарёга қурилган тўғон тўғрисида маълумот беради¹. Бу маълумотга кўра Акес дарёси Гиркания, Парфия, Тамания, Дрангиана ва Хорасмияликлар чегарасида жойлашган. Шу маълумотларни асос қилиб В.В. Бартольд Қадимги Хоразм давлати бўлганлиги тўғрисида ёзган эди².

Жуда кўплаб тадқиқотчилар Акес дарёсини ҳозирги Туркменистон ҳудудидаги Тежен дарёси билан қиёслайдилар³. С.П. Толстов эса Акес дарёсини ҳозирги Хоразм ҳудудида бўлган деб ҳисоблайди⁴.

Геродотнинг шу хабари асосида немис ориенталист олими И. Маркварт «Катта Хоразм» давлати ғоясини ишлаб чиққан. Унинг ғоясига кўра, арийларни, марғиёналикларни ҳамда Геродот таърифлаган Акес дарёси билан чегарадош мамлакатларни хорасмияликлар бошқарган. Бу сиёсий бирлашма Ўрта Осиё халқлари Аҳамонийлар империяси таркибига киргандан сўнг емирилиб кетган, деган фикр И. Маркварт ғоясининг асосини ташкил этади. И. Марквартнинг «Катта Хоразм» давлати ғояси Геродот асарида тилга олинган, Ўрта Осиёда жойлашган тарихий ва географик терминларни локализация қилиш натижасида туғилган⁵. Иккинчи жаҳон урушидан кейин бу ғоя Совет тарихчилари учун манба бўлиб хизмат қилди⁶.

Геродот маълумотларини Ўрта Осиёнинг реал қадимги тарихий географияси билан боғлаш учун И.М. Дьяконов шундай ёзади: «гирканияликлар парфияликлар билан битта қабила - иттифоққа кирган»⁷.

М.М. Дьяконов эса "Акес дарёсидан хорасмияликлар, парфияликлар, гирканлар, арийлар ва бошқа қўшни вилоятлар бирга фойдаланганлиги

¹ Геродот, III.17.

² Бартольд В.В. Иран. - Ташкент, 1926. - С. 17.

³ Markwart J. Wehrot und Arang. - Leiden, 1938, - P.10-12; Массон В.М. Древнеземледельческая культура Маргианы // МИА, 1959. - № 73.

⁴ Толстов С.П. Древний Хорезм. - М.: 1948. - С. 341.

⁵ Markwart J. Wehrot und Arang. - Leiden, 1938, - P.10-12.

⁶ Толстов С.П. Древний Хорезм. - М.: 1948; Дьяконов И.М. Истории Мидии. - М.: Л., 1956; Дьяконов М.М. Очерк истории Древнего Ирана. - М.: 1961; Массон В.М. Древнеземледельческая культура Маргианы. МИА, 1959. - № 73; Хлопин И.Н. Историческая география южных областей Средней Азии. Ашхабад, 1983.

⁷ Дьяконов И.М. Истории Мидии. - М.: Л., 1956. - С. 357-358.

кандайдир қабилалар иттифоқи ёки илк давлатлар бирлашмаси тўғрисидаги фикрни беради" деган ғояни илгари сурган¹.

В.В. Струве эса Хоразм давлатчилиги тўғрисида шундай ёзади: «...ёзма манбалар бўйича гапирадиган бўлсак, мил.ав. VI асрда Ўрта Осиёда энг камида иккита сиёсий бирлашма, яна ҳам аниқроғи, давлатлар бўлган. Булар Амударёнинг қуйи оқимидаги Хоразм, юқори оқимидаги Бактрия давлатларидир. Уларнинг маданий ва сиёсий таъсир доираси анча кенг бўлган. Хоразм Копетдоғ этаклари ва Тежен ўлкасини, мумкинки Сўғдиёнани ҳам бирлаштирган бўлса, Бактрия ўз худудидан ташқари Мурғоб ўлкаларини ҳам ўз ичига олган»².

Археологлар И. Маркварт ғоясига танқидий кўз билан қарайдилар. Жумладан, В.М. Массоннинг фикрича "... археологлар шу кунгача Хоразм худудида жойлашган VIII-VII асрларга, ҳеч бўлмаса VI асрга оид йирик ёдгорликни билишмайди. Бу шундай хулосани берадики, Аҳамонийлар давригача Хоразмда йирик давлат бирлашмаси бўлганлиги археологик жиҳатдан исботланмайди. Олиб борилган узоқ ва кенг археологик дала тадқиқотлари Хоразмда бундай давлат бўлганлиги тўғрисидаги ғояни кун тартибидан ҳозирча чиқаради"³.

И. Маркварт ғояларининг археологик жиҳатдан тасдиқланмаётганини кўрган В.Б. Хеннинг ва И. Гершевичлар устозининг фикрини бир оз ўзгартирган ҳолда қўллаб-қувватлайдилар. В.Б. Хеннинг устози И. Маркварт каби арийларининг ватани Арьянэм-Вайджони Хоразм билан боғлайди. Арьянэм-Вайджони кенг худудда кўришни истайди ҳамда Тежен ва Мурғобни ҳам Хоразм худудига киритади. «Авеста»нинг ватани Хоразм эмас, балки Тежен ва Мурғобдир деб таърифлайди⁴.

И. Гершевич эса Аҳамонийларгача бўлган «Катта Хоразм» сиёсий уюшмасини Хоразм худудида эмас, балки Тежен ва Мурғобдадир деб

¹ Дьяконов М.М. Очерк истории Древнего Ирана. - М.: 1961. - С. 64.

² Струве В.В. Древний Иран и Средняя Азия // Всемирная история. Т. 1. - М.: 1955. - С. 590.

³ Массон В.М. Древнеземледельческая культура Маргианы ... - С. 127.

⁴ Henning W.B. Zoroaster: Politician or Witch-doctor? - Leiden, 1951. - P.43.

атайди¹. У Тежен ва Мурғобдаги ўтрок, ривожланган деҳқончилик маданиятининг Хоразмдан анча қадимийлигини ўз назариясининг асоси қилиб олади.

В.М. Массоннинг "...нега унда бу бирлашмани Хоразм деб аташ керак?" деган саволи тарих фанида узоқ вақт очик турди². Бугунги кунга келиб аниқ ишонч билан айтишимиз мумкинки, бу сиёсий бирлашмада хоразмликлар етакчилик қилган ва шунинг учун ҳам бу бирлашма фанда Катта Хоразм деб аталмоқда³.

И.Н. Хлопин ҳам Катта Хоразм давлатининг бўлганлигига шубҳа билан қараб, тарихий ва археологик манбаларни қайта кўриб чиқди⁴. Манбаларга Гекатей маълумотларини ҳам қўшди⁵. Маълумки, Гекатей маълумотларига кўра, хоразмликлар парфияликлардан шарқда истиқомат қилишган. Шундан келиб чиқиб, хоразмликларнинг аجدодлари қачонлардир Тежен ва Мурғобда яшаган, кейин шимолга Қорақум орқали Амударё бўйларини ўзлаштирган деб ўйлаш мумкин. Хоразмликларнинг Тежен ва Мурғобда яшаши ва кўчиши воқеаси Гекатей асарида, Акес дарёси Геродот асарларида ифодаланган. Лекин, бу археологик жиҳатдан исботланмайди, яъни уларнинг аجدодлари Тежен ва Мурғобда яшаганлиги ва шимолга кўчганлигини археология инкор қилади⁶, деган хато фикрга келади. Фикримизча И.Н. Хлопин ёзма манбалардан яхши фойдаланган ва уларда ифодаланган тарихий воқеаларни жонлантириб, географик номларни тўғри жойлаштиради. Аммо, Қадимги Хоразмликларнинг шимолга кўчганлигини археология инкор қилади деб хато хулоса қилади, негаки, мил.ав. VI асрда Амударё дельтасида Кўзалиқир, Қалъалиқир каби ёдгорликларнинг пайдо бўлиши буни исботлайди.

В.А. Лившиц "История таджикского народа" асарига ёзган бобида «Катта Хоразм» давлати ғояси тўғрисида ўз фикрини ифодалаган. У ҳам

¹ Gershevitch I. The Avestan Hymn to Mithra. – Cambridge, 1959. - P.298-299.

² Массон В.М. Еще раз о геродотовой реке Акес // Эллинистический Ближний Восток, Византия и Иран. - М.: 1967. - С. 173.

³ Асқаров А.А. Қадимги Хоразм тарихига доир ... Б.76-84.

⁴ Хлопин И.Н. Историческая география южных областей Средней Азии. - Ашхабад, 1983.

⁵ Пьянков И.В. Сведения Ктесия о владениях Бардии на востоке Ирана // ВДИ. - М.: 1961 №4. - С. 100.

⁶ Хлопин И.Н. Историческая география ... – С. 32-44.

Геродотнинг Акес дарёси тўғрисидаги маълумотини Тежен-Герируд деб қабул қилади. Хоразмликлар мил. ав. VII-VI асрларда кенг ҳудудни эгаллаган ва ҳозирги Хоразмдан анча кенг жойларни назорат қилган деган фикрда асос бор. Гекатейнинг Хоразмликлар Парфиядан шарқда жойлашган деган маълумотини Хоразмликлар ўша ерда ҳам гегемонлик қилган деб тушунмоқ лозим. Аҳамонийларгача бўлган "Катта Хоразм"да қабилаларнинг ҳарбий-демократик конфедерацияси бўлган, давлат бирлашмалари пайдо бўлаётган давр деб баҳо беради. Марв ва Хирот бу конфедерациянинг асосий марказлари бўлган. Хорасмияликлар бошчилигидаги конфедерациянинг Аҳамонийлар давригача бўлган Ўрта Осиёнинг сиёсий тарихида ўрни катта бўлган¹.

Ўрта Осиё халқлари тарихи бўйича энг қадимги ёзма манба бўлган "Авеста"да Ахурамазда барпо қилган мамлакатлар қаторида, яъни Мауру, Бахди, Нисайя мамлакатларидан сўнг Харойу (Хоразм) ҳам тилга олинади².

Демак, ёзма манбаларнинг таҳлили Аҳамонийлар империясига қадар Қадимги Хоразм давлатчилиги бўлганлигини тасдиқлайди. Эслатиб ўтганимиздек, кўплаб тарихчилар ҳам шу фикрга келишган.

Қуйи Амударё ва Орол бўйларида олиб борилган ва олиб борилаётган археологик тадқиқотларнинг сўнгги илмий хулосалари қандай? Шу борада археологик таҳлил қилсак. Маълумки сўнгги бронза даврида (мил.ав. II минг йиллик) Евроосиё минтақаларига хос бўлган Андроново маданияти Қуйи Амударё бўйларида ҳам тарқалган. Бу маданият соҳиблари чорвадор халқлардан иборат бўлиб, ҳозирги Қозоғистон ва Сибирь чўл ва ўрмонзорларида истиқомат қилишган. Қуйи Амударё бўйларига келиб ўрнашган халқ қолдирган моддий маданият археология фанида Тозабоев маданияти деб юритилади. Бу маданият Андроново моддий маданият бирлигининг бир кўриниши бўлиб, мил.ав. II минг йиллик охири ва I минг йиллик бошида Оқчадарё ҳавзасида ўтроқлашади. Дехқончилик маданияти

¹ Лившиц В.А. Древнейшие государственные образования // ИТН. – Душанбе, 1963. - С. 152-153.

² «Авеста». Видевдат. V, 8.

пайдо бўлади. М.А. Итина Тозабогёб маданияти аҳолисининг деҳқончиликка ўтишини жанубнинг таъсири деб баҳолайди¹, жамоани бошқаришда матриархат, яъни она уруғи жамоаси бўлганлигини ёқлаб чиққан².

Мил.ав. VIII-VII асрларда Қадимги Хоразм воҳасида Амиробод ва Қуйисой маданиятлари тарқалган. Бу маданиятлар моддий манбаларида ҳам ривожланган жанубий вилоятларнинг таъсири сезиларли даражада кузатилган. Лекин бу маданиятларни юқори ривожланган ёки синфий жамиятга эришган дейиш қийин.

Бизга маълумки, ўз вақтида С.П. Толстов ирригация шохобчалари асосида Қадимги Хоразм давлати назариясини ишлаб чиққан эди³. Бу назария ҳам археологик жиҳатдан исботланмаган⁴. Негаки, Хоразм худудидаги қадимги каналлар воҳадаги Кўзалиқир ёдгорлиги асосида мил.ав. VI-V асрларда пайдо бўлганлиги кузатилмоқда. Юқорида келтириб ўтилган археологик маълумотларга таяниб В.М. Массон "Аҳамонийлар давригача Хоразмда буюк давлат бўлган" деган назарияни қўллаб-қувватламайди⁵.

Амударё ва Зарафшон бўйлари ирригация тарихи бўйича Я.Ф. Фуломов ва А.Р. Муҳаммаджоновларнинг изланишлари суғориш иншоотлари қурилиши ва давлатчилик ўртасидаги муносабатлар характерини очиб берди⁶.

Хоразм воҳаси мисолида қадимги давлатларнинг пайдо бўлишида ирригациянинг ўрни мавзусидаги Б.В. Андриановнинг изланишлари диққатга сазовор⁷. У Роберт Мак-Адамс⁸ ва Карл Витфогел⁹ назарияларига қарши

¹ Итина М.А. История степных племен Южного Приаралья // ТХАЭЭ. Т. X. - М.: 1977; Андрианов Б.В. Роль ирригации в становлении древних государств (На примере Средней Азии) // От доклассовых обществ к раннеклассовым. - М.: Наука, 1987. - С. 93.

² Итина М.А. История степных племен Южного Приаралья ... С. 217.

³ Толстов С.П. Древний Хорезм. - М.: 1948. - С. 341.

⁴ Массон В.М. Еще раз о геродотовой реке Акес // Эллинистический Ближний Восток, Византия и Иран. - М.: 1967. - С. 175.

⁵ Массон В.М. Древнеземледельческая культура Маргианы ... - С. 127.

⁶ Гулямов Я.Г. История орошения Хорезма с древнейших времен до наших дней. - Ташкент, Фан, 1957; Муҳаммаджонов А.Р. Қуйи Зарафшон водийсининг суғорилиш тарихи. - Тошкент, Фан, 1972.

⁷ Андрианов Б.В. Роль ирригации в становлении древних государств (На примере Средней Азии) // От доклассовых обществ к раннеклассовым. - М.: Наука, 1987.

⁸ Adams R. Mc. History patterns of Mesopotamian irrigation agriculture // Irrigation's impact on Society. - Tucson, 1974.

⁹ Wittfogel K. Oriental despotism // A Comparative Study of Total Power. - New Haven, 1957.

бориб, каналларнинг қадимги деҳқончилик цивилизацияларининг пайдо бўлишидаги ўрни, жамиятдаги ижтимоий дифференция натижасида катта каналларнинг казилиши сабабларини кўрсатиб берди. Унинг асосий ғояси Хоразмдаги суғориш иншоотларининг энг гуллаган даври, бу ерда давлатчиликнинг сиёсий марказлашган даврига тўғри келади. Бу каналларни казиш, тозалаш ишларида кўплаб куллар меҳнатидан фойдаланилган, меҳнат тақсимотининг пайдо бўлиши билан бирга қулдорчиликка асосланган ишлаб чиқариш шакли пайдо бўлган деган фикрга келганлигидир¹. Ю.М. Кабишанов, Ю.А. Заднепровский, В.В. Сидоровлар Б.В. Андрианов фикрига қарши бориб, Тигр, Евфрат, Қадимги Мисрдаги каби эркин жамоа аъзолари иштирокида Хоразм каналлари қазилган, шунча катта меҳнат кучини ташкил этиш учун каттиққўл бошқарув тизими, ўша кулларни эзиб, ушлаб турадиган давлат йўқ эди, деган фикрни илгари суришган². Б.В. Андрианов эса Хоразмда ўша катта каналлар қазилган вақтда давлатчилик бўлган, деган фикрда қолган³.

Москва Этнография институтининг Хоразм археологик экспедицияси Орол, Сирдарё ва Амударёнинг қуйи қисмида, қадимги қуруқ ўзанлар бўйларида археологик изланишлар олиб бориб Тагискен, Уйгурак, Чирикрабод, Қуйисой, Кўзалиқир ёдгорликларида илк кўчманчи сак қабилаларининг ҳаётига оид манбаларни ўргандилар⁴. Тагискен ва Уйгурак ёдгорликлари моддий маданиятида Қозоғистон ҳудудлари учун характерли бўлган Сак қабилаларига хос манбалар ўрганилган⁵.

Мил.ав. VII-VI асрларда Хоразм ҳудудида тарқалган Қуйисой маданияти этник жараёнларнинг шаклланиши борасида тарих фани учун

¹ Андрианов Б.В. Роль ирригации в становлении древних государств ... – С. 75-78.

² Гуляев В.И., Гусаков М.Г. Всесоюзная научная конференция «Причины перехода от классовых к раннеклассовым обществам». Москва, 1984 // СА. 1986. - № 1.

³ Андрианов Б.В. Роль ирригации в становлении древних государств... – С. 78.

⁴ Итина М.А. Хорезмская экспедиция - основные итоги и перспективы исследований // Культура и искусство древнего Хорезма. - М.: 1981. - С. 9.

⁵ Яблонский Л.Т. Саки Южного Приаралья (археология и антропология могильников). - М.: 1996

янги маълумотлар берди¹. Б.И. Вайнбергнинг фикрига караганда Куйисойликлар Эрон тилли чорвадор қабилалар бўлиб, мил.ав. VII асрда Эроннинг шимолий чегараларида яшаган ва сўнгра Хоразмга кўчган². М.А. Итина бу фикрга қарши чиқиб, жанубнинг таъсирини инкор қилмаган ҳолда, Куйисой маданияти маҳаллий халқ маданиятига тегишли, деган ғояни илгари суради³.

Ўрта Осиё ҳудудларида Андроново ва Сакларнинг генетик бирлиги хусусида антропологлар⁴ ва археологлар⁵ ўз фикрларини билдиришган. Тарихий шароитларга қараб Андроново маданиятининг мил.ав. VIII асргача яшаб келганлиги Жанубий Урал ва Қозоғистонда ҳам кузатилган⁶. Шу ерда яна бир масалага ойдинлик киритиб ўтишни лозим деб ўйлаймиз. Яъни, айрим ҳудудларда Андроново ва Сакларнинг моддий маданиятида ўхшашлик сезилмаса, Тагискен маданияти билан Дандибой-бегази ёки Карасук маданиятлари ўртасида майитни кўмиш ва сополлар ўртасида ўхшашликлар кузатилган⁷. Бу ҳолат Хоразм сакларининг (массагетларнинг) ерли маданият соҳиблари эканлигини тасдиқлайди. Улар ўтроқ жануб халқлари билан доимий маданий алоқада бўлишган. Орол бўйларида яшаган сак қабилалари моддий маданиятида жануб сополларининг учраши А.С. Сағдуллаев мақолаларида ҳам ёритилган⁸.

Яқинда академик А.А. Асқаровнинг Қадимги Хоразм тарихига бағишланган, фанда мавжуд бўлган «Қадимги Хоразм» ва «Қатта Хоразм»

¹ Вайнберг Б.И. Памятники Куюсайской культуры // Кочевники на границах Хорезма. ТХАЭЭ. Т. IX. - М.: 1979; Воробьева М.Г. Проблема «Большого Хорезма» и археология // Этнография и археология Средней Азии. - М.: 1979. - С. 38-42.

² Вайнберг Б.И. Скотоводческие племена в древнем Хорезме // Культура и искусство древнего Хорезма. - М.: 1981. - С. 128; Вайнберг Б.И. Памятники скотоводческих племен в левобережном Хорезме // Археология СССР. Степи Азиатской части СССР в скифо-сарматское время. - М.: 1992. - С. 117.

³ Итина М.А. Охранные археологические работы в Хорезме: итоги и перспективы // СЭ. - №1. - С. 53.

⁴ Гинзбург В.В. Материалы к антропологии гуннов и саков // СЭ. 1946. - № 4. - С. 210; Ходжаев Т.К. Динамика ареалов антропогенных типов на территории Средней Азии (неолит - нач. XX в.) // СЭ. - М.: 1983 - № 3. - С. 101.

⁵ Кузьмина Е.Е. Дискуссионные проблемы отечественной скифологии // Народы Азии и Африки. - М.: 1980. № 6. - С. ; Кузьмина Е.Е. Классификация и периодизация памятников андроновской культурной общности // Бюллетень Международной ассоциации по изучению культур Центральной Азии. Вып.9. - М.: 1985. - С. 43.

⁶ Черников С.С. Роль Андроновской культуры в истории Средней Азии и Казахстана // КСИА, 1957, XXXVI.

⁷ Яблонский Л.Т. Саки Южного Приаралья (археология и антропология могильников). - М.: 1996. - С. 70-71.

⁸ Сағдуллаев А.С. Проблемы инноваций в Среднеазиатских комплексах эпохи раннего железа // Приемственность и инновация в развитии древних культур. - Л., 1981. - С. 111-112.

муаммоларига бағишланган мақоласи эълон қилинди¹. Мақолада мавжуд ёзма ва археологик манбалар асосида Хоразм тарихининг муаммоли масалалари бўйича тарихчилар ва археологлар ўртасидаги давом этиб келаётган мунозараларга ойдинлик киритилди деб ҳисоблаймиз. Скилак - Гекатей - Геродот, «Авеста» маълумотлари асосида хорасмияликлар Бақтриядан жанубда, Ареядан шарқда, Герируд ва Хилменд дарёларининг юқори ҳавзасида, яъни ҳозирги Хирот водийсида яшаганлигини ишончли манбалар асосида исботлаб берилди. Аҳамоний шоҳларининг Хелменд тоғ дараларига тўғонлар қурганлиги, сув эвазига катта божлар талаб қилганлиги, бу тайзиклардан қийналган хорасмийларнинг Хирот водийсидан ҳозирги Хоразм ҳудудига - массагетлар юртига кўчиши ёзма манбалар асосида, у ерда юқори ривожланган деҳқончилик маданиятига, Қўзалиқир, Қалалиқир каби илк шаҳарлар, қалъаларга асос солинганлиги археологик манбалар асосида ёритилди.

Келтирилган маълумотлар асосида шундай хулоса қилсак бўладики, мил.ав. VII-V асрларга келиб Қуйи Амударё ва Орол бўйларида икки маданиятнинг шаклланиш жараёни кечган. Биринчи маданият Дандибой-бегази (Карасук), Тагискен маданиятлари асосида Сак-Массагет кўчманчи қабилалари маданияти шаклланган бўлса, Хирот водийсидан хорасмияликларнинг бу ерга кўчиб келиши натижасида Қадимги Хоразм маданиятига асос солинган. Хирот водийсидан кўчиб келган хорасмийлар сунъий суғоришга асосланган деҳқончиликда, монументал иншоотлар қуриш, ҳунармандчиликнинг барча соҳаларида бой тажрибага эга бўлиб, А.А. Асқаровнинг фикрича «Хоразм воҳасининг қирларида Қўзалиқир, Қалалиқир, текисликларида Қўйқирилган қалъа, Жонбос қалъа каби маҳобатли иншоотлар, канал ва ариқлар асосида ривож топган суғорма деҳқончилик маданияти шаклланди ва юрт мана шу маданият соҳиблари номи билан аталадиган бўлди»².

¹ Асқаров А.А. Қадимги Хоразм тарихига доир ... – Б. 76-84.

² Асқаров А.А. Қадимги Хоразм тарихига доир ... – Б. 82.

Қадимги Сўғд илк давлатчилиги тарихининг ўрганилиши. Зарафшон ва Қашқадарё воҳаларини бирлаштирувчи Қадимги Сўғд ҳудудида илк давлатларнинг шаклланиш тарихи масаласи жуда кам ўрганилган. Ваҳоланки, у “Авеста”да Ахурамазда бунёд этган иккинчи мамлакат сифатида тилга олинган: Гава сўғдийлар истиқомат қиладиган юрт. Асосий дарёси Дарджи¹. И.В. Пьянков "Дарджи" дарёсини ҳозирги Дарғом билан боғлайди².

Бошқа ёзма маълумотлар асосида ҳам Сўғд давлатчилиги бўйича жўяли маълумотларни топишимиз қийин. Геродот маълумотларига кўра Аҳамонийлар империясининг XVI сатраплигига Парфия, Хоразм, Арийлар билан бирга Сўғд ҳам кирган³. Маълумки, Сўғднинг XVI сатраплик таркибига кирганлиги тадқиқотчиларда шубҳа уйғотган⁴. Бу ҳолатга И.М. Дьяконов анча ойдинлик киритиб, бир киши подшоҳлик қилган ҳудуд битта сатрапликка кирган, Доронинг отаси Гистасп бир вақтда Парфия ва Гирканиянинг сатрапи бўлган, Доро "шоҳлар шоҳи" бўлганидан сўнг Арийлар, Хоразм ва Сўғд Гистаспга берилган бўлиши мумкин, деган фикрни билдирган⁵.

Александр Македонский юришларини ёритган юнон тарихчилари Квинт Курций Руф ва Арриан асарларида Мароқанд воқеликлари ёдга олинади. Биз учун энг қимматли бўлган маълумот Александр Македонскийнинг мил.ав. 328-327 йиллардаги Мароқанд-Бақтр юришидир. Маълумки, юнон тарихчиларининг маълумотларига кўра Александр Македонский Мароқанддан чиқиб Ксениппа ва Наутакага боради. Наутакада қишни ўтказиб, Габаза, Паретайка ва Бубакена орқали Бақтрғача борган⁶. Ксениппа ва Наутака Сўғд ҳудудлари, аниқроғи Қарши ва Шаҳрисабз

¹ «Авеста» Видевдат, I,4.

² Пьянков И.В. Зороастр в истории Средней Азии: проблемы места и времени (опыт исторической реконструкции) // ВДИ. - М.: 1996. №3. - С. 3-23.

³ Геродот, III, 117.

⁴ Бартольд В.В. Сведения об Аральском море и низовьях Аму Дарьи с древнейших времен до XVII века // ИТОРГО, т. IV. Вып. II. - Ташкент, 1902. - С. 6-7.

⁵ Дьяконов И.М. Истории Мидии. - М.: Л., 1956.

⁶ Арриан. Поход Александра. (Пер. М.Е. Сергеевко). М.-Л., 1962; Руф Квинт Курций. История Александра Македонского. (Под. ред. В.С. Соколова, М.: 1963).

воҳалари деб локализация қилинган¹. Габаза, Паретайка ва Бубакена эса Бактрия вилоятлари сифатида талқин қилинади².

Археологик тадқиқотлар натижасига кўра, Сўғд ҳудудида илк синфий муносабатлар ва унинг давлатчилиги тарихи ойдинлашмоқда. Сўғднинг ажралмас қисми бўлган Панжакентдан Саразм ёдгорлигининг топилиши Сўғд давлатчилиги асоси бўлган жамоаларнинг пайдо бўлиши ва тараққиётини кузатиш имкониятини берди. А. Исҳоқовнинг маълумотларига кўра энеолит даврида Саразм аҳолиси уруғ жамоа бўлиб, бронза даврида эса қишлоқ жамоа шаклида ҳаёт кечиришган³.

Илк бронза даврига оид Замонбобо ёдгорлиги манбалари асосида Е.Е. Кузьмина Замонбобо жамоаси учун она уруғи, яъни матриархат формаси хослигини кўрсатиб берган⁴. Шундан сўнг кўплаб тадқиқотчилар бутун Андроново маданияти жамоалари учун матреархат формаси характерли эканлигини таъкидлашган⁵. Бизнинг фикримизча, Замонбобо маданиятида матриархат тузуми бўлган бўлиши мумкин, лекин бу ҳолатни Андроново маданияти учун қўллаш тарихий методологик жиҳатдан тўғри бўлмаса керак, чунки юқори ривожланган фортификацияга эга бўлган Синташта ва Аркаим ёдгорликларининг топилиши, Андроноволикларнинг отдан транспорт воситаси сифатида фойдаланишга ўтиши минтақалараро алоқаларнинг ўрнатилишига йўл очган. Бу ҳолатларда жамоада эркакларнинг ўрни баланд бўлганлигидан далолат беради.

А.С. Сагдуллаевнинг Шаҳрисабз ва Яккабоғ ҳудудларидаги илк темир даври ёдгорликларида (Даратепа, Узунқир, Сангир тепа I) олиб борган тадқиқотларида Жанубий Сўғдда шаҳар маданиятининг пайдо бўлиши ва илк

¹ Ртвеладзе Э.В. Ксениппа-Паретака // Кавказ и Средняя Азия в древности и средневековье. - Л., 1981; Сулейманов Р.Х. Древний Нахшаб. - Ташкент, Фан, 2000.

² Шайдуллаев Ш.Б. К вопросу о локализации Паретака, Бубакена и Габаза // Формирование и развитие трасс ВШП в Центральной Азии в древности и средневековье. Тез. докл. международного семинара ЮНЕСКО. - Ташкент, Фан, 1990.

³ Исаков А.И. Саразм. - Душанбе, 1991.

⁴ Гулямов Я.Г., Исламов У.И., Аскарлов А.А. Первобытная культура в низовьях Зарафшана. - Ташкент, 1966; Кузьмина Е.Е. Могильник Замон-баба // СЭ, 1958. - № 2. - С. 31; Кузьмина Е.Е. Некоторые спорные вопросы истории первобытной культуры в низовьях Зарафшана // СА, 1968. - № 2. - С. 309.

⁵ Хазанов А.М. Материнский род у Сарматов // ВДИ. - М.: 1970, №2. - С. 147-148; Хлобыстина М.Д. Вопросы изучения структуры Андроновских общин «алакульского типа» // СА. - М.: 1975 №4. - С. 26-34; Итина М.А. История степных племен Южного Приаралья // ТХАЭЭ, Т. X. - М.: 1977. - С. 217.

давлатчилик формаларининг шаклланиш жараёнлари кузатилди¹. Бу борада Р.Х. Сулаймоновнинг Қарши воҳасида (Ёрқўрғон), М.Х. Исамиддиновнинг Челак туманида (Кўктепа) олиб бораётган археологик изланишлари диққатга сазавор². Эслатиб ўтилган ёдгорликларда илк шаҳарларнинг арк ва шахристон қисмлари таркиб топган. Бу шаҳарлар эгаллаб турган ҳудудларнинг нафақат иқтисодий ва маданий, балки сиёсий ва мафкуравий марказлари ҳам бўлганлигини тадқиқотчилар таъкидлашмоқда.

Сўғд давлатчилиги тарихида Афросиёбнинг алоҳида ўрни бор. У жуда кўплаб ёзма манбаларда қайд этилган. Кўрсатиб ўтилган илк темир даври Сўғд шаҳарлари воҳа-давлатлар марказлари ролини бажарган бўлса, Афросиёб ёдгорлиги ҳам ўзининг илк даврида воҳа-давлат, сўнг эса бутун Сўғд мамлакатининг пойтахти вазифасини бажарган³.

Маълумки, илк синфий жамият икки хил йўл билан пайдо бўлади⁴. Биринчи йўл, иқтисоди ва маданияти юқори ривожланган жамоаларда тараққиётнинг маълум бир босқичида давлатчиликнинг янги ўчоғи шаклланса, иккинчи йўл, ибтидоий даражада яшаётган жамоаларни ривожланган бошқа бир жамоа томонидан босиб олиниши ва бу ерда давлатчиликнинг ташкил этилиши натижасида янги давлат бунёд этилади. Сўғд ҳудудида илк давлатларнинг пайдо бўлиши мазкур умумий моделнинг биринчисига тўғри келади. Шу билан бирга бу ерда илк давлатчилик кўшни халқларнинг маданий таъсирида ҳам ривож топганлиги кузатилади.

Сўғд ўзининг географик жойлашувига кўра маданиятларнинг ўзаро қоришуви кечган минтақадир. Сўнгги бронза даврига оид Зарчахалифа, Жом қишлоқларидан олинган археологик маълумотлар, яъни бир ёдгорликдан, ҳаттоки, бир қабрдан турли маданиятларга - шимолий ҳудудларга хос бўлган

¹ Сағдуллаев А.С. Оседлые области на юге Средней Азии ... - С.42; Лушпенко О.Н. Раннежелезный век Южного Согда. (По материалам памятников Китабского и Яккабагского районов). Автореф. дис. ... канд. ист. наук. - Самарканд, 1998. – С.21.

² Исамиддинов М.Х. Генезис городской культуры Самаркандского Согда (Проблемы взаимодействия культурных традиций в периоды раннежелезного века и античности). Автореф. дисс. ... докт. ист. наук. - Самарканд, 2000, - С.42; Сулейманов Р.Х. Древний Нахшаб. - Ташкент, Фан 2000.

³ Исамиддинов М.Х. Истоки городской культуры Самаркандского Согда (проблемы взаимодействия культурных традиций в эпоху раннежелезного века и в период античности). - Ташкент, 2002.

⁴ Jacobsen Th. Primitive Democracy in Ancient Mesopotamia // JNES, II, 1943. - P.159; Jacobsen Th. Early Political Development in Mesopotamia // ZA, NF, 18, 1957. - P.104.

кўчманчи Андроново, жанубий ўтроқ Сополли маданиятларига хос бўлган моддий маданият намуналарининг топилиши маданиятлар синтези жараёнини кўрсатади¹. Жомдан топилган бронзадан ясалган ойна бу жараённи кўрсатувчи ашёвий далил сифатида хизмат қилади. Ойна ясалиши ва шакли бўйича Сополли маданияти ойналарига, ундаги чизилган безаклар эса кўчманчи чорвадор маданиятларга хослиги кузатилади.

Бу жараён илк темир даврида ҳам давом этади. Чироқчи қишлоғи ёдгорлигидан дашт қабилаларига хос ашёвий далилларнинг топилиши, Тўрткўлтёпа ёдгорлигидан сўнгги Чуст ва Қадимги Бактрия маданиятлари кулолчилиги намуналарининг аралаш учраши Сўғд худуди бронза ва илк темир даврларида доимий равишда маданиятлар қоришуви кечган худуд эканлигини кўрсатади².

Шаҳрисабз ва Қарши худудларидаги илк темир даври харобалари (Даратёпа, Узунқир Сангиртёпа, Ерқўрғон) Бактриянинг маданий таъсирида вужудга келган. Бу ерда илк шаҳар маданиятининг шаклланиши ва илк давлатчилик формаларининг пайдо бўлиш жараёнлари кузатилган³.

Марказий Сўғд худудларида илк шаҳар ва давлатчиликнинг пайдо бўлишида Кўктёпа ёдгорлиги алоҳида ўрин тутди⁴. У Қадимги Шарқ илк шаҳарларига монанд арк ва шаҳар қисмлардан иборат. Уни бошқаришда зардуштий оташпарастрларининг роли катта бўлган. Бу шаҳар ўз атрофларидаги худудларнинг нафақат маданий, балки сиёсий маркази ҳам ҳисобланган.

Бронза даврида Сўғд худудида яшаган жамоалар жамият тараққиётининг қишлоқ жамоаси даражасида бўлган бўлса, илк темир даврига келиб (Сангиртёпа, Ерқўрғон, Кўктёпа, Афросиёб ёдгорликлари

¹ Avanesova N, Šajdullaev Š, Ėrkulov A. Dzam - ein neuer bronzezeitlicher Fundort in der Sogdiana // AMIT. Band 33. - Berlin, 2001.

² Дуке Х.И. Чиракчинское поселение // ИМКУ. Вып.17. - Ташкент, ФАН, 1982. - С.19-29; Раимкулов А. А., Исамиддинов М. Х. Турткултёпа - новый памятник эпохи финальной бронзы в Южном Согде // Археологические работы на новостройках Узбекистана. - Ташкент, ФАН, 1990. - С. 30-37.

³ Сагдуллаев А.С. Оседлые области на юге Средней Азии ... С.42; Лушпенко О.Н. Раннежелезный век Южного Согда ... С.21.

⁴ Исамиддинов М.Х. Истоки городской культуры ... С.127.

мисолида) Сўғд худудида илк давлатчиликнинг воҳа типигаги шаҳар-давлатлар босқичлари таркиб топган.

Қадимги Фарғона илк давлатчилиги тарихининг ўрганилиши. Хитой ёзма манбалари асосида Фарғона шаҳарлари, уларнинг жойлашиши, локализация масалалари хитойшунос олимлар томонидан ёритилаётган бўлса¹, археологик манбалар асосида ҳам Фарғона шаҳарлари тарихи ўрганилмоқда². Ёзма манбаларнинг маълумот беришича, Фарғонада давлатчилик мил.ав. III-II асрлардан бошланади. Хитой манбаларида Фарғонада Давань (Да Юань) давлати бўлганлиги тўғрисида ўқишимиз мумкин³.

“Авеста”нинг мил.ав. II асрда Пахлавий ёзувида битилган, фанда "Кичик Авеста" номини олган вариантида "Хваджандда (Хўжанд) Ахшарий дарёси борлиги, бу дарёнинг Парикандан (Фарғона) оқиб ўтиши қайд қилинган⁴.

Тўғри, энг қадимги ёзма манба ҳисобланган «Авеста»нинг Вендидот қисмида, Ахурамазда бунёд этган мамлакатлар қаторида қадимги Фарғона тилга олинмайди. Албатта, бу ҳолат Фарғонада илк давлатчилик бўлмаган, деган тушунчани бермайди. Чунки, «Авеста»да эслатилган ҳудудлар Қадимги Шарқ цивилизацияси туркумига кирган вилоятлар бўлиб, уларнинг тарихий минтақа сифатида шаклланиши бронза даврига тўғри келади. Худди шундай ҳолатни Хоразм мисолида ҳам айтиш мумкин, чунки у ҳам Гатларда эмас, балки Вендидотда тилга олинган.

Қадимги Фарғона водийси деҳқончиликка энг қулай ҳудуд бўлганлиги боис, бу ерда бронза давридан бошлаб ўтроқ деҳқончилик ва илк шаҳар маданиятига асос солинган.

¹ Хўжаев А, Хўжаев К. Қадимги манбаларда халқимиз ўтмиши. - Тошкент, 2001. 117 б.

² Анарбоев А.А. Города Северной Ферганы в древности и раннем средневековье // ОНУ, 1-2, 1994. С.31-43; Матбобоев Б.Х. К локализации древних городов Ферганы // ОНУ. 1995. - № 9. – С.29-31

³ Бичурин Н.Н. Собрание о народах, обитавших в Средней Азии в древние времена. - М.: - Л., 1950 №2; Литвинский Б.А. Проблемы этнической истории древней и раннесредневековой Ферганы // История культуры народов Средней Азии. - М.: 1976.

⁴ «Авеста» Видевдат, 19-20; Пьянков И.В. Зороастр в истории Средней Азии: проблемы места и времени (опыт исторической реконструкции) // ВДИ. - М.: 1996 №3. - С. 3-23.

Археологик манбалар Чуст маданиятининг сўнгги босқичларида қадимги Фарғона ҳудудларида илк синфий муносабатларнинг пайдо бўлиши ва давлатчиликнинг шаклланиши борасида янги маълумотлар бермоқда¹. Шундай бўлса-да, фанда Чуст маданияти даврида илк шаҳарларнинг шаклланганлигига шубҳа билан қаровчилар ҳам бор².

Чуст маданиятига оид археологик манбалар асосида Фарғона ҳудудида нафақат илк шаҳар маданиятининг шаклланиши тўғрисида маълумотлар олинди, балки синфий муносабатларнинг ўрнатилиши ва шу асосда Қадимги Фарғона ҳудудида илк давлатлар тарихини ўрганиш ҳам бошланди³. Б.Х. Матбобоевнинг фикрича, Чуст маданиятининг сўнгги даврида Фарғона ҳудудида илк давлатларнинг шаҳар-давлатлар ёки воҳа-давлатлар кўриниши мавжуд бўлган. Чуст маданиятининг ноёб ёдгорлиги Далварзинтепада илк шаҳар маданияти белгиларининг мавжудлиги Б.Х. Матбобоевнинг фикри тўғри эканлигини тасдиқлайди.

Б.Х. Матбобоев ўз тадқиқотларида ўзбек давлатчилиги тарихида Даван давлатининг ўрни катта эканлигини таъкидлайди. Унинг Даван давлатининг тузилиши, ҳудудий чегаралари, бошқарув тизими ва давлат ҳудудида жойлашган шаҳарлар тарихига бағишланган тадқиқотлари эълон қилинди⁴.

Маълумки, Чуст маданиятига оид 80 дан ортиқ археологик ёдгорликлар аниқланган ва маълум даражада ўрганилган. Бу ёдгорликлар орасида шаҳар тоифасига оид Чуст, Далварзинтепа каби ёдгорликлар икки қисмдан, яъни арк ва «шаҳристон»дан иборат. Далварзинтепанинг умумий майдони 25 гектарни ташкил этади.

¹ Заднепровский Ю.А. Древнеземледельческая культура Ферганы // МИА. Вып.118. 1962; Горбунова Н.Г. К истории Ферганы в эпоху раннего железа // СА., 1962. № 4; Анарбоев А.А. Города Северной Ферганы в древности ... С.31-43; Матбобоев Б.Х. К локализации древних городов Ферганы ... С.29.

² Сарияниди В.И., Кошаленко Г.И. Средняя Азия в раннежелезном веке // Археология СССР. Древнейшие государства Кавказа и Средней Азии. - М.: 1985. - С. 202.

³ Заднепровский Ю.А. Раннежелезный век Ферганы и проблемы возникновения Даваньского государства // Раннежелезный век Средней Азии и Индии. Тезисы докладов Советско-Индийского симпозиума. - Ашгабад, 1984; Матбобоев Б.Х. Ўзбек давлатчилигининг илк босқичларида Фарғона // Ўзбек давлатчилиги тарихида Қадимги Фарғона. Академик Яҳё Фуломов номидаги «Ўзбек халқи ва давлатчилиги тарихи» Республика илмий семинарининг маърузалари матнлари (15-16 май, 2001 йил, Наманган). - Самарқанд, 2001. Б. 23-40.

⁴ Анарбоев А, Исломов У, Матбобоев Б. Ўзбекистон тарихида қадимги Фарғона. - Тошкент, Фан, 2001.

Чуст маданияти ёдгорликлари суғорилиш тармоқларига асосланган ҳолда районлаштирилган. Ҳар бир иқтисодий районда биттадан йирик шаҳар, шаҳар атрофида эса кўплаб қишлоқ типигаги ёдгорликларнинг жойлашиши кузатилмоқда. Бу аломатлар, ҳақиқатан ҳам Чуст маданиятининг сўнгги даврларида Фарғона ҳудудида шаҳар-давлатларнинг таркиб топа бошлаганлигидан далолат беради. Мазкур ёдгорликлар орасида энг йириги Далварзинтепа бўлиб, у сўнгги бронза ва илк темир даврларида бутун Фарғона шаҳар-давлатларининг маркази вазифасини бажарган бўлиши эҳтимолдан узоқ эмас¹.

Фикримизча, Чуст маданияти ёдгорликлари мисолида Қадимги Фарғона подшоҳлиги муаммосини кўтариш вақти келди, деб ҳисоблаймиз. Чунки, фанда мавжуд Қадимги Хоразм подшоҳлигига нисбатан Фарғона подшоҳлиги муаммосини ечиш археологик жиҳатдан анча енгил кўринади. Эслаб ўтганимиздек, 80 дан ортиқ ёдгорликлар мажмуаси, шаҳар типигаги ёдгорликларнинг тоифаларга бўлиниши, Чуст маданияти ёдгорликлари географиясининг Бактриягача кенгайиб бориши каби фактлар бу масалага ижобий ечим беради. Қадимги Фарғона подшоҳлиги шаҳар-давлатларнинг (воҳа–давлатларнинг) ҳудудий бирикиши натижасида шаклланган. Б.Х. Матбобоев таъкидлаганидек, Фарғона шаҳар-давлатларининг ёки сиёсий бирлашманинг маркази вазифасини Далварзинтепа бажарган бўлиши мумкин.

Ўрта Осиё кўчманчиларининг ижтимоий табақалари ва давлатчилигининг ўрганилиши. В.М. Массон Аҳамонийларгача бўлган Ўрта Осиёнинг сиёсий харитасини қуйидагича тасаввур қилади: «Бактрияда йирик сиёсий бирлашма (давлат) бўлган, унинг маданий ва сиёсий доираси Марғиёна, мумкинки, Арийлар ва Сўғдийларгача ёйилган. Иккинчи сиёсий куч кўчманчилар дунёсидир. Уларнинг ҳар хил конфедерацияси бўлган ва

¹ Заднепровский Ю.А. Древнеземледельческая культура Ферганы // МИА. Вып.118. М.: 1962; Матбобоев Б.Х. Ўзбек давлатчилигининг илк босқичларида Фарғона ... - Б. 23-40.

турли кўчманчи қабилаларни бирлаштириб турган. Мил. ав. VI аср ўрталарида гегемонлик ролини Массagetлар бажарган»¹.

Кўчманчилар дунёсида илк синфий муносабатлар ва давлатчиликнинг ривожланиши тўғрисида фанда ҳар хил ғоялар кураши мавжуд. А.И. Першиц ва А.М. Хазановлар, "кўчманчилар ўз ҳолича фақат илк синфий муносабатлар даражасигача ўсиши мумкин. Кейинги ривож фақат кўшни деҳқон ва шаҳар жамоаси таъсирида ривожланади" деган бўлса², Ю.В. Павленко, "кўчманчилар дунёси ўз ҳолича, яъни цивилизациялашган кўшни жамоалардан ташқарида ривожланганда, уларга бўйсунган деҳқон ва шаҳар жамоалари бўлмаганда, улардан солиқлар йиғилмаганда ва ниҳоят уларнинг бир гуруҳи ўтроқлашмаганда, ўтроқлашган ҳудудларда шаҳар маданиятининг пайдо бўлиши жараёнлари кечмаганда кўчманчилар жамоаси ҳаттоки илк синфий муносабатлар даражасига ҳам чиқа олмаган бўларди", деб ҳисоблайди³.

Бу фикрлар кўчманчи халқлар яратган моддий маданиятга эътиборсизлик ва уларнинг яшаш тарзини яхши англамаслик натижасида пайдо бўлган. Ишлаб чиқаришнинг асоси деҳқон жамоаларида ер, шаҳарда хунармандчилик бўлган бўлса, чорвадор-кўчманчи қабилаларда чорвачилик ҳисобланади. Албатта, чорва шахсий мулк ҳисобланади. Чорва молларини боқадиган яйловлар жамоа тараққиётининг илк босқичларида умумий бўлган. Лекин, чорва моллари сонининг ошиши натижасида яйловлар ҳам қабила ёки қабила иттифоқчилари ўртасида бўлина боради. Сув ҳавзалари молларни боқиш ва кўпайтириш учун асосий омиллардан бири ҳисобланади. Яйловларни, молларни, сув ҳавзаларини кўриқлаш учун эса қуролланган кўриқчилар ёки жангчилар тўдаси вужудга келади.

Кўчманчи жамоаларда кўпроқ иккита ижтимоий қатлам кузатилади. Булар катта чорвага эга бўлган ҳукмдорлар ва улар хизматида бўлган

¹ Массон В.М. Древнеземледельческая культура Маргианы // МИА, 1959. - № 73.

² Першиц А.И. К вопросу о социальных отношениях у кочевников // Основные проблемы африканистики: Этнография. История. Филология. - М.: Наука, 1973. - С. 3-23; Хазанов А.М. Социальная история скифов: Основные проблемы развития древних кочевников евразийских степей. - М.: Наука, 1975. - С. 275.

³ Павленко Ю.В. Раннеклассовые общества. Генезис и пути развития. - Киев, 1989.

камбағал жамоалардир¹. Марказий Осиё илк кўчманчиларининг оилавий муносабатлари ва ижтимоий табақаланиши масалалари «Авеста»да, антик давр тарихчилари, жумладан Геродот асарларида ўз аксини топган².

И.В. Пьянков маълумотларига кўра, антик давр тарихчилари Ўрта Осиё кўчманчиларини куйидагича тасаввур этган: Ўрта Осиёнинг ғарбида чўл ва дашт қисмларини "Массагет" ("Дербик") қабилалари ..., шарқда тоғ ва дашт қисмларида "Сак" қабилалари ..., Танаис (Сирдарё) бўйлари ва унинг нариёғида "Даи"лар истиқомат қилишган³.

Геродот: "Массагетлар оддий кишилар, Форс тўкин-сочинликларидан беҳабар", деб ёзган бўлса, Арриан "... ўта қашшоқ ҳолда яшайди, камбағал ва ҳақпарвар кишилар, яғона ютуғи ёй ва ўқ, овқати гўшт ва сут, кийимлари теридан, ҳукмдорлари ҳам, оддий кишилари ҳам барабар, меҳмондўст, тинчликпарвар ва озоддир⁴, дейди.

Сак қабилалари тўғрисида ҳам шунга ўхшаш маълумотлар бор. "Қишлоқ ва шаҳарлари йўқ. Аравада яшашади, фақат чорвачилик билан шуғулланади". Ктесий эса Сакларнинг дехқончилик билан шуғулланиши ва оз бўлса-да, шаҳарлари борлиги хусусида ёзган⁵.

Ўрта Осиё кўчманчиларининг сиёсий ҳаёти тўғрисида куйидагича маълумотлар бор: ҳар бир кўчманчи қабилаларнинг бошида шоҳ ёки малика туради. Массагетларда малика Томирис; Сакларда малика Зарина, шоҳ Аморг, шаҳзода Спаретра (Мавак) ва бошқалар. Шоҳ ёки малика уруш вақтида қўмондонлик қилган, бошқа қабилла шоҳларига тинчлик ёки иттифок тўғрисида элчилар юборган. Шоҳлик авлоддан авлодга ўтган. Ктесий маълумотларига кўра, Саклар ўлган шоҳларга катта қўрғон-қабрлар қурган.

¹ Генинг В.Ф. Проблема социальной структуры общества кочевых скифов IV-III вв. до н.э. по археологическим данным. Ф. Энгельс и проблемы истории древних обществ. - Киев, 1984. - С. 215-234.

² Пьянков И.В. Общественный строй ранних кочевников Средней Азии по данным античных авторов // Ранние кочевники Средней Азии и Казахстана. ТД. Ноябрь 1975. – Л., 1975. - С. 84.

³ Пьянков И.В. Общественный строй ранних кочевников Средней Азии ... - С. 84-93.

⁴ Пьянков И.В. Общественный строй ранних кочевников Средней Азии ... - С. 84-93.

⁵ Пьянков И.В. Общественный строй ранних кочевников Средней Азии ... - С. 85.

Қабрлар учбурчак шаклда бўлиб, учи баландга қараган. Томонлари 3, баландлиги 1 стадий. Бу пирамидалар олтин тақинчоқлар билан безатилган¹.

Ўрта Осиё кўчманчилари сиёсий ҳаётида муҳим роль ўйнаган халқ йиғини тўғрисида ҳам И.В. Пьянков маълумотлар тўплаган. Халқ йиғинида барча қуролли жангчилар қатнашган. Йиғинда уруш ёки сулҳ масалалари ҳал қилинган. Агар уруш тўғрисида битимга келинса, ҳамма жангга отланган. Ёзма қонунлар тўғрисида гапириш нотўғри бўлса-да, дербикларда енгил жинойтлар учун ҳам ўлим жазоси берилганлиги тўғрисида маълумотлар бор².

Ўрта Осиёнинг кўчманчи аҳолиси ўртасидаги ижтимоий табақаланиш тўғрисида ҳам мушоҳада қилса бўлади. Маълумки, массагетларда отлик кўшин ва пиёда аскарлар бўлганлиги тўғрисида маълумотлар бор. Пиёда аскарлар камбағал табақани англатса, жанговар кийимлари олтин тақинчоқлар билан безатилган, тўлиқ қурол-аслаҳага эга бўлган, отлари ҳам безатилган отлик аскарлар эса юқори табақани англатади. Манбаларда ҳукмдор сўзини билдирувчи "династи" термини ҳам учрайди. Династилар ўз кўшинини тузиши, жангга чиқиши ва шу йўл билан ўз ҳудудини кенгайтириши ва бойлигини ошириши мумкин бўлган. Шу маънода Сак ҳукмдорининг 30.000 бош моли бўлганлиги тўғрисида манбалар бор³. Албатта, шунча молни қарам кишиларсиз ёки хизматкорларсиз боқиб бўлмайди.

Массагет, Сак ёки Даи қабилалари қолдирган моддий маданиятни ўрганиш ва шу асосда Ўрта Осиё кўчманчиларининг ижтимоий табақалари ва давлатчилиги борасида археолог олим Б.А. Литвинский изланишлари мавжуд. У Помир Сак қабилаларининг келиб чиқиши, ижтимоий қатламлари тўғрисида маълумотлар тўплаган⁴.

Юқорида зикр этилган фикр ва мулоҳазалардан кўриниб турибдики, илк синфий муносабатлар ва умуман давлатчиликнинг пайдо бўлиши республикамиз ҳудудида бир текисда ривожланмаган. Қадимги Шарқ

¹ Пьянков И.В. Общественный строй ранних кочевников Средней Азии ... - С. 87.

² Пьянков И.В. Общественный строй ранних кочевников Средней Азии ... - С. 89.

³ Пьянков И.В. Общественный строй ранних кочевников Средней Азии ... - С. 84-93.

⁴ Литвинский Б.А. Древние кочевники «крыша мира». - М.: 1972.

цивилизациялари билан доимий маданий ва иқтисодий алоқада бўлган Бактрия худудида аҳолининг ижтимоий табақаларга бўлиниш жараёни, илк синфий муносабатлар, илк шаҳарларнинг пайдо бўлиши ёки "карликовый" давлатларнинг шаклланиш жараёни сўнги бронза даврида юз берганлиги археологик тадқиқотлар натижасида исботланмоқда. Бактрия Аҳамонийлар империяси таркибига кириш арафасида катта сиёсий бирлашма сифатида Ўрта Осиё халқлари тарихида ўз ўрнига эга бўлган.

Хоразм давлатчилиги тарихи борасида тарихчилар ва археологлар ўртасидаги қизгин мунозараларни ечишнинг ҳозирги кунда имконияти анча оғир. Сўнги бронза ва илк темир даврида Қуйи Амударё ва Орол бўйларида тарқалган Тозабогёб, Амиробод ёки Қуйисой маданиятларида ривожланган жамият ёки давлатчилик белгилари бўлганлиги тўғрисида гапириш қийин¹. Бу борада археологларнинг тарихчиларга қўшилиши учун Амиробод ёки Қуйисой маданиятларига оид янги шаҳар типидagi ёдгорликларни топиши ва ўрганиши лозим бўлади. Ҳозирги кунда Хоразм давлатчилиги борасида А.А. Асқаров олға сураётган ғоя заминида тарихий ҳақиқат бор кўринади, бунга қўшимча қилиб С.П. Толстовнинг "Хоразм подшоҳлиги халқларнинг ҳарбий демократик бирлашмасидан иборат бўлиб, доимо худудини бошқа халқлар ерлари эвазига кенгайтириб борган"², деган сўзларини келтириб ўтиш мумкин.

Илк давлатлар тарихи бўйича ёзма манбалар жуда кам. Юқорида таҳлил қилиб ўтганимиздек, уларни ўрганишда тадқиқотчилар талқини ҳам ҳар хил. Бу борада янги ёзма манба топилиши эса ҳақиқатдан жуда йироқ. Шу мақсадда Ўзбекистон худудида илк давлатларнинг пайдо бўлишида археология фани ютуқларидан фойдаланиш зарур. Археология фани ютуқлари асосида ишлаб чиқилган жамоаларнинг пайдо бўлиши ва ривожланишини, меҳнат тақсимотининг пайдо бўлиши ва жамоаларнинг

¹ Воробьева М.Г. Проблема «Большого Хорезма» и археология // Этнография и археология Средней Азии. - М.: 1979; Вайнберг Б.И. Изучение памятников Присарыкамишской дельты Амударьи в 70-80 годах // Скотоводы и земледельцы левобережного Хорезма. - М.: 1991; Рапорт Ю.А. Краткий очерк истории Хорезма в древности // Приаралье в древности и средневековье. - М.: 1998.

² Толстов С.П. Древний Хорезм. - М.: 1948. - С. 341.

ижтимоий гуруҳларга бўлинишини, шу асосда синфларнинг пайдо бўлишини, шаҳар маданиятининг шаклланиши ва ниҳоят шаҳар-давлатлар ва унинг формаларини ўрганиш ушбу диссертациянинг мақсади ҳисобланади. Қадимги Шарқнинг ажралмас бир бўлаги бўлган Ўзбекистон ҳудудида илк давлатларнинг пайдо бўлиши ва ривожланиши Қадимги Шарқдан алоҳида бўлганми ёки ўзаро алоқалар таъсирида рўй берганми? Шу каби масалалар билан шуғулланиш ҳозирги кунда ўзбек археологларининг бирламчи вазифасига айланмоқда ва бу масала ушбу диссертацияда баҳоли қудрат кўриб чиқилди.

Диссертациянинг илмий тадқиқот ишлари билан боғлиқлиги. Диссертация ЎзР ФА Археология институтининг ФА-Ф8-027 - “Ўрта Осиё икки дарё оралиғи ўтроқ деҳқон ва кўчманчи чорвадор маданияти: анъаналар ва инновация муаммоси (мил.ав. II-I минг йилликлар)” лойиҳаси доирасида ёзилди.

Тадқиқотнинг хронологик доираси. Мил.ав. II – I минг йилликнинг биринчи ярми.

Тадқиқотнинг мақсади. Археологик манбалар асосида Қадимги Бақтрияда сўнгги бронза даврида илк давлатчиликка асос солинганлигини Жарқўтон мисолида ёритиш, илк темир даврида ҳудудий давлатларнинг шаклланиши ва уларнинг конфедерацияси натижасида Бақтрия подшоҳлигининг ташкил топишини асослаб бериш. Аҳамонийлар босқини натижасида Бақтрияда давлатчилик институтларининг такомиллашган шакллариининг жорий этилишини археологик ва ёзма манбалар асосида ёритиш, мавзу бўйича янги назарий билим ва қарашларни шакллантиришдан иборат.

Тадқиқотнинг вазифалари. Сўнгги 15 йил ичида Ўзбекистон-Германия Бақтрия археологик экспедицияси қўлга киритган, давлатчиликка оид манбаларни фанга киритиш.

- Мавзуга оид илмий адабиётларни ўрганиш ва қиёсий таҳлил қилиш асосида, Бақтрия мисолида Ўзбекистон ҳудудида илк давлатчиликнинг шаклланиши ва ривожланиши тарихини яратиш.

Тадқиқот объекти ва предмети. Жанубий Ўзбекистон ҳудудида илк давлатчилик шакллари ва вужудга келиши. Археологик ва ёзма манбалар, тарихий тадқиқотлар.

Қўлланилган илмий услублар. Археологик қазишмалар микростратиграфия услубида ўтказилиб, топилмалар статистик ва таққослаш услуби асосида таҳлил қилинди, қазишмалар ва маданий қатламларнинг ёши радиокарбон анализлари ва маданиятлараро тарқалган ашёлар ёрдамида аниқланди.

Диссертациянинг илмий манбалари. ЎзР ФА Археология институти Шеробод отрядининг 1982-1993 йиллар давомида Шимолий Бақтриянинг илк темир даври ёдгорликларида, 1994-2003 йиллар мобайнида Жарқўтон ёдгорлигида олиб борган тадқиқотлари натижаси, «Авеста», Геродот ва бошқа юнон тарихчилари қолдирган маълумотлар диссертациянинг илмий манбаларини ташкил этди.

Ҳимояга қўйилаётган асосий ҳолатлар:

- Бошқарув ибтидоий бўлса-да давлатчиликдан аввал, жамоалар давридан бошлаб шаклланган (оила, патриархал оила, қишлоқ жамоаси бошқаруви);

- Илк давлатларнинг археологик белгилари ишлаб чиқилди. Бунда В.М. Массон ишлаб чиққан “Илк синфий жамият шаклланишининг археологик схемаси” асос қилиб олинди;

- Қадимги Шарқ цивилизацияси учун ишлаб чиқилган, бугунги кунда жаҳоннинг қадимги давлатлари шаклланган ҳудудлари учун қўлланилаётган илк давлатлар типологиясини (шаҳар-давлатлар, ҳудудий давлатлар ва империялар) такомиллаштирган ҳолда Бақтрия учун қабул қилиш таклиф қилинди;

- Радиокарбон анализлар ва маданиятлараро тарқалган моддий маданият ашёлари ёрдамида Бақтриянинг бронза ва илк темир даврининг кадимийлаштирилган хронологияси таклиф этилди;

- Жарқўтон Қадимги Шарқ дунёсининг шаҳар-давлатлари билан қиёсий таққосланди. Ёдгорликнинг топографияси, бошқарув ва ишлаб чиқариш тизимининг шаклланиши натижасида яратилган моддий маданият намуналари, маданий алоқалар даражаси ёдгорликни шаҳар-давлатлар тоифасига киритиш имконини берди;

- Жарқўтонда марказлашган диннинг шаклланиши билан бирга, жамоаларда зоолатирик, ажодлар руҳига ибодат каби диний қарашлар сақланиб қолган;

- Бақтрияда оромий ёзувга қадар пиктографик белги ва пиктографик ёзув турлари мавжуд бўлган;

- Сополли маданияти аҳолиси шимолда Андроново, жанубда Хараппа маданияти аҳолиси билан яқиндан маданий алоқада бўлган;

- Сополли маданияти аҳолиси соч соқоллари қора, қирра бурун, европоид типдаги одамлар бўлиб, мумкинки, Шарқий Эрон тил гуруҳи лаҳжаларида гаплашган;

- Илк темир даврида Бақтрияда ҳудудий давлатлар шаклланиган;

- Ҳудудий давлатларнинг конфедерацияси натижасида мил.ав. VIII асрда Бақтрия подшоҳлиги барпо этилган;

- Ўрта Осиё халқлари мил.ав. VI-IV асрларда Ахамонийлар империяси таркибига кирган бўлса-да, унинг моддий маданияти намуналарида, меъморчилик, шаҳарсозлик соҳаларида ахамонийларнинг маданий таъсири сезилмайди. Ўзгаришлар географик бўлиниш ва сиёсий бошқарув соҳаларида амалга оширилган;

Диссертациянинг илмий янгиликлари:

- Давлатчилик ҳар бир ҳудудда ўзига хос тарихий жараёнда вужудга келиши инобатга олиниб, унинг назарий асослари ишланди;

- Илк давлатларнинг археологик белгилари қайта ишланиб, такомиллаштирилди;

- Хусусий мулкчилик ва давлатчиликнинг ашёвий далили бўлган муҳрларнинг классификацияси яратилди;

- Илк цивилизациянинг асосий белгиси бўлган пиктографик белги-ёзувнинг пайдо бўлиши жараёнлари кузатилди;

- Археологик манбалар «Авеста» маълумотлари билан таққосланди ва «Авеста археологияси» бўйича янги илмий йўналиш ривожлантирилди;

- Мил.ав. VI-IV асрларда Ўрта Осиё халқларининг Аҳамонийлар империяси таркибига киритилиши муносабати билан империянинг бошқарув услуби XIX аср ғарб шарқшунос олими Франсуа Ленорманъ тадқиқотлари асосида ёритилди.

Диссертация натижаларининг амалиётда қўлланиши. Диссертация натижалари асосида «Ўзбек давлатчилиги тарихи», «Ўзбекистон тарихи» асарларининг маълум бир бобларини, шу мавзу бўйича ўқув-услубий қўлланмалар ва дарсликлар ёзишда фойдаланиш мумкин. Шимолий Бақтриянинг бронза ва илк темир даври ёдгорликларида ўтказилган қазишмалар чоғида олинган топилмалар Термиз шаҳрининг 2500 йиллик юбилейига бағишлаб ташкил этилган Сурхондарё археология музейининг асосий экспонатларини ташкил этди. Жарқўтон ёдгорлигидан топилган ашёларнинг бир қисми Темурийлар тарихи Давлат музейида ташкил этилган «Ўзбекистон дурдоналари» кўрғазмасида, АҚШнинг Метрополитен музейида, Германиянинг Ганновер шаҳрида, Япониянинг бир қатор шаҳарларида ташкил этилган кўрғазмаларда намойиш этилди.

Диссертациянинг апробацияси. Диссертацияда кўтарилган асосий ғоялар республика ва халқаро илмий конференциялар, симпозиум ва семинарларда, жумладан «Ўзбекистон қадимда ва ўрта асрларда» (Самарқанд, 1992, 1993), «Бақтрия-Тоҳаристон қадимда ва ўрта асрларда» (Термиз, 1993), «Ўрта Осиё шаҳарлари ва Буюк Ипак Йўли» (Самарқанд, 1994), «Марказий Осиёда урбанизация жараёнининг пайдо бўлиши ва

ривожланиши» (Самарқанд, 1994), «Бақтрия-Тоҳаристоннинг шаҳар маданияти» (Термиз, 1995), «Зараутсой-1998» (Термиз, 1998), «Ўш ва Ўш вилоятининг мўғиллар давригача бўлган тарихи ва маданияти» (Ош, 1998), «Сўғд-Марказий Осиёнинг маданий алоқалари тизимида» (Самарқанд, 1999), «Жаҳон маданияти тарихи тизимида қадимги Хоразм цивилизациясининг ўрни» (Нукус, 2000), «Авеста» ва унинг инсоният тараққиётидаги ўрни» (Тошкент-Урганч, 2001), «Термиз шаҳрининг жаҳон цивилизациясида тутган ўрни» (Тошкент-Термиз, 2001), «Ўрта Осиё археологияси, тарихи ва маданияти» (Тошкент, 2002), «Шаҳрисабз шаҳрининг жаҳон тарихидаги ўрни ва роли» (Тошкент-Шаҳрисабз, 2002), «Кўчманчи ва ўтроқ халқларнинг маданий алоқалари» (Самарқанд, 2002), «Ўзбек халқининг келиб чиқиши: илмий-методологик ёндашувлар, этногенетик ва этник тарих» (Тошкент, 2004), Самарқанд шаҳрининг 2750 йиллик юбилейига бағишланган халқаро конференция (Самарқанд, 2007) ва ЎзР ФА Археология институтида ўтказиладиган Ўзбекистонда археологик тадқиқотларга бағишланган йиллик ҳисобот сессияларида, ЎзР ФА Тарих институти қошидаги академик Яҳё Фуломов номидаги «Ўзбек халқи ва давлатчилиги тарихи» Республика илмий семинарларида (СамДҚХИ, 2004; ТермДУ, 2009) маъруза қилинди.

Диссертация мавзуси бўйича чоп этилган илмий ишлар. Диссертация мавзуси бўйича Ўзбекистон ва Европа давлатларида чоп этиладиган илмий журналларда 64 та мақола, 2 та рисола ва 1 та монография чоп этилди, ушбу монография германиялик олимлар томонидан немис тилига тўлиқ таржима қилинди ва Берлинда нашр этилди.

Диссертациянинг тузилиши ва ҳажми. Диссертация кириш, бешта боб, хулоса, адабиётлар рўйхати, шартли қисқартмалар рўйхати ва альбомдан иборат. Диссертациянинг умумий ҳажми 288 бет, альбомда 57 та расм жамланган.

Президент И.А. Каримовнинг бир гуруҳ тарихчи олимлар ва оммавий ахборот ходимлари билан учрашувидан сўнг унинг «Тарихий хотирасиз келажак йўқ» номли асари чоп этилди. Бу асар тарих фани ривожига

янгидан-янги илмий йўналишлар, тарихга муносабат масаласида янги карашларнинг пайдо бўлишига асос бўлди.

И.А. Каримов ўзбек халқининг тарихий ўтмишини, унинг давлатчилиги тарихини ўрганишда ягона илмий концепциянинг йўқлиги хусусида гапириб, тарихчи олимларни бу соҳага диққат-эътиборини янада кучайтиришга чақирди. Президент таъкидладики, «ўзликни англаш тарихни билишдан бошланади. Исбот талаб бўлмаган ушбу ҳақиқат давлат сиёсати даражасига кўтарилиши зарур»¹. Тарихни ёритишда бирёқламаликка, субъектив фикрларга йўл қўймаслик зарур, «фақат баҳс, мунозара, таҳлил меваси бўлган хулосаларгина бизга тўғри йўл кўрсатади»².

Президентимиз ҳар бир ўзбек фарзанди «менинг аجدодларим кимлар бўлган, миллатимнинг ибтидоси қайда, унинг оёққа туриши, тикланиш, шаклланиш жараёни қандай кечган»³ деган саволларни ўзига-ўзи бериши кераклигини қайта-қайта уқтиради. Бу масалада «Ўзбекистоннинг, ўзбек халқининг бугун кенг оммага етказишга арзийдиган ҳаққоний тарихи яратилдими-йўқми?»⁴ деган зарурий саволни беради ва Шўролар даврида, ўзгалар ёзиб берган сохта ғоялар асосидаги тарихни қайта кўриб чиқиш лозимлигини таъкидлайди. У рус олимларининг илмий тадқиқотларини камситмаган ҳолда ўзбек олимларига қарата мурожаат қилади: «шундай улкан даврда юртимизда кечган давлатчилик тараққиёти, ижтимоий- сиёсий, иқтисодий, маданий ҳаёти атрофлича таҳлил этилган тадқиқотлар нега яратилмаяпти? Археология, Тарих, Шарқшунослик ва бошқа бир қатор институтларимиз бор. Мутахассислар нима билан машғул, қаёққа қарашаяпти? Ўзбек давлатчилиги қачон пайдо бўлган?»⁵. Янгидан шаклланаётган мустақил Ўзбекистон давлати бошида турган инсон сифатида Президентимиз бу ишга жонини, борлигини беришга тайёрлигини,

¹ Каримов И.А. Тарихий хотирасиз келажак йўқ // Биз келажакимизни ўз қўлимиз билан курашимиз. - Тошкент, 1999. – Б. 134.

² Каримов И.А. Тарихий хотирасиз келажак йўқ ... – Б. 134.

³ Каримов И.А. Тарихий хотирасиз келажак йўқ ... – Б. 136.

⁴ Каримов И.А. Тарихий хотирасиз келажак йўқ ... – Б. 137.

⁵ Каримов И.А. Тарихий хотирасиз келажак йўқ ... - Б. 138.

давлатчилик масаласи тобора ҳаётий мазмунга эга бўлиб бораётганлигини таъкидлайди. Бу масаланинг ечимини нафақат Президент, балки бутун халқ билишни истаётганлигини айтади. «Ўзбек давлатчилиги қайси асрда пайдо бўлди? Қандай тарихий босқичларни босиб ўтди? Мутахассислар, балки, тушунтириб берарлар, балки аниқ жавоблари бордир? Тарғибот, ташвиқот ишларини олиб бораётган олимлар, балки, аллақачон бир фикрга келишгандир? Лекин ҳозирча на матбуотдан, на дарсликлардан мен мана шу саволларга жавоб тополмадим»¹. Ўзбек давлатчилиги тарихини ўрганиш ҳозирги вақтда ўта долзарб масала бўлиши билан бирга, ўткир сиёсий аҳамият касб этаётир: «Ўзбекистонда давлатчилик бўлмаган деб, орқаворотдан ташвиқот юритаётган, шу фикрни онгимизга сингдирмоқчи бўлаётган, керак бўлса, халқаро жамоатчиликни шунга ишонтиришга уринаётган кучлар ҳали бор... Ўзбек тарихчиларининг бугунги кундаги асосий вазифаси мана шу давронинг пуч эканлигини исботлаш, давлатчилигимизнинг илмий нуқтаи назардан асосланган тарихини яратишдир»².

Қадим тарихимиз борасида Юртбошимизнинг айтган фикрлари биз археолог-олимларга дастуруламал бўлиб қолмоқда. «Бугунги бой маданиятимиз қайси цивилизациянинг маҳсули? Шундай маданият бор экан, уни шу заминда яшаган халқ яратганми ёки у бўм-бўш жойда пайдо бўлганми?»³ деган саволларга фақат археологларгина жавоб бера олади. Негаки, биз цивилизациялар тарихи муаммолари билан моддий манбалар асосида шуғулланамиз. Цивилизациялар тарихини яратишда Президентимизнинг қуйидаги гаплари иш услубимизга айланиб бормоқда: «Ҳар қандай цивилизация кўпдан-кўп халқлар, миллатлар, элатлар фаолиятининг ва ўзаро самарали таъсирининг маҳсулидир...»⁴.

Тарихчи олимлар «...сизлар миллатимизнинг ҳаққоний тарихини яратиб беринг, токи у халқимизга маънавий куч-қудрат бахш этсин, ғурурини

¹ Каримов И.А. Тарихий хотирасиз келажак йўқ ... Б. 138.

² Каримов И.А. Тарихий хотирасиз келажак йўқ ... Б. 139.

³ Каримов И.А. Тарихий хотирасиз келажак йўқ ... Б. 146.

⁴ Каримов И.А. Тарихий хотирасиз келажак йўқ ... Б. 146.

уйғотсин. Биз юртимизни янги босқичга, янги юксак маррага олиб чиқмоқчи эканмиз, бунда бизга ёруғ ғоя керак. Бу ғоянинг замирида халқимизнинг ўзлигини англаши ётади. Ҳаққоний тарихни билмасдан туриб эса ўзликни англаш мумкин эмас»¹. Президентимиз ҳаққоний тарихимизни барпо этиш ишларини нимадан бошлаш кераклиги хусусида фикр юритиб таъкидладики, «Энг аввал кўп минг йиллик бой ўтмишимизни тадқиқ этишнинг яхлит концепциясини, яъни дастурини, илмий изланишларнинг услубини, кўйилаётган вазифани амалга оширадиган илмий муассасалар, улардаги потенциал, кадрлар масаласини аниқлаб олишдан зарур... Аниқ, босқичлари белгиланган дастур асосида ҳар томонлама тадқиқотлар олиб борилади»². Иш услубимиз аниқ, тарихимизни яратишнинг дастурий йўл-йўриқлари ёрқин кўрсатиб берилган. Демак, гап энди ҳар бир илмий муассаса етук кадрлар билан таъминланишида, танланган мавзулар бўйича илмий ишларни ҳар томонлама пишиқ-пухта ташкил этишларида қолган.

«Ўзбекистон ҳудудида илк давлатчиликнинг шаклланиши ва ривожланиш босқичлари»ни ўрганиш тарихчиларимизнинг долзарб мавзулардан бири ҳисобланади. Бу мавзу фақат археология фани ва археологик манбаларни Қадимги Шарқ дунёси илк давлатчилиги билан, аниқроқ қилиб айтсак, Месопотамия, Қадимги Ҳиндистон, хуллас Яқин ва Ўрта Шарқ ҳудудларида бронза даврида шаклланган шаҳар-давлатлар тарихи билан таққослаш усули воситасида ўз ечимини топади. Негаки, кейинги йилларда ўтказилган археологик тадқиқотлар Ватанимиз ҳудудида илк давлатлар алфabetли ёзувнинг пайдо бўлишидан анча илгари, сўнгги бронза даврида шаклланганлигини тасдиқламоқда. Демак, бу илмий мавзу Археология институти жамоаси бажариши керак бўлган долзарб мавзу ҳисобланади. Президентимиз таъкидлаганидек «мазкур вазифани амалга ошириш учун Академияга қарашли Тарих, Шарқшунослик, Археология институтлари ўз иш фаолиятини ўзгартиришини замон талаб қилмоқда»³.

¹ Каримов И.А. Тарихий хотирасиз келажак йўқ ... - Б. 153.

² Каримов И.А. Тарихий хотирасиз келажак йўқ ... – Б. 153.

³ Каримов И.А. Тарихий хотирасиз келажак йўқ ... - Б. 153.

Муҳокамага қўйилаётган ушбу диссертация Президентимизнинг тарихчилар олдига қўйган вазифанинг маълум маънода бажарилиши деб қаралса хато бўлмайди. Тарихчилар билан бўлган учрашувда Президентимиз, Ўзбек давлатчилиги тарихини бирламчи манбалар асосида ёритиш шарт эканлигини алоҳида таъкидлаган эди.

Ўзбекистон ҳудудида илк давлатчиликнинг пайдо бўлиши масаласи академик А.А. Аскарлов, академик Э.В. Ртвеладзе, тарих фанлари докторлари Т.Ш. Ширинов, А.С. Сагдуллаев, М.Х. Исомиддинов, тарих фанлари номзодлари А.А. Анорбоев, Б.Х. Матбобоевларнинг монография ва мақолаларида ўз аксини топган¹.

Яратилган асарларда давлатчиликнинг шаклланиши борасида янгидан-янги фикрлар айтилмоқда, аммо шуларга қарамасдан Ўзбекистон ҳудудида илк давлатларнинг пайдо бўлиши ва шаклланиш жараёнлари талаб даражасида ёритилди деб айтиш қийин. Қўйилаётган масаланинг энг мураккаб томони шундаки, ёритилаётган мавзу бўйича махсус ёзма манбалар умуман йўқ. Ватанимиз ҳудудида илк давлатчилик ёзувнинг пайдо бўлишидан анча аввал пайдо бўлган. Шу сабабдан ҳам юзага келган вазият Ўзбекистон ҳудудида илк давлатларнинг пайдо бўлиши ва шаклланиши масаласини фақат археология фани кўмагида ҳал этишни тақозо этади.

Шуни тан олиб айтиш лозимки, хусусий мулк, синфий муносабатлар ва давлатларнинг пайдо бўлиши масаласи фан тарихида илк бор Ф. Энгельс томонидан «Оила, хусусий мулк ва давлатларнинг пайдо бўлиши» асарида ишлаб чиқилган. Бу масалаларни ёритишда у Фарбий Европанинг қадимги ва ўрта асрлар даври манбаларидан фойдаланган. Ф. Энгельс давлатларнинг пайдо бўлишида учта йўлни кўрсатиб берган. Биринчи йўл Атика,

¹ Аскарлов А.А., Ширинов Т.Ш. Ранняя городская культура ... - С. 96; Сагдуллаев А.С. Оседлые области на юге Средней Азии ... - С. 42; Исомиддинов М.Х. Истоки городской культуры Самаркандского Согда ... - С. 127; Анорбоев А. Ўзбек давлатчилиги тарихида Қадимги Фарғона ... - Б. 3-19; Матбобоев Б.Х. Ўзбек давлатчилигининг илк босқичларида Фарғона ... - Б. 21-26.

иккинчиси Рим йўли ва учинчиси Гервон варварларининг уруғ жамоа тузумидан ўсиб, Рим томон кенгайиши, яъни босиб олиш йўлидир¹.

XX аср мобайнида барча фанлар сингари тарих фанида ҳам катор кашфиётлар, янгиликлар яратилди. Шу жумладан, давлатчиликнинг шаклланиши мавзусини оладиган бўлсак, Месопотамиянинг «ном» типигаги шаҳар-давлатлари, Мисрдаги династиялар давригача бўлган шаҳар-давлатлар, Қадимги Ҳинд цивилизациясига тегишли шаҳар-давлатлар, Шан-Инь ва Чжоу - Қадимги Хитой давлатлари, Майя давлатлари, қўйингки, тарих-археология илмида аввал номаълум бўлган цивилизациялар очилиб, фан оламига олиб кирилди. Фандаги шу янгиликларга монанд равишда илк давлатларнинг пайдо бўлиши ва шаклланиши масалалари бўйича ҳам илмий ишланмалар ишлаб чиқилди.

Ўтган асрнинг 70-йилларидан бошлаб фанда илк давлатларнинг «предгосударств», «чифдом», «потестарных» каби ўнлаб шакллари мавжудлиги ҳақида фикр мулоҳазалар айтилди. Бу шакллар «ижтимоий-сиёсий организм» бўлиб, уларнинг пайдо бўлиши ҳамда яшаши эксплуатацияга ва эксплуататорлик муносабатларга асосланмаган².

Қадимги Шарқ тарихининг ажралмас бир бўлаги бўлган Ўрта Осиёда, хусусан мустақил Ўзбекистон ҳудудида илк давлатларнинг пайдо бўлиш жараёнлари қачон бошланган ва у қайси шаклда ривожланган, деган саволларга жавоб топиш ушбу диссертациянинг асосий вазифаларидан бири ҳисобланади. Қўйилган масалани ечишда илк давлатчилик соҳасида қилинган назарий ишланмалардан фойдаланилди. Улар Ўрта Осиёда кечган тарихий жараёнларга солиштирилди. Жаҳон археология фани ютуқларидан, хусусан Қадимги Шарқ «ном» типигаги шаҳар-давлатларнинг шаклланиши билан Ўзбекистон ҳудудида шаклланган илк дехқончилик, илк шаҳар

¹ Фридрих Энгелс. Оила, хусусий мулк ва давлатларнинг пайдо бўлиши. К Маркс, Ф Энгельс. Асарлар тўплами. Том 21. - С. 169.

² Крадин Н.Н. Вождество: современное состояние и проблемы изучения // Ранние формы политической организации. - М.: Восточная литература РАН, 1995. - С. 11-61; Васильев Л.С. Протогосударство-чифдом как политическая структура // Народы Азии и Африки. №6. - М.: 1974. - С. 157-175; Першиц Л.И. Вождество // Свод этнографических понятий и терминов. Социально - экономические отношения и соционормативная культура. - М.: Наука. 1983. - С. 34-36.

маданиятлари ёдгорликларидан олинган илмий маълумотлар ўзаро таққосланди.

Муаллиф сўнгги 25 йил ичида бронза даврининг «шоҳ» ёдгорлиги – Жарқўтонда, Бактриянинг илк темир даври ёдгорликларида археологик казишмалар ўтказиб, илк давлатчиликнинг шаклланиши борасида бой манбалар тўплади. Бирламчи манбалар асосида Ўзбекистон ҳудудида илк давлатчилик муносабатларининг пайдо бўлиши мавзусини ёритиш имконияти туғилди.

Диссертацияда, шунингдек, илк давлатларнинг шаклланиши ва ривожланиш босқичлари соҳасида тарих фани эришган ютуқлар асосида Ўзбекистон ҳудудида илк давлатларнинг ривожланиш босқичлари археологик ва ёзма манбалар асосида ёритилди.

И-БОБ. ИЛК ДАВЛАТЛАРНИНГ ПАЙДО БЎЛИШИ ХУСУСИДАГИ НАЗАРИЙ МАСАЛАЛАР

1.1. Ўрта Осиёда жамоаларнинг пайдо бўлиши ва унинг ривожланиш босқичлари.

Жамоалар тарихини ўрганишда, илк шаҳар ва давлатларнинг пайдо бўлиш жараёнларини тадқиқ этишда археологик материаллар асосий манба бўлиб хизмат қилади. Жамоаларнинг пайдо бўлиши ва ривожланиши масаласи Қадимги Шарқ мисолида жуда яхши ўрганилган. Бу масалада А.И. Тюменов ва И.М. Дьяконовларнинг Шумер жамоаларини ўрганишдаги тадқиқотларини алоҳида таъкидлаш мумкин¹. Олд Осиё мамлакатлари мисолида Н.Б. Янковская², Угарит ва Финикия бўйича М.Л. Гельцер³, Фаластин бўйича И.Д. Амусина⁴, Элам бўйича Ю.Б. Юсифов⁵, Вавилон бўйича Г.Х. Саркисян⁶, Эрон бўйича М.М. Дьяконов⁷, Хитой жамоалари бўйича бир қатор хитойшунос олимларнинг тадқиқотлари мавжуд⁸. Ҳиндистон жамоаларини ёзма манбалар асосида Г.М. Бонгард-Левин ва Г.Ф. Ильинлар ўрганган⁹. Т. Якобсен тадқиқотлари эса жамоаларни бошқариш масалаларига бағишланган¹⁰.

¹ Тюменов А.И. К вопросу о наемном труде в царском хозяйстве времени III династии Ура // ВДИ. - М.: 1950, №1. - С. 48-52; Дьяконов И.М. Община на древнем востоке в работах Советских исследователей // ВДИ. - М.: 1963, №1. - С. 43-51.

² Янковская Н.Б. Хурритская Аррапха // ВДИ. М.: 1957, №1. - С. 17-33; Янковская Н.Б. Землевладение большесемейных домовых общин в клинописных источниках // ВДИ. - М.: 1959, №1. - С. 35-51.

³ Гельцер М.Л. Материалы к изучению социально-экономической структуры Угарита // ВДИ. - М.: 1952, №4. - С. 28-34; М.Л.Гельцер. Новые данные о социальной структуре Угарита // ВДИ. - М.: 1954, №4. - С. 72-74; М.Л.Гельцер. Некоторые вопросы политической структуры Алалаха // ВДИ. - М.: 1956, №3. - С. 29-36.

⁴ Амусина И.Д. «Народ земли» // ВДИ. - М.: 1955, №2. - С. 14-35.

⁵ Юсифов Ю.Б. Купля-продажа недвижимого имущества и частное землевладение в Эламе II тыс. до н.э. «Keio», XXXVIII, 1960. - С. 5-22.

⁶ Саркисян Г.Х. Самоуправляющийся город Селевкидской Вавилонии // ВДИ. - М.: 1952, №1. - С. 68-83.

⁷ Дьяконов М.М. Очерк истории древнего Ирана. - М.: 1961. - С. 194-206.

⁸ Рубин В.А. Народное собрание в древнем Китае в VII-V вв. до н.э // ВДИ. - М.: 1960, №4. - С. 22-40; Переломов Л.С. Империя Цинь. - М.: 1962; Т.В.Степучина. К вопросу о социально-экономических отношениях в Китае в XIV-XII вв. до н.э // ВДИ. - М.: 1950, №2. - С. 56-76; М.В.Крюков. Род и государство в иньском Китае // ВДИ. - М.: 1961, №2. - С. 3-22.

⁹ Бонгард-Левин Г.М, Ильин Г.Ф. Дрениа Индия. - М.: 1969.

¹⁰ Jacobsen Th. Primitive Democracy in Ancient Mesopotamia // JNES, II, 1943, 3. - P.159; Jacobsen Th. Early Political Development in Mesopotamia // ZA, NF, 18, 1957. - P.104.

Юқорида эслаб ўтилган адабиётлар таҳлили шуни кўрсатадики, Қадимги Шарқнинг маданият ўчоқларида жамоаларнинг ривожланиши бири-бирига айнан ўхшамаса-да, бир-бирига монанд ҳолда ривожланган.

1.1.1-жадвал

Қадимги Шарқда жамоаларнинг ривожланиши



Қон-қариндошликка асосланган уруғчилик жамоаси. Энг қадимги уруғчилик жамоаси. Бу босқичда гуруҳли никоҳ (бир уруғ эркакларининг иккинчи уруғ аёллари билан жинсий алоқа қилиш тартиби) ҳукмрон. Ўрта Осиё шароитида неолит даврининг Қалтаминор маданияти жамоасини шу босқичга киритиш мумкин. Бу босқичда иқтисодий ҳаёт ўзлаштирувчи хўжаликка асосланган. Мулк ижтимоий характерда бўлган. Уруғ жамоалари катта чайласимон кулбаларда яшайди. Бу босқичнинг сўнггида аста-секин аёллар ташаббуси билан оила куртаклари пайдо бўла бошлайди (Жонбасқалъа чайласи).

Қон-қариндошликка асосланган жамоада барча маҳсулот умумжамоа мулки ҳисобланиб, ўзаро кўмак бош ролни бажарган. Жамоанинг бу яшаш тарзи улар орасида меҳнат тақсимотининг пайдо бўлишига олиб келмайди. Маҳсулотларнинг жамоа аъзолари ўртасида тенг бўлиниши жамоа тараққиётининг янада ривожланишига йўл бермайди.

Оила жамоаси. У уруғ жамоасидан ажралиб чиққан бўлиб, эркин хўжалик юритувчи ҳисобланади. Лекин бу жамоа ўз ҳолича яшай олмайди. Бу босқичда она жамоада ўз мавқеини сақлаб қолади. Мулк ҳали ижтимоий характерда бўлади. Булар давр нуқтаи назаридан Ўрта Осиёнинг деҳқончилик минтақаларида неолит ва энеолит даврини ўз ичига олади. Бу даврда аёллар ўз тақдирини бошқа уруғдан бўлган эркакларнинг бири билан боғлайди. Шунга қарамай, болалар олдида отага нисбатан тоғанинг нуфузи ҳали юқори бўлган. Она уруғи доирасида оила таркиб топа бошлайди, яъни аёллар фарзандларини, болаларининг отасини ўз уруғи жамоаси учун фойдали меҳнат билан машғул бўлишини талаб қилади. Натижада, гуруҳли никоҳ қоидалари парчаланиб, аёллар ташаббуси билан шакллана бошлаган оила кулбалари таркиб топади. Этнографик манбаларда кўплаб кузатилганидек, ичкуёвлик (эркакларнинг аёл жамоасида яшай бошлаши) никоҳ тартиби вужудга келади. Бироқ ичкуёв аёл жамоасининг тенг ҳуқуқли аъзоси бўла олмайди. У ўз «жазмани» ва ундан орттирган фарзандлари туфайли аёл жамоасида яшашга ва аёл жамоаси манфаати учун меҳнат қилишга мажбур бўлади. Дастлаб жамоа оилалари бир хонали кулбаларда яшайди. Бу манзара неолит даврининг Жайтун жамоаси ва Номозгоҳ I даври жамоалари ёдгорликларида кузатилади. Бу даврда ҳали ичкуёвлик никоҳ тартиби таркиб топмаган, эркаклар ўз жамоасига вақти-вақти билан қайтиб келиб ёрдам бериб туради. Оила иплари мустаҳкамлана бошлайди, эркаклар ўз жуфти ҳалоли хонадонига кўчиб ўтиб, тўла маънода эр вазифасини бажара бошлайди. Айнан шу даврдан бошлаб деҳқончилик ва чорвачилик билан боғлиқ бўлган меҳнат муносабатлари мустаҳкамланиб, оилаларнинг жамоа мулкига кўшадиган ҳиссаси орта бошлайди. Оқибатда жамоага кўпроқ даромад келтирувчи оилалар уруғ бошлиқларидан қўшган ҳиссасига яраша оилавий мулк тақсимоти бўлишини талаб қила бошлайди. Аъзоларининг кўпайиши туфайли энди оилага бир хонали уйлар торлик қилади. Натижада, кўп хонали уй-жойлар, бутун бошли ҳовлилар пайдо бўлади. Бу манзара Номозгоҳ II-III босқичларига оид ёдгорликларда кузатилади. Эркакларнинг

нуфузи ортиб, жамоадаги ўрни кўзга ташлана бошлайди. Ўзлаштирилган умумжамоа ерларини (суғориладиган ерларни) оила жамоаси ўртасида тақсимлаш бошланади. Эркакларнинг масъулияти ортиб, биринчи бор эр ва хотин ўртасида меҳнат тақсимоти юз беради. Жамоада ҳали аёлларнинг ижтимоий мавқеи юқори бўлганидан она уруғи доирасида эрлар оилавий бошқарув тизгинини ўз қўлига ҳали олмайди. Эрлар қанчалик тиришмасинлар оилада ва жамоада аёлнинг ҳукмронлиги сақланиб қолаверади. Натижада, эрлар ўз оиласини она уруғи жамоасидан ажратиб олишга урунадилар. Жамоада кўзга ташланадиган ер танқислиги сабабидан бир неча ана шундай оилалар бирлашиб, янги ерлар излаб жамоадан ажраб чиқадилар ва шундай қилиб, янги ишлаб чиқариш, патриархал оилалар жамоаси таркиб топади.

Қон-қариндошликка асосланган уруғ жамоалари Жанубий Туркменистон ҳудудидаги неолит ва энеолит даври ёдгорликлари мисолида яхши ўрганилган¹. Неолит даврига оид Жайтун², илк энеолит даврига оид Анау, Монжукли дepe, Овадан дepe, Гавич дepe, Чақмоқли дepe, ўрта энеолит даврига оид Дашлидже дepe, Муллали дepe, Геоксур I каби ёдгорликларда 8-10 та оила бирга яшаганлиги кузатилади. Бу оилаларда ўчоқлар, омборхоналар ва сиғиниш хоналарининг умумийлиги кузатилган³.

Патриархал оила жамоаси (катта оила, қўшничилик жамоаси). Бизнинг тасаввуримизда Номозгоҳ IV даври ана шундай тарихий жараёнга ўтишни эслатса, Номозгоҳ V даврида матреархат жамоаларидан патреархат оила жамоаларининг ажралиши юз беради. Шундай қилиб, уруғчилик жамоасининг учинчи босқичи ҳисобланган патриархал оила жамоаси таркиб топади. Номозгоҳ V даврининг охири ва Номозгоҳ VI даврида бу жараён жуда фаол кечади. Натижада, нафақат Ўрта Осиёнинг Мурғоб водийси, балки

¹ Массон В.М. Средняя Азия и Древний Восток. - М.: -Л., 1962; Сарияниди В.И. Некоторые вопросы древней архитектуры энеолитических поселений Геокюрского оазиса // КСИА, 1962. Вып. 91. - С.29.

² Массон В.М. Поселение Джейтун. - Л., 1971.

³ Хлопин И.Н. Геокюрская группа поселений эпохи Энеолита. - М.: Л., 1964; В.М. Массон. Джейтун и Карадepe // СА. - М.: 1957, №1; В.М. Массон. Изучение энеолита и бронзового века Средней Азии // СА. - М.: 1957, №4; В.И. Сарияниди. Энеолитическое поселение Геокюр (Результаты работ 1956-1957гг // Тр. ЮТАКЕ, Т. X. Ашгабат, 1960.

Жанубий ва Шимолий Бактрия ерлари ўзлаштирилиб, Даштли ва Сополли каби қадимги деҳқончилик маданиятлари шаклланди. Қадимги Шарқ цивилизациясининг бронза даврига оид Марғиёна ва Бактрия маҳаллий ўчоқлари таркиб топди. Энди жамоа мулки ўрнида хусусий мулк, патриархал оила мулки пайдо бўлди. Оила жамоаси ривожланиб, ўз навбатида катта патриархал оилага айланди. Бизнинг тасаввуримизга кўра, агар Номозгоҳ IV даври патриархал оиланинг шаклланиш жараёнини эслатса, Номозгоҳ V, Даштли ва Сополли даврида катта патриархал оила жамоаси ривожини кузатиш мумкин.

Бу жамоани оила бошлиқлари - оталар иштирокидаги кенгаш бошқарган. Доимий ишлаб чиқариш усули, товар алмашиш, меҳнат тақсимоти, хусусий мулкнинг шаклланиши мана шу даврда пайдо бўлган.

Маълумки, ишлаб чиқариш натижасида ҳамма вақт ҳам ортиқча маҳсулот олинавермайди. Бу ҳолатда бирор индивид эмас, балки оила жамоасининг бойиши ёки камбағаллашуви кузатилади. Натижада, камбағал оилалар моддий жиҳатдан бой оилаларга қарам бўлиб қолади¹. Патриархал оилалар жамоасини бошқаришда камбағал оила "ота"си иштирок этмай, бой оила бошлиқлари қатнашадиган бўлган². Меҳнат тақсимотининг ортиб бориши билан патриархал оила жамоаси ўртасида хусусий мулкка эгалик қилиш кайфиятлари кучайиб боради.

Қишлоқ жамоаси. Бир неча оила ва патриархал оилаларнинг ўзаро бирикиши натижасида шаклланиб, ибтидоий жамият ўз умрини ўтаб бўлаётган даврда юзага келади ва синфлар пайдо бўлишининг асоси бўлиб хизмат қилади. Айрим ҳолларда қишлоқ жамоалари уруғларга асосланмаган ҳолларда ҳам пайдо бўлади. Қадимги Ҳиндистон худудида қўшни бўлиб яшаш ва янги ерларни ўзлаштириш мақсадида ҳамкор бўлган кишилар жамоаси бунга мисол бўлади³. Бу манбада Қадимги Ҳиндистон жамоаларининг, яъни ҳар хил тилда сўзлашувчи ва хилма-хил тарзда ҳаёт

¹ Янковская Н.Б. Из истории Хурритского общества // XXV международный конгресс востоковедов. Доклады советской делегации. - М.: 1961.

² Jacobsen Th.. Early Political Development in Mesopotamia // ZA, NF, 18, 1957. - P.104.

³ «Атхарваведе», II, I; Г.М.Бонгард-Левин, Г.Ф.Ильин. Дреняя Индия. - М.: 1969. - С. 362.

кечирувчи кишилар бирикмаси ҳақида ҳикоя қилинади. Ҳайдалган ерлар хусусий мулк бўлган¹. Қишлоқ жамоаларида судлов тартиби ҳам мавжуд бўлган. Енгил қилмишлар жамоанинг ўзида, оқсоқоллар иштирокида ҳал қилинган бўлса, оғир жиноятлар жамоа судида ҳал қилинган. Суд жиноятчини жамоадан қувиб юбориши, жарима солиши мумкин бўлган². Қишлоқ жамоасидаги коллектив меҳнат, фуқаролар ўртасидаги ўзаро алоқалар, давлатнинг заруратини туғдирмаган. Ўз қишлоқларини ўзлари кўриқлашган, деворлар билан ўрашган³.

Қишлоқ жамоасини патриархал оила бошлиқлари, яъни оқсоқоллар кенгаши бошқарган. Бу жамоани кишиларнинг диний қарашлари ҳам бирлаштириб турган⁴. Уларнинг яшаш тарзи, патриархал оилаларнинг ўзаро жойлашиш тартибини бронза даврига оид археологик ёдгорлик - Сополлитепа мисолида таҳлил қилиш мумкин⁵.

Сополлитепа қалъаси - уч қатор мудофаа девори билан ўралган ва квадрат шаклидадир (82x82м). Қалъа ичида саккизта квартал - катта патриархал оила жойлашган. Биронта оила яқка ҳукмдор бўлганлиги тўғрисида археологик маълумот йўқ. Ёдгорликнинг симметрик плани ҳам патриархал оилаларнинг тенг ҳуқуқли бўлганлигини тасдиқлайди. Сополлитепа ёдгорлигидан топилган 158 та қабр ва улардан топилган ашёлар сонининг статистик таҳлиллари ҳам Сополлитепа аҳолисининг тенг ҳуқуқли бўлганлигидан далолат беради⁶. Демак, бу ёдгорлик саккизта катта патриархал оиладан иборат бўлган қишлоқ жамоасидир.

Сополлитепа аҳолиси хунармандчиликнинг барча турларини (кулолчилик, нафис санъат-тақинчоқлар, бронзадан ясалган ашёлар), уй қурилиши, ҳарбий ишлар, деҳқончиликни ривожлантирганлар. Бунинг учун

¹ «Ману» VIII, 24; Г.М. Бонгард-левин, Г.Ф. Ильин. Древняя Индия. - С. 364.

² Вишну, V, 167; Атхарваведе, III, 10; Бонгард-Левин, Ильин. Древняя Индия. - С. 366.

³ Брихаспати, XVII, 5-6; Бонгард-Левин, Ильин. Древняя Индия. - С. 366.

⁴ Шайдуллаев Ш.Б. Давлат ва дин // «Сўғд Марказий Осиёнинг маданий алоқалари тизимида». Р.Х.Сулаймонов таваллудининг 60-йиллигига бағишланган конференция. - Самарқанд, 1999. Б. 42-43.

⁵ Аскарлов А.А. Сапаллитепа. - Ташкент, Фан, 1973. - С. 144.

⁶ Ионесов И.В. Становление и развитие раннеклассовых отношений в оседлоземледельческом обществе Северной Бактрии. Автореф. дисс. ... канд. ист. наук. - Самарқанд, 1990. - С. 19.

бор ички имкониятларнинг барчасидан фойдаланганлар. Бизнинг фикримизча жамоани янада ривожлантиришнинг учта йўли бўлган:

- 1) жамоа ҳудудини янги ерларни ўзлаштириш ҳисобига кенгайтириш;
- 2) савдони ривожлантириш;
- 3) қўшни халқларни босиб олиш, талаш.

Сополлитепа аҳолиси биринчи йўлни танлаган. А.А. Аскарлов Сополлитепаннинг инқирози масаласини янги жойга, аҳолининг Жарқўтон ҳудудига кўчиши билан боғлайди¹.

Демак, Ўрта Осиё, жумладан Ўзбекистон ҳудудида жамоаларнинг пайдо бўлиши ва ривожланиш босқичлари Қадимги Шарқ жамоалари билан монанд ҳолда ривожланган. Жамоалар тараққиёти ҳудудларда давр жиҳатидан мос келмаслиги мумкин, лекин Қадимги Шарқнинг барча ҳудудида жамоалар юқорида таҳлил қилинган босқичлардан ўтган.

Жамоалар ибтидоий жамоа тузуми сўнггида пайдо бўлган ишлаб чиқариш хўжалигидан иборат бўлиб, ўзига хос бошқарув усулларига эга бўлган. Ишлаб чиқаришни ташкиллаштириш, тартибни ва жамоа аъзолари тинчлигини сақлаш, қўшни жамоалар билан алоқа қилиш кабилар жамоа ҳаётининг асосини ташкил этган.

Жамоаларни бошқариш усулларини, айниқса қишлоқ жамоасини бошқаришни бир қолипга солиб бўлмайди. Бунда шу қишлоқнинг ишлаб чиқариш усули нимага асосланганлигига асосий эътиборни қаратиш лозим. Жамоа аъзоларини жипслаштириб турган дин бирлигига ва дин намояндаларининг ёки бошқа бир қатлам - ҳарбийларнинг (куролли кишилар гуруҳи) жамоада тутган ўрнини ҳисобга олиш лозим бўлади.

Жамоаларнинг ривожланиши шуни кўрсатмоқдаки, илк давлат белгилари турли босқичларда пайдо бўлган. Ибтидоий жамоа заминда бошқарув усулининг такомиллашиб бориши, савдо ва товар айрибошлаш усулларининг ривожланиши жамоалар иттифоқининг давлатчиликка бўлган эҳтиёжини янада оширган.

¹ Аскарлов А.А. Древнеземледельческая культура эпохи бронзы ... С. 173.

1.2. Илк синфий жамият белгиларининг моддий маданият ёдгорликларида акс этиши.

Илк синфий муносабатларнинг пайдо бўлиши масаласи тарих фанида жуда кўп тортушувларга сабаб бўлган. Ю.В. Павленконинг сўнгги асари ушбу мавзуда қилинган сўнгги ишлардан бири ҳисобланади. У илк синфий жамиятнинг пайдо бўлиши борасида К. Маркс ва Ф. Энгельснинг ишлари, Совет тарихчиларининг 1930-1980 йиллардаги, Англия ва Америка археологлари ва этнографларининг илк давлатлар ва цивилизацияларнинг пайдо бўлиши хусусидаги ишлари тўғрисида алоҳида тўхталган¹. Шу боис мана шу масала бўйича фақат Ўрта Осиёда бажарилган ишларни илмий таҳлил этишга ва илк синфий жамиятнинг археологик белгиларини ишлаб чиқишга ҳаракат қиламиз.

Ю.В. Павленко илк синфий муносабатлар, илк давлатчилик, илк шаҳарлар ва илк цивилизация терминлари синоним сўзлар эканлигини таъкидлайди ва булар жамият тараққиёти жараёнида бир - бирини тўлдириб боради деб ҳисоблайди². У илк синфий жамиятнинг археологик белгилари-кўринишлари борасида В.М. Массон ишлаб чиққан археологик схемани таҳсинга сазовор деб ҳисоблайди. Бу схема Олд Осиё, Яқин Шарқ ва Колумб давригача бўлган Америкадаги қадимги деҳқончилик жамоалари археологик манбалари асосида тузилган³. Схеманинг асоси қилиб, эксплуататорлик муносабатларининг ривожланиши билан боғлиқ бўлган барча археологик белгилар ҳисобга олинган. Бунда аҳоли сонининг ўсиши ва шунга монанд ёдгорликларнинг ҳудудий кенгайиши, ҳунармандчиликнинг ривожланиши ва уни ташкил этиш масалалари, унинг марказлашув жараёнлари, деҳқончиликнинг агротехник такомиллашуви (каналлар), кўчманчи - чорвачилик, аҳолининг ижтимоий табақаланиш жараёнининг ўсиши (бой ва

¹ Павленко Ю.В. Раннеклассовые общества (генезис и пути развития). Киев, 1989. - С. 11-51.

² Павленко Ю.В. Раннеклассовые общества ... - С. 69.

³ Массон В.М. Экономический и социальный строй древних обществ. - Л., Наука, 1976. - С. 184.

камбағал табақаларга оид уйлар ва қабрлар, ҳарбий саркардалар ва ҳарбийлар қабрлари), мудофааланган илк шаҳарларнинг пайдо бўлиши, ёзув, йўллар ва савдонинг ривожланиш жараёнлари ҳисобга олинган.

В.М. Массон томонидан ишлаб чиқилган бу схемани бронза даврига оид ривожланган деҳқончилик маданиятига асосланган Қадимги Шарқ жамоалари учун, уларда синфий муносабатларнинг пайдо бўлишини ўрганиш учун қўллаш жуда ҳам ўринли. Лекин, Ўзбекистон ҳудуди бронза ёки илк темир даврлари учун бу схемани тўлиқ қўллаб бўлмайди. Негаки, Ўзбекистоннинг шимолий минтақаларида кўчманчи чорвадор маданиятлар истоқомат қилган бўлса, жанубий вилоятларда илк шаҳар маданиятига асос солинган. Чунончи, Тозабоғёб ёки Бургали маданиятларида ёдгорликлар иерархияси ёки ривожланган ҳунармандчилик ҳали шаклланмаган. Шунингдек, Бактрия, Сўғдиёна ёки Хоразмнинг илк темир даврига оид қабрлари археологияда ҳозирги кунгача номаълум бўлиб қолмоқда.

Фикримизча, В.М. Массон таклиф этаётган схемадан воз кечиш эмас, балки Ўзбекистон ҳудудида илк синфий муносабатларнинг пайдо бўлишини ўрганиш учун уни мослаштириш, такомиллаштириш лозим деб ўйлаймиз. Бунинг учун В.М. Массон таклиф этаётган археологик белгиларни биринчи ва иккинчи даражали белгиларга ажратиш лозим.

Бизнингча, қадимги халқларнинг ижтимоий-моддий тенгсизлигини кўрсатадиган асосий археологик белгилар кишилар яшаган уйларнинг оддийлиги ёки маҳобатлигидадир. В.М. Массон Жанубий Туркменистондаги илк шаҳар ёдгорлиги Алтин дипе мисолида уч хил яшаш уйларини ажратган. Шунга монанд равишда шаҳар аҳолисини уч хил ижтимоий қатламга ажратган¹.

Иккинчи археологик белги қабрлар ҳисобланади. Қабрларда учрайдиган ашёларнинг сони, турлари ва сифатига қараб ижтимоий гуруҳларга ажратилади. Ушбу йўналиш бўйича В.А. Алекшиннинг Қадимги Шарқ (Шумер, Анатолия) ва Жанубий Туркменистон ҳудудларидаги энеолит

¹ Массон В.М. Алтын-Депе // Труды ЮТАКЭ. Том XVIII. Л.: 1981. - С. 100-104.

ва бронза даври аҳолисининг ижтимоий табақаларига бағишланган тадқиқотлари¹, Сополли маданияти қабрлари бўйича И.В. Ионесов², Қадимги Хитой Чжоу вақти учун М.В. Крюков тадқиқотларини кўрсатиш мумкин³.

Учинчи археологик белги ривожланган ҳунармандчилик бўлиб, унинг марказлашуви ва ихтисослашиш жараёни кузатилиши шарт. Бу борада алоҳида илмий иш қилинмаган. Ҳунармандчилик маҳсулотларининг бозор учун тайёрланганлигини тасдиқловчи Оклахома штатидан топилган иккита топилмани эслатиб ўтиш kifоя. Бу топилмаларнинг бирида икки мингта чакмоқ тошдан ясалган пайкон бўлса, иккинчиси мингта пайкон ва пичоқлар мажмуасидан иборат. Ёки Сополли маданияти хумдонларининг ёдгорликдан ташқарига чиқарилиши, кулолчилик ва бошқа ҳунармандчилик маҳсулотлари шаклларининг айнан ўхшашлиги ва сифат даражаларининг бир хиллиги шу соҳа бўйича фақат ҳунармандлар, яъни бир гуруҳ ихтисослашган кишилар бозор учун маҳсулот ишлаб чиқарганлигини тасдиқлайди.

Тўртинчи асосий археологик белги - бу илк шаҳарларнинг пайдо бўлишидир. Ўрта Осиё ҳудудида илк шаҳарларнинг пайдо бўлиши борасида Т.Ш. Ширинов ва Б.Ж. Эшовнинг тадқиқотлари диққатга молик. Улар археология фанида бу борада қилинган барча илмий тадқиқотларни илмий таҳлил қилган. Г. Чайлд, В.И. Гуляев, В.М. Массон, В.И. Сариянидиларнинг илк шаҳарлар тўғрисидаги тушунчаларини қайта ишлаб, Ўрта Осиё илк шаҳарларининг археологик белгиларини ишлаб чиққанлар⁴.

1.2.1-жадвал

Илк синфий жамиятнинг археологик белгилари

¹ Алекшин В.А. Социальный строй раннеземледельческих обществ по погребальным памятникам культур Средней Азии и Ближнего Востока. Автореф. дисс. ... канд. ист. наук. - М.: 1977. - С.21; Алекшин В.А. Социальная структура и погребальный обряд древнеземледельческих обществ. - Л.: Наука, 1986. - С. 89.

² Ионесов В.И. Становление и развитие раннеклассовых отношений в оседлоземледельческом обществе Северной Бактрии. Автореф. дисс. ... канд. ист. наук. Самарканд, 1990. - С.19.

³ Крюков М.В. Социальная дифференциация в древнем Китае: Опыт сравнительно-исторической характеристики // Разложение родового строя и формирование классового общества. - М.: Наука, 1968. - С. 199-293.

⁴ Ширинов Т.Ш. Ранняя городская культура эпохи бронзы юга Средней Азии. Автореф. дисс. ... д.и.н. - М.: 1992. - С.42; Эшов Б.Ж. История формирования и развития раннегородской культуры Средней Азии. Автореф. дисс. ... докт. ист. наук. Ташкент, 2008. С. 42.

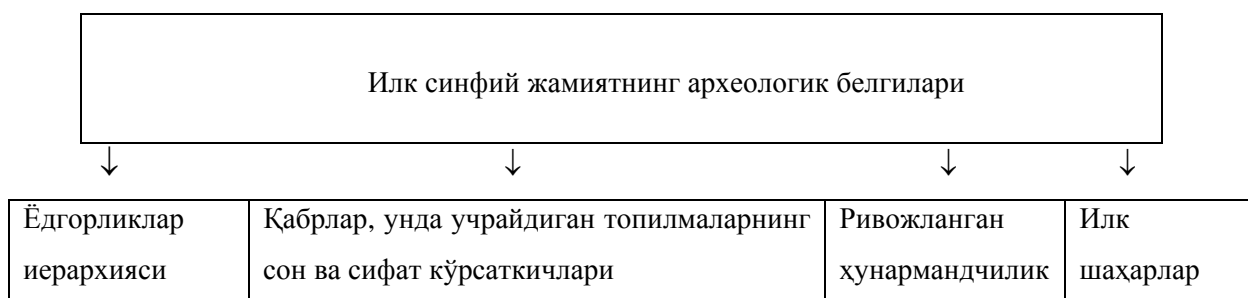

Шуни таъкидлаш лозимки, кўрсатиб ўтилган мана шу тўртта археологик белгидан биронтаси аниқланмаса, иқтисодий жиҳатдан деҳқончиликка асосланган маданиятни илк синфий жамият сирасига киритиб бўлмайди. Аммо ўрганилаётган маданият аҳолиси ижтимоий гуруҳларга ажралган бўлиши табиий ҳол ҳисобланади.

1.3. Ўзбекистон ҳудудида илк давлатларнинг пайдо бўлиши жараёнидаги табиий шарт-шароитлар ва омиллар.

Илк давлатлар шаклланаётганда унинг шарт-шароитлари, иқтисодий ва ижтимоий омиллари етилган бўлиши зарур. Сўнгги бронза даврида Ўзбекистоннинг жанубий вилоятларида худди шундай омиллар мавжуд эди.

Давлатчиликнинг шаклланишидаги энг асосий омиллардан бири, қулай табиий географик муҳитдир. Табиий географик муҳитнинг қулайлиги деҳқончиликда юқори ҳосил олиш гарови ҳисобланади. Юқори ҳосил эса эҳтиёждан ортиқча маҳсулот етиштириш учун йўл очади. Қадимги Шарқ цивилизациялари жойлашган ҳудудларнинг барчаси табиий географик муҳитнинг қулайлиги билан характерланади¹.

Қадимги Шарқ цивилизацияси ўчоқларидан бири бўлган Жанубий Ўзбекистон деҳқончиликка энг қулай ҳудудлардан бири ҳисобланади. Асосий деҳқончилик кичик дарё ўзанларида амалга оширилган. Шундай дарёлардан бири Шеробод дарёси тоғликлардан воҳага ўтганда, айниқса Амударёга қуйилиш ерларига яқинлашганда ўнлаб ўзанларга ажралиб

¹ Авдиев В.И. Қадимги Шарқ тарихи. - Тошкент, 1964. – Б.17.

кетганлигини унинг курук ўзанлари тасдиқлайди. Айнан мана шу ўзанлар бўйларида бронза даври ёдгорликлари жойлашган. Шеробод воҳаси табиий шароитининг яна бир характерли томони шундаки, қуёш ўз нурларини энг аввал Кўхитангтоққа таратади. Баҳор, ёз ва куз ойларининг дастлабки кунларида қуёш иссиғидан ташқари Кўхитангтоғдан ҳам иссиқ ҳаво оқими - тафти воҳага уфуриб туради. Тун ярмигача ҳавонинг тафти қайтмайди. Бу ҳолат деҳқончилик экинларининг яхши ривожланиши ва серҳосил бўлишига имконият яратади.

А.А. Асқаров ва Т.Ш. Шириновларнинг Жарқўтон ёдгорлигида олиб борган тадқиқотлари натижасида бу ерда ўтроқ деҳқончилик маданиятининг ривожланганлиги, деҳқончиликда сунъий суғориш системасининг кашф этилганлиги, Бўстонсойдан магистрал каналлар орқали янги ерларга сув чиқарилганлиги, ерни ишлашда омовдан ва ҳайвон кучидан фойдаланилганлиги исботлаб берилган¹. Шундан хулоса қилиш мумкинки, сунъий суғоришга асосланган деҳқончилик Ўзбекистоннинг жанубий ҳудудларида бронза давридаёқ шаклланган. В.М. Массон таъкидлаганидек, ҳар қандай деҳқончилик эмас, балки экинни кўп марта суғориш тизими ҳосилдорликни ошириб, меҳнат унумдорлигининг юқори бўлишига олиб келган². Бошқа воҳаларда, жумладан Хоразм, Тошкент, Фарғона водийсида бу жараён бирмунча кечроқ, илк темир даврида содир бўлади³.

Сополли маданияти моддий манбаларини ўрганиш унинг тадқиқотчиларига шудай хулосага чиқаришга имкон берганки, Сополли даврида деҳқончиликдан иккинчи меҳнат таҳсимоти – хунармандчиликнинг ажралиб чиқиши юз берган. Хунармандчиликнинг тўқимачилик соҳасида йигирув ва тўқув дастгоҳининг, кулолчиликда чархнинг ва мураккаб хумдоннинг, металл эритиш ва қуйиш технологиясининг кашф этилиши, уй ҳайвонларидан транспорт воситаси сифатида фойдаланишга ўтилиши,

¹ Асқаров А.А., Ширинов Т.Ш. Ранняя городская культура эпохи бронзы юга Средней Азии ... – С. 77.

² Массон В.М. Экономические предпосылки сложения раннеклассового общества // Изучение истории первобытного общества, рабовладения и феодализма. - М.: 1970. - С. 52; Қудратов С. Ўзбекистон ҳудудида илк давлатлар пайдо бўлишининг баъзи масалалари // О'zbekiston tarixi, 1999 . - № 2. – Б. 11.

³ Қудратов С. Ўзбекистон ҳудудида илк давлатлар пайдо бўлиши ... –Б. 11.

курулишда режа асосида уй-жой ва монументал бинолар куришга ўтилиши бой моддий манбалар асосида кўрсатиб берилди¹. Сополли даврида хунармандлар деҳқонлар билан биргаликда ҳаёт кечиришган. Ҳаёт Жарқўтон ёдгорлигига ўтгандан сўнг, яъни илк шаҳарлар шаклланиши даврида хунармандлар маҳсулотига бўлган талабнинг ошиши уларнинг алоҳида жойлашишига имкон яратди. Шу туфайли Жарқўтонда хунармандлар кварталлари пайдо бўлган. Бу ҳолат сулолавий хунармандларнинг шаклланишига ва етук малакали мутахассисларнинг етишишига, ишлаб чиқариш унумдорлигининг сезиларли ўсишига ва ниҳоят хунармандлар гуруҳининг шаклланишига олиб келган. Демакки, хунармандчиликда ҳам эҳтиёждан ортиқча қўшимча маҳсулотнинг пайдо бўлишига имкон яратилган. Хунармандчилик маҳсулотлари ҳажмининг ошиши давлатчиликнинг шаклланишида муҳим ўрин тутган қўшимча маҳсулот ҳамда хусусий мулкнинг шаклланишига олиб келган.

Илк давлатларнинг шаклланишида яна бир муҳим омил маҳсулот айирбошлаш ва савдо-сотик муносабатларининг ривожланишидир. Сополли маданиятига хос бўлган сополларнинг Шимолий Қозоғистон ҳудудларида жойлашган бронза даври ёдгорликларида учраши ёки Хараппа маданияти савдогарларининг Бактрияга келиб ўрнашиши (Шўртўғай) ва ўзаро савдо ҳамда маданий алоқалар ўрнатиши, Бактрия ва Марғиёна аҳолисининг Эрон орқали Хетитлар билан маданий алоқасини тасдиқловчи кўплаб муҳрларнинг топилиши Сополли маданияти аҳолисининг маданий ва савдо муносабатларини жуда кенг ҳудудларда олиб борганлигини тасдиқлайди². Бактрия ложувардлари Қадимги Шарқ дунёсида юқори баҳоланганлиги ҳаммага маълум, ҳаттоки фанда “Буюк ложувард йўли” атамасининг пайдо бўлишининг ўзи ҳам Бактрия аҳолисининг савдо муносабатларида эришган ютуқларидан далолат беради³.

¹ Аскарлов А.А., Ширинов Т.Ш. Ранняя городская культура эпохи бронзы юга Средней Азии ... – С. 93.

² Ширинов Т.Ш. Древнейшие торговые пути Средней Азии (III-II тыс.лет до н .э.) // Формирование и развитие трасс Великого шелкового пути в Центральной Азии в древности и средневековье: Тезисы докладов Международного семинара ЮНЕСКО. - Ташкент, 1990. - С. 142.

³ Сарияниди В.И. О великом лазуритовом пути на Древнем Востоке // КСИА, вып. 14. 1968. - С. 3-9.

Савдо-сотик муносабатларининг тараққиёти жамиятда товар ишлаб чиқаришнинг ривожланишига имкон яратади. Сополли маданияти хунармандчилик ашёларининг барчасини, уларнинг сифатига қараб, савдо учун ишлаб чиқарилган таварлар деб тарифлаш мумкин. Юқорида эслаб ўтганимиздек, савдо-сотик муносабатлари жамоалар ўртасида ва бошқа кўшни халқлар билан амалга оширилган.

Сополли маданияти аҳолисининг деҳқончилик, хунармандчилик ва савдо соҳаларида эришган ютуқлари одамларнинг ижтимоий жиҳатдан табақаланишига олиб келган. Бу эса давлатчиликнинг шаклланишида учинчи ва асосий омиллардан бири ҳисобланади. Жамиятнинг ижтимоий табақаланиши давомида уни диний, ҳарбий ва сиёсий жиҳатдан бошқариш тизими туғилади.

А.А. Асқаров Сополли маданиятида давлатчиликнинг пайдо бўлишида куйидаги иқтисодий ва ижтимоий омилларнинг мавжудлигини таъкидлайди:

1. Табиий шароит, яъни унумдор тупроқ, сув ва бошқа географик омиллар;
2. Ҳосилдор суғорма деҳқончилик ва уни таъминловчи агротехника;
3. Иқтисодий ҳаётда юз берган туб ўзгаришлар туфайли ижтимоий табақаланишнинг юз бериши. У ана шу табақаланиш жараёни маълум нуқтага етгач, жамиятни бошқариш зарурияти туғилади деб ҳисоблайди¹.

Т.Ш. Ширинов томонидан ўрганилган ва фан оламига олиб кирилган Жарқўтон шоҳлар саройи ва Жарқўтон олов ибодатхонаси сўнгги бронза даврида Жанубий Ўзбекистоннинг аҳолиси ижтимоий табақаланганлигини тўлиқ тасдиқлайди. Ушбу ёдгорликда сарой ва ибодатхонанинг мавжудлиги Жарқўтон аҳолисини онгли бошқариш заруратининг туғилганлигини кўрсатади².

1.4. Илк давлатчилик белгиларининг археология манбаларда намоён бўлиши.

¹ Ахмадали Асқаров. Энг қадимий шаҳар. Тошкент, 2001. 3-бет.

² Ширинов Т.Ш. Ранняя городская культура эпохи бронзы юга Средней Азии ... – С. 42.

Ватанимиз ҳудудида илк давлатларнинг пайдо бўлишини ўрганиш ўз ечимини кутаётган масалалардан бири ҳисобланади. Қадимги тарихимизга оид ёзма манбаларнинг йўқлиги илк давлатчилик муаммосини ечишни янада оғирлаштирмоқда. Шу ўринда айтиш жоизки, Ватанимиз тарихига оид энг қадимги ёзма манба «Авеста»да эслатиладиган «Арьяна - Вайджа»¹, «Гава Сугда»², «Бахди»³ каби мамлакатлар «Авеста» тенгдошлари ҳисобланади.

Қадимги Шарқда илк давлатчилик масалаларини ўрганиш фанда анча прогрессив усулда - типларга ва хронологик даврларга бўлиш билан ҳал қилинган. Энг қадимги давлатлар шаҳар-давлатлар, ҳудудий давлатлар ва империялар босқичига бўлиб ўрганилган⁴. Шу усул асосида Месопотамияда илк давлатчилик мил.ав. IV минг йиллик охири III минг йиллик, Вавилонияда эса мил. ав. III минг йиллик билан белгиланган. Ўрта Осиё халқларининг қадимги тарихидан фарқли ўлароқ Қадимги Шарқда илк давлатчилик бўйича ёзма манбалар ҳам сақланиб қолган⁵.

Сўнгги йилларда ўзбек археологлари томонидан қадимги Бактрия ҳудудида бронза даврига оид бир қатор ёдгорликлар топилдики, бу ёдгорликларнинг ташқи тузилиши, топилаётган моддий маданият намуналарини Қадимги Шарқдаги, жумладан Месопотамия, Хараппа, Марказий Эрон шаҳар - давлатлари моддий маданияти билан таққослаш имконияти туғилди.

Жарқўтон ёдгорлигида олиб борилган археологик қазишмалар натижасида бу ёдгорликда илк шаҳарларга хос бўлган ибодатхона, ҳукмдорлар саройи, мудофаа қурилмалари, ҳунармандчилик иншоотлари, аҳоли яшайдиган турар-жой қолдиқлари ва юқори моддий маданият намуналари топилганки, шу осори-атиқалар туфайли Жарқўтон ёдгорлиги

¹ Авеста. Видевдат. I. 2. Душанбе, 1985.

² Авеста. Видевдат. I. 4.

³ Авеста. Видевдат. I. 5.

⁴ Дьяконов И. М., Якобсон В. А. «Номовые государства», «территориальные царства», «полисы» и «империи». Проблемы типологии // ВДИ. - М.: - № 2, 1982. - С. 3-12.

⁵ История древнего востока. Часть I. - М.: 1983.

илк шаҳарлар тоифасига киритилган¹. Т.Ш. Ширинов Жарқўтон ёдгорлиги мисолида илк шаҳарларнинг қуйидаги археологик белгиларини кўрсатиб берди:

1. Жамоа бошлиқлари ёки ҳукмдорлари истиқомат қиладиган саройларнинг бўлиши;

2. Ўлканинг диний маркази бўлган маҳобатли ибодатхоналарнинг бўлиши;

3. Мудофаа деворлари билан ўралган аркнинг бўлиши ва арк ҳудудида сарой аҳолиси яшайдиган уйларнинг жойлашиши;

4. Кенг ҳудудда шаҳар аҳолиси яшайдиган иморатларнинг бўлиши, умумжамоа учун хизмат қиладиган иншоотларнинг жойлашиши, ўша ҳудудда ишлаб чиқариш кучлари-хунармандчилик устахоналари ва дастгоҳларининг жамланиши;

5. Юқори даражада ривожланган хунармандчилик (кулолчилик, чилангарлик, тўқимачилик, қурилиш, тошга ва терига ишлов берувчи кўнчилик) кварталларининг бўлиши;

6. Мухр ёки қимматбаҳо буюмлар учрайдиган «бой» қабрларнинг мавжудлиги;

7. Шаҳар аҳолисининг иерархиясини кўрсатувчи аҳоли истиқомат қиладиган уйларининг бир-биридан тубдан фарқ қилиши;

8. Савдонинг ривожини кўрсатувчи, бошқа маданиятларга хос бўлган ашёларнинг топилиши;

9. Глиптика, эпиграфика ва ибтидоий ёзув шаклларининг бўлиши².

Т.Ш. Шириновнинг илк шаҳарларнинг археологик белгилари борасидаги илмий тадқиқотларини қўллаган ҳолда, Ўрта Осиё шаҳарларининг тараққиёти - ривожланиши борасида ўз қарашларимиз билан ўртоқлашмоқчимиз.

¹ Аскарлов А.А., Ширинов Т.Ш. Ранняя городская культура эпохи бронзы юга Средней Азии ... – С. 168.

² Аскарлов А.А., Ширинов Т.Ш. Ранняя городская культура эпохи бронзы юга Средней Азии ... – С. 20.

Маълумки, шаҳарлар илк синфий жамиятлар даврида, яъни давлатлар билан бир вақтда пайдо бўлади¹. Ўрта Осиё археологиясида шаҳарлар ва давлатлар ўртасидаги муносабат етарлича ўрганилмаган. Шу сабабдан шаҳарлар ва давлатларнинг пайдо бўлиши ва ривожланиши борасида олимлар ўртасида ягона фикр йўқ.

Сўнгги бронза даври илк шаҳар-ёдгорликларини айрим тадқиқотчилар «бронза даврининг урбанизациялашган қишлоқлари» деб таърифлашган бўлса², бошқалари шаҳармонанд (протогород) деб атайдилар³. Илк темир даври шаҳарларини таърифлашда ҳам шу ҳолат кузатилади. Э.В. Ртвеладзе бу давр шаҳарларини «шаклланаётган шаҳарлар» тоифасига киритса, Б.А. Литвинский «шаҳарлашаётган қишлоқлар» деб таърифлайди⁴.

Шаҳарларнинг пайдо бўлиши ва ривожланиши борасидаги олимлар ўртасидаги илмий мунозараларнинг асосий сабаби, шаҳар ва давлатларнинг пайдо бўлиши ва ривожланиши масаласини алоҳида илмий муаммолар сифатида ўрганилишидадир. Бу тарихий методологик жиҳатдан нотўғри, чунки илк шаҳарлар илк давлатларнинг маркази сифатида пайдо бўлади ва уларнинг ривожланиб бориши ҳам ўзаро бир - бирига боғлиқ. Шу нуқтаи назардан қараганда шаҳарлар ва давлатларнинг пайдо бўлиши ва ривожланишини қуйидаги даврларга бўлиш мақсадга мувофиқ бўлади:

1. Дехқончилик ўлкалари доирасида таркиб топган шаҳарлар (шаҳар-давлатлар). Бу давр шаҳарлари мил.ав. II. минг йилликда ташкил топган. Қадимги Бактрия ҳудудида ўрганилган Жарқўтон, Дашли I каби ёдгорликлар бу давр шаҳар - давлатлари бўлиб, уларнинг ўзаро муносабатларини ва бир - бирлари билан узвий боғлиқлигини кузатиш мумкин.

2. Ҳудудий давлат маркази ролини бажарган шаҳарлар. Бу давр шаҳарлари асосан мил.ав. I минг йиллик бошларида таркиб топган.

¹ Дьяконов И.М., Якобсон В.А. «Номовые государства» ... - С. 3-16.

² Ртвеладзе Э.В. Формирование городов Бактрии-Тохаристана // Городская среда и культура Бактрии - Тохаристана и Согда (IV в. до н.э. - VII в. н.э.). Тезисы докладов Советско - Французского коллоквиума. - Ташкент, 1986. С. 68-71.

³ Литвинский Б.А. Древний среднеазиатский город. (Местные традиции и иноземные модели) // Древний Восток. Города и торговля (III-I тыс. до н.э.). - Ереван, 1973. С.131.

⁴ Ртвеладзе Э.В. Формирование городов Бактрии-Тохаристана ... С.69; Литвинский Б.А. Древний среднеазиатский город ... С. 131.

Қизилтепа, Жондавлаттепа, Хаитободтепа (Бактрия), Далварзин, Чуст, Ашқолтепа (Фарғона), Кўктепа, Подаётқтепа (Сўғд) ва бошқа ёдгорликлар худудий давлатларнинг сиёсий ва мафкуравий маркази бўлган. Бу даврда битта худудий давлат доирасида фақат битта шаҳарнинг бўлиши характерлидир.

3. Марказлашган давлатлар, империялар даври шаҳарлари. Ўрта Осиё худудларида Қадимги Бактрия, Катта Хоразм подшоҳликларининг вужудга келиши ва бу подшоҳликларнинг Ахамонийлар империяси таркибига кириши билан шаҳарлар тараққиётининг ушбу босқичи бошланади.

Марказлашган давлатлар худуди жуда катта бўлиб, бир ва бир неча ўлкаларни ўз ичига олади. Бу даврга келиб, шаҳарлар тоифаларга ажрала бошлайди. Марказлашган давлат ёки империя пойтахтлари сифатидаги шаҳарлар (Суза, Персополь), марказлашган давлат худудидаги сатраплик марказлари (Бақтр). Сатрапликлар худудидаги шаҳарларни сиёсий мавқеига ва иқтисодий имкониятига қараб катта ёки кичик шаҳарларга ажратиш мумкин (Афросиёб, Қизилтепа, Хаитободтепа, Кўктепа каби).

Археология фанида илк синфий муносабатлар¹, илк шаҳарларнинг археологик белгилари² ёки цивилизациялар масаласи кенг ёритилган бўлса, илк давлатлар ва уларнинг археологик белгилари масаласи биринчи маротаба муҳокамага қўйилмоқда. Илк давлатларни археологик жиҳатдан тадқиқ этиш учун қуйидаги моддий маданият белгиларини аниқлаш мумкин:

1. Аҳолининг ижтимоий табақаланишини билдирувчи ёдгорликлар иерархиясининг пайдо бўлиши, яъни ҳашаматли ёки оддий уйларнинг бўлиши, ёдгорликларнинг типларга ажралиши, қабрлар ва унда учрайдиган топилмаларнинг сон ва сифат жиҳатдан фарқ қилиниши.

2. Аҳоли демографияси ва уни тасдиқловчи ёдгорликларнинг худудий кенгайиши ва ёдгорликлар сонининг ошиши ҳамда типларга бўлиниши.

¹ Массон В.М. Алтын-Депе // Труды ЮТАКЭ, Том XVIII. – Л.: 1981; Павленко Ю.В. Раннеклассовые общества. Генезис и пути развития. - Киев. 1989. - С. 52-74.

² Гуляев В.И. Типология древних государств: Месопотамия и Мезоамерика // Древние цивилизации Востока. Материалы II Советско-Американского симпозиума. - Ташкент, 1986. - С. 81-85.

3. Илк давлатлар билан бир вақтда унинг сиёсий, маданий, идеологик ва иқтисодий маркази сифатида шаҳарларнинг пайдо бўлиши, шаҳар атрофида кичик ёдгорликларнинг жамланиш жараёнининг кечиши.

4. Деҳқончиликнинг ривожланганлигини тасдиқловчи меҳнат қуролларининг такомиллашуви, сунъий суғориш каналлари ва шохобчаларининг пайдо бўлиши, деҳқончилик маҳсулотларини, яъни истеъмолдан ортиқча захира бойликларни сақлаш учун омборхоналарнинг бўлиши ва экин турларининг ошиши.

5. Ҳунармандчиликнинг юксак даражада ривожланганлигини кўрсатувчи ҳунармандчилик маҳсулотлари турларида сифат ўзгаришларининг содир бўлиши. Ҳунармандчиликда марказлашув жараёнининг кузатилиши.

6. Чорвачиликнинг ривожланиши ва унинг таркибида йилқичиликнинг пайдо бўлиши.

7. Ҳарбий ва мудофаа ишларининг такомиллашувини белгиловчи ҳарбий истеҳком, қалъаларнинг қурилиши, мудофаа деворлари ва буржларнинг қўлланилиши, жанг қуролларининг такомиллашуви.

8. Кишиларни маънавий, руҳий бирлаштирувчи ва жамиятни бошқарув ишида фаол бўлган, яқка худоликка асосланган диннинг мавжудлигини тасдиқловчи археологик белгилар - монументал ибодатхоналар, оила алтарлари, илоҳий предметлар (илоҳий идишлар)нинг бўлиши.

9. Савдо ва бошқа халқлар билан маданий алоқанинг ривожини аниқлашда қўл келадиган, бошқа халқларга хос бўлган моддий маданият намуналарининг кўплаб топилиши, савдо йўлларининг такомиллашуви.

10. Хусусий мулк ёки сиёсий бирлашма белгиси ҳисобланган муҳрларнинг бўлиши.

11. Жамиятнинг цивилизацияга эришганлигининг маҳсули сифатида - глиптика, эпиграфика ва ибтидоий ёзувнинг пайдо бўлиши.

1.4.1-жалвал

Илк давлатларнинг археологик белгилари

Илк давлатларнинг археологик белгилари	
Ижтимоий белгилар	Археологик белгилар
	Турар жой манзилгоҳлари сонининг ошиши
	Манзилгоҳларнинг худудий кенгайиши
Аҳоли сонининг ошиши ва ижтимоий табақаланишни кўрсатувчи	Манзилгоҳлар иерархиясининг шаклланиши
	Қабрлар, унда учрайдиган топилмаларнинг сон ва сифат кўрсаткичлари
Илк давлат маркази - шаҳарнинг бўлиши	Шаҳарларнинг пайдо бўлиши
	Шаҳар атрофида қишлоқ-манзилгоҳларнинг жамланиш жараёни
	Хунармандчилик соҳаларининг марказлашиш жараёни
Хунармандчиликнинг ривожланиши	Хунармандчилик маҳсулотлари турларининг ошиши, сифат ўзгаришлар.
	Меҳнат қуролларининг такомиллашуви
Деҳқончиликнинг ривожланиши	Суний сугориш шаҳобчалари ва каналларнинг пайдо бўлиши.
	Экин турлари сонининг ошиши
Чорвачиликнинг ривожланиши	Уй ҳайвонлари суяклари сонининг ошиши
	Ҳарбий истехкомларнинг бўлиши
Ҳарбий ишларнинг такомиллашуви	Қуролларнинг такомиллашуви
	Мудофаа деворлари, буржлар
Кишиларни руҳий бирлаштирувчи марказлашган дин	Оила алтарларининг бўлиши
	Монументал ибодатхоналар
Савдо ва маданий алоқа	Бошқа маданиятларга хос бўлган моддий маданият намуналари
	Йўлларнинг такомиллашуви
Хусусий мулк, сиёсий бирлашма белгиси	Мухр
Жамиятнинг цивилизация даражаси	Ёзув

Илк давлатларнинг ушбу археологик белгиларини юқори ривожланган деҳқончилик маданиятлари жамоаларига ва илк цивилизацияга эришган шаҳар жамоаларига нисбатан қўллаш мақсадга мувофиқдир. Илк давлат бўлиши учун ўрганилаётган маданиятнинг характериға қараб, кўрсатиб ўтилган ҳамма белгилар бўлиши шарт эмас. Масалан, иқтисоди кўчманчи - чорвачиликка асосланган маданиятда ривожланган деҳқончиликни белгиловчи археологик белгилар ёки иқтисоди савдога асосланган маданиятда деҳқончилик, чорвачилик ёки овчиликнинг ривожланганлигини кўрсатувчи археологик белгиларнинг бўлиши шарт қилиб қўйилмайди. Худди шу сингари, кўчманчи-чорвачиликка асосланган маданиятларда меъморчилик ёдгорликлари иерархияси кузатилиши шарт бўлмаса-да, улар қолдирган қабрлар ва уларда учрайдиган ашёларнинг сон ва сифат кўрсаткичлари натижасида кишиларнинг ижтимоий табақалари ўрганилади.

Илк давлатларнинг кўрсатиб ўтилган барча археологик белгилари Ватанимиз худудидаги энг қадимги шаҳар деб таърифланаётган Жарқўтон ёдгорлигида мужассамлашган. Жарқўтон ёдгорлигини нафақат илк шаҳар деб, балки шаҳар - давлат деб атасак тарихий ҳақиқат бўлади, негаки бу ёдгорликнинг археологик белгилари Қадимги Шарқ шаҳар - давлатларига монандлиги ва мослиги билан характерланади¹.

Жарқўтон ёдгорлигида аҳоли сонининг кўплиги ва ижтимоий табақаланганлигини кўрсатувчи археологик белгилар, ишлаб чиқарувчи кучларнинг ривожини кўрсатувчи хунармадчилик, деҳқончилик, чорвачилик, меъморчилик, ҳарбий ишларнинг гуллаб-яшнаганлигини кузатишимиз мумкин.

Ишлаб чиқарувчи кучларнинг ривожини натижасида пайдо бўладиган ортиқча маҳсулот эвазига истиқомат қиладиган ҳукмдорлар табақаси - давлат бошлиқлари бўлганлигини кўрсатувчи археологик белги - саройнинг бўлиши илк давлатчиликнинг бўлганлиги хусусида фикр юритишга имкон беради.

¹Аҳмадали Асқаров. Энг қадимий шаҳар ... – Б. 24.

Т.Ш. Ширинов томонидан Жарқўтон олов ибодатхонасининг очилиши ва фанга киритилиши бу ерда бронза даврида марказлашган диннинг шаклланганлигини кўрсатувчи археологик манба бўлиб хизмат қилди.

Жарқўтон аҳолиси ҳалқаро савдога ҳам асос солганлигини тасдиқловчи археологик манбалар тўпланди. Бу ёдгорликдан Месопотамия худудига хос бўлган моддий маданият излари - мухрларнинг топилиши, бронза даврида фақат Месопотамия ва Хараппа худудига хос бўлган сирланган идишларнинг бу ердан топилиши Жарқўтонликларнинг Қадимги Шарқ шаҳар - давлатлари аҳолиси билан узвий маданий алоқада бўлганлигини тасдиқлайди. Бундан ташқари Жарқўтонликларнинг Хараппа маданияти ёки Евроосиё минтақаси кўчманчи - чорвадор Андроново маданияти билан яқиндан маданий ва иқтисодий алоқада бўлганлиги тўғрисида ҳам археологик маълумотлар етарлича тўпланган¹.

Таклиф этилаётган илк давлатчиликнинг археологик белгилари орасида ёзув масаласини ҳам ижобий ечиш имконияти туғилмоқда. Негаки, сўнгги йилларда Жарқўтон ёдгорлигидаги тадқиқотлар натижасида, сополларга битилган пиктографик ёзув - белгиларнинг топилиши бунга мисол бўлади. Шу бугунга қадар 47 та шундай белги - ёзув топилган бўлиб, шу сингари пиктографик ёзувлар Хараппа, Марказий Эрон ёдгорликларида аниқланган². Демак, ишлаб чиқилган илк давлатларнинг археологик белгилари асосида ва Жарқўтон ёдгорлигидан топилган моддий маданият намуналарини Қадимги Шарқ шаҳар-давлатлари билан таққослаш натижасида Жарқўтон ёдгорлигини илк шаҳар-давлатлар тоифасига киритиш мумкин.

1.5. Илк давлатлар типологияси.

Илк давлатларни типларга бўлиш масаласида тарих фанида икки хил ёндашув мавжуд бўлиб, биринчи ёндашувда формацион қарашлар, иккинчи

¹ Ширинов Т.Ш. Ранняя городская культура эпохи бронзы юга Средней Азии ... С.42; Рахманов У.В, Шайдуллаев Ш.Б. О влиянии культур степной бронзы на керамические комплексы Сапаллинской культуры // ОНУз, 1985, № 11. - С. 58-63; Шайдуллаев Ш.Б. Северная Бактрия в эпоху раннежелезного века. - Ташкент, 2000. - С. 85-93.

² Ali Hakemi. Shahdad. - Roma, 1997. – P.239.

йўналишда цивилизацион қараш асос қилиб олинган. Биринчи йўналиш асосчилари Марксизм асосчилари бўлса, иккинчи йўналишга инглиз олими А. Тойнби асос солган. А. Тойнби ер юзида инсоният тарихи 21 та цивилизацияни ўз бошидан ўтказганлигини таъкидлайди¹.

Илк давлатлар типологияси масаласида Ўзбекистон тарихида жуда кам иш қилинган. Бу масалада А.С. Сагдуллаев тадқиқотлари диққатга молик. У Ўрта Осиёнинг жанубий ҳудудларида илк давлатларнинг пайдо бўлиши ва ривожланишини қуйидаги даврларга - типларга бўлиб ўрганган:

1. Бронза даврига оид қадимги деҳқончилик ўлкаларида илк давлатчилик белгиларининг пайдо бўлиши даври;
2. Бронза давридан илк темир даврига ўтиш (мил.ав. X-VIII асрлар) даврида Арёшайана - кичик давлат бирлашмаларининг пайдо бўлиши даври;
3. Илк темир даврида (мил.ав. VII-IV асрлар) Қадимги Бактрия типидagi - йирик давлат бирлашмаларининг пайдо бўлиш даври².

Бу масалада яқинда чоп этилган «Қадимги Ўзбекистон цивилизацияси: давлатчилик ва ҳуқуқ тарихидан лавҳалар» китобида академик Э.В. Ртвеладзе Ўзбекистон ҳудудидаги қадимги давлатларни бошқарилиш усулига қараб қуйидаги типларга бўлган:

1. Подшоҳлик, бошқарув усули - мутлақ монархия;
2. Конфедератив подшоҳлик, бошқарув усули - чегараланган монархия;
3. Ер эгаллиги (владения) бошқарув усули - авлоддан авлодга ўтувчи шоҳлик³.

Худди шу китобда Ўзбекистон ҳудудидаги қадимги давлатларнинг пайдо бўлиши ва ривожланиш босқичлари олти босқичга бўлинган⁴. А.С. Сагдуллаев ҳам Э.В. Ртвеладзе ҳам Ўзбекистон ҳудудида давлатчилик тарихини сўнгги бронза давридан бошлайдилар ва мил.ав. II минг

¹ Тойнби А.Ж. Постигение истории. - М.: 1991; Сорокин П.А. Человек. Цивилизация. Общество. - М.: 1992; Ртвеладзе Э.В, Саидов А.Х, Абдуллаев Е.В. Қадимги Ўзбекистон цивилизацияси: давлатчилик ва ҳуқуқ тарихидан лавҳалар. - Тошкент, Адолат, 2001. Б. 18-19.

² Сагдуллаев А.С. Оседлые области на юге Средней Азии ... - С. 40-41; Сагдуллаев А.С, Аминов Б, Мавлонов Ў, Норқулов Н, Ўзбекистон тарихи: давлат ва жамият тараққиёти. I-қисм. - Тошкент, Академия, 2000. Б. 22-31.

³ Ртвеладзе Э.В, Саидов А.Х, Абдуллаев Е.В. Қадимги Ўзбекистон цивилизацияси ... Б. 54-57.

⁴ Ртвеладзе Э.В, Саидов А.Х, Абдуллаев Е.В. Қадимги Ўзбекистон цивилизацияси ... Б. 48-50.

йилликнинг иккинчи ярмида давлатчиликнинг илк куртаклари пайдо бўлган деб ҳисоблайдилар.

Бронза ва илк темир даври бўйича илмий тадқиқот олиб бораётган тадқиқотчилар эса бронза даврида - Жарқўтонда илк давлатчиликнинг «Чифдом», «Карликовое государства» каби кўринишлари бўлган, деган хулосага келишган¹.

Илк давлатлар типологияси масаласида И.М. Дьяконов ва В.А. Якобсон тадқиқотлари диққатга сазовор. Улар Яқин Шарқ мисолида илк давлатларнинг пайдо бўлиши ва ривожланишидаги қуйидаги учта босқични кўрсатиб беришган:

1. Давлатларнинг энг қадимги формаси «шаҳар-давлатлар» ёки «ном»;
2. Худудий подшоҳликлар (худудий давлатлар);
3. Йирик давлатлар - империялар².

Давлатчиликнинг энг қадимги шакли шаҳар-давлатлар қадимги Шумерда нисбатан яхши ўрганилган. Бу ерда шаҳар-давлатлар мил.ав. III минг йилликда пайдо бўлади. Улар унча катта бўлмаган ҳудудда, аниқроғи, бир жамоа эгаллаган ҳудудда ёки бир-бири билан узвий боғлиқ бир неча жамоа ҳудудларида ташкил топади. Аксарият ҳолларда шаҳар-давлатлар бирон-бир табиий чегара (тоғ, денгиз, чўл) билан чегараланган бўлган. Мана шундай аниқ чегараланган ҳудудга эга бўлган давлатлар «номлар» деб юритилган. Бундай шаҳар-давлат марказида шу ҳудуднинг бош «илоҳ»ига бағишлаб қурилган ибодатхона турган. Унинг атрофида маъмурият, озиқ-овқат, қурол-яроғ омборлари, хунармандчилик устахоналари жойлашган. Уларнинг ҳаммаси ҳимояланиш мақсадида мудофаа деворлари билан ўраб олинган. Шу тариқа, илк давлат маркази - шаҳар юзага келган. Шаҳар атрофларида эса бир неча қишлоқлар жойлашган бўлган. Улар сиёсий жамланган ҳолда илк давлатларнинг биринчи босқичи - шаҳар-давлатларни ташкил қилган³. Қадимги Шумерда мил.ав. III минг йиллик давомида шаҳар-

¹ А.А.Аскарлов, Т.Ш.Ширинов. Ранняя городская культура эпохи бронзы юга Средней Азии ... - С.85.

² И.М.Дьяконов, В.А.Якобсон. «Номовые государства» ... - С. 3-11.

³ И.М.Дьяконов, В.А.Якобсон. «Номовые государства» ... - С.3-11.

давлатлар босқичи давом этган. Шумер ҳудудида 13 та мустақил шаҳар-давлатлар ҳукм сурган¹.

Илк давлатлар ривожланишининг иккинчи - ҳудудий давлатлар босқичига тадқиқотчилар Қадимги Шарқдаги Хетт, Метанний, Ўрта Оссурия подшоҳликларини мисол қилиб кўрсатишади². Бу подшоҳликлар «шаҳар-давлат»ларнинг ҳарбий иттифоқи характерида бўлган. Бунда кучсизроқ шаҳар-давлатлар ўз ички мухториятини сақлаган ҳолда, ўзидан кучлироқ марказий давлатга хирож тўлашга ёки ҳарбий ёрдам беришга мажбур бўлган.

Давлатчилик ривожланишининг учинчи босқичи - «империя»лар даври бўлиб, И.М. Дьяконов ва В.А. Якобсонларнинг фикрича бу мил.ав. IX-VII асрлардаги Оссурия империяси давридир. «Империя»лар учун давлатга зўрлик билан бириктирилган иқтисодий, жўғрофий, маданий ва этник жиҳатдан ҳар хил бўлган улкан ҳудудлар характерлидир. Ушбу ҳудудлар ягона марказдан бошқарилган. Шунингдек, ҳудудий подшоҳликлар давридан фарқли равишда «империя»лар учун маъмурий бўлинишлар (вилоят, ўлка, сатраплик) ҳам хос бўлган. «Империя»нинг бўлиши учун мукаммал куролланган ва яхши ҳарбий тайёргарликка эга бўлган доимий қўшиннинг бўлиши муҳим аҳамиятга эгадир³.

Сўнгги йилларда Ўрта Осиё, хусусан Ўзбекистон ҳудудида олиб борилаётган археологик ишлар натижасида илк давлатларнинг пайдо бўлиши ва ривожланиш босқичлари борасида янги маълумотлар олинмоқда. Бу маълумотларни Қадимги Шарқ илк давлатлари ашёвий манбалари билан таққослаш имконияти туғилди. Марказий Осиё ҳудудидаги Алтиндепе, Намозгоҳдепе, Улуғдепе, Гонур, Тоголок (Жанубий Туркманистон), Дашли (Шимолий Афғонистон) ва Жарқўтон (Жанубий Ўзбекистон) ёдгорликлари барча археологик белгилари билан илк давлатлар тараққиётининг биринчи - «шаҳар-давлат» босқичига тўғри келиши кузатилмоқда. Улар кичик бир воҳа миқёсида ташкил топган «шаҳар-давлат»лар маркази вазифасини

¹ В.И.Гуляев. Типология древних государств: Месопотамия и Мезамерика ... - С.76-77.

² И.М.Дьяконов, В.А.Якобсон. «Номовые государства» ... - С. 5-6; Гуляев В.И. Типология древних государств: Месопотамия и Мезамерика ... - С. 83.

³ И.М.Дьяконов, В.А.Якобсон. «Номовые государства» ... - С. 3-11.

базарганлиги ёки Қадимги Шарқ «шаҳар-давлат»ларига монандлигини кузатиш мумкин. Ўрта Осиёда жойлашган бу ёдгорликларни, ўзаро таққослаш ва шу асосда бу ердаги «шаҳар-давлат»лар типини аниқлаш, давлатчиликнинг илк босқичи ҳисобланган «шаҳар-давлат»ларнинг хронологик даврларини аниқлаш лозим бўлади.

Қадимги Шарқдаги давлатчиликнинг иккинчи босқичи - подшоҳлик (худудий давлат)ларни ҳам археологик жиҳатдан кузатиш имконияти туғилмоқда. Археологик ёдгорликларни типларга ажратиш ва уларни суғориш иншоотлари асосида жойлашишига қараб, районларга, деҳқончилик воҳаларига ажратиш имкониятлари туғилди.

Илк темир даврида Шимолий Бактрия худудида учта деҳқончилик воҳаси бўлганлиги, уларнинг марказлари (Қизилтепа, Жондавлаттепа, Хаитободтепа) археологик жиҳатдан аниқланмоқда¹. Худди шундай ҳолат Сўғда (Сангиртепа, Узунқир, Ерқўрғон, Кўктепа, Афросиёб), Фарғонада (Далварзинтепа, Чуст, Ашқолтепа) ҳам кузатилмоқда². Бу деҳқончилик ўлкаларини худудий давлатлар типига киритиш, уларнинг конфедерацияси натижасида эса Қадимги Бактрия подшоҳлиги, Қадимги Сўғд подшоҳлиги пайдо бўлганлиги ёки Қадимги Фарғона подшоҳлиги назариясини фан оламига олиб кириш вақти етди. Олдимизда турган мана шу вазифани бажара олсак, Қадимги Бактрия ёки Қадимги Хоразм давлатлари шу вақтгача айтилиб келинаётганидек, Марказий Осиёнинг энг қадимги давлатлари эмас, балки Ўзбекистон давлатчилиги тарихининг иккинчи - худудий давлатлар босқичига оидлигини исботлаган бўламиз.

Юқорида эслатиб ўтганимиздек, Қадимги Шарқда илк давлатлар типологиясининг учинчи - империялар босқичи Оссурия империяси билан боғланса, Ўрта Осиёда бу босқич мил.ав. VI-IV асрлар билан характерланади, яъни бу худудлар ҳам Аҳамонийлар империяси таркибига киритилган. Ўрта

¹ Ш.Б.Шайдуллаев. Северная Бактрия в эпоху раннежелезного века ... - С. 18-21.

² Исамиддинов М.Х. Генезис городской культуры Самаркандского Согда ... - С.42; Сулейманов Р.Х. Древний Нахшаб. Ташкент-Самарканд, 2000; Заднепровский Ю.А. Раннежелезный век Ферганы и проблемы возникновения Даваньского государства // Раннежелезный век Средней Азии и Индии. Тезисы докладов Советско-Индийского симпозиума. - Ашгабад, 1984; Матбобоев Б.Х. Ўзбек давлатчилигининг илк босқичларида Фарғона ... - Б. 23-40.

Осиёда Ахамонийлар даврида давлатчиликнинг энг илғор усуллари жорий этилган, деган фикр тарихчилар ўртасида ҳукмронлик қилиб келади. Диссертациянинг Ахамонийлар даврига бағишланган қисмида янги маълумотлар асосида бу фикрларга холис муносабатларимизни билдирамыз.

I. 6. Дин, диний қарашларнинг ривожланиши ва давлатчилик.

Диний қарашларнинг пайдо бўлиши тўғрисида ҳеч қандай ёзма манбалар йўқ. Негаки, диний қарашлар ёзув пайдо бўлишдан анча олдин юзага келган. Аниқ ишонч билан айтиш мумкинки, Ўрта Осиёда халқларнинг ибтидоий диний қарашлари сўнгги палеолит давридан бошлаб пайдо бўла бошлаган. Мустье даврига оид Тешиктош ғоридан топилган неандертал бола қабридан қизил ранг, охра изларининг топилиши ва қабрнинг ҳайвон шохлари билан ўралиши бу фикрнинг ашёвий далили бўлиб хизмат қилади¹.

Неолит ва энеолит даврида, яъни қон - қариндошликка асосланган уруғчилик жамоаси даврида жамоанинг алоҳида ажратилган саждагоҳ-сиғиниш хоналари пайдо бўлади. Бу даврда бутун жамоа учун битта умумий сиғиниш хонасининг бўлиши характерлидир. Худди шундай хоналар Песседжик, Чакмакли, Яссидепе, Ялангач ёдгорликларида ўрганилган².

Патриархал оилаларнинг пайдо бўлиши билан ҳар бир оиланинг ўз сиғиниш хоналари бўлиши В.М. Массон томонидан Алтындепе ёдгорлиги мисолида кузатилган³. Ялангач ёдгорлигида шу сингари хоналар оддий хоналарга нисбатан бир неча марта катта бўлиб, деворларига лой ёпиштирилиб, илоҳий белгилар билан безатилган. Ушбу хоналарда жойлашган илоҳий ўчоқлар хўжалик ўчоқларидан тубдан фарқ қилиб, оловхона иккига ажратилган. Ўчоқларда олов паст ёнганлигидан ўчоқ

¹ Окладников А.П. Исследование мустьерской стоянки и погребения неандертальца в гроте Тешик-Таш. Южный Узбекистан. Тешик-Таш. Палеолитический человек. - М.: 1949.

² Сарияниди В.И. Культовые здания поселений анауской культуры // СА, 1962, №1. - С.64; Хлопин И.Н. Геоксюрская группа поселений эпохи энеолита. - М.: Л., 1964. - С. 158; Бердыев О.К. Материальная культура Туркменистана в период неолита и раннего энеолита // Первобытный Туркменистан. - Ашгабад, 1976. - С. 87-91.

³ Массон В.М. Алтындепе в эпоху энеолита. // СА, 1977, №3. - С. 165.

деворлари оловда куймаган¹. Патриархал оилаларнинг ўз сиғиниш хоналарининг бўлиши, бу хоналарда доира шаклидаги алтарларнинг жойлашиши сўнгги бронза давригача сақланади².

Илк шаҳар - давлатларнинг пайдо бўлиши билан алоҳида ёки махсус жамоа ибодатхоналари шакллана бошлайди. Уларнинг хўжалиги ташкил этилган, иқтисодий жиҳатдан оёққа турган ибодатхона хизматчилари йирик диндорларга айланган. Улар ҳам давлатни бошқариш ишларида фаол иштирок этган³. Ўрта Осиёда жамоалар тараққиётини кузатиш мобайнида диний қарашларнинг ривожланишини ҳам кузатиш мумкин. Уларнинг ривожланиши бир-бирига ўзаро тадрижий боғлиқ ҳолда кечган.

1.6.1-жадвал

Жамоалар тараққиётига монанд диннинг ривожланиши

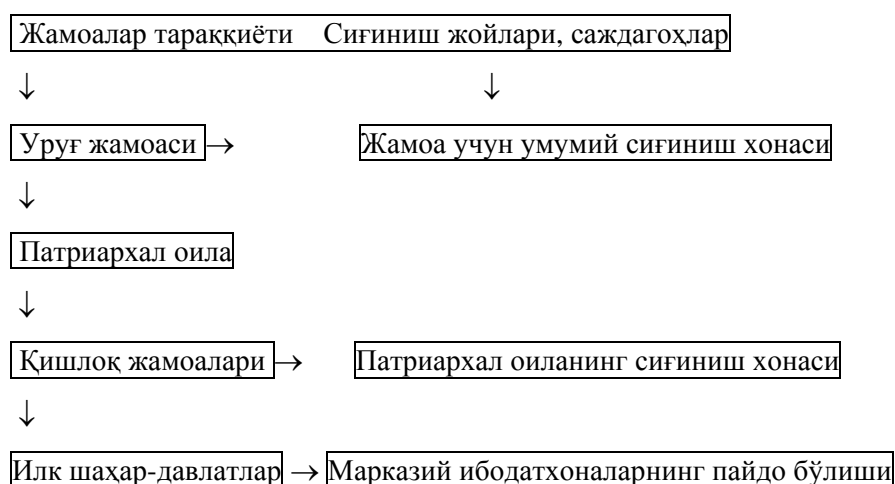

Қадимги Шарқда ибодатхона коҳинлари йирик ер эгалари ҳамда кул эгалари ҳисобланишган. Савдо билан шуғулланишган. Давлат одамлари диндорларга ва ибодатхоналарга таянишган⁴. Давлатлар тўлик шаклланишидан сўнг дин ўша давлатнинг мафкурасига хизмат қилган, давлат бошлиқлари эса илоҳийлаштирилган. Нубиядан то Шимолий

¹ Хлопин И.Н. Геоксюрская группа поселений эпохи энеолита. - М.: Л., 1964. – С.161.

² Массон В.М. Алтын-депе // Труды ЮТАКЭ. Том XVIII. - Л., 1981. - С. 35-55.

³ Дьяконов И.М. Община на древнем востоке в работах Советских исследователей // ВДИ. - М.: 1963, . - № 1.

⁴ Дьяконов И.М. Община на древнем востоке в работах Советских исследователей ... - С.5-17.

Ҳиндистонгача бўлган ҳудудда империя тузган Аҳамонийлар шоҳларига «худонинг ердаги вакиллари» деб таъриф берилган ва уларга сиғинишган¹.

Қадимги Шарқда бир халқ ўз динини иккинчи халқ динига қарши кўймаган. Жарқўтон, Бўстон ёдгорликларида крематориянинг, мурдаларни кўйдирадиган иншоотларнинг пайдо бўлиши², ерли халқ урф-одати ва кўчманчи халқ анъаналарининг бир ҳудуд, яъни бир шаҳар ҳудудида бир вақтнинг ўзида мавжуд бўлганлигини тасдиқлайди. Аҳамонийлар империяси шоҳлари ҳам нафақат ўз дини, балки Миср, Бобил, Юнон ва бошқа ерли халқлар худоларига сиғинишган. Ерли аҳоли ибодатхоналарига форс шоҳлари номидан қурбонликлар келтиришган³. Бу албатта, империя бирлигини сақлаш учун давлат амалдорларининг диндан моҳирона фойдаланганлигининг бир кўринишидир.

Демак, диннинг ривожланиши жамоалар тараққиёти билан бевосита боғлиқ бўлган ва давлатларнинг пайдо бўлиши билан, яқка худоликка асосланган динлар юзага келади ва давлат мафкурасига ҳизмат қилади.

Ушбу бобга хулоса қилиб шуни айтиш мумкинки:

1. Ўрта Осиё, жумладан, Ўзбекистон ҳудудида жамоаларнинг пайдо бўлиши ва ривожланиши Қадимги Шарқ жамоалари тараққиётига монанд ҳолда ривожланган. Жамоалар тараққиёти ҳудудларда бир текисда ривожланмаган, аммо Қадимги Шарқнинг барча ҳудудларида жамоалар оила → патриархал оила → қишлоқ жамоаси → илк шаҳар босқичларидан ўтган.

Жамоалар ибтидоий жамоа тузуми сўнггида пайдо бўлган ишлаб чиқариш хўжалигидан иборат бўлиб, ўзига хос бошқарув усулларига эга бўлган. Жамоа оқсоқоллари ишлаб чиқаришни ташкиллаштириш, тартибни, осойишталикни сақлаш ва қўшни жамоалар билан алоқа қилиш каби муносабатларни бажарган.

¹ Дандамаев М.А. Государства и религия на древнем ближнем Востоке // ВДИ. - М.: 1985, №2. - С. 3-9.

² Аванесова Н.А. Новое в погребальном обряде Сапаллинской культуры // Российские вести. Вып. 4. - С. 63-70; Avanesova N.A. Spätbronzezeitliche Kulturkontakte in der baktrischen Flusose nach den Befunden der Nikropole Bustan 6 // АМІТ 29, 1997. - Р. 147-178.

³ Дандамаев М.А., Луконин В.Г. Культура и экономика древнего Ирана. М.: 1980. - С. 340.

Жамоаларни бошқариш усулини, айниқса қишлоқ жамоасини бошқаришни бир қолипга солиб бўлмайди. Қишлоқ жамоасини бошқаришда шу қишлоқнинг ишлаб чиқариш усули нимага асосланганлигига асосий эътиборни қаратиш лозим. Жамоа аъзоларини жипслаштириб турган дин бирлигига ва дин намоёндаларининг ёки бошқа бир қатлам - ҳарбийларнинг (қуролли кишилар гуруҳи) жамоада тутган ўрнини ҳисобга олиш лозим бўлади.

Жамоаларнинг ривожланиши шуни кўрсатмоқдаки, илк давлат белгилари давлат пайдо бўлмасдан аввал, жамоанинг турли босқичларида пайдо бўлган. Ибтидоий бўлса-да, бошқарув усули ва унинг такомиллашиб бориши, меҳнат таҳсимоти ва маҳсулотларни айрибошлашнинг бошланиши ва ниҳоят жамоалар иттифоқининг шаклланиши давлатчиликка бўлган талабни янада оширган.

2. Ўрганилаётган маданиятда илк синфий жамият шаклланганлигини асосан тўртта археологик белги асосида гапириш мумкин. Булар ёдгорликлар иерархиясининг кузатилиши, қабрлар ва уларда учрайдиган археологик топилмаларнинг сон ва сифат кўрсаткичлари, ривожланган хунармандчилик ва илк шаҳар маданиятининг шаклланганлигидир.

Шуни таъкидлаш лозимки, кўрсатиб ўтилган мана шу тўртта археологик белгидан биронтаси аниқланмаса, иқтисодий асоси деҳқончиликка асосланган маданиятда илк синфий жамият ўрнатилган деб бўлмайди. Аммо ўрганилаётган маданият аҳолиси ижтимоий гуруҳларга ажралган бўлиши табиий ҳол ҳисобланади.

3. Илк шаҳарлар илк давлатларнинг маркази сифатида пайдо бўлган. Уларнинг ривожланиши ҳам бир-бирига боғлиқ ҳолда кечган. Шаҳарлар ва давлатларнинг пайдо бўлиши ва ривожланиши қуйидаги даврларга бўлинади: а) шаҳар - деҳқончилик ўлкалари доирасидаги «ном» типидagi ҳокимликлар маркази (шаҳар-давлатлар); б) шаҳар - худудий давлат маркази; в) шаҳар - марказлашган давлатлар, империялар маркази.

4. Тарих фанида биринчи марта илк давлатларнинг 11 та ижтимоий ва 24 та археологик белгиси ишлаб чиқилди. Ижтимоий белгиларни археологик белгилар белгилайди. Шу белгилар асосида Жарқўтон ёдгорлигини илк давлатларнинг шаҳар-давлатлар тоифасига оидлиги кўрсатиб ўтилди.

5. Қадимги Шарқ тарихи учун ишлаб чиқилган илк давлатлар типологиясини (шаҳар-давлат, ҳудудий давлат ва империя) Ўзбекистон ҳудудида илк давлатларнинг пайдо бўлиши ва ривожланиши учун қўллаш таклиф этилди. Ушбу типологиянинг Ўзбекистон ҳудудида илк давлатларнинг пайдо бўлиши ва ривожланишига мос келиши кўрсатиб ўтилди.

6. Жамоаларни ва илк давлатларни бошқаришда муҳим рол ўйнаган диннинг ривожланиши жамоалар ва илк давлатларнинг ривожланиши билан ҳамоханг кечган.

II-БОБ. БАҚТРИЯНИНГ БРОНЗА ВА ИЛК ТЕМИР ДАВРИ МАДАНИЯТЛАРИ ХРОНОЛОГИЯСИ

Ўрта Осиёнинг бронза ва илк темир даври ёдгорликларини даврлаштириш масаласи археология фанида энг долзарб муаммолардан бири ҳисобланади. Бу масалада тадқиқотчиларнинг фикрлари ҳам ҳар хил. Узок йиллар фанда В.М. Массоннинг Намозгоҳ ва Ёз депе ёдгорликлари асосида ишлаб чиқилган хронологик жадвали Ўрта Осиёнинг бронза ва илк темир даври ёдгорликларининг хронологиясини аниқлашда асосий «дастур ул амал» сифатида қўлланиб келинди¹. Шу жадвал асосида Ўрта Осиёнинг бошқа бронза ва илк темир даври ёдгорликларининг хронологик даври аниқланди.

Ҳар бир ёдгорлик ёки маданиятнинг хронологик даврини аниқлашда ёдгорликнинг ички стратиграфияси асосида кетма-кет маданий қатламлардан олинган намуналарни бошқа маданият ашёлари билан таққослаш туфайли объектнинг хронологик даври аниқланади. Бу археология амалиётида кенг қўлланиб келинган энг ишончли усуллардан бири ҳисобланади. Сополли, Кучук ва Қадимги Бақтрия маданиятларининг хронологияси худди шу усулда ишлаб чиқилган². Қадимги маданиятларнинг ёшини аниқлашда кенг қўлланиб келинаётган яна бир усул - бу радиоуглерод усулидир (С/14). Маданиятлараро кенг тарқалган ашёлар ёрдамида ёдгорлик хронологиясини аниқлаш ишончли усуллардан ҳисобланади. Масалан, Қадимги Шарқ маданиятларида кенг тарқалган хлорид (стеотит), лазурит, аргелит тошлардан ясалган бежирим буюмларни айтиб ўтишимиз мумкин. Ушбу усул Сополли маданияти хронологияси учун биринчи марта қўлланилмоқда. Негаки, шу сингари идишлар Жарқўтон ёдгорлигидан сўнгги йилларда топилди.

Маълумки, Сополли ва Кучуктепа маданиятлари ёдгорликларининг хронологик даврини аниқлашда асосан Намозгоҳ ва Ёз депенинг хронологик

¹ Массон В.М. Древнеземледельческая культура Маргианы // МИА, 1959, №.73. – С.178.

² Аскарлов А.А. Древнеземледельческая культура эпохи бронзы ... - С.117; Аскарлов А.А, Абдуллаев Б.Н. Джаркутан... - С. 91; Раҳманов У.В. Керамическое производство эпохи бронзы южного Узбекистана. Автореф.дисс. ... канд.ист.наук, Самарканд, 1987. – С.21.

даври асос қилиб олинган эди. А.А. Асқаров ва у яратган археология мактаби аъзолари томонидан сўнгги йилларда Шимолий Бактриянинг бронза ва илк темир даври учун ўзига хос хронологик даврлаштириш жадвали таклиф этилди. Бу жадвалга кўра Сополли маданияти 5 та босқичга бўлинди: Сополли, Жарқўтон, Кўзали, Мўлали ва Бўстон¹. Давр жиҳатидан бу хронологик жадвал мил.ав. XVII - X асрларни ўз ичига олади.

Ўз навбатида Шимолий Бактриянинг илк темир даври 4 та босқичга бўлинган, яъни Кучук I, Кучук II, Кучук III, Кучук IV². Давр жиҳатидан илк темир даври мил.ав. X-IV асрларни ўз ичига олади. Бронза ва илк темир даври ёдгорликларида икки хил - горизонтал ва вертикал стратиграфия кузатилган.

Сополлитепа ёдгорлигида 3 та, Жарқўтон ёдгорлигининг Жарқўтон босқичига оид 3 та, Кўзали, Мўлали ва Бўстон босқичларига тегишли биттадан қурилиш даври хослиги кузатилган. Маълумки, А.С. Сағдуллаев Бактриянинг илк темир даври ёдгорликларида бир қурилиш даврини ўртача 75-100 йил давом этган деб ҳисоблайди³. Бундан ташқари Алтын-депенинг юқори 10 та қурилиш босқичи мил.ав. 3000-2000 йиллар оралиғида фаолият кўрсатгани, яъни ҳар бир қурилиш босқичининг хронологик даври 100 йил атрофида давом этганлиги қайд этилган⁴. Агар мана шу ҳисобни Сополли маданияти учун қўлласак, унинг умумий давом этган вақти 9 та қурилиш босқични, яъни 900 йилни ташкил этади.

2.1 - жадвал

Сополли маданияти ёдгорликларида қайд этилган қурилиш босқичлар

Сополли маданиятининг	Ёши (мил.ав.)	Давом этган қурилиш даври	Қайд этилган қазилма
-----------------------	---------------	---------------------------	----------------------

¹ Асқаров А.А. Древнеземледельческая культура эпохи бронзы юга Узбекистана ... - С. 89-101; Асқаров А.А., Абдуллаев Б.Н. Джаркутан ... - С. 91; Раҳманов У.В. Керамическое производство эпохи бронзы ... - С. 21; Асқаров А.А., Ширинов Т.Ш. Ранняя городская культура эпохи бронзы юга Средней Азии ... - С. 81-92.

² Асқаров А.А., Альбаум Л.И. Поселение Кучуктепа ... -С. 37-41; Шайдуллаев Ш.Б. Северная Бактрия в эпоху раннего железного века ... - С. 67-71.

³ Сағдуллаев А.С. Усадьбы древней Бактрии ... С. 37.

⁴ Кирчо Л.Б., Попов С.Г. К вопросу о радиоуглеродной хронологии древнейших цивилизаций Средней Азии. // Stratum plus. №2. От Балкан до Гималаев: Время цивилизаций. - Санкт-Петербург, - Кишенёв, - Одесса, 1999. - С. 350-361.

хронологик даври			
Сополли босқичи	1700-1500 йиллар	3	Сополлитепа
Жарқўтон босқичи	1500-1350 йиллар	3	Жарқўтон, № 5, 6 тепаликлар
Кўзали босқичи	1350-1200 йиллар	1	Жарқўтон, № 6, 8 тепаликлар
Мўлали босқичи	1200-1050 йиллар	1	Жарқўтон, № 6 тепалик
Бўстон босқичи	1050-900 йиллар	1	Жарқўтон, № 7 тепалик

А.А. Асқаров археология мактаби аъзолари таклиф этган Сополли маданиятининг умумий давом этган хронологик даври 800 йилни ташкил этади. Ҳар бир қурилиш даврини А.С. Сағдуллаевнинг минимал ҳисоби бўйича 75 йил деб оладиган бўлсак, Сополли маданиятининг умумий давом этган вақти тўғри олинганлиги кўринади. Лекин, ҳар бир даврнинг давом этган вақтини аниқлашда Сополли маданияти тадқиқотчилари томонидан аниқланган қурилиш даврларининг давом этиш сони инобатга олинмаган. Агар қурилиш даври бўйича ҳисоблайдиган бўлсак, Сополли даври 225-300, Жарқўтон даври 225-300, қолган даврлар эса бир қурилиш давридан, яъни 75-100 йилдан давом этган.

Қурилиш даври қанчалик кўп давом этган бўлса, олинган маълум бир қабристонда шу даврга оид шунча кўп қабрлар учраган. Масалан, тўлик ўрганилган Жарқўтон IVa қабристонидида жами 719 та қабр очилган бўлиб, шундан 350 таси Жарқўтон, 161 таси Кўзали, 220 таси Мўлали даврига оидлиги аниқланган¹. Шунини айтиб ўтиш жоизки Жарқўтон IVa қабристони ўрганилган вақтда Бўстон даври Мўлали давридан ажратилмаган эди. Шунинг учун Мўлали даври қабрлари статистик жиҳатдан Кўзали даври қабрларидан биров кўпроқ учраган. Демак, Жарқўтон IVa қабристонидида энг узок давом этган Жарқўтон даври қабрлари сон жиҳатдан энг кўп, қолган даврлар қабрлари сони ҳам қурилиш даври сонларига монанд равишда учрайди.

Сўнгги йилларда Америка ва Европа олимлари Ўрта Осиёнинг бронза даври ёдгорликлари ёшини 300-400 йилга қадимийлаштириш ғояси билан

¹ Асқаров А.А., Абдуллаев Б.Н. Джаркутан ... - С. 8-13.

чиқдилар. Бу ғоянинг асосида Ўрта Осиё ёдгорликларидан олинган C/14 радиокарбон анализлари натижалари ва моддий маданият намуналарини Қадимги Шарқнинг энг ривожланган маданият марказлари моддий манбалари билан таққослаш ётади¹.

Ўрта Осиё археологияси билан шуғулланаётган тадқиқотчилар ўртасида ушбу ғоя, яъни маданиятларни «қадимийлаштириш» ғояси тарафдорлари ҳам пайдо бўлган бўлса², айрим тадқиқотчилар энг аввал ички стратиграфияга таяниш кераклиги хусусида гапириб, C/14 анализларини қабул қилишда эҳтиёт бўлиб ёндашишга, C/14 усулини янада такомиллаштиришга, бу борада археологлар билан аниқ фанлар вакилларини ҳамкорликка чақиради³.

А.А. Асқаров томонидан Сополли маданияти ёдгорликлари маданий қатламларидан олинган органик қолдиқлар радиокарбон (C/14) анализи қилинган⁴. Сополлитепадан олинган анализ мил.ав. 1690 йилни, Жарқўтондан олинган анализ эса мил.ав. 1560 йилни кўрсатган. Шундан сўнг C/14 усули анча такомиллашиб, аниқланган ёшни калибрлаштириш ҳам бошланди. Ф. Колл Сополлитепаннинг ёшини калибрлаштириш бўйича мил.ав. 2190-1880 йиллар деб белгилаган бўлса⁵, Ф. Хиберт мил.ав. 2277-1745 йиллар оралиғида деб ҳисоблайди⁶.

Ўзбек-Олмон Бактрия экспедицияси томонидан Жарқўтон ёдгорлиги ёшини аниқлаш учун 23 та радиокарбон (C-14) анализи ўтказилди. Радиокарбон анализлар Германия археология институти Евроосиё бўлими

¹ Kohl Ph.L. Central Asia. Palaeolithic Beginnings to Early Iron Age. - Paris, 1984. P.310; Kohl Ph.L. Central Asia (Western Turkestan): Neolithic to the Early Iron Age // Chronologies in Old World Archaeology. Ed. by Ehrich R.W. - Chicago. Vol. I: - P.179-195; Vol. II: - P.154-162; Hiebert F.T. Chronology of Margiana and Radiocarbon Dates // Information Bulletin of IASCCA. - Moscow, 1993, Issue 19: -P.136-148; Hiebert F.T. Origins of the Bronze Age Oasis Civilization in Central Asia // American School of Prehistorik Research Bulletin. 42. - Cambridge, 1994. - P.89-95; Salvatori S. Protohistoric Margiana: on a Recent Contribution // «IASCCA. Information Bulletin», 19. - Moscow 1993 // Revista di Archeologia. - Venice, 1995. Anno XIX: -P. 38-54.

² Массон В.М. Древние цивилизации востока и степные племена в свете данных археологии // Stratum plus. №2. От Балкан до Гималаев: Время цивилизаций. - Санкт-Петербург. – Кишинев. – Одесса, 1999. - С. 265-297; Сарияниди В.И. Маргуш (Древневосточное царство в старой дельте реки Мургаб). - Ашгабат, 2002; Долуханов П.М., Щетенко А.Я., Тоси М. Серия радиоуглеродных датировок наслоений эпохи бронзы на Намазга-депе // СА. 1985, №4. - С. 118-123.

³ Кирчо Л.Б., Попов С.Г. К вопросу о радиоуглеродной хронологии ... - С. 352.

⁴ Асқаров А.А. Древнеземледельческая культура эпохи бронзы юга Узбекистана ... - С. 101.

⁵ Kohl Ph.L. Central Asia (Western Turkestan): Neolithic to the Early Iron Age ... -P. 154-162.

⁶ Hiebert F.T. Origins of the Bronze Age Oasis Civilization in Central Asia ... - P. 89-95.

кошидаги лобараторияда амалга оширилда. Анализлар учун ашёлар Жарқўтоннинг «арк», № 4 ва № 6 тепаликларидан олинди¹. Қуйида ушбу анализларнинг хулосасини берамиз.

2. 2 - жадвал

Жарқўтон ёдгорлигидан олинган радиокарбон анализлари натижалари

№	Қазишма жойи	Анализ олинган вақт	Лаборатория анализ №	Қатламнинг хронологик даври	C14 анализ натижаси ва калибрлашиши
1.	Жарқўтон № 4 тепа Қазишма 1	12. 5. 2000	Vln-5303	Жарқўтон	3590+29 BP 2010-2000 cal BC 1980-1970 cal BC 1960-1880 cal BC
2.	Жарқўтон № 4 тепа Қазишма 1	5. 4. 2000	Vln-5302	Жарқўтон	3529+33 BP 1920-1900 cal BC 1890-1720 cal BC
3.	Жарқўтон № 4 тепа Қазишма 1	10. 5. 1997	Vln-5008	Жарқўтон	3505+37 BP 1890-1740 cal BC
4.	Жарқўтон № 4 тепа Қазишма 1	30. 4. 1998	Vln-5017	Жарқўтон	3474+29 BP 1880-1840 cal BC 1820-1790 cal BC 1780-1740 cal BC
5.	Жарқўтон «арк» Қазишма 4	8. 4. 1997	Vln-5009	Жарқўтон	3465+37 BP 1880-1840 cal BC 1820-1884 cal BC 1780-1730 cal BC
6.	Жарқўтон № 6 тепа Қазишма 16а	15. 5. 2000	Vln-5290	Жарқўтон	3636+32 BP 2110-2100 cal BC 2040-1940 cal BC
7.	Жарқўтон № 6 тепа Қазишма 12с	4. 4. 2000	Vln-5300	Жарқўтон	3494+29 BP 1880-1740 cal BC
8.	Жарқўтон № 6 тепа Қазишма 5Х	17. 5. 2000	Vln-5301	Жарқўтон	3323+47 BP 1690-1670 cal BC 1660-1650 cal BC 1640-1520 cal BC
9.	Жарқўтон № 6 тепа Қазишма 5Х	16. 5. 2000	Vln-5304	Жарқўтон	3459+29 BP 1880-1840 cal BC 1810-1800 cal BC 1780-1730 cal BC 1710-1690 cal BC
10.	Жарқўтон № 6 тепа Қазишма 14а	14. 5. 1999	Vln-5140	Жарқўтон	3544+31 BP 1940-1870 cal BC 1850-1810 cal BC 1800-1770 cal BC

¹ Görzdorf J., Huff D. C/14-Datierungen von Materialien aus der Grabung Džarkutan, Uzbekistan // AMIT. Band 33. - Berlin, 2001. - P.75-87.

11.	Жарқўтон № 6 тепа Қазишма 13f	30. 4. 1999	Bln-5146	Жарқўтон	3505+29 BP 1890-1770 cal BC
12.	Жарқўтон № 6 тепа Қазишма 11c	26. 4. 1998	Bln-5012	Жарқўтон	3274+33 BP 1620-1510 cal BC
13.	Жарқўтон № 6 тепа Қазишма 13b	17. 4. 1997	Bln-5010	Жарқўтон	3336+31 BP 1690-1600 cal BC 1570-1520 cal BC
14.	Жарқўтон № 6 тепа Қазишма 13b	24. 4. 1997	Bln-5011	Жарқўтон	3418-37 BP 1860-1840 cal BC 1770-1680 cal BC 1670-1660 cal BC 1650-1660 cal BC
15.	Жарқўтон № 6 тепа Қазишма 13d	9. 5. 1998	Bln-5013	Жарқўтон	3414+29 BP 1750-1680 cal BC 1670-1660 cal BC
16.	Жарқўтон № 6 тепа Қазишма 13e	30. 4. 1999	Bln-5141	Жарқўтон	3510+35 BP 1890-1750 cal BC
17.	Жарқўтон № 6 тепа Қазишма 13e	1. 5. 1999	Bln-5142	Жарқўтон	3433+29 BP 1860-1840 cal BC 1770-1680 cal BC
18.	Жарқўтон № 6 тепа Қазишма 12 c	24. 4. 1998	Bln-5015	Жарқўтон	3322+32 BP 1680-1670 cal BC 1660-1650 cal BC 1640-1520 cal BC
19.	Жарқўтон № 6 тепа Қазишма 12 c	19. 5. 1998	Bln-5016	Жарқўтон	3375+33 BP 1740-1710 cal BC 1700-1610 cal BC
20.	Жарқўтон № 6 тепа Қазишма 12d	16. 4. 1999	Bln-5145	Жарқўтон	3388+32 BP 1740-1620 cal BC
21.	Жарқўтон № 6 тепа Қазишма 14 a	23. 4. 1998	Bln-5014	Кўзали	3285+39 BP 1620-1510 cal BC
22.	Жарқўтон № 6 тепа Қазишма 5 p	18. 4. 1999	Bln-5143	Кўзали	3337+29 BP 1690-1600 cal BC 1570-1530 cal BC
23.	Жарқўтон № 6 тепа Қазишма 15	15. 5. 1999	Bln-5144	Кўзали	3256+34 BP 1610-1560 cal BC 1540-1490 cal BC 1480-1450 cal BC

Шуни айтиш керакки, олинган 23 та анализнинг 18 таси Жарқўтон олов ибодатхонаси жойлашган № 6 тепалиқдан олинди. Негаки шу тепалиқда 5 та қурилиш босқичи аниқланган ва бу ерда Жарқўтон ёдгорлигининг барча даврида ҳаёт узлуксиз давом этган. Жарқўтон даврида учта қурилиш босқичи, Кўзали, Мўлали даврларида биттадан қурилиш босқичи кузатилган. Ўтказилган радиокарбон анализлар бўйича энг қадимги даврни Bln-5303

номерли анализ берди. Анализ учун ашё №6 тепалик, яъни Жарқўтон олов ибодатхонаси жойлашган тепаликнинг энг куйи қатламларидан олинган. Анализ олинган қатлам илк Жарқўтон даврига оид бўлиб, калибрлашган ҳисоб бўйича мил.ав. 2010-2000, 1980-1970 ва 1960-1880 йилларни кўрсатди. Умуман, №6 тепаликдан Жарқўтон даврига оид 15 та анализ ўтказилди. Жарқўтон даврига оид учта қурилиш даври қатламларидан олинган 15 та анализ мил.ав. 1950-1600 йилларни, яъни 300-350 йил оралиғидаги вақтни кўрсатди.

Бундан ташқари, Жарқўтон олов ибодатхонаси жойлашган №6 тепаликдан, аниқроғи кул қатлами жойлашган катта суфали хонадан Ф. Хиберт ҳам С/14 анализи учун ашёлар олган ва Америкада С/14 анализини ўтказган¹. Ушбу анализлар Жарқўтон даври маданий қатлампидан олинган бўлиб, калибрлашган ҳисоб бўйича мил.ав. 1950-1750 йилларни берган.

Юқорида таъкидлаб ўтганимиздек, бронза даври ёдгорликларининг хронологиясини аниқлашнинг учинчи усули - маданиятлараро тарқалган ашёлар ёрдамида аниқлашдир. Жарқўтон «арк»ининг марказий қисмида ўтказилган археологик тадқиқотлар натижасида Жарқўтон даври қатлампидан хлорит тошдан ясалган идишлар мажмуаси кўлга киритилди (Расм №8). Булар кичик ҳажмли бўлиб, ташқи тарафида чизиб ишланган безаклар мажмуаси жойлашган². Шу идишлар ёрдамида Жарқўтон даври хронологиясини Қадимги Шарқ манбалари асосида ёритиш имконияти туғилди.

Хлорид тош - юмшоқ таркибли яшил ва кулранг бўлиб, шу тошдан ясалган ашёлар ташқи тарафидан чизиб ва ўйиб ишланган безакларнинг мавжудлиги билан характерланади. Ҳозирги кунгача Месопотамиядан то Ҳинд ўлкасигача бўлган 30 та ёдгорликдан 300 дан ортиқ шундай ашёлар топилган. Бу идишлар шакллари ва уларда ифодаланган тасвирларнинг бир-

¹ Hiebert F.T. Origins of the Bronze Age Oasis Civilization in Central Asia ... - P.89-95

² Dietrich Huff, Chakir Pidaev, Chapulat Chaydoullaev. Uzbek-German archaeological researches in the Surkan Darya region // La Baktriane au carrefour des routes et des civilisations de l'Asie centrale. - Paris, 2001. - Fig.10; Ш.Б.Шайдуллаев, Дитрих Хуфф. Некоторые результаты работ Узбекско - Германской экспедиции на городище Джаркутан // ИМКУ, Вып.30. - Самарканд, 1999. - Рис.5.

бирига яқинлиги билан характерланади. Тош идишларда ифодаланган тасвирлар тадқиқотчилар томонидан 12 та мотивга бўлинган: жанг қилаётган реал ва фантастик ҳайвонлар, антропоморф тарзда ифодаланган мифологик персонажлар, меъморий кўринишлар, пиллапоя кўринишли ва ўсимликлар дунёси ифодаланган тасвирлар¹. Шаклан ва тасвирий ифода жиҳатидан бири-бирига айнан ўхшайдиган хлорид тошдан ясалган идишларнинг пайдо бўлиши тўғрисида фанда анча тортишувлар бўлиб ўтган. Г. Франкфорт бу идишларни Месопотамия усталари ясаган, деган бўлса, Л. Вулли жануби-шарқий Эронни, С. Пиготт эса Булижистонни ушбу идишларнинг ясалган жойи сифатида эътироф этган².

Г. Франкфортнинг фикрича Месопотамияда хлорид тошдан ясалган идишлар илк династиялар (I, II, III) даврида учрайди ва вақт ўтган сайин тасвирий ифодалар сийқалашиб борган³. Сўнгги тадқиқотлар натижасида ушбу идишларнинг хронологик даври ҳам аниқланди⁴.

Ф. Колл Эроннинг Керман вилоятида, Тепа Яхья ёдгорлиги яқинида хлорид тошларнинг макони ва идишлар ясайдиган устахонасини топганидан сўнг, археология илмида хлорид тошларнинг «ватани» масаласи ҳам ўз ечимини топди⁵. Ламберг-Корловскийнинг фикрича, хлорид тошдан ясалган идишлар фақат экспорт учун ясалган⁶.

Қадимги Шарқда тарқалган хлорид тошларнинг хронологик жадвалига кўра, Жарқўтондан топилган ва хлорид тошлардан ясалган идишларнинг хронологик даври мил.ав. XIX-XVIII асрларга оид эканлигига шубҳа қолмади.

Хлорид каби бронза даврида маданиятлараро кенг тарқалган минерал манбалардан бири - аргелитдан ясалган ашёлардир. Бундай ашёлар мил.ав. III минг йиллик охири II минг йиллик бошида Месопотамия (Киш, Телло, Ур),

¹ Frankfort H. The Art and Architecture of the Ancient Orient. - L., 1977. - P. 39-40.

² Frankfort H. The Art and Architecture of the Ancient Orient. - L., 1977. - P. 40; Woolley L. The Development of Sumerian Art. - N.Y. 1935. - P.96; Piggott S. Prehistorik India. - L., 1950. - P.119.

³ Frankfort H. The Art and Architecture of the Ancient Orient. - L., 1977. - P. 41.

⁴ Amiet P. L'age des echanges inter-iraniens 3500-1700 avant. - Paris, 1986. - P.133.

⁵ Kohl Ph.L. Central Asia (Western Turkestan): Neolithik to the Early Iron Age ... - P. 154-162.

⁶ Lamberg-Karlovsky. Third Millenium Models of Exchange and Models of Production // Ancient Civilizations and Trade. - Albuquerque, 1975. - P. 358.

Эрон (Суз, Тепа Мусиян, Тепа Али-Абад, Тепа Хиссар, Шахдод, Шахри Сўхта), Жанубий Туркменистон, Афғонистон ёдгорликларида кенг тарқалган¹. Аргелит минералининг макони Эрон, Афғонистон, Покистон ва Ўрта Осиё ҳисобланади². Аргелитдан ясалган тақинчоқлар, муҳрлар, аёллар косметикасида ишлатиладиган митти идишлар, олтин сирғаларнинг кўзлари алебастр билан тўлдирилганлиги Жарқўтон ёдгорлигида ҳам кузатилган³. Алебастрдан ясалган топилмалар, уларнинг тарқалиши, типологияси ҳамда хронологияси М. Касанова томонидан ишлаб чиқилган. У ишлаб чиққан хронологик жадвалга асосан Бактриянинг алебастрдан ясалган ашёлари мил.ав. II минг йиллик бошларига оид⁴.

Маданиятлараро тарқалган яна бир ашё фаянсдан ясалган топилмалар бўлиб, буйрак шаклидаги «илоҳий» идишлар, кичик ҳажмли коса шаклли идишлар, ҳар хил тақинчоқлар мажмуасидан иборат. Жарқўтон ёдгорлигининг илк даврига оид қатламларидан ушбу идишлар ва тақинчоқлар кўплаб топилганки, бу топилмалар ҳам ёдгорликнинг хронологиясини аниқлашда катта рол ўйнайди (Расм №9; №39; №42). Буйрак шаклидаги фаянсдан ясалган идишлар Месопотамиядан кўра Хараппа ёдгорликларида кўпроқ учрайди. Шунинг учун Дюринг Касперс бу идишларни Хараппа маданиятига хос деб ҳисоблайди⁵. Олимнинг фикрини Жарқўтондан топилган фаянс идиш ва ундаги «*piral*» дарахтининг ифодаси ҳам исботлайди. Маълумки «*piral*» дарахти фақат Ҳиндистон ва Покистон худудларига хос бўлган ўсимликлар дунёсига киради (Расм №39). Фаянсдан ишланган ва «*piral*» тасвирланган идишлар Ҳинд-Месопотамия худудларидаги Асмара⁶, Теллодаги Иштар ибодатхонасидан⁷, Телл Брак

¹ Casanova M. La vaisselle d'albatre de Mesopotamie, d'Iran et d'Asia Centrale aux III et II Millenaires avant J.-C. MMAFAC // Memoires de la mission archeologie orientale. T. IV. - Paris, 1991. - P. 73-74.

² Casanova M. La vaisselle d'albatre de Mesopotamie ... - P. 39.

³ Шайдуллаев Ш.Б., Аванесова Н.А. Қадимги Бактрия олтинлари // Фан ва турмуш. 2000, - № 1, - Б. 8.

⁴ Casanova M. La vaisselle d'albatre de Mesopotamie ... - P. 49.

⁵ During Caspers E. Some Motifs as Evidence For Maritime Contact Between Sumer and Indus Valley // Persica, V, 1970. - P. 112-114.

⁶ Frankfort H. Tell Asmar, Khafadje and Khorsabad // OIP, 16, 1933. - P. 52. - Fig. 32.

⁷ Parrot A. Le Temple D'Ishtar. - Paris, 1956. - Fig.93.

ёдгорлигидан¹, Ҳиндистоннинг деярли барча бронза даври ёдгорликларидан топилган². Эслатиб ўтилган ёдгорликлардан топилган, фаянсдан ясалган идишлар Жарқўтондан топилган идишларга ўхшаш бўлиб, мил.ав. XIX-XVIII асрнинг биринчи ярми билан даврлаштирилган.

Бронза даврида маданиятлараро жуда кенг тарқалган, фил суягидан ясалган предметлар бўлиб, улар квадрат, доира, таёқча шаклларидадир. Юза ва ён томонларига айлана кўринишидаги «циркульный» безакнинг чизилиши характерлидир. Таёқча кўринишли фил суягидан ясалган предметларга энг кам, 1-3 та айлана чизилган бўлса, квадрат шакли предметларда 5-11 тагача, айлана шакли предметларда эса 9-11 тадан айлана чизилган (Расм №40. 1, 2). Ушбу предметларнинг вазифаси хусусида савдога бағишланган қисмда алоҳида тўхталамиз. Ҳозир эса унинг тарқалиш географияси ва ёши хусусида ўз фикримизни баён этамиз. Ушбу предметларнинг тарқалиш географияси Хараппа маданиятининг тарқалиш географиясига мос келади ва ишонч билан айтиш мумкинки, у Хараппа маданиятининг таъсир доирасидаги ҳудудларда тарқалган. Жарқўтон ёдгорлигининг №4 тепалигидан, Жарқўтон даври қатламидан фил суягидан ясалган иккита квадрат шаклидаги шундай предметлар топилган бўлиб, худди шундай ашёлар Алтын-депе³, Хараппа, Махенжодаро, Чанхударо⁴, Ироқ ҳудудида Жамдет Наср⁵ каби кўплаб ёдгорликларда қайд этилган ва мил.ав. II минг йиллик бошлари билан даврлаштирилган.

Демак, C/14 анализлари бўйича Сополли маданиятининг Жарқўтон даврини 1950-1600 йиллар оралиғи деб ҳисоблайдиган бўлсак, худди шу даврларни маданиятлараро тарқалган - хлорид тошдан, фаянсдан, гипсдан ясалган археологик топилмалар ҳам тасдиқлайди.

Жарқўтон ёдгорлигининг №6 тепалигидан, Кўзали даврига оид маданий қатламдан олинган учта C/14 анализи мил.ав. 1620-1510 йиллар оралиғидаги

¹ Mallovan M. Excavations at Brak and chagar Bazar. - Iraq, IX, 1947. - P. 39-40.

² Маккей Э. Древнейшая культура долины Инда. -М.: 1951; Mackay E. Early Indus civilizations. -London, 1948.

³ Ганялин А.Ф. Раскопки в 1959-1961 гг. на Алтын-депе // СА. 1967, 4. - С. 216. - Рис.6.

⁴ Gupta S.P. Archaeology of Soviet Central Asia and the Indian Border lands. Vol.II. B.R. Publishing corporation. - Delhi, 1979. - P.167. - Fig. 3.17.

⁵ Matthews R.J. Defining the style of the period: Jemdet Nasr 1926-28 // IRAQ, Volume LIV, 1992. - Fig.12

вақтни кўрсатди (Қаранг 21, 22, 23 анализлар), яъни 100 йил оралиғидаги вақт. Маълумки, Жарқўтон ёдгорлигида Кўзали даври ашёлари фақат бир қурилиш вақти давомида кузатилади. Шундан хулоса қилиш мумкинки, Кўзали даврини саналашда С/14 ҳамда маданий қатламлар стратиграфияси бир-бирини тўлдирапти.

Ўзбек-Олмон Бактрия археологик отряди аъзолари Майк Тойфер ва Кай Канютлар Сополли маданиятининг хронологик даврилари кетма-кетлиги хусусида янги фикрга келишган¹. Эслатиб ўтганимиздек, тадқиқотчилар Сополли маданиятини давр жиҳатидан 5 та босқичга бўлинишини тан олишган: Сополли, Жарқўтон, Кўзали, Мўлали ва Бўстон. Аммо, германиялик олимлар Жарқўтон давридан сўнг Мўлали, Бўстон ва ундан сўнг Кўзали даври келади деган, хато фикрга келишган. Уларнинг бундай фикрга келишига асосий сабаб Жарқўтон 3 қабристонини қазиш давомида стратиграфик жиҳатдан Кўзали даври қабри Мўлали даври қабридан тепада учраганлигини биринчи фактор деб ҳисобласалар, иккинчи фактор қилиб, Н.А. Аванесова тадқиқотлар олиб бораётган Бўстон 6 қабристониди Жарқўтон ва Мўлали даври сополларининг бир қабрда учрашидир². Учинчи фактор қилиб, Жарқўтон даври сополлари билан Мўлали даври сополларининг шакл жиҳатдан ўхшашлиги (вазалар) ва қизил ангобнинг илк Жарқўтон ва Мўлали даврларида учраши ва Кўзали даврида учрамаслиги аломатлари асос қилиб олинган.

Фикримизча бу олимлар шошқалоқлик билан фикр юритган. Негаки, бир ёки бир нечта қабр асосида хронологик даврга ўзгартириш киритиш мумкин эмас. Жарқўтон ва Мўлали даври сополларининг шакл ва ясаиш услубларидаги ўхшашликлар хусусида А.А. Асқаров ўз асарларида тўхталиб ўтган ва бу ҳолатни кулолчилик анъаналарида эски урф-одатларга қайтиш деган фикрга келган. А.А. Асқаров ва унинг шогирдлари яратган Сополли

¹ Kaniuth K., Teufer M. Zur Sequenz des Gräberfeldes von Rannij Tulchar und seiner Bedeutung für die Chronologie des spätbronzezeitlichen Baktrien // AMIT. Band 33. - Berlin, 2001. - P. 89-115.

² Аванесова Н.А., Ташпулатова Н. Символика огня в погребальной практике сапаллинской культуры // ИМКУ Вып. 30. - Ташкент, 1999. - Погр. 230; Avanesova N.A. Spätbronzezeitliche Kulturkontakte in der baktrischen Flusoase nach den Befunden der Nikropole Bustan 6 // AMIT 29, 1997. - P. 147-178. - Grab. 148.

маданияти хронологияси босқичлари минглаб қабр ва кенг қўламли казишмалар натижасида яратилганлигини айтиб ўтиш жоиздир. Бу хронологик босқичларни фақатгина янги маълумотлар билан бойитиш мумкин, холос.

Муаллифларнинг келтириб ўтган иккинчи асоси, яъни Бўстон 6 қабристонидан ҳақиқатдан ҳам бир қабрда икки давр сополларининг учраши кузатилган, яъни 148-қабрда Мўлали даври сополлари билан бирга бир дона Жарқўтон даври қадаҳи (кубок) учраган¹. Бу ҳолат Н.А. Аванесова томонидан бўстонликларда аждодлар руҳини эслаш анъанасининг мавжудлиги деб тушунтирилган.

Ўзбек-Олмон археологик экспедицияси Жарқўтон ёдгорлигида олиб борган тадқиқотлари давомида Мўлали ва Бўстон даврига оид маданий қатламлардан C/14 анализи учун ашёлар олишга муваффақ бўла олмади. Ёдгорликнинг маданий қатламлари бўйича фикр юритадиган бўлсак, Мўлали ҳамда Бўстон босқичлари бир қурилиш даври давомида фаолият этган. Демак, 200 йил давомида, яъни мил.ав. 1300 йилгача. Биз Сополли маданиятининг инқироз даврини ҳам шу давр билан белгилашни таклиф этамиз.

Ўрта Осиё археологиясида Номозгоҳ - Ёз I, Сополли - Кучуктепа, Даштли - Тилла I маданиятлари ўртасидаги давомийлик хусусида ҳам илмий адабиётларда янги фикрлар пайдо бўлди. Бу борада шуни айтиб ўтиш жоизки, бевосита шу маданиятлар билан шуғулланувчи, археологик қазув ишлари олиб бораётган олимларнинг ҳаммаси хронологик жиҳатдан бу маданиятлар узлуксиз давом этган деб ҳисобласалар², бошқа тадқиқотчилар, хусусан бу ҳудудларда археологик қазув ишлари ўтказмаган айрим олимлар бу маданиятлар ўртасида бўшлиқ, «хаос» борлиги хусусида фикр юритадилар. Бошқа олимлар, жумладан Б. Лионнет ва Ф. Хибертлар эса Ёз I

¹ Avanesova N.A. Spätbronzezeitliche Kulturkontakte in der baktrischen Flusoase ... P. 149.

² Массон В.М. Древнеземледельческая культура Маргианы // МИА, 1959 . - № 73. – С.173; Сарияниди В.И. Раскопки Тилля-тепе в северном Афганистане. Вып. I. - М.: 1972. –С. 27; Аскарлов А.А., Альбаум Л.И. Поселение Кучуктепа. - Ташкент, Фан. 1979. - С.94; Ширинов Т.Ш., Шайдуллаев Ш.Б. К вопросу о хронологической периодизации Кучуктепа // ИМКУ, Вып.22. - Ташкент, ФАН, 1988. - С.13-26.

маданиятини мил.ав. XV асргача қадимийлаштириш ғояси билан чиқдилар ва бутун Қадимги Шарқдаги айрим муаммоли саволларни, яъни Хараппа маданиятининг инқирози масаласини ҳам «ечиб» қўйишни ўз олдиларига мақсад қилиб қўядилар.

Улар Ўрта Осиё археологлари билан янги маданиятнинг ёши масаласида ҳам, пайдо бўлиши масаласида ҳам келишмайдилар. Ёз I маданиятини мил.ав. II минг йиллик ўрталари - XV аср билан белгилайдилар, этник жихатдан Ёз I маданияти аҳолисини индо-арийлар деб атайдилар. Индо-арийларнинг Ўрта Осиё орқали Ҳиндистонга тарқалиши масаласини Хараппа маданиятининг инқирози масалалари билан боғлайдилар¹.

Кези келганда шуни таъкидлаб ўтиш жоизки, ҳақиқатан ҳам улар таклиф этаётганлари каби Ёз I маданиятининг ёшини қабул қилсак, тарихда ўз ечимини кутаётган кўп масалалар ойдинлашади. Масалан, улар ва Е.Е. Кузьмина таклиф этаётгандек, Андроново маданиятини арийлар деб, бу маданиятнинг Ўрта Осиё орқали Ҳиндистонга ёйилиши ва Хараппа маданиятини инқирозга учратганлигини тан олсак, шунда Марказий Осиё ва Ҳиндистонда қўлда ясалган сополлар мажмуасининг тарқалиши масалалари ўз ечимини топади.

Лекин, Ёз I маданиятлари туркумига кирувчи ёдгорликларнинг стратиграфияси бунга қарши фактлар беради. Улар Шимолий Бактриядаги Бандихон I², Бўйрачи I³, Жарқўтон ёдгорлиги аркида⁴, Жанубий Туркманистон ҳудудидаги Анау⁵, Елкен депе⁶, Улуг депе⁷ ёдгорликларида

¹ Хиберт Ф. Хронология Маргианы и радиокарбонные данные. Информационный бюллетень МАИКЦА, 1994. Вып.19. - С.76; Hiebert F.T. Origins of the Bronze Age Oasis Civilization in Central Asia // American School of Prehistorik Research Bulletin. 42. - Cambridge, 1994. - P. 67; Lyonnet B. Ceramique et peuplement du chalcolitique a la conquete arabe. (Prospectiones archeologiques en Bactriane orientale (1974-1978). Soes La direction de Jean-Claude Gardin. V.2). - Paris, 1997. - P. 192.

² Сағдуллаев А.С. Культура Северной Бактрии в эпоху поздней бронзы и раннего железа (по материалам памятников района Шурчи-Байсуна). Автореф. дисс ... канд. ист. наук. - Л., 1978. - С. 5.

³ Сағдуллаев А.С. Некоторые аспекты проблемы происхождения Среднеазиатских комплексов типа Яз I // СА, 1989, №2. - С. 62.

⁴ Аскарлов А.А. К вопросу о происхождении культуры племен с расписной керамикой эпохи поздней бронзы и раннего железа // Этнография и археология Средней Азии. - М.: 1979. - С. 34-37.

⁵ Pampelly R. Explorations in Turkestan. V.1. - Washington, 1908. - P. 52-53.

⁶ Качурис К. Раскопки на Елкен-депе в Южной Туркмении // АО, 1966, М.: 1967. - С. 335-336.

⁷ Сарияниди В.И. Исследование слоев раннежелезного века на Улуг-депе // АО, 1970. - М.: 1971. - С. 443.

Сополли ва Намозгоҳ маданияти ашёларининг бевосита Кучук I ва Ёз I ашёлари билан алмашишига эътибор бермайдилар.

Ёз I даври энг узоғи билан тўртта қурилиш даври давомида фаолият этган. Шу давр ашёлари Бандихон I ёдгорлигида 3,1-3,6 м, Тилла тепада 3 м, Кучук тепада 3 м, Сангиртепада 1-2,7 метрни ташкил этади¹. Ёз I даврининг ёши масаласида ҳам фанда кўплаб тортишувлар давом этмоқда. Чет эл археологлари Ўрта Осиё археологияси билан шуғулланаётган тадқиқотчиларни ушбу давр маданиятини бир хил давр билан, яъни мил.ав. II минг йиллик охири ва I минг йиллик бошлари билан саналашда айблайдилар². Ваҳоланки, шу давр маданиятларининг ёшини белгилашда олимлар ўртасида тортишувлар борлигини европаликлар эслашмайди. Улар А.А. Маруценконинг Елкен II ашёларини ёз I моддий маданияти билан солиштириб, мил.ав. XII-VII асрлар билан саналаганлигини билмайдилар³.

Шуни айтиб ўтишимиз лозимки, Кучук I даврининг бошланиш даврини В.М. Массон, В.И. Сарияниди ва А.А. Асқаровларнинг изидан бориб, мил.ав. X аср билан белгилаган эдик⁴. Жарқўтон ёдгорлигидан олинган C/14 анализлари, Шимолий Бақтриянинг сўнгги бронза ва илк темир даври ёдгорликларининг ички стратиграфиялари бу масалага янгича ёндашишга мажбур этмоқда. Кези келганда шуни ҳам айтиш лозимки В.М. Массон ва В.И. Сариянидилар ҳам Ёз I даврини қадимийлаштириш тарафдори бўлдилар⁵.

Шимолий Бақтрияда Кучук I даври энг узоқ давом этган ёдгорлик Кучуктепа бўлиб, А.А. Асқаров бу ерда учта қурилиш даврини кузатган⁶. Ҳар бир қурилиш даврини 100 йил оралиғида вақт билан ҳисоблайдиган бўлсак, Кучук I даври 300 йил вақтни, яъни мил.ав. XII-X асрларни ўз ичига олади.

¹ Сағдуллаев А.С. Оседлые области в эпоху раннего железа ... - С. 8.

² Lyonnet V. Ceramique et peuplement du chalcolitique a la conquete arabe ... - P. 187.

³ Маруценко А.А. Елькен-депе (Отчет о раскопках 1953, 1955 и 1956 гг.). Труды института истории, археологии и этнографии. - Ашхабад, 1959. - С. 65.

⁴ Ширинов Т.Ш., Шайдуллаев Ш.Б. К вопросу о хронологической периодизации Кучуктепа ... - С. 13-26.

⁵ Sarianidi, V.I. Seal-Amulets of the Murgab Style // The Bronze Age Civilization of Central Asia. Recent Soviet Discoveries. Ed. by Kohl P. L. - New York, 1981, - P. 221-225; Masson V. M. La dialectique des traditions et des innovations dans le developpment culturel de la Bactriane. // L archeologie de ia Bactriane ansienne. Actes de colloque Ffanco-Sovietique. - Paris, 1985.

⁶ Асқаров А.А., Альбаум Л.И. Поселение Кучуктепа ... - С. 69.

Мил.ав. IX асрдан бошлаб Қадимги Бактрия маданияти шаклланган ва у Ахамонийлар империясига қадар 300 йил давомида мустақил ривожланиш даврини бошидан кечирган (Кучук II-III). Кучук II даврига оид маданий қатламлар Шимолий Бактриянинг Кучуктепа¹, Қизилтепа² Жанубий Бактриянинг Тиллатепа³ ёдгорликлари орқали ўрганилган. Шуни алоҳида таъкидлаш жоизки, Кучук II даври моддий маданияти фақат Бактрия ва Марғиёна ҳудудларидагина, яъни бронза даврида қадимги дехқончилик маданиятлари тарқалган ҳудудларда учрайди. Шу давр моддий маданияти Кучуктепада 1,5 метрлик қатламда учраган⁴. Кучук II даврини 150 йиллик вақт билан, яъни мил.ав. IX аср ва VIII асрнинг биринчи ярми билан саналашни таклиф этамиз.

Кучук III даври моддий маданияти Шимолий Бактриянинг Кучуктепа, Пшактепа, Талашқонттепа, Хаитободтепа, Қизилтепа, Ғозимулла, Бандихон II⁵, Жанубий Бактриянинг Тиллатепа, Қумли, Қутлуғтепа⁶, Жанубий Туркманистоннинг Марв, Шимолий Парфия, Серахс ўлкаларидаги кўплаб ёдгорликларда учраса⁷, Сўғдиёнининг Даратепа⁸ ва Афросиёб⁹ каби ёдгорликларда ҳам тарқалганлигини кузатиш мумкин. А.С. Сағдуллаевнинг кузатувларига қараганда, Жанубий Сўғдиённинг шу давр ёдгорликлари Бактрия билан чегарадош ҳудудларда ёки Бактрия билан маданий алоқа йўллари устида жойлашган¹⁰. Демак, Қадимги Бактрия моддий маданияти Кучук III даврига келиб, ўз сарҳадларидан ошиб, куруқлик йўли орқали Сўғдиёнага ҳам тарқалганини кузатишимиз мумкин. Кучук III даври моддий маданияти Кучуктепада икки метр қалинликдаги маданий қатламда кузатилса, Талашқонттепанинг асосий иншоотлари шу даврда қурилган. Икки

¹ Аскарлов А.А., Альбаум Л.И. Поселение Кучуктепа ... – С. 74.

² Сағдуллаев А.С. Культура Северной Бактрии в эпоху поздней бронзы и раннего железа ... – С. 21.

³ Сарияниди В.И. Раскопки Тилля-тепе в северном Афганистане ... - С. 55.

⁴ Шайдуллаев Ш.Б. Северная Бактрия в эпоху раннего железного века ... - С. 102.

⁵ Шайдуллаев Ш.Б. Северная Бактрия в эпоху раннего железного века ... - С. 103-104.

⁶ Сарияниди В.И. Раскопки Тилля-тепе в северном Афганистане ... - Рис. 15,17,46.

⁷ Марущенко А.А. Елькен-депе (Отчет о раскопках 1953, 1955 и 1956 гг.). Труды института истории, археологии и этнографии. - Ашхабад, 1959. - С. 65.

⁸ Сағдуллаев А.С. Поселение раннежелезного века в бассейне Кашкадарьи // СА. - М.: №3. 1984.

⁹ Кабанов С.К. Изучение стратиграфии городища Афрасиаб // СА. №1, 1969. – Рис. 3,23; Шишкина Г.В. О местонахождении Мароканды.// СА №1, 1969. - С. 65.

¹⁰ Сағдуллаев А.С. Поселение раннежелезного века в бассейне Кашкадарьи ... – С. 64.

метр маданий қатламни 200 йил оралғидаги вақт билан белгилаш ҳақиқатга тўғри келади деб ўйлаймиз ва Кучук III даврини мил.ав. VIII асрнинг иккинчи ярмидан VI асрнинг ўртасигача бўлган вақт билан белгилашни таклиф этамиз.

Кучук IV даври маддий маданияти Шимолий Бактриянинг Кучуктепа¹, Талашқонтепа I², Қизилтепа³, Бандихон I⁴, Хаитобод⁵, Жондавлаттепа⁶ ва яна жуда кўплаб ёдгорликларда қайд этилган. Шимолий Бактрия ёдгорликлари орасида шу давр маддий маданияти энг узоқ давом этган ёдгорлик Ғозимулла тепа ҳисобланади. Э.В. Ртвеладзенинг ёзишича, унда учта қурилиш даври давомида шу давр ашёлари кузатилган⁷. Кучуктепада эса Кучук IV даври сополлари 2 метрга яқин қалинликдаги маданий қатламда учрайди⁸. Тарқалиш жуғрофияси жуда кенгайиб, шимолда қуруқлик йўли орқали Бухоро воҳасигача ва сув йўли бўйлаб Хоразмгача, жанубда Эрон худудларигача тарқалади⁹.

Кучуктепада кузатилган 2 метр маданий қатлам ва Ғозимуллада кузатилган учта қурилиш даври мисолида Кучук IV даврини VI асрнинг ўртасидан V аср охиригача бўлган вақт билан саналашни таклиф этамиз. Қадимги Бактрия маданияти кулолчилик буюмларининг шундай кенг худудда тарқалишини Бактриянинг қўшни худудлар ўртасида нуфузи баланд бўлганлиги билан изоҳлаймиз. Бу ўринда Бактриянинг нафақат кулолчиликда, балки ҳарбий соҳадаги ютуқларининг Аҳамонийлар

¹ Аскарлов А.А., Альбаум Л.И. Поселение Кучуктепа ... – С. 43.

² Шайдуллаев Ш.Б. Северная Бактрия в эпоху раннего железного века ... - С. 98.

³ Сагдуллаев А.С. Культура Северной Бактрии в эпоху поздней бронзы и раннего железа ... – С. 21.

⁴ Сагдуллаев А.С. Культура Северной Бактрии в эпоху поздней бронзы и раннего железа ... – С. 21.

⁵ Шайдуллаев Ш.Б. Северная Бактрия в эпоху раннего железного века ... - С. 88.

⁶ Dietrich Huff, Chakir Pidaev, Chapulat Chaydoullaev. Uzbek-German archaeological researches in the Surkan Darya region // La Baktriane au carrefour des routes et des civilisations de l'Asie centrale. - Paris, 2001. – P. 178.

⁷ Ртвеладзе Э.В. Новые бактрийские памятники на юге Узбекистана // ИМКУ. Вып.21. - Ташкент, 1987.

⁸ Шайдуллаев Ш.Б. Северная Бактрия в эпоху раннего железного века ... - С. 105.

⁹ Chirshman R. Recherches prehistoriques dans la partie Afghane du Seistan // MDAFA, XVIII. - Paris, 1959. – P. 164; Antonine C.S. Swat and Central Asia // East and West. Vol.19. - Rome, 1969; Воробьева М.Г. Керамика с городища Кюзели-Гир // ТХЭ, Том II, М.: 1958. - С. 87; Вайнберг Б.И. Памятники Куюсайской культуры // Кочевники на границах Хорезма. Тр. ХАЭЭ, XI. - М.: 1979.

империясининг бошқа худудларига ҳам таъсир этганлиги ёзма манбаларда ҳам сақланиб қолган¹.

Илк антик даврга ўтиш даври моддий маданияти намуналари ва хронологияси масаласи биринчи мартаба ўтган нашрларимизда ёритилган эди². Шу давр моддий маданияти Термиз шаҳри худудидаги Номсизтепа, Хаитободтепа, Бобуртепа каби ёдгорликларда кузатилган бўлиб, 0,5-0,6 метр калинликдаги маданий қатламдан олинган. Қўлга киритилган моддий маданият намуналари Хоразмдаги Дингилжи қўрғони, Жанубий Тожикистондаги Болдайтепа, Туркменистондаги Эрк қалъа, Афғонистондаги Ойхоним ёдгорликлари моддий маданиятлари намуналари билан таққосланган ва мил.ав. IV асрнинг биринчи ярми билан белгиланган³. Шу давр моддий маданиятининг ёшини аниқлашда ўша фикримизда қоламыз.

Шундай қилиб, сўнгги йилларда Жарқўтон ёдгорлиги бўйича 23 та радиокарбон анализи ўтказилди. Бу анализларнинг даврий хронологияси Германия Археология институти радиокарбон анилизлари лабораториясида аниқланди. Бу анализлар Сополли маданиятининг умумий ёшини қадимийлаштириш учун янги маълумотлар берди.

Қадимги Шарқ ёдгорликларида маданиятларора тарқалган археологик манбалар, яъни хлорид тошлардан, алебастрдан, фил суягидан ясалган топилмалар ёрдамида ҳам Сополли маданияти ёшини қадимийлаштириш имконияти туғилди.

Сополли маданияти мил.ав. XIII асрда инқирозга юз тутгани ва шу даврдан бошлаб бу ерда Кучуктепа маданиятининг тарқалганлиги янги археологик манбалар асосида тасдиқланди. Кучук I даври учта қурилиш даври давомида фаолият этади. Мил.ав. X асрда Қадимги Бактрия маданиятининг тўлиқ шаклланганлигини кўрамиз. Кучук II, Кучук III ва Кучук IV даврлари ҳам янги стратиграфик маълумотлар асосида кўриб чиқилди ва Шимолий Бактриянинг бронза ва илк темир даври ёдгорликлари

¹ Гафуров Б.Г. К 2500 летию Иранского государства. История Иранского государства и культуры. - М.: 1971. 1971. - С. 24.

² Шайдуллаев Ш.Б. Северная Бактрия в эпоху раннего железного века ... - С. 106-107.

³ Шайдуллаев Ш.Б. Северная Бактрия в эпоху раннего железного века ... - С. 106-107.

учун қуйидаги хронологик жадвални таклиф этамиз.

2. 3 - жадвал

Шимолий Бақтриянинг бронза ва илк темир даври хронологияси

Шимолий Бақтриянинг бронза ва илк темир даври маданиятлари ва уларнинг хронологик босқичлари		Даврий санаси Мил.ав.
Сополли маданияти	Сополли босқичи	XXII аср ярмидан XX аср
	Жарқўтон босқичи	XIX-XVII асрлар
	Кўзали босқичи	XVI аср
	Мўлали босқичи	XV аср
	Бўстон босқичи	XIV аср
Кучуктепа маданияти	Кучук I	XIII-XI асрлар
Қадимги бақтрия маданияти	Кучук II	X асрдан VIII асрнинг ярмигача
	Кучук III	VIII аср ярмидан VI аср ярмигача
	Кучук IV	VI асрнинг иккинчи ярми V аср
Илк антик даврга ўтиш даври		IV асрнинг биринчи ярми

III -БОБ. ҚАДИМГИ ШАРҚ ШАҲАР - ДАВЛАТЛАРИ ВА УНИНГ ЎРТА ОСИЁ БРОНЗА ДАВРИ ЁДГОРЛИКЛАРИДА АКС ЭТИШИ

III. 1. Қадимги Месопотамия шаҳар-давлатлари.

Ўтган бобдаги «илк давлат типологияси» бўлимидан маълум бўлдики, Ўзбекистон давлатчилиги тарихи соҳасида “шаҳар-давлат”, “худудий давлат” тушунчалари биринчи мартаба қўлланилмоқда. Ваҳоланки, Қадимги Шарқ - Месопотамия тарихида шаҳар-давлатлар ёки «ном» типидagi давлатлар мил.ав. IV минг йиллик охири ва III минг йиллик давомида фаолият кўрсатган¹. Ушбу бобда Ўзбекистон давлатчилиги тарихига «шаҳар-давлат», «худудий давлат» тушунчаларини олиб кириш ва Ўзбекистон худудидаги бронза ва илк темир даври ёдгорликларини Қадимги Шарқ шаҳар-давлатчилиги билан таққослаш орқали олдимишга қўйган мақсадга эришишимиз мумкин.

Дастлаб Қадимги Шарқда энг яхши ўрганилган Месопотамия «шаҳар-давлатлари», уларнинг географияси, бошқарув усуллари, қадимги шаҳарлар топографияси, шаҳар аҳолисининг ижтимоий қатламлари тўғрисидаги маълумотларга мурожаат қиламиз.

Мил.ав. III минг йилликда Месопотамияда 20 га яқин «ном» типидagi «шаҳар-давлатлар» бўлган. Ҳар бир «ном» ўз худудига эга бўлиб, уларнинг худудлари каналлар, табиий дарё ёки чўллар билан чегараланган.

Қадимги Шумерда қуйидаги «ном» типидagi шаҳар-давлатлар ёзма ва археологик манбалар асосида кузатилади:

1. Дияли «ном»и, маркази Эшнун шаҳри (ҳозирги Тель-Асмар ёдгорлиги), жамоа худоси - Тишпак.

2. Сиппар «ном»и, маркази Абу-Хабба ёдгорлиги, жамоа худоси - Уту (Шамаш), Марказий Месопотамия худудларини ўз ичига олган.

¹ История древнего Востока. Зарождение древнейших классовых обществ и первые очаги рабовладельческой цивилизации. Часть первая. Месопотамия. Под. Ред. И.М.Дьяконова. - М.: 1983.

3. Ирнин «ном»и, маркази Куту шаҳри (ҳозирги Телло-Иброҳим ёдгорлиги). Ҷамоа худоси - Неунучал (Нергал), ҳудудлари Ирнин канали бўйларини бирлаштирган. Сўнгги даврларда маркази Жемдет-Наср ва Телль-Укайр ёдгорликлари бўлган.

4. Евфрат бўйидаги Киш «ном»и, маркази Киш шаҳри (ҳозирги Телль-Ухаймир ёдгорлиги). Ҷамоа худоси Зобаба, Евфрат дарёсининг Ирнин канали билан параллел бўлган ҳудудларни эгаллаган.

5. Кеш «ном»и, маркази ҳозирги Абу-Салабих ёдгорлиги. Ҳудудлари Евфратнинг Ирнин канали билан туташган ерларни ўз ичига олган.

6. Ниппур «ном»и, маркази ҳозирги Ниффер ёдгорлиги, ҷамоа худоси Энлиль. Ҳудудига Евфрат дарёсининг юқори оқимлари кирган.

7. Шуруппак «ном»и, маркази ҳозирги Фира ёдгорлиги, ҷамоа худоси Шуруппак. Евфратнинг ўрта оқими ҳудудларини бирлаштирган.

8. Урук «ном»и, маркази Э-Анс, ҷамоа худоси Ан ва Иннин, ёки Инана. Шу «ном» худудида сўнгги даврларда Ларса шаҳри бунёд бўлган.

9. Ур «ном»и Евфрат делтасида, Урук «ном»и жанубида жойлашган. Ҷамоа худоси - Нанна. Маркази Ур шаҳри. Ур «ном»и худудида Муру, Эреду, Убайд каби ёдгорликлар ҳам жойлашган.

10. Адаб «ном»и Итурунгалянинг юқори қисмларида жойлашган. Маркази ҳозирги Бисмайя ёдгорлиги, ҷамоа худоси Дингармах.

11. Умма «ном»и - Итурунгалянинг қуйи қисмлари ҳудудларини эгаллаган. Маркази ҳозирги Йоха тепаликлари. Ҷамоа худоси Шара. Бир томондан Урук «ном»и билан чегарадош.

12. Ларак «ном»и - Тигр канали бўйларини ўз ичига олган.

13. Лагаш «ном»и - Ларак билан қўшни И-Нина-гена бўйларида жойлашган. Лагашдан ташқари Нгурса, Ниня, Гуаба каби шаҳарлари (қишлоқлари) бўлган.

14. Якшак «ном»и - жойлашган жойи ҳозирча номаълум, шундай бўлса-да, Тигр дарёси бўйларида деб тахмин қилинади.

15. Мири «ном»и - Евфратнинг ўрта оқими бўйларида жойлашган, Сурия худудидаги, ҳозирги Абу-Кемаль шаҳри атрофлари Мири «ном»и худудига кирган. Жамоа худоси Даган ва Иштир.

16. Ашшур «ном»и - Тигрнинг ўрта оқими худудларини ўз ич¹ига олиб, жамоа худоси - Ашшур.

17. Дер «ном»и - Эламдаги Дияли ўлкаси худудларини ўз ичига олган. Иштаран жамоа худоси ҳисобланган. Ҳозирги Ал- Бадра ёдгорлиги «ном» маркази ҳисобланган².

И.М. Дьяконов ва В.А. Якобсонларнинг кузатувлари шуни кўрсатмоқдаки, қабилалар иттифоқи кенг худудларни эгаллаши мумкин, лекин «ном» типидagi илк давлатлар кичик худудларни, бир ёки бир неча суғорилиш районларини ўз ичига олиб, шунга монанд бир ёки бир неча кичик шаҳарларни бирлаштирган³. Қишлоқ жамоаларининг бир худудда жойлашиши натижасида илк шаҳарлар вужудга келган. «Ном» давлатларининг маркази сифатида шаклланган шаҳарларда ибодатхоналар, халқ йиғинлари ўтказиладиган майдонлар, хунармандчиликнинг шу ерда марказлашуви, йирик омборхоналар, бозорлар шаҳар худудида тўпланиши кузатилади. Қадимги Шарқдаги Шумер ёки Аккад тилларида «шаҳар» ёки «қишлоқ» терминлари учрамайди. Ҳар қандай аҳоли пунктлари Шумер тилида – “*ugi*”, аккад тилида эса – “*alu*” деб аталган. Бу ҳамма аҳоли пунктлари бир хил бўлган деган тушунчани бермайди. «Ном» марказлари ўзининг салобатлилиги, жамоа худоларига атаб қурилган ибодатхоналарнинг меъморий жиҳатдан бошқа иморатлардан тубдан фарқ қилиб туриши, уруш хавфлари натижасида «ном» марказларининг мудофаа деворлари билан ўраб олиниши уларнинг бошқа аҳоли пунктларидан тубдан фарқ қилишини кўрсатади.⁴

² История древнего Востока ... - С. 84.

³ Дьяконов И.М., Якобсон В.А. «Номовые государства» ... - С. 3.

⁴ Nissen H.J. The City Wall of Uruk // Man, Settlement and Urbanism. Ed. by P.J.Ucko, R.Tringham and G.W.Dembeleby. - L., 1972. - P.793-798.

Илк династиялар даврида «ном»ларнинг бошқарилиши тўғрисида қадимги Шумерда ёзма манбалар учрамайди. Лекин, Аррапхидан топилган ҳужжатлардан Ашшур шаҳар-давлатида мил.ав. III минг йилликда сиёсий институтларнинг бўлганлиги тўғрисида маълумотлар бор¹.

Месопотамия илк шаҳар - давлатларининг сиёсий институтлари тўғрисида гап кетганда, учта адабиётни кўрсатиб ўтиш мумкин². Бу адабиётларда таъкидланишича Ашшур «ном»и ҳукумати бошлиғи «*issiak Assum*» (ишшок Ашшум) титулида бўлган. Шундан хулоса қилиниб, бутун Месопотамия ва Аккад шаҳар-давлатларининг илк ҳукмдорлари Ишшок титулида бўлган деган хулосага келса бўлади.

Урук ҳукмдори бундан мустасно, чунки у «*en*» (эн) титулида бўлган. Бу эса илоҳий никоҳ, яъни Урук ҳукмдорининг шу шаҳар худоси Инаннага уйланиши муносабати билан олган титулидир.

Месопотамия шаҳар-давлатлари ҳукмдори сўнгги даврларда шумер тилида «*lugal*» (лугаль), аккад тилида «*sarrum*» унвонларида бўлган. Бу сўзлар «катта одам», «хўжайин» ёки «шоҳ» маъноларини англатган ва аввал ҳарбий ҳукмдорларга тегишли бўлган³. Бу титулнинг ҳукмдорларга нисбатан ишлатилишини Месопотамиянинг сиёсий ҳаётида уруш ва ҳарбийларнинг кучайиб борганлигидан деб тушуниш лозим бўлади.

Бу ҳолатни Месопотамия ёзма манбалари асосида ҳам кузатса бўлади. Киш ҳукмдори Агга Урук ҳукмдори Гильгамешга элчи юбориб, уларнинг бўйсунушини талаб қилади⁴. Маълумки, Гильгамеш бу ҳолатдан чиқиш учун оқсоқоллар кенгашига мурожаат қилади. Шунда оқсоқоллар кенгаши: «Бизнинг урушишимиз лозим эмас, Киш оиласига бўйсунамиз» деган қарорга келган. Оқсоқоллар кенгашининг бу қароридан қониқмаган Гильгамеш ҳарбийлар кенгашига (халқ йиғинига) мурожаат қилади. Ҳарбийлар кенгаши

¹ Якобсон В.А. Цари и города Древней Месопотамии. Государство и социальные структуры на древнем Востоке. - М.: Наука, 1998. - С. 19.

² Larsen M.T. The City and its King // On Old Assyrian Notion of Kingship. Rencontre assyriologique internationale. XIX. La hflfis et la royaunte. - P., 1971. - P. 285-300; Larsen M.T. The old Assyrian City-State and its Colonies Mesopotamia. - Copenhagen, 1976; Garelli. P. Les pouvoirs locaux en Assyrie. Les pouvoirs locaux en Mesopotamie et dans les regions adjacentes. - Bruxelles, 1982. - P.76-91.

³ Erzard D.O. Fischer Weltgeschichte. Bd.2, 1965. - P.73.

⁴ Cooper J.S. Gilgamesh and Agga // Journal of Cuneiform Studies. 33. - New Haven, 1981. - P.238;

эса: «Биз Киш оиласига бўйсунмаймиз, жанг қиламиз. Урукни худо яратган, бизни Эанну (жамоа худоси) қўллаб-қувватлайди. Сен, Гильгамеш бизнинг лугал. Шу жангга бошчилик қиласан»¹ дея жавоб беради. Бу манбадан ойдинлашадики, Қадимги Шарқда «шоҳ»-ҳарбий саркарда сифатида халқ йиғинида сайланган. Оқсоқоллар ва ҳарбийлар кенгаши ёки халқ йиғинлари шаҳар-давлатларнинг сиёсий ҳаётида ҳал қилувчи ролни бажарган. Бу манбадан яна шуни билиш мумкинки, Месопотамия «ном»лари орасида доимо гегемонлик учун жанглар бўлиб турган.

«Киш лугал»и титули борасида тадқиқотчилар ўртасида тортишувлар бор. Кўплаб тадқиқотчилар бу титулни «шоҳ-гегемон» деб талқин қилади. В.Я. Якобсон эса, Киш шоҳи «ном»лар ўртасидаги чегара жанжалларини ечадиган судья ва «ном»лар ҳарбий иттифоқининг бошлиғи вазифасини бажарган, деган хулосага келган². Айрим тадқиқотчилар эса Киш бошчилигида Шумерда ўзига хос «империя» бўлган, деган фикрга ҳам келишган³. 1983 йилда чоп этилган «Қадимги Шарқ тарихи» асарида эса Ниппур Қадимги Шумернинг идеологик-диний маркази, Киш “ном”и эса сиёсий ва савдо маркази бўлган, деб ёритилган⁴.

Шумер «ном»ларини бошқариш тўғрисидаги ҳужжатлар борасида Ж.С. Копер ва В. Хаймпелнинг «Саргон ҳақида Шумер қиссалари» асари диққатга сазовордир. Бу асарда шундай маълумот бор: “Э-Сикил илоҳий ибодатхона эмасми? Қўли қон бўлган одам бу ерга кирмасин”⁵. Лугал энг аввало ҳарбий бошлиқ, шу аснода у шоҳга айланганлигини Гелгамеш мисолидан биламиз. Шумер «ном»лари ўртасидаги доимий жанглар эса лугалнинг обрўсини ошириб борган. Шу билан бир қаторда диний жиҳатдан у ибодатхоналардан узоқлашиб борган. Саргон воқелигидан маълумки, Қадимги Шумерда

¹ Cooper J.S. Gilgamesh and Agga ... –P. 239; Finet. A. Introduction au colloque. Le trone et la rue en Mesopotamie: l'exaltation du roi et les techniques de l'opposition. Le voix d'opposition en Mesopotamie. - Bruxelles, 1973. - P. 2-27; Якобсон В.А. Цари и города Древней Месопотамии // Государство и социальные структуры на древнем Востоке. - М.: Наука, 1989. - С. 21-22.

² Якобсон В.А. Межгосударственные отношения и дипломатия на древнем Востоке. - М.: 1987. - С. 8.

³ Cooper J.S. Reconstructing History from Ancient Inscriptions: The Lagash-Umma Border Conflict, Sources from the Ancient Near East. 1983. - P.7.

⁴ История древнего Востока ... - С. 142-143.

⁵ Cooper J.S., Heimpel W. The Sumerian Sargon Legend // JAOS, 103, 1983 - P.67-82.

ибодатхоналар энг тоза ва илохий жой ҳисобланиб, гуноҳкорларнинг бу ерга кириши ман этилган. Лугал эса ўз вазифасига кўра доимо гуноҳкор, чунки унинг урушлар туфайли ҳар доим кўли қон бўлишга мажбур. Шу мисоллар асосида Шумер «ном»лари шоҳлар («ишшок», «лугал») ва ибодатхона «илоҳ»лари томонидан бошқарилганини кўрамыз.

Месопотамия «ном»лари худуди, уларнинг бош шаҳри ва шаҳар атрофида жойлашган аҳоли пунктларини Ўзбекистон худудидаги бронза даври ёдгорликлари билан таққослаш натижасида Месопотамияга нисбатан кам ўрганилган Ўзбекистоннинг бронза даври тарихини янада яққолроқ тасаввур қилиш мумкин бўлади. Шу мақсадда Месопотамиянинг ҳамма «ном»ларини эмас, балки энг яхши ўрганилган Ур «ном»и ҳақида батафсилроқ тўхталишни лозим топдик (Расм №5).

Ур «ном»и Евфратнинг қуйи ҳавзасида, Урук «ном»и жанубида жойлашган. Маркази Ур шаҳри. Умумий майдони 90 кв.км.ни ташкил этади. Бу худудда Ур шаҳридан ташқари Муру (девор билан ўралган, умумий майдони 8 га), Убайд (деворсиз) ва бир неча кичик шаҳарлар (ёдгорликлар) жойлашган. Ур «ном»и худудида 6000 га яқин аҳоли яшаганлиги тахмин қилинади. Шундан 3\2 қисми Ур шаҳрида, 3\1 қисми Муруда ва жуда кам аҳоли Убайд ва атроф қишлоқларда яшаганлиги эътироф этилади.

Ур шаҳрининг шимолий ва ғарбий томонларидан Евфрат дарёси оқиб ўтган, шарқий томонида эса Евфратдан сув олган канал жойлашган. Ур шаҳри атрофи қалин мудофаа девори билан ўраб олинган (сақланган девор қалинлиги 25-34 метр). Шаҳарнинг бир томони 1030 м., эни эса 685 м.ни ташкил этади. Шундан келиб чиқиб, Ур шаҳрининг умумий майдони 20 гектарга яқинлиги аниқланган¹.

Шаҳар худудида Этеменнигур зиккурати ва шаҳар илоҳларига атаб қурилган «Гипар», «Кисаль-санг», «Иганунмах», «Нингублаги», «Ниминтаби» каби ибодатхоналар, шаҳар аҳолиси турар жойлари, қабристонлар, шаҳарнинг иккита порти, жанубий дарвозаси, омборхоналар

¹ История древнего Востока ... - С. 167-170.

археологлар томонидан тадқиқ этилган¹. Ур шаҳри тадқиқотлари билан шуғулланган Л. Вулли ва Д. Шарпенларнинг фикрига кўра, шаҳар ҳудудида боғлар, савдо расталари - бозорлар, илоҳий ҳовузлар, ибодатхоналар ҳовлиларида ортиқча маҳсулотларни сақлайдиган омборхоналар жойлашган.

Илк династилар даврида ҳар бир «ном» алоҳида сиёсий уюшма сифатида фаолият кўрсатган бўлса, II династилар даврига келиб Қуйи Месопотамиянинг шимолида Киш, жанубида эса Ур «ном»лари сиёсий гегемонликни қўлга киритади. Энди Месопотамия «ном»ларининг ҳарбий иттифоқлари пайдо бўлади. Ҳарбий иттифоқ бошлиғи «эн» титулида бўлган бўлса, «ном» бошлиқлари «ҳарбий ҳукмдор» - «лугал» титулини олишга ҳаракат қилганлар.

Месопотамия ерларига эгалик қилиш икки кўринишда, биринчиси, жамоа ерлари, иккинчиси ибодатхона ерлари бўлган. Ибодатхона ерлари аввал ибодатхона илоҳлари, сўнг «ҳарбий ҳукмдорлар» ва «шоҳ»лар томонидан бошқарилган².

Месопотамия «ном»лари ўзаро ва ташқи дунё, аниқроғи Эрон ҳудуди (Яҳё тепа) билан доимий савдо ва иқтисодий алоқада бўлганлигини тасдиқловчи ашёвий далиллар мавжуд³.

Илк династилар даврига оид Лагаш ҳужжатлари шуни кўрсатмоқдаки, Лагаш савдо шаҳри бўлиб, Месопотамия ҳаётида муҳим ўрин тутган. Месопотамиянинг табиий бойлиги шу қадар кам бўлганки, нафақат металл, балки қурилиш, ҳайкал ва муҳрлар тайёрлаш учун ишлатиладиган тошлар, ҳаттоки камон ясаш учун ишлатиладиган ёғочлар ҳам четдан келтирилган⁴.

Бу алоқалар икки йўл - савдо ва ҳарбий куч ишлатиш йўли билан амалга оширилиши мумкин. Ҳар икки ҳолда ҳам савдо ва карвон йўлларига эгалик қилиш Месопотамия «ном»лари ўртасидаги муносабатларга таъсир этган.

¹ Woolley L, Litt D. Ur Excavations. Volume VI. - Philadelphia, 1974; Charpin D. Le clerge d' Ur au siecle d' Hammurabi. - Geneve-Paris, 1986. - P.140.

² Дьяконов И.М, Якобсон В.А. «Номовые государства» ... - С. 4.

³ Якобсон В.А. Представления о государстве и древней Месопотамии. Древний Восток. Вып.3. - Ереван, 1978. - С. 8.

⁴ Lambert. M. Textes Commerciauxde lagash // Rerieue d'Assyriologie. 1953. - P.47.

III. 2. Хараппа маданияти шаҳар-давлатлари.

Ҳозирги кунгача қадимги ҳинд цивилизацияси - Хараппа маданиятига оид 700 дан ортиқ ёдгорлик борлиги аниқланган. Улар етти дехқончилик ўлкаларига бўлинган. Ҳар бир дехқончилик ўлкасида биттадан энг йирик ёдгорлик-шаҳар мавжудлиги аниқланган. Булар Мохенжодоро, Хараппа, Ганверивале, Калибанган, Ракхигархе, Банавале, Дхолавире (Котада). Таниқли археолог олим Б.Б. Лалнинг фикрича ҳар бир дехқончилик ўлкаси алоҳида - алоҳида чифдом типдаги давлатлардан иборат бўлган. Тадқиқотчиларнинг фикрича, Лотхал шаҳар-давлатлар ўртасида судьялик вазифасини бажарган¹.

Ёзув, ўлчов бирликлари, муҳрларнинг мавжудлиги ва савдонинг ривожланганлиги Хараппа маданиятининг характерли томонларидан бири ҳисобланади. Фикримизча, Хараппа маданиятида савдонинг юқори даражада ривожланганлиги ҳисоб-китоб ишлари учун қадимги хараппа ёзувининг пайдо бўлишига, товарларни сақлаш ва маркировка қилиш ишлари эса муҳрларни, сотиш ва сотиб олиш амалиётларини бажариш учун ўлчов бирликларининг кашф этилишига олиб келган. Албатта, хараппа ёзувларини ўқишга муваффақ бўлмагунча, Хараппа маданиятининг ижтимоий негизи ва давлатчилик тарихи фақат археологик маълумотлар асосидагина ёритилиб борилади.

Археологик маълумотларга қараганда, Хараппа маданияти шаҳарлари арк ва шаҳар қисмларидан иборат бўлган. Арклар мудофаа деворлари билан ўраб олинган. Ундаги иморатлар платформа устига қурилган. Шаҳарларда ўзаро кесишувчи бир хил йўللар қурилган. Уларда ҳар хил кўламдаги ва турли вазифаларни бажарган уй қолдиқлари, ибодат учун фойдаланилган алтарлар, покланиш ҳовузлари, устахоналар - ишлаб чиқариш хоналари, хумдон мажмуалари ва шаҳардан ташқарида барак услубида қурилган уй

¹ E.R.Servis. Primitve social organisation. An evolutionary perspective. - Nev Vork, 1971. - P. 68-73

қолдиқлари ўрганилган. Шу ашёлар асосида Б.Б. Лал Хараппа маданияти аҳолисини қуйидаги учта ижтимоий гуруҳга ажратади:

1. Арқда истиқомат қилган диний ҳукмдорлар, илоҳлар, дин хизматчилари (мубодлар).

2. Ўрта синф - деҳқонлар, хунармандлар, савдогарлар, яъни шаҳар аҳолиси.

3. Қуйи қисм - шаҳар деворларидан ташқарида, баракларда яшовчилар.

Маълумки, Хараппа маданияти ёдгорликларидан бой қабрлар - ҳукмдор ва йирик диндорлар қабрлари топилмаган. Ҳарбий ишларнинг ривожини кўрсатувчи қурол-аслаҳалар унчалик такомиллашмаган.

Тадқиқотчилар ўртасида қадимги ҳинд цивилизациясининг сиёсий тузилиши тўғрисидаги мунозаралар давом этмоқда. Айрим тадқиқотчилар Хараппа маданияти аҳолисининг сиёсий таркиби Шумерникига монанд бўлиб, қулдорлик тузуми бўлган десалар, бошқа олимлар бу ерда илк синфий давлат ўрнатилган, деб ҳисоблайдилар. Яна бошқа олимлар эса буни «илк синфий характерда», «диний таркибдаги демократия», «савдо олигархияси» ёки «империя» деб атайдилар¹.

Б.Б. Лал Хараппа маданиятининг илк босқичлари учун давлат бошқарувининг чифдом усули характерли бўлиб, ривожланган Хараппа маданияти даврида кичик чифдомлар бирлашиб, уюшган давлатчиликка асос солинди, дейди. У Хараппа маданиятининг ягона «империя» таркибида бўлганлигига ҳам эътироз билдирмайди. Балки, ушбу ғояга ҳизмат қилувчи мисолларни ҳам келтиради, яъни Хараппа маданияти шаҳарларида Месопотамия ва Мисрга хос бўлган саройларнинг йўқлиги, ҳукмдор ва шоҳларнинг бой қабрлари учрамаганлигига ишора қилиб, саройлар ва

¹ Ф.Я. Щетенко Первобытный Индостон. – Л.: Наука, 1979. - С. 183-187; Ф.Я. Щетенко. Новые серийное издание по проблематике древнеиндийской цивилизации // Археологические вести. №4. РАН ИИМК, 1995. - С. 244-253.

ибодатхоналар бирон бир марказий шаҳарларда жойлашганлигига ва келажакда очилишига умид қилади¹.

Ш. 3. Мурғоб деҳқончилик ўлкаси шаҳар-давлатлари.

Қадимги Шарқнинг маданий ўчоқларидан бири бўлган Жанубий Туркменистоннинг Мурғоб деҳқончилик ўлкасида мил.ав. II минг йилликда илк давлатларнинг шаклланиш жараёни археологик маълумотлар асосида яхши кузатилади. Қадимги Бактрия - Сополли маданиятининг илдизлари айнан шу ҳудудлардан изланган ва Сополли маданиятининг шаклланишида Мурғоб воҳаси ёдгорликлари асосий манба сифатида талқин қилинган².

Марв ўлкасида бронза даврида саккизта суғорилиш райони - «микрооазис» жойлашган (6-расм). Ҳар бир ўлкада битта ёдгорлик ўзининг кўлами ва морфологик тузилиши билан бошқаларидан ажралиб туради. Бу ёдгорликлар шу кичик микрооазисларнинг маркази бўлган³.

1. Келели деҳқончилик воҳасида 13 та ёдгорлик жойлашган бўлиб, ушбу ҳудудий бирликнинг маркази сифатида Келели I ёдгорлиги кўрсатилган⁴.

2. Ажикуй деҳқончилик воҳасида 7 та ёдгорлик жойлашган, И.С. Масимовнинг фикрича Ажикуй I, В.И. Сариянининг фикрича эса Ажикуй 8 ўлканинг марказий ёдгорлиги сифатида талқин қилинади⁵.

3. Аучин деҳқончилик воҳасида 14 та ёдгорлик борлиги аниқланган ва воҳанинг маркази сифатида Аучин I тепалиги кўрсатиб ўтилган⁶.

4. Таип деҳқончилик воҳасида 8 та ёдгорлик аниқланиб, марказ сифатида Таип I ёдгорлиги талқин қилинади¹.

¹ В.В.Lal. Некоторые представления о социальной стратификации и политической системе Индской цивилизации // Narappan studies. Vol.1 Editors G.L.Possehl, M.Tosi. 71 pages. 1993. – Delhi-Bombay-Callcutta. - P. 68-69.

² Аскарлов А.А. Древнеземледельческая культура эпохи бронзы юга Узбекистана ... - С. 23.

³ Сарияниди В.И. Древности страны Маргуш. - Ашгабад, 1990. - С. 6.

⁴ Сарияниди В.И. Древности страны Маргуш ... – С. 7; Hiebert F. Origins of the Bronzeage ... - P.17; Масимов И.С. Изучение памятников эпохи бронзы низовьев Мургаба // СА. - М.: 1979, №1. - Рис.1.

⁵ Сарияниди В.И. Древности страны Маргуш ... – С. 8-10.

⁶ Сарияниди В.И. Древности страны Маргуш ... - С. 10-13.

5. Гонур дехқончилик воҳасида Гонур I ёдгорлиги шаҳар сифатида ажралиб туради. Унинг атрофида яна 15 та кичик тепа - ёдгорлик жойлашганлиги аниқланган².

6. Тоголок воҳасида 30 дан ошиқ ёдгорлик жойлашган бўлиб, маркази аввал Тоголок I, сўнгра Тоголок 21 ёдгорликлари бўлган деб талкин қилинади³.

7. Адам-Басан воҳасида 10 та ёдгорлик бўлиб, Адам-Басан 4 тепалиги ўлканинг маркази вазифасини бажарган⁴.

8. Тахирбой дехқончилик воҳасининг ёдгорликлари сонини ва марказини аниқлашда чалкашликлар бор, негаки бу ерда илк темир даври ёдгорликлари ҳам жойлашган⁵.

Шундай қилиб, Мурғоб дарёси бўйида 100 дан ортиқ бронза даври ёдгорликлари аниқланган бўлиб, ҳамма ёдгорликда ҳам бир вақтда ҳаёт бўлган, деган фикрдан йироқмиз. Тадқиқотчилар томонидан ёдгорликларнинг учта хронологик даври аниқланган⁶.

Ёдгорликлар иерархияси натижасида Мурғобнинг бронза даври аҳолиси икки тоифага ажратилган. Биринчиси - юқори тоифадаги аҳоли. Улар воҳа марказларида истиқомат қилганлар, қуйи тоифадаги аҳоли эса бошқа кичик ёдгорликларда яшаганлиги тахмин қилинади⁷.

Кичик ёдгорликлар орасида Келели 4, Келели, 3 ва Аджи-Куи 8 тепаликлари яхши ўрганилган⁸. Улар тўғри геометрик шаклларда қурилган бўлиб, деворлар билан ўралган, қўрғон ичида эса уйлар ва хўжалик бинолари жойлашган. Айримларининг атрофларида хумдонларнинг жойлашганлиги

¹ Сарияниди В.И. Древности страны Маргуш ... – Рис 1.

² Сарияниди В.И. Древности страны Маргуш ... - С. 13-34.

³ Сарияниди В.И. Древности страны Маргуш ... - С. 34-51.

⁴ Масимов И.С. Изучение памятников эпохи бронзы низовьев Мургаба // СА. - М.: 1979, №1. - С.13.

⁵ Сарияниди В.И. Древности страны Маргуш ... - С. 53-58; Массон В.М. Древнеземледельческая культура Маргианы ... - С. 5.

⁶ Кошеленко Г.А., Губаев А.Г., Гаибов В.А., Вадер А.Н. Мервский оазис: динамика систем расселения и ирригация // ВДИ. - М.: 1994, №4. - Карты 1-4.

⁷ Гаибов В.А, Кошеленко Г.А, Вадер, А.Н. Система расселения в Мервском оазисе эпохи бронзы // Проблемы истории, филологии, культуры. Вып.4. Часть 1, История. - Москва-Магнитогорск, 1997. - С. 48.

⁸ Масимов И.С. Жилой дом на Келели // Памятники Туркменистана. №2, 1984. - С. 16-18; Масимов И.С. Новые исследования памятников эпохи бронзы на Мургабе. // Древние цивилизации Востока. - Ташкент, 1986. - С. 171-181,

кузатилади. Ҳар бир ёдгорликни алоҳида жамоа типигаги хўжалик деб атаса бўлади. Келели 4 тепалигида 6-7 та оила-хўжалиги яшаган бўлса, Келели 3 ёдгорлигида 70-75 та шундай оила-хўжаликлари яшаганлиги кузатилади. Яна шу нарса диққатга моликки, ҳар бир ёдгорлик мудофаа деворларига эга. Лекин, ёдгорликларнинг умумий марказлашган мудофаа системаси бўлмаган, мудофаа деворлари ҳар бир патриархал оила-хўжаликлари учун хизмат қилган, негаки Келели 4 ёдгорлигида ўрганилган мудофаа деворлари ва буржлари, дарвозалари оила-хўжаликлари билан меъморий боғланиб кетган.

Мурғоб деҳқончилик воҳасида жойлашган саккизта кичик ўлкаларнинг марказлари деб талқин қилинаётган Аучин I, Гонур I, Тоголок 1 ва Тоголок 21 ёдгорликларида кенг кўламдаги археологик тадқиқотлар ўтказилган¹.

Аучин I квадрат шаклдаги, кучли мудофаа иншоотларига эга бўлган ёдгорлик. Иккита қурилиш босқичидан иборат. Афсуски, Аучин I ёдгорлигида олиб борилган тадқиқот якунлари ҳозирча чоп этилмаган.

Гонур ўлкасидаги марказий ёдгорлик Гонур I тепалиги бўлиб, унинг майдони 20 гектардан ортиқ. В.И. Сарияниди бу ёдгорликни Марв воҳасининг маркази сифатида кўрсатади. Гонур I - икки қисмдан иборат, биринчи қисмда жойлашган ибодатхона мудофаа деворлари билан ўралган бўлса, иккинчи қисм очик жойда жойлашган жамоалар яшайдиган маҳаллалардан иборат. Ф. Хибертнинг бу жойда ўтказган стратиграфик изланишларига кўра Гонур I ёдгорлигида иккита қурилиш даври борлиги, қуйи қатламларнинг мил.ав. 2100-1900 йилларга, юқори қатламлари эса 1900-1700 йилларга оидлиги айтилган².

Тоголок воҳасида Тоголок I ёдгорлиги воҳанинг, Тоголок 21 ёдгорлиги эса бутун Марв деҳқончилик воҳасининг маркази сифатида талқин қилинади³. Ф. Хибертнинг хронологик тадқиқотлари эса, Тоголок 1 давр

¹ Сарияниди В.И. Сельский храм Тоголок I в Маргиане // ВДИ. - М.: 1990, №2. - С. 10-13; Сарияниди В.И. Протозароастрийский храм в Маргиане и проблема возникновения зароастризма // ВДИ. - М.: 1989, №1; Хиберт Ф, Мур К. Новые стратиграфические раскопки в Гонур-депе(север) // Информационный бюллетень МАИКЦА. Вып.19. 1994. - С. 109-119.

² Хиберт Ф. Раскопки жилых кварталов Гонур-депе (северный холм, весна 1989 г) // Информационный бюллетен МАИКЦА. Вып.19. 1994. - С. 120-134.

³ Сарияниди В.И. Древности страны Маргуш ... - С. 34-53.

жихатидан аввал, сўнг эса Тоголок 21 ўлканинг маркази ролини бажарганлигини тасдиқлайди.

Шундай қилиб, Жанубий Туркменистонда бронза даври марказий ёдгорликларининг умумий майдони 12-20 гектаргача борган. Улар икки қисмдан иборат бўлиб, монументал ибодатхоналар жойлашган биринчи қисм мудофаа деворлари билан ўралган. Иккинчи қисм эса очик жойда жойлашган, жамоалар яшайдиган маҳаллалар мажмуасидан иборат бўлган. Воҳаларнинг маркази бўлган шаҳарлар ибодатхона мубодлари томонидан бошқарилган. Ибодатхоналарнинг меъморий қурилиш усуллари шуни кўрсатмоқдаки, улар жуда мураккаб таркибга эга бўлган. Ибодат жойига бир хона ёки ибодатхонанинг бир қисми ажратилган бўлиб, қолган қисмлар хўжалик, омборхона, ишлаб чиқариш, мумкинки, яшаш хоналаридан иборат бўлган. Марв деҳқончилик воҳасини Қадимги Шарқ билан таққослаб шуни айтиш мумкинки, ибодатхоналар бу ерда ҳам каналларни қозиш - ирригация ишларини уюштириш ишларини ҳам бажарган. Омборхоналардан эса захирадага ҳосилни, ортиқча бойликларни сақлаш мақсадларида фойдаланишган. Яна шуни ҳам таъкидлаш мумкинки, Марв ўлкасидаги ҳар бир кичик воҳа автоном - мухтор характериға эга бўлган. Ибодатхона ва унинг атрофида жойлашган маҳаллаларни бошқариш, хўжаликни юргизиш ибодатхоналар зиммасида - ихтиёрида бўлган.

Яна битта масалаға аниқлик киритиш лозим деб ўйлаймиз. Бу фортификация масаласидир. Юқорида айтиб ўтганимиздек, Марв ўлкасидаги барча жамоалар яшайдиган уйлар, ибодатхоналар мудофаа девори билан ўраб олинган. Бу мудофаа деворлари қайси кучларға қарши барпо этилган, деган табиий савол туғилади. Албатта, ташқи душманларға қарши қурилмаган, негаки бошқа жамоалар, археология тили билан айтганда маданиятлар юзлаб километр узоқликда жойлашган. Бизнинг фикримизча, бу деворлар шу ўлканинг ўзида жойлашган бошқа жамоалардан сақланиш учун қурилган. Негаки, Марв деҳқончилик ўлкасида саккизта кичик воҳа борлиги, улар ўртасида эса гегемонлик учун кураш бўлиши табиий ҳол ҳисобланади. Илк

давлатлар типологияси бўйича¹ ҳар бир кичик воҳани «ном» типигаги шаҳар-давлат тоифасига киритиш мумкин. Бу шаҳар-давлатларнинг иқтисодий, сиёсий ва, табиийки, идеологик ҳаётида, жамоаларни бирлаштиришда ибодатхоналар бошқарув вазифасини бажарган. Яна шуни ҳам таъкидлаш мумкинки, ҳар бир воҳа - «шаҳар-давлат» мустақил сиёсий бирлашма сифатида фаолият кўрсатган, буни ҳар бир воҳада жойлашган ибодатхона мисолида исботлаш мумкин.

III. 4. Жанубий Бактриянинг шаҳар-давлатлари.

В.И. Сариянидининг фикрича, сўнгги бронза даврида Мундигак томондан кўчиб келган аҳоли Жанубий Бактриянинг тўртта суғорилиш райониغا - дарёлар бўйларига жойлашган (2-расм). Булар Давлатобод, Фарухобод, Даштли ва Ничкин ҳудудий деҳқончилик воҳалари бўлиб, кўчиб келган аҳоли табиий суғоришга қулай бўлган жойларга ўрнашган².

Давлатобод деҳқончилик воҳасида бронза даврига оид тўртта ёдгорлик аниқланган. Булар Тикар 1, Тикар 2, Тикар 3 ва Тикар 4 (Гирдай тепа) ёдгорликлари бўлиб, улар топографик жиҳатдан бир-биридан унчалик фарқ қилмайди. Ўлчамлари бўйича Тикар 1 ёдгорлиги 75x65 м, Тикар 2 ёдгорлиги 80x50 м, Тикар 3 ёдгорлиги 65x55 м, Тикар 4 (Гирдай тепа) ёдгорлиги эса 100x95 метрни ташкил этади. Ёдгорликларнинг баландлиги 2 - 3,8 метрга этади. Ушбу деҳқончилик воҳасининг сиёсий маркази вазифасини Тикар 4 ёдгорлиги бажарган³.

Чўл ва тақир ҳудудлардан иборат бўлган Фарухобод ўлкасида бир қатор бронза даври ёдгорликлари ва қабристонлари жойлашганлиги аниқланган бўлиб, уларда мақсадли археологик тадқиқотлар ўтказилмаган. Фарухобод 1 ва 2 ёдгорликлари юзасидан бронза даврига оид сопол буюмлар, мис ойналар териб олинган, холос.

¹ Дьяконов И.М, Якобсон В.А. «Номовые государства» ... - С. 3-11.

² Сарияниди В.И. Исследования памятников Дашлинского оазиса // Древняя Бактрия. Материалы 1969-1973 гг. - М.: Наука, 1976. - С. 21-86.

³ Сарияниди В.И. Древние земледельцы Афганистана ... - С. 22-26.

Акча шаҳридан 30 км шимолда жойлашган Даштли деҳқончилик воҳасида 40 дан ортиқ бронза даври ёдгорликлари жойлашганлиги аниқланган. Топилган ёдгорликларни топографик жиҳатдан икки турга бўлиш мумкин. Булар - мудофаа деворига эга бўлмаган қишлоқ типигаги ёдгорликлар, кучли мудофааланган ёдгорликлардир. В.И. Сариянининг фикрига қараганда мудофааланган ёдгорликлар нуфузли оилаларга тегишли бўлса (Гирдай тепа, Дашли 14), қишлоқ типигаги ёдгорликларда эса жамоанинг қуйи табақа аъзолари истиқомат қилишган.

Даштли деҳқончилик воҳаси ёдгорликлари орасида ҳарбий истехком - қалъалардан Даштли 1 ёдгорлиги тўлиқ қазиб ўрганилган. У тўғри тўрт бурчак шаклида бўлиб (99x85 м), уч метр қалинликдаги мудофаа девори билан ўралган, қалъа бурчаклари айлана, девор бўйлаб эса ярим айлана шаклидаги буржлар билан мудофаа усули кучайтирилган. Қалъа ичида патриархал оилаларга мўлжалланган яшаш ва хўжалик хоналари қурилган.

Бақтрия илк давлатчилиги тарихини ёритишда Даштли ўлкасида В.И. Сарияниди томонидан ўрганилган Даштли 3 ибодатхонаси ва Даштли 3 саройининг очилиши алоҳида аҳамият касб этади. Бу ёдгорликлар меъморий қурилиши жиҳатидан Даштли воҳасининг бошқа ёдгорликларидан тубдан фарқ қилади.

Даштли 3 ибодатхонаси доира шаклда бўлиб, мудофаа девори билан ўралган, тўғри тўрт бурчак шаклидаги тўққизта бурж унинг меъморий ва мудофаа салоҳиятини янада оширган. Тадқиқотчининг фикрича, айлана шаклли ибодатхона ичида ибодатхона хизматчилари доимий истиқомат қилишган ва ибодатхона хизматида бўлишган. Шаҳар аҳолиси ибодатхонадан ташқарида, тўғри тўрт бурчак ва икки қатор айлана шаклли девор билан ўралган шаҳар қисмида яшашган¹.

Даштли 3 ибодатхонаси ёнида квадрат шаклидаги, мудофаа иншоотлари Сополлитепа мудофаа усулини эслатувчи Даштли 3 саройининг очилиши Бақтрия илк давлатчилигини, давлат ҳукмдорларининг

¹ Сарияниди В.И. Древние земледельцы Афганистана. - М.: Наука, 1977. - С. 34-40.

шаклланишини ўрганишда муҳим манба бўлиб хизмат қилади. Квадрат шаклидаги сарой ичида йирик (кўп хонали) ва кичик патриархал оилаларга мўлжалланган уй қолдиқлари очилган. Сарой ўзининг монументал қурилиш услуби билан, яъни ривожланган фортификация деворлари ва ягона меъморий ечими билан Даштли воҳасининг бошқа ёдгорликларидан тубдан фарқ қилади. Даштли ибодатхонаси ва саройидан топилган ашъвий манбалар асосида В.И. Сарияниди бу икки монументал бино бир вақтда қурилган ва ижтимоий жиҳатдан бир-бирини тўлдирган. Яъни, бири диний идеологик марказ бўлса, иккинчиси Бактрия «аристократия»сининг шаклланганлигини кўрсатувчи манба деб баҳо беради. Нечин деҳқончилик воҳасида эса моддий маданияти Даштли маданиятига хос бўлган бронза даври ёдгорликлари борлиги хусусида маълумотлар бор, холос.

В.И. Сариянидининг Жанубий Бактрия ҳудудларида олиб борган тадқиқотлари шуни кўрсатмоқдаки, айрим деҳқончилик воҳалар (Давлатобод, Фарухобод) ягона сиёсий тизимга эга бўлмаган, уларда бир-биридан ижтимоий жиҳатдан фарқ қилмайдиган ёдгорликлар уюшмаси жойлашган бўлиб, Даштли деҳқончилик воҳасини эса тўлиқ шаклланган «ном» типидagi илк давлат деб баҳолаш мумкин. Бу ўлка ўзининг сиёсий марказига, марказ атрофида жамланган қалъа ва қишлоқларига эга бўлган.

Қадимги Шарқда илк давлатчиликнинг шаклланиши ёзма ва археологик манбалар асосида ўрганилган. Давлатчиликнинг шаклланиши борасида кечган тарихий жараёни чуқурроқ англаш, мавзуни ёритишда мазкур манбалардан қиёсий фойдаланиш, илмий муаммони тарихий ретроспектив ўрганиш мақсадида қадимги цивилизация ўчоқларида ушбу мавзу бўйича қилинган ишларнинг қисқача баёнига тўхталдик. Боз устига, Ўзбекистон ҳудудида илк давлатларнинг пайдо бўлиши масаласи биринчи маротаба алоҳида мавзу сифатида ўрганилаётганини инобатга олиб, илк давлатчиликка оид манбаларни аналитик таққослаш мақсадида Қадимги Шарқнинг цивилизация марказларида шаҳар-давлатларнинг шаклланиш жараёни қисқача ёритилди. Натижада, Ўзбекистонда давлатчиликнинг пайдо бўлиш

жараёнини Қадимги Шарқ дунёси давлатчилиги билан қиёсий таққослаб ўрганиш имконияти туғилди.

Мил.ав. IV минг йиллик сўнггида инсоният тарихида илк маротаба Месопотамияда шаклланган илк давлатчилик муносабатлари жараёни мил.ав. III минг йилликда шарққа - Эрон, Ҳиндистон томон кенгаяди. Илк давлатчилик муносабатлари мил. ав. III минг йиллик сўнггида Жанубий Туркменистоннинг Тежен, Мурғоб воҳаларида, II минг йиллик бошларида эса Бактрияда ҳам шаклланганлигини Сополли маданиятига турдош Даштли маданияти ёдгорликлари мисолида танишдик.

Қадимги Шарқда кечган ушбу тарихий жанаёни Жарқўтон мисолида қараб чиқиш имконияти туғилди. Албатта, давлатчиликнинг шаклланишида умумий йўналишлар билан бирга ҳар бир ҳудуднинг ўзига хослиги ҳам кузатилади. Мана шу ўзига хосликни аниқлаш мақсадида Қадимги Шарқ ва Сополли маданияти шаҳар-давлатларини таққослаш ва янги илмий ҳулосалар олиш имконияти туғилди.

III. 5. Жарқўтон – Ўзбекистон ҳудудидаги энг қадимги шаҳар-давлат.

А.А. Асқаров археология мактабининг Сополли маданияти ва унинг ёдгорликларини ўрганиш борасидаги хизматлари натижасида фанда Сополли маданияти тўғрисида тўлиқ маълумотлар берилди. Ашёвий далиллар асосида Сополли маданиятининг пайдо бўлиши, ривожланиш босқичлари, меъморий услублари, маданий алоқалари хусусида бой археологик маълумотлар тўпланди. Сополли маданияти ёдгорликларининг типологияси ишлаб чиқилди, шу илмий ишланмага асосан Жарқўтон ёдгорлиги илк шаҳарлар тоифасига киритилди.

Жарқўтон ёдгорлигида илк шаҳарларга хос бўлган ибодатхона, шоҳлар саройи, муҳофаа деворлари каби монументал иншоотлар очилган. Шу манбалар асосида Т.Ш. Ширинов илк шаҳарларнинг назарий асосларини Жарқўтон ёдгорлиги мисолида кузатди. Маълумки, илк шаҳарлар билан бир

вақтда шаклланадиган илк давлатларнинг пайдо бўлиши тўғрисида ҳам Т.Ш. Ширинов ўз тадқиқотларида илмий мулоҳазалар юритган. Қилинган ишлар ўз олдимишга қўйган мақсадни бажаришимизда анча енгилликлар беради. Хусусан, Сополли ва Жарқўтон ёдгорликлари қабрлари мисолида Сополли маданиятида илк синфий муносабатларнинг шаклланиши масаласи А.А. Асқаров ва В.И. Ионесов томонидан ёритилган бўлса, Жарқўтон олов ибодатхонаси мисолида Сополли маданияти аҳолисининг диний қарашлари А.А. Асқаров ҳамда Т.Ш. Ширинов асарларида ўз аксини топган.

1994-2003 йиллар давомида Жарқўтон ёдгорлигида Ўзбекистон - Германия археологик экспедицияси қўшимча илмий тадқиқотлар ўтказди. Бу қазилмалар натижасида Жарқўтон ёдгорлиги бўйича янги маълумотлар тўпланди. Ушбу қазилмалар асосан Жарқўтон ёдгорлигининг арк, шахристон ва некрополь ҳудудларида олиб борилди. Жарқўтон ёдгорлигининг тарихий топографияси борасида янги маълумотлар тўпланди (7-расм).

Ш. 5. 1. Жарқўтон шаҳар-давлатининг тарихий топографияси.

Жарқўтон илк маротаба А.А. Асқаров томонидан Қадимги Шарқ цивилизациясига хос илк деҳқончилик маданияти ёдгорлиги сифатида қаламга олинган. Т.Ш. Ширинов ўтказган археологик изланишлар натижасида очилган Жарқўтон олов ибодатхонаси, Жарқўтон шохлар саройи, аркнинг муҳофаа деворлари каби монументал иншоотларнинг ўрганилиши тадқиқотчига Жарқўтон ёдгорлигини илк шаҳар сифатида талқин қилишга имкон яратди¹.

Сўнги йилларда ёдгорликда ўтказилаётган археологик тадқиқотлар натижасида ушбу ёдгорликнинг топографияси борасида янги маълумотлар тўпланди, қазилмалар ўтказилган тепаликларнинг функционал вазибалари

¹ Асқаров А.А. Древнеземледельческая культура эпохи бронзы юге Узбекистана ... – С. 217; Асқаров А.А., Ширинов Т.Ш. Ранняя городская культура эпохи бронзы юга Средней Азии ... - С. 168.

аниқланди, энг муҳими, олинаётган ашёвий манбалар асосида ёдгорликнинг эгаллаган мавқеига янгича назар, янгича қараш, яъни «ном» типигаги шаҳар-давлат сифатида қараш ғояси туғилди¹.

Жарқўтон ёдгорлиги Бўстонсойнинг чап томонида, табиий тепаликлар устида бунёд бўлган. Жарқўтоннинг қарама-қарши томонида, Бўстонсойнинг ўнг қирғоғида эса Бўстон ёдгорлиги жойлашган. Ҳар икки ёдгорлик мажмуаси Сополли маданиятига оид бўлиб, улар Сополли маданиятининг турли хронологик босқичлари ҳақида маълумотлар беради.

Жарқўтон ёдгорлиги тепаликларида вертикал ва горизонтал стратиграфия қайд этилган. Айрим, масалан №5 ва №6 тепаликларда горизонтал стратиграфия кузатилган бўлиб, Жарқўтон ёдгорлигининг ҳамма даврий босқичлари ашёлари учрайди. Бошқа тепаликларда эса фақат бир ёки бир неча қурилиш даври ашёлари кузатилган (№ 8 тепалик, арк ва бошқа тепаликлар).

Адабиётларда таъкидланиб келинаётган Жарқўтон ёдгорлигининг умумий майдони «100 гектардан ошиқ» деган маълумотни нисбий тушунча деб қараш керак. Ёдгорликнинг горизонтал стратиграфиясини инобатга олсак, ҳеч қачон бир вақтда 100 гектарлик майдонда шаҳар фаолият этмаган. Ундан ташқари ёдгорликнинг қабристон жойлашган тепаликларини шаҳар худудидан ажратадиган бўлсак, янада соддароқ шаҳар планини кўришимиз мумкин. Булар А.А. Асқаров ва Т.Ш. Шириновлар ўз асарларида кўрсатиб ўтган «арк» ва унинг атрофида жойлашган саккизта катта патриархал уруғ жамоалари мажмуасидан иборат бўлган «шаҳристон»дир. Тепаликлар баландлиги жиҳатидан бир - биридан унчалик фарқ қилмайди (7-расм).

Жарқўтон арки. Жарқўтон ёдгорлигининг шимоли-ғарбий қисмида жойлашган тепалик тадқиқотчилар томонидан «арк» деб аталган. У топографик жиҳатдан бошқа тепаликлардан ажралиб туради. Унинг умумий майдони 3 гектар бўлиб, Т.Ш. Ширинов ўтказган тадқиқотларга кўра, атрофи

¹ Шайдуллаев Ш.Б. Илк давлатларнинг археологик белгилари // O'zbekiston tarixi. Фан, 2002. №3. –Б. 3-10.

1,20-1,50 метр қалинликдаги мудофаа девори билан ўралган. Ички қисми эса кичик тепаликлар мажмуасидан иборат.

Аркда кенг кўламли археологик изланишлар олиб борилган. 1975 йилда «арк»нинг ғарбий қисмида А.А. Асқаров томонидан қазилган стратиграфик шурф натижасида Сополли маданияти ашёлари билан бирга Кучук I даврига оид сополлар мажмуаси ҳам топилган¹.

Т.Ш. Ширинов томонидан аркнинг ғарбий қисмида сарой, жануби-шарқий ва шарқий қисмларида аркнинг мудофаа девори очиб ўрганилган².

Ўзбекистон - Германия экспедицияси томонидан сўнгги йилларда Жарқўтон аркининг тўртта жойида қазилш ишлари олиб борилди. Асосий мақсад - аркнинг умумий қурилиш услубини аниқлашдир. Негаки, Т.Ш. Ширинов томонидан ўрганилган сарой фақат Жарқўтон даврига оид бўлиб, сўнгги (Кўзали, Мўлали) даврларда сарой қаерда бўлган деган саволга жавоб излашдан иборат бўлди.

Жарқўтон аркининг мудофаа деворлари - фортификация масаласи ҳам, бизнинг фикримизча, ўз ечимини топиши зарур. Эслаб ўтганимиздек, Жарқўтон арки 1,20-1,50 метр қалинликдаги деворлар билан ўралган. Арк ичида жойлашган сарой эса 4,5 метрлик деворга эга эканлиги Т.Ш. Ширинов томонидан аниқланган³. Жарқўтон аркини ўраб турган девор фортификация вазифасини бажарганми ёки Жанубий Туркменистон энеолит даври ёдгорликларидаги сингари совуқ шамолларга тўсиқ вазифани бажарганми деган саволлар ўз ечимини топиши керак. Шу мақсадларда аркда қазилш ишлари давом эттирилди. Археологик қазилш ишлари аркнинг шарқий, жанубий ва марказий қисмларида олиб борилди.

Жарқўтон аркининг шарқий қисмида олиб борилган қазилшмалар натижасида 4 та хонадан иборат оила яшаган уй қолдиғи очилди. Бу уй битта қурилиш давридан иборат бўлиб, Сополли маданиятининг Жарқўтон босқичига оид. Хоналари узунчоқ - коридорсимон шаклда (12-расм). Уй

¹ Асқаров А.А. Древнеземледельческая культура эпохи бронзы юге Узбекистана ... - С. 217.

² Асқаров А.А., Ширинов Т.Ш. Ранняя городская культура эпохи бронзы юга Средней Азии ... - С.168.

³ Ширинов Т.Ш. Ранняя городская культура эпохи бронзы ... - С. 42.

деворлари хом гиштан терилган (58x24x14; 62x30x17 см). Деворлар баландлиги 0,20 метрдан 1,20 метргача сақланган. Уйнинг поллари сомон сувоқ билан шувалган, айрим жойларига - эшик атрофларига тош тўшалган.

Уйнинг умумий кўриниши тўғри тўрт бурчак шаклли бўлиб, бурчакларига меъморий тиргаклар (контрфорс) қурилган. Уйнинг умумий узунлиги 16 метр, эни 10,5 метр.

Очиб ўрганилган уйнинг иккита хонаси оддий яшаш хоналаридан (12-расм. № 2, № 3 хоналар) иборат бўлса, № 4 хона қолган хоналарни боғловчи – даҳлиз (коридор) вазифасини бажарган. Барча хона эшиклари мана шу хонага чиқади. Эътиборга молик № 1 хона бўлиб, кўлами жиҳатидан бошқа хоналардан катта, фақат мана шу хонада сандал-ўчоқ, алоҳида қурилган суфа жойлашганлигига қараб ушбу хонани кичик патриархал оиланинг ижтимоий хонаси ёки уйнинг меҳмонхонаси деб таърифлаш мумкин.

Уйнинг хўжалик ўчоқлари алоҳида жойда, уйнинг шарқий деворига тақаб қурилган. Бу ерда битта хўжалик ўчоғи ва тош тўшалган ҳовли очилди. Қазилманинг шимол томонида шу уйнинг эҳтиёжига мўлжалланган кичик хумдон ҳам топилдики, бу меъморий комплекс Жарқўтон даврида яшаган кичик патриархал оиланинг мустақил ҳаёт кечирганлигини кўрсатади (12-расм).

Топилмалар орасида энг эътиборга молик ашё, бронзадан ишланган пичоқ дастаси бўлиб, унинг гулмихлари темирдан ясалган (13-расм, 7). Тарих фанида А. Гётце ва Э. Лароша каби ҳеттолог олимларнинг изланишларидан сўнг темирнинг пайдо бўлиши тўғрисида янги фикрлар пайдо бўлди. Ҳетт ёзувлари шуни кўрсатмоқдаки, ҳеттликлар темирдан ҳар хил тақинчоқлар, худо ҳайкаллари ва диний маросимларда ишлатиладиган ҳар хил буюмларни ясаганлар¹. Ҳеттликлар метеорит ва қазилма темирлардан фойдаланишган. Бу фикрни Аладжа-Хуюк ёдгорлигидан топилган темир қиличнинг металлографик анализи исботлайди².

¹ Goetze A. Kleinasien. - München, 1957; Laroche Em. Etudes de vocabulaire. VI. Revue hittite et asianique, 1957.

² Wertime T.A. Pyrotechnology: Man's First industrial Uses of Fire // American Scientist. 1973, Vol. 61. 6. - P. 682.

Сўнгги йилларда фанда темирнинг пайдо бўлиши ва тарқалиши тўғрисида янги маълумотлар тўпланди. Дж. Вальдбаумнинг изланишларига караганда энг қадимги темир предмет мил.ав. V-IV минг йилликларга оид бўлиб, метеорит темирдан ясалган. Шимолий Ироқдаги Самарре қабристонидан топилган қурол темир рудасидан ясалган. Илк бронза даврига оид жуда кўплаб темир буюмлар Месопотамия, Анадоли ва Мисрдан топилган¹.

Ўрта бронза даври (2000-1600 йиллар) ёдгорликларида темирдан ясалган буюмлар кўплаб учрайди. Алишар II ва Кусуридан топилган буюмлар бунга мисол бўлади².

Қадимги Шарқда темир жуда қимматбаҳо металл ҳисобланган. Темир олтидан 9-10, кумушдан 35-40, кўрғошиндан 400 марта қиммат бўлганлигини тасдиқловчи маълумотлар бор³.

Темир тўғрисидаги энг қадимги ёзма манба ҳам Хетт миҳхат ёзувларидан маълум. Энг қадимги «Анитти» тексти мил.ав. XIX-XVIII аср воқеликлари ҳақида ҳикоя қилади. Унда Хуррит шахридан бўлган Пурусхонди ҳокими ўз вассали Аниттени темир тахтга ўтқазгани ва темирдан ясалган салтанат ҳассасини бергани ифодаланган⁴.

Эрон ҳудудидан топилган энг қадимги темир мил.ав. II минг йилликнинг иккинчи ярмига оиддир. Гиан I тепалигидан топилган темир қилич ва темир пайкон, Сиалк қабристонидан топилган темир қилич ва темир тўғноғич бу фикрнинг исботи ҳисобланади⁵.

Ўрта Осиё ҳудудида темирнинг пайдо бўлиш вақти, тарқалиши ҳозирча ўз ечимини кутаётган муаммолардан бири ҳисобланади. В.М. Массон темирнинг пайдо бўлишини мил.ав. I минг йилликнинг бошлари деб

¹ Waldbaum J.C. The First Archaeological Appearance of Iron and the Transition to the Iron Age // The Coming of the Age Iron. Ed. by Th.A.Wertime and J.D. Muhly. - New Haven-London, 1980. - P.69-98.

² Waldbaum J.C. The First Archaeological Appearance of Iron ... - P.74.

³ Waldbaum J.C. The First Archaeological Appearance of Iron ... - P.75.

⁴ Георгадзе Г.Г. «Текст Анитты» и некоторые вопросы ранней истории хеттов // ВДИ. - М.: 1965, 4. -С. 3-17; Георгадзе Г.Г. Протзводство и применение железа в центральной Анатолии по данным хеттских клинописных текстов // Древний Восток (этнокультурные связи). LXXX, М.:1988. - С. 238-261.

⁵ Forbes R.J. Metallurgy in Antiquity. - Leiden, 1950. - P. 443.

ҳисоблайди ва Ўрта Осиёга темир Эрон ҳудуди орқали тарқалган деб ёзади¹. Далварзинтепадан топилган темир пичоқ ва шлак асосида Ю.А. Заднепровский мил.ав. X-VIII асрларни илк темир даври, деб аташни таклиф этган².

А.А. Асқаров билан В.И. Сариянидининг темирни пайдо бўлиши ҳақидаги фикри айнан ўхшаш. Яъни, Кучук II ва Тилла II даврларини улар илк темир даври деб ҳисоблайдилар³.

А.С. Сағдуллаев эса X-VIII асрларни сўнгги бронза давридан илк темир даврига ўтиш, VII-IV асрларни эса илк темир даври деб аташни таклиф этади⁴.

Жарқўтондан топилган бронза пичоқ дастасидаги темир гулмих бу борада янги фикр юритишга мажбур этади. Эрон ҳудудида Гиан I ва Сиалқдан топилган темир қиличлар ва пайконлар ёрдамида илк темир даврининг бошланиши Ўрта Осиёга нисбатан қарийиб 500 йилга қадимийлаштирилган⁵. Жарқўтон аркидан топилган бу буюм Сополли маданияти аҳолисининг темирни билганлигини кўрсатувчи ашёвий манба бўлиб хизмат қилади. Ушбу топилманинг пайдо бўлиши тарихи билан қизиқиб, М.В. Гореликнинг Қадимги Шарқнинг меҳнат ва жанг қуролларига бағишланган тадқиқотларига мурожаат этдик. Жарқўтондан топилган пичоқ дастасига ўхшаш пичоқлар Месопотамия, Сурия ва Хетитлар ёдгорлигидан топилган⁶. Бактриянинг бронза даврида Сурия ва Хетитлар юрти аҳолиси билан маданий алоқада бўлганлиги муҳрлар асосида В.И. Сарияниди, С. Салватори каби олимлар томонидан ёзилмоқда⁷. Шу алоқалар натижасида Жарқўтондан топилган пичоқ ҳам «импорт» сифатида келган бўлиши табиий ҳол ҳисобланади.

¹ Массон В.М. Древнеземледельческая культура Маргианы ... - С. 108.

² Заднепровский Ю.А. Чустская культура Ферганы и памятники железного века Средней Азии. Автореф. дисс. ... докт. ист.наук. - М.: Л., 1978. - С. 32.

³ Сарияниди В.И. Древние земледельцы Афганистана. - М.: 1977; Асқаров А.А, Альбаум Л.И. Поселение Кучуктепа. Ташкент, 1979.

⁴ Сағдуллаев А.С. Заметки о раннем железном веке Средней Азии // СА. - №2. 1982. - С. 229-234.

⁵ Forbes R.J. Metallurgy in Antiquity. - Leiden, 1950, - P.443.

⁶ Горелик М.В. Оружие Древнего Востока (IV тысячелетие - IV в. до н.э.). - М.: Наука, 1993. - Табл. I.

⁷ Сарияниди В.И. Сиро-Хеттское происхождение Бактрийско-Маргианской глиптики // ВДИ. - М.: №1, 1999. - С. 55.

Жарқўтон аркининг марказий қисмида, кўлами 25x25 метр майдонда олиб борилган тадқиқот ишлари натижасида бирорта меъморий қурилма қолдиғи учрамади. Бу ерда диаметри 0,90 метрдан 4 метргача келадиган 16 та чуқур жойлашганлиги қайд этилди (10-расм). Бу чуқурлар ҳар хил даврларга оид бўлиб, бештаси Жарқўтон, учтаси Кўзали, учтаси Мўлали ва Бўстон даврларига оид бўлса, бештаси Кучук I даврига оиддир. Бу чуқурларнинг кўпчилиги ташландиқ ташланадиган чуқур бўлса, айримлари хўжалик чуқурлари вазифасини бажарган. Хўжалик чуқурлари доира шаклида бўлиб, чуқурлиги 2,10 метргача боради. Ташландиқ ташланадиган чуқурлар анча саёз, шакллари ҳам ҳар хил. Хронологик жиҳатдан ҳам Сополли маданиятининг турли босқичларига тегишли бўлган ушбу чуқурлардан энг ноёб топилмалар учради. Биз ушбу топилмаларнинг Жарқўтон моддий маданияти, қолаверса Ўрта Осиё археологиясининг мунозарали масалаларига тегишли бўлганларига тўхталамиз, холос.

Бронзадан ишланган топилмалар орасида барг шаклли пайконни эслатиб ўтиш жоиз (13-расм, 2). Бу пайкон Жарқўтон даври сополлари билан бирга учради. Маълумки, бронзадан ясалган пайконларнинг пайдо бўлиши Ўрта Осиё археологиясида анча мунозарали масала ҳисобланади¹. Сополлитепа ва Жарқўтондан топилган пайконлар, Бақтрия худудидан топилган энг қадимги бронза пайконлар бўлиб, шакли ва ўлчамлари билан чақмоқ тошдан ясалган пайконларга жуда ўхшайди. Бу борада В.М. Массон ва Б.А. Литвинскийлар ҳақ бўлиб чиқди. Чунки, улар энг қадимги бронза пайконлар чақмоқ тошдан ясалган пайконларга ўхшаш ва шу шакл асосида пайдо бўлган, деган фикрдалар².

Чуқурдан топилган ноёб ашёлар орасида бронзадан ясалган найза учи (санчқи) бўлиб, у Сополли маданияти ашёларига хос эмас (13-расм, 3). Шу сингари бронзадан ясалган қуруллар Андроново маданиятига тегишлидир. Бу

¹ Толстов С.П., Итина М.А. Саки низовьев Сыр-дарьи // СА. - М.: 1966, №2. - С. 62; Маргулан А.Х., Акишев К.А., Кадырбаев М.К., Оразбаев А.М. Древняя культура Центрального Казахстана. - Алма-Ата, 1966. - С. 376; Медведская И.Н. О происхождении бронзовых черешковых наконечников стрел Средней Азии // КСИА, 119, М.: 1969. - С. 62-64; Смирнов К.Ф. Вооружение савроматов // МИА, №101. - С. 37.

² Массон В.М. Древнеземледельческая культура Маргианы ... - С. 46; Литвинский Б.А., Окладников А.П., Ранов.В.А. Древности Кайрак-Кумов. - Душанбе, 1962. - С. 222.

топилма Сополли маданияти билан Андроново маданиятларининг ўзаро алоқалари тўғрисида фикр юритишга асос бўлади.

Арк марказида олиб борилган тадқиқотлар натижасида хлорид тошдан ясалган буюмлар ҳам топилдики, бу идишлар кичик ўлчамли бўлиб, тўғри тўртбурчак, флакон ва сферик формаларда ясалган. Ташқи тарафидан ўткир асбоб билан чизиб безатилган (8-расм).

Шунга ўхшаш, тошдан ясалган идишлар Бактриянинг бронза даври ёдгорликлари - Шўртўғай ва Даштлида учраган. Эрон худудидаги бронза даври ёдгорликларидан шу сингари идишлар кўплаб топилган бўлиб, уларнинг санаси мил.ав. II минг йиллик бошлари билан белгиланади. Жарқўтон аркидан топилган бу буюмларни аёллар ишлатадиган косметик буюмлар деб таърифласа бўлади.

Арк марказида жойлашган бу қазилма Жарқўтон саройидан 30-35 метр шарқда жойлашган. Шунинг учун бўлса керак, бу ердан жуда кўп (45 та) чакмоқ тошдан ясалган пайконларга дуч келинди. Бу тош пайконлар Сополли маданиятига хос бўлиб, чўкичлаш техникаси асосида ишланган. Лекин, айрим чакмоқ пайконлар ясаиш техникасига кўра Жарқўтон пайконларидан тубдан фарқ қилади (43-расм, 5). Шу сингари чакмоқ тошдан ясалган пайконлар Замонбобо ва Андроново маданиятларига хос ва бу маданиятлар ўртасидаги алоқалар тўғрисида маълумотлар беради.

Аркнинг жанубий қисмида олиб борилган тадқиқотлар натижасида катта патриархал оила яшаган кўп хонали уй ўрни очилди (15-расм). Қазилма давомида уйнинг ҳовлиси, тошдан терилган ҳовли йўлакчалари, ҳовлига туташган яшаш хоналари ўрганилди. Иккита қурилиш даври аниқланди. Ҳовли ва йўлакчалар ҳар икки даврда ҳам фаолият кўрсатган. Сиғиниш жойлари - алтарлар доира шаклида бўлиб, улар хона поллари сатҳига нисбатан 0,30-0,35 метр баландликда қурилган. Алтарларнинг девори 0,20 метр баландликда бўлиб, оловда қуймаган, ичида эса кул қатламлари мавжуд.

Кўп хонали уйнинг шимол томонида бир-бирига яқин қилиб қурилган иккита хумдон жойлашганлиги кузатилди (16, 17-расмлар). Улар икки ярусли бўлиб, доирасимон кўринишда. Хумдонларнинг ҳар иккаласида биринчи ярусга жойлаштирилган оловхона ва оловхоналардан уларнинг деворлари бўйлаб юқорига, иккинчи ярусга кўтарилган тарновсимон аланга йўллари, ҳамда сопол пишириш хонаси ўрни очилди. Биринчи хумдонда унинг айланаси бўйлаб 7 та, иккинчисида эса 5 та тарновсимон аланга йўллари жойлашган. Биринчи хумдон оловхонасининг чуқурлиги 2 метр, кенлиги ҳам шунга яраша – 1,30 x 1,10 метр, иккинчисининг чуқурлиги 1,10 метр. Оловхона деворлари кучли харорат туфайли кўкимтир шлакка айланиб кетган. Йирик хумдонда иккита, кичкинасида эса битта ўтин ташлаш йўлаги очилди. Ушбу хумдонлар кўп хонали уй билан бир вақтда, Жарқўтон даврида фаолият этган.

Кўп хонали уйдан топилган ашёлар ичида тош чўқморни эслаб ўтиш лозим (19-расм, 3). Чўқмор айлана шаклида бўлиб, оқ тошдан ясалган. Марказий қисми даста ўрнатиш учун тешилган. Шу сингари топилмалар Синташта, Чуст, Сумбар, Номозгоҳ, Шўртўғай ёдгорликларидан кўплаб топилган бўлиб, хумдорлик белгиси сифатида талқин қилинади. Иккинчи гуруҳ олимлар бу сингари топилмаларни оддий қилиб, чўқмор (булава) деб атайдилар.

Жарқўтон аркининг шимолий қисмида олиб борилган ишлар натижасида кичик мавсумий ўчоқ ва хумдон очилди (14-расм). Мавсумий ўчоқ тухумсимон шаклда бўлиб, ўтхонасининг оғзи чўзинчоқ қилиб ишланган. Ўчоқ девори қалинлиги 15-18 см, баландлиги 13-15 см. Хумдон икки ярусли бўлиб, оловхона ва сопол пишириш хоналаридан иборат. Оловхона тўлиқ сақланган бўлиб, ўтин ташлаш йўлакчаси ҳам яхши сақланган. Иккинчи ярус - сопол пишириш хонаси сақланмаган бўлса-да, пишириш хонасига уланган аланга йўллари яхши сақланган. Хумдондан топилган сополлар мажмуаси Жарқўтон даврига оид.

Жарқўтон аркининг шимолий, ғарбий ва жанубий қисмларида олиб борилган ишлар натижасида аркнинг қурилиш усули аниқланди. Бу ерларда патриархал оилалар яшашган. Ҳар бир патриархал оиланинг ўз хумдонлари бўлганлигини уйларнинг шимол томонида жойлашган хумдонлар мисолида айтишимиз мумкин. Бу ҳолат илк Жарқўтон даврида марказлашган кулолчилик устахоналаридан ташқари уй хумдонлари бўлганлигини ҳам кўрсатади.

Жарқўтон “шаҳристони” аркнинг шимоли-шарқий, шарқий ва жануб томонида жойлашган. У саккизта тепаликлар мажмуасидан иборат (7-расм). Ҳамма тепаликда У.В. Раҳмонов томонидан стратиграфик шурф ва қирқимлар қазилган бўлса¹, планиграфик қазишмалар шаҳристоннинг 1, 4, 5, 6, 8, 9 тепаликларида². Ўзбекистон - Германия экспедицияси 5, 6 ва 8 тепаликларида қазишмалар олиб борди.

№5 тепаликда А.А. Асқаров 1979-1982 йиллар мобайнида иккита патриархал оила яшаган уйлар ўрнини ўрганган (27-28-расмлар). Бу тепаликда тўртта қурилиш даври кузатилган. I ва II қурилиш даврлари Жарқўтон, III қурилиш даври Кўзали ва IV қурилиш даври эса Мўлали даврига оидлиги қайд этилган. Уй поллари, тош йўлаклар ва деворлар тагига кўмилган 136 та Жарқўтон даврига оид қабрлар очилган бўлиб, ушбу қабрлар ва қабрлардан топилган топилмалар У.В. Раҳмоновнинг диссертациясида ёритилган³.

Ўрганилган патриархал оилалар уйларини қалин деворлар ажратиб турган. Биринчи оила уйи тўрт бурчак шаклида бўлиб, уч томондан қалин деворлар билан ўралган. Иккинчи оила уйи эса фақат бир томондан қалин деворга эга. Иккита оила уйида ҳам ҳовли борлиги кузатилади. Тўғри тўрт бурчак шаклидаги хоналар бевосита ва билвосита шу ҳовлиларга туташган (23-расм).

¹ Раҳманов У. Керамическое производство эпохи бронзы Южного Узбекистана. Автореф. дисс. ... канд. ист. наук. - Самарканд, 1987. – С.19.

² Шайдуллаев Ш.Б., Дитрих Хуфф. Некоторые результаты работ Узбекско-Германской экспедиции на городище Джаркутан // ИМКУ, Вып.30, - Самарканд, 1999.

³ Раҳманов У. Керамическое производство эпохи бронзы Южного Узбекистана ... – С. 6-9.

Иккинчи курилиш даврида шарқий томонда жойлашган уйнинг кенгайганлиги, яъни бир неча хоналарнинг қурилганлиги кузатилган. Патриархал оилалар яшаган уйларнинг жануб томонида, йирик тошлардан ясалган яшиксимон мажмуа қурилган (24-расм). Уларнинг иккитаси тор ва узун, учинчиси эса айлана шаклида бунёд этилган. Ушбу мажмуаларнинг полида ёнган одамнинг суяклари ва куллари қайд этилганлиги сабаб, А.А. Асқаров бу қурилмани Андроново маданиятининг таъсири натижасида бунёд этилган крематория деб ҳисоблайди¹. А.А. Асқаровнинг бу фикри сўнгги даврлар, Бўстон VI қабристониди очилган крематориялар мисолида тасдиқланди.

Учинчи курилиш даврида ҳар иккита уйнинг ҳовлилари ўрнида ҳам уйлар бунёд этилади (25-расм). Патриархал оилаларни ажратиб турган қалин девор энди керак бўлмай, уларнинг устига тош йўлакчалар қурилади. Уй поллари, деворлари тагига майитни кўмиш одатига ҳам барҳам берилади. Шу билан бир қаторда крематория ҳам қабристон ҳудудига чиқариб юборилган. Негаки, учинчи курилиш даврида крематория фаолият кўрсатмайди.

Тўртинчи курилиш даврида икки патриархал оила уйларининг қўшилиб кетганлиги кузатилади (26-расм). Жануб томондан янги уйлар қурилиб, оилаларнинг кенгайганлиги кузатилади, ҳаттоки, II курилиш даврида фаолият этган крематория ўрниларига ҳам уйлар қурилади.

А.А. Асқаров билан бўлган мулоқотлар, архив манбалари ва №5 тепа бўйича чоп этилган мақолалар асосида шундай хулосага келдикки, бу тепаликдан олинган археологик манбалар тўлиқ чоп этилмаган. Қазиб ўрганилган патриархал оилалар уйи деворлари емирилиб, илмий қимматини йўқотиб бормоқда. №5 тепалик манбаларини бор ҳолича сақлаш, янги манбалар билан бойитиш ва нашрга тайёрлаш мақсадида тепаликнинг шимолий ва ғарбий қисмида 2001 йилда қазилма ишлари олиб борилди (29-расм).

¹ Асқаров А.А. Степной компонент в оседлых комплексах Бактрии и вопросы его интерпретации // Взаимодействие кочевых культур и древних цивилизаций. Тезисы докладов советско-французского симпозиума по археологии Центральной Азии и соседних регионов. - Алма-Ата, 1987. - С. 57-58.

Иш 1981 йилда қазилган қирқимларни тозалаш ва кенгайтиришдан бошланди. Қирқимнинг ҳамма жойида тартиб билан терилган ғиштлар қаламаси учради (64x32x16см). Ғиштлар 9 қатор бўлиб, умумий баландлиги 1,25 метргача боради. Бизда бу қурилма «платформа» деган фикр пайдо бўлди ва шимол томонда жойлашган қирқим ҳам тозаланди ва бу томонда ҳам 9 қатор ғишдан иборат бўлган қурилма аниқланди. Шундан сўнг қурилманинг юза сатҳини очиш ва кўламларини ўрганиш, 1979-1981 йилларда ўрганилган уйлар билан қандай боғлиқлиги борлигини аниқлаш борасида қазилма ишлари давом эттирилди. Натижада, ғиштлар терилган кенг майдон очилди. Майдоннинг чегаралари қирқимда қузатилган ғиштлар қаламаси чегаралари билан мос тушди. Қазилмалар натижасида №5 тепаликда бунёд этилган уйлар 1,25 метр қалинликдаги платформа устига қурилганлиги аниқланди.

№6 тепа. Жарқўтон олов ибодатхонаси. Топографик жиҳатдан Жарқўтон тепаликлари бир-биридан унчалик фарқ қилмаса-да, №6 тепалик шахристон тепаликлари орасида энг баланд ва ёдгорликнинг марказий қисмида жойлашган. Маълумки, бу ерда А.А. Асқаров ва Т.Ш. Ширинов томонидан Жарқўтон олов ибодатхонаси очилган. Улар ибодатхонанинг юқори қатламдаги учта қурилиш даврини ўрганган. Учта қурилиш даври ўз навбатида - Жарқўтон, Кўзали, Мўлали даврига оидлиги қайд этилган. Сўнгги йилларда бу тепаликда Диетрих Хуфф ҳам қазилма ишларини олиб борди ва ибодатхонагача бўлган қурилиш даврига оид монументал иншоот ўрнини ўрганди (22-расм).

А.А. Асқаров ва Т.Ш. Шириновлар ибодатхонанинг қуйи қисмида қалъасифат иншоотнинг борлигини айтиб ўтишган бўлсалар-да, унинг қуйи қатламларини очишни режалаштиришмади, тўғрироғи, ибодатхонанинг бузилишини исташмади ва Жарқўтон олов ибодатхонасини таъмирлаб, музейлаштириш режасини тузиб, таъмирлаш ишларини бошлаган эдилар. Афсуски, бу ишлар иқтисодий етишмовчиликлар туфайли қолиб кетди.

Эроннинг зардуштийлик ибодатхоналари меъморчилиги бўйича илмий тадқиқот ишларини олиб борган Диетрих Хуфф бу ерда археологик изланишлар олиб бориш истагини билдирди. Илк зардуштийлик ибодатхонаси деб таърифланган Жарқўтон олов ибодатхонасидан ушбу диннинг пайдо бўлиши, илк меъморчилиги тўғрисида янги маълумотлар тўпламоқчи бўлди. Аммо у А.А. Асқаров ва Т.Ш. Шириновлар ўрганган ибодатхонанинг асосий планига ўзгартишлар кирита олмади. Ибодатхонанинг қалъа деворига қурилган бир қатор ғишт баландлигида сақланган бурж изларини ўрганди, холос.

Диетрих Хуфф ибодатхона қўриқ ерда қад кўтарилмагани, ибодатхона қурилишигача ҳам №6 тепаликда маҳобатли иншоот бўлганлигини кузатди. №6 тепаликнинг энг қуйи қатламида жойлашган ушбу бино онгли равишда илк Жарқўтон даврида бузиб ташланган ва бизгача бинонинг бир қатор ғишт баландлигидаги ҳолати сақланган. Ўрганилган бино тўғри тўрт бурчак шаклида бўлиб, барча девор хом ғишдан терилган (42-46x22-24x10-13см), 0,90 метр қалинликдаги девор билан ўралган. Ушбу бино ичида томонлари 7 метрдан иборат бўлган квадрат шаклли хона, шу хона атрофида эса йўлаксимон хоналардан иборат бўлган мажмуа очилди. Шуни алоҳида таъкидлаш керакки, бино ичидаги квадрат шаклли хона ва уни ўраб турган йўлаксимон хоналарнинг деворлари ва поллари гипс билан шувалган ва бевосита «оқ сарой»ни эслатади (22-расм. Қора рангда ифодаланган).

Шундай қилиб, №6 тепаликда жами тўртта қурилиш даври кузатилди. Энг қадимгиси тўғри тўрт бурчак шаклли қалъа - «оқ сарой» бўлиб, қуйи қатламларда жойлашган мана шу қурилиш даври меъморчилиги сўнгги йилларда ўрганилди. А.А. Асқаров ва Т.Ш. Шириновлар томонидан эса ибодатхонанинг юқори учта қурилиш даври ўрганилган¹.

¹ Асқаров А.А., Ширинов Т.Ш. Древнебактрийский храм огня в Южном Узбекистане // Градостроительство и архитектура. - Ташкент, 1989. - С. 22-35.

Шаҳристоннинг жанубий ва жунуби-ғарбий томонида қабристонлар жойлашган бўлиб, улар олти та тепаликлар мажмуасидан иборат¹. Шаҳристон ва қабристонни табиий жарлик ва ботқоқлик ажратиб туради.

Ш. 5. 2. Жарқўтон шаҳар-давлатининг бошқарув тизими.

Тадқиқотчиларнинг умум фикрларига қараганда илк давлатлар дастлаб жамоалар қандай бошқарилган бўлса, шундай, яъни оқсоқоллар кенгаши томонидан идора этилган. Дехқончилик жамоаларида ишлаб чиқаришнинг ривожланиши янгидан янги сув иншоотлари - каналларнинг бунёд этилишини тақозо этган. Уруғ жамоалари катта меҳнат ва кўп ишчи кучини талаб этадиган сув иншоотларини қаздириш ва уларнинг доимий фаолият этишини таъминлай олмай қолган². Бундай ишларни зўрлик йўли билан, маълум бир қисм аҳоли меҳнатини эксплуатация қилиш эвазига амалга ошириш мумкин эди. Бу ишларни амалдор шахслар, аниқроғи жамоадаги диний ишлар мутасаддилари - мубодлар (қоҳинлар) бажариши мумкин бўлган. Илгари улар жамоа аъзолари орасидан сайланган бўлса, энди қоҳинлик авлоддан - авлодга ўтадиган бўлган. Қоҳинларнинг ибодатхона хўжаликларини ўз хусусий ерларига айлантириши натижасида янги хукмдорлар - шоҳларнинг шаклланишига олиб келган. Кучайиб келаётган янги қоҳин-шоҳлар ён атрофдаги ерларни эгаллаб, ўз ҳокимиятларини бутун дарё ҳавзаларига ёйган. Шу тариқа бир ёки бир неча кичик дарё ўзанида илк давлатлар пайдо бўлган³.

Биз илк шаҳар-давлат деб ҳисоблаётган Жарқўтон ёдгорлигида хукмдор оила жойлашган сарой ҳамда диндорлар фаолият кўрсатган Жарқўтон олов

¹ Аскарлов А.А., Абдуллаев Б.Н. Джаркутан. - Ташкент, Фан, 1983.

² Струве В.В. Проблема зарождения, развития и упадка рабовладельческих обществ Древнего Востока // ИГИМК. Вып.77. - Л., 1934. - С. 36; Қудратов С. Марказий Осиё ҳудудидаги илк давлатларда бошқарув тизими ва ижтимоий муносабатлар // О'zbekiston tarixi. 1999, №4, - Б. 3.

³ Дьяконов И.М. Община на Древнем Востоке в работах советских исследователей // ВДИ. 1963.- № 1. - С. 34; Қудратов С. Марказий Осиё ҳудудидаги илк давлатларда бошқарув тизими ва ижтимоий муносабатлар // О'zbekiston tarixi. 1999, №4, - Б. 3.

ибодатхонаси ўрганилган¹. Демак, Жарқўтонда давлатчиликнинг энг зарурий шартларидан бири бўлган ҳукмдорлар гуруҳи тўлиқ шаклланган. Шундай бўлса-да, Жарқўтон ёдгорлигини тадқиқотчилар давлатчиликнинг «чифдом» ёки «карликовое» босқичига оид, деган фикрга келган. Маълумки, фан оламида қилинган янгиликларга кўра, давлатчиликнинг «чифдом» формаси оралик форма бўлиб, бошқарув аппаратининг шаклланмаган даврига хослиги билан характерланади².

Кўплаб адабиётларда «чифдом»га тарихий тараққиётнинг универсал босқичи сифатида қаралмоқда. Шу фикрдан келиб чиқиб, барча жамоалар, яъни, сўнгги ибтидоий ва илк синфий жамиятдаги барча маданиятлар «чифдом» деб аталмоқда. К.Ренфрью “чифдом” босқичидаги жамоаларни типларга ажратади. «Чифдом» формасининг биринчи кўриниши бўйича диний урф - одатлар ва фортификация ривожланган жамоада табақалашган қабрларнинг бўлиши шарт эмас. Иккинчи типда қабрлар табақалашган, яъни мулкий тоифаларга ажралган бўлади. Шу билан бир қаторда фанда «чифдом»нинг ҳукмдорсиз жамоа формаси ҳам мавжуд³. Бунга Иерихон ёдгорлиги мисол қилиб кўрсатилади. Бу ерда бошқарув аппарати бўлмаса-да, иқтисодий ҳаёт тараққий этган бўлиб, қўшимча маҳсулот ишлаб чиқариш йўлга қўйилган, аҳоли доимий меҳнат билан таъминланган. Бу ибтидоий демократик жамият бўлиб, шоҳ бошқарувисиз жамоани ривожлантириш йўлидир. Тадқиқотчиларнинг фикрича, бу жамоада бошқаришнинг юмшоқ формаси - ишонч формаси бўлган⁴.

Юқорида таъкидлаганимиздек, Жарқўтон ёдгорлиги юқорида кўрсатилган «чифдом» формасининг учта кўринишидан бирортасига ҳам тўғри келмайди. Аксинча, Сополли маданиятининг бошқа ёдгорлиги -

¹ Аскарлов А.А., Ширинов Т.Ш. Ранняя городская культура эпохи бронзы юга Средней Азии ... – С. 70-93.

² Васильев Л.С. Протогосударство - чифдом как политическая структура // Народы Азии и Африки. - М.: 1981, №6. - С. 157-175; Крадин Н.Н. Вождество: современное состояние и проблемы изучения // Ранние формы политической организации. - М.: 1995. - С. 11-61; Зданович Д.Г. Синташтинское общество: социальные основы «квазигородской» культуры Южного Зауралья эпохи средней бронзы. - Челябинск, 1997. – С.87.

³ Першиц А.И. Вождество. Свод этнографических понятий и терминов // Социально- экономические отношения и соционормативная культура. - М.: 1986. - С. 34-35.

⁴ Першиц А.И. Вождество. Свод этнографических понятий и терминов ... – С. 36.

Сополлитепа ўзининг ички ва ташқи тузилиши, яъни юқори ривожланган фортификациянинг мавжудлиги ва бошқарув аппаратининг йўқлиги, қабрларнинг дифференциал тенгсизлиги, хунармандчиликнинг барча соҳалари ниҳоятда ривожланганлиги Сополлитепада тарихий тараққиётнинг «чифдом» шакли бўлган деган тушунчани беради.

Т.Ш. Ширинов томонидан ўрганилган Жарқўтон шоҳлар саройи битта қурилиш давридан иборат бўлиб, фақат илк Жарқўтон даврида фаолият этган. Илк Жарқўтон даврига оид деб ҳисоблашимизга сабаб, саройнинг ички қисмида кенатаф қабр топилган бўлиб, қабрлар фақат илк Жарқўтон даврида шаҳар ҳудудига қўйилган. Саройнинг «арк» қисмида жойлашганлиги, маҳобатли фортификацияга эгаллиги, маълум бир меъморий ечимда қурилганлиги тадқиқотчига бу иншоотни сарой деб аташга имкон берган.

Бизнинг фикримизча, Бақтрия ва Марғиёнада ўрганилган монументал иншоотларнинг функциясини аниқлашда Европа ва Америка археологларининг фикрларини ҳам келтириб ўтсак мақсадга мувофиқ бўлади. Жумладан, С. Ламберг-Карловский Окс цивилизациясига бағишланган тадқиқотларида ўзига хос фикрга келган. У бронза даврида Бақтрия ва Марғиёнада, илк темир давридан бошлаб эса Хоразмда “khanates” бошқарув усули мавжуд бўлган, деган ғояни ўртага ташлади. Бу ғоянинг асосида обрўли кишилар бошчилигида жамоанинг ривожланишга эришиши ётади. Америкалик тадқиқотчининг фикрича Окс цивилизацияси аҳолиси агрессив бўлиб, ҳудудини доимо бошқа халқлар ери ҳисобига кенгайтириб борган. Энг асосийси бу цивилизацияга юқори ривожланган фортификация характерли бўлиб, қалъа деворлари 5 метр қалинликда, квадрат ва доира шаклидаги буржлар ҳам ўрнатилган. Қалъалар тўғри тўрт бурчак ва доира шаклларида қурилган. Ушбу йирик монументал бинолар – қалъалар шоҳлар яшайдиган қўнимгоҳ, бир неча меъморий биноларни жамлаган ибодатхона, ички сарой ва бошқа меъморчилик ансамбллари ўз ичига олган. Бу йирик ҳимоя бинолари мил.ав. III минг йиллик сўнггида ва II минг йиллик бошида бу ўлкалар колонизация қилинганидан сўнг сув ва ер ресурслари учун қаттиқ

кураш сабабли юзага келган бўлиши мумкин. С. Ламберг-Карловскийнинг фикрича, қалъалар бронза ва илк темир даврида ишлаб чиқаришни, жумладан деҳқончилик ишларини ташкиллаштириш вазифаларини ҳам бажарган¹. У ушбу қалъалар қурилишини Марказий Осиё учун шаҳар-давлатлар тизимини англатадиган модел сифатида таклиф этади.

С. Ламберг-Карловский Бактрия цивилизациясининг пайдо бўлишида чорвачиликнинг ўрни тўғрисида тўхталиб, бой қабрлар, тасвирий санъатдаги туя, эчки, кийикнинг ифодаланиши, мураккаб меъморий қурилмалар чорвадор ва деҳқон қабилаларнинг маданий алоқалари тимсолидир, деб таърифлайди².

Қадимги Бактрия худудларидаги бронза даври маданиятларининг пайдо бўлиши ва бошқарилиши тўғрисида француз археологи П. Амье шундай ёзади: «Ташқи Эрон»нинг тоғли ва чўл воҳаларида Месопотамия ва Сузиананинг таъсирида «кўчманчи» ёки «кўчманчи хунарманд» маданиятлар шаклланган, деҳқончилик маданиятлари билан бақамти чорвадор-хунарманд аҳоли ҳам яшаган. Унинг ёзишича, Даштли 3 каби Бактрия қалъаларининг функцияси карвонсарой ва омборхона вазифасини ўтаган. Бу бинолар чорвадорларнинг аристократияси бўлганлигини ҳам кўрсатади³.

Профессор М. Тоси эса Марказий Осиёда чорвачилик, хунармандчилик ва деҳқончилик бир-бирига уйғун равишда ривожланган, халқаро савдо уларни мувофиқлаштириб турган деб ёзади. У Сополлитепада аёллар қабрларида бой ашёларининг учрашини кўчманчиларга хос бўлган одат деб ҳисоблайди⁴.

Бактрия ва Марғиёнада маданиятларнинг ривожланишида кўчманчи-чорвачиликнинг ўрни тўғрисидаги ушбу фикрлар В.М. Массон ва В.И. Сариянидининг танқидига учраган. Улар мил.ав. III-II минг йилликларда скиф ёки сак каби кўчманчилар эмас, балки тоғ ва чўлларда яшайдиган

¹ Lamberg-Korlovskiy S. The Bronze Age of Baktria // Baktria. An Ancient Oasis Civilizations. - Roma-Venezia, 1989. - P. 17-32.

² Lamberg-Korlovskiy S. The Bronze Age of Baktria ... - P. 26.

³ Amiet P. Elam and Baktria // Baktria. An Ancient Oasis Civilizations. - Roma-Venezia, 1989. - P.137-138.

⁴ Tosi M. The Origins of Early Bactrian Civilization // Baktria. An Ancient Oasis Civilizations. - Roma-Venezia, 1989. - P. 69-71.

чўпонлар тўғрисида гапирса тўғри бўлади, деган фикрга келишган¹. Е.В. Антонованинг фикрича, В.М. Массон ва В.И. Сарианиди юқоридаги тадқиқотчиларни нотўғри танқид қилишган ва чорвадор деганда ўзларининг қалъалари бўлган, деҳқонларнинг қўшнисини тушуниш керак деб ёзади².

Кези келганда қалъасифат монументал биноларнинг функционал вазифасини аниқлашда этнографик маълумотларни келтирсак мақсадга мувофиқ бўлади. Б.В. Андриановнинг маълумотларига қараганда, туркитли кошкийлар аҳолисининг 3\1 қисми ўтроқ, 3\2 қисми кўчманчи ҳаёт кечиради. Улар Лур-Бахтиёр оралиғида кўчманчилик қилади ва қишда йиғилиб келишади. Кошкий кўчманчи-чорвадорларининг доимий қишлайдиган маконлари бўлиб, улар тўғри тўрт бурчак, квадрат шаклли бинолардан иборат. Уйлар девор бўйлаб қурилган ва марказий қисми очиқ майдондан иборатдир³.

Жарқўтон аркнинг жанубий қисмида олиб борилган тадқиқотлар давомида бир хонадан 1370 та суяк қолдиғи топилган бўлиб, улар қўй, эчки ва қора молларга оидлиги аниқланди. Сополли маданияти аҳолисининг чорвачиликни ниҳоятда ривожлантирганлигини бир хонадан олинган суяклар сони ҳам кўрсатади. Бу дегани, П. Амье фикри тўғри, «Ташқи Эрон» аҳолисининг бир қисми чорвадорлар эди, деган хулосани бермайди. Чорва моллари чўпонлар кўмагида боқилган десак, тўғри бўлади. Демак, П Амьенинг Бақтриянинг Даштли 3 каби қалъасифат бинолари чорвадор аҳолининг омборхоналари бўлган, деган фикрини қўллаб бўлмайди.

Бизнинг фикримизча, Жарқўтон “саройи” шаҳарнинг илк даврларида обрўли оиланинг қалъа-қўрғони вазифасини бажарган. С. Ламберг-Карловский таърифлаганидек, қалъалар ишлаб чиқаришни, жамоани бошқариш вазифасини бажарган, аммо том маънодаги сарой эмас эди.

¹ Массон В.М. Протобактрийский блок древневосточных цивилизаций (К выходу книгу: Amiet P. L'age des echanges inter-iraniens 3500-3700 avant J.-C. Paris, 1986) // Информационный бюллетень МАИКЦА Вып.14, М.: 1988; Сарианиди В.И. Amiet P. L'age des echanges inter-iraniens 3500-3700 avant J.-C. Paris,1986 // Информационный бюллетень МАИКЦА Вып.14, М.: 1988. - С. 99-100.

² Антонова Е.В. Контакты Месопатами с восточными землями в IV-III тыс.до н.э // Азия диалог цивилизаций. - С. Петербург, 1996. - С. 197-240.

³ Андрианов Б.В. Неоседлое население мира (Историко-этнографическое исследование). - М.:1985. - С. 150-151.

Фикримизча, Жарқўтон шаҳар-давлатининг асосий бошқаруви «Жарқўтон олов ибодатхонаси»да жойлашган. «Жарқўтон олов ибодатхонаси»ни кўштирноқ ичида ёзишимизнинг маъноси шундаки, №6 тепаликда жойлашган ушбу иншоот нафақат ибодатхона, балки сарой-ибодатхона вазифасини ўтаган. Бу ерда олиб борилган сўнгги йиллардаги тадқиқотлар шуни кўрсатдики, энг аввал бу ерда тўғри тўрт бурчак шаклли, монументал бино - «оқ сарой» бунёд этилган. Бу бинони аниқ ишонч билан сарой деб аташимиз мумкин. Негаки, бу ерда 7x7 метр кўламли қабулхона, унинг атрофи йўлаксимон хоналар, энг асосийси эса саройларга хос меъморий безакларнинг бўлишидир (22-расм). Саройнинг ички хоналари оқ гипс билан сувалишидан ташқари, деворларга от ифодаланган терракот ҳайкалчаларнинг ёпиштирилиши саройларга хос безак усулидир.

Иккинчи қурилиш даврида бу ерда А.А. Асқаров ва Т.Ш. Ширинов томонидан ўрганилган «Жарқўтон олов» ибодатхонаси қурилади, яъни бу ерда 5 метр қалинликдаги мудофаа деворига эга бўлган тўғри тўрт бурчак шаклли сарой-ибодатхона бунёд этилади. Бу бинони сарой-ибодатхона деб аташ маъморий ечим жиҳатидан ва жамоанинг ижтимоий қатламлари жиҳатидан ҳам тўғри келади. Илк синфий муносабатларнинг шаклланиши даврида ҳукмдорлар ва қоҳинлар алоҳида ижтимоий гуруҳлар сифатида бўлинмаганлигини инобатга олсак, биз чиқарган хулоса тарихий эканлиги кўринади.

Ш. 5. 3. Жарқўтон аҳолисининг диний қарашлари тўғрисида янги маълумотлар.

Жарқўтон олов ибодатхонасининг очилиши муносабати билан бронза даврида Бактрия аҳолисининг диний қарашлари тўғрисида А.А. Асқаров ва Т.Ш. Шириновнинг бир қатор илмий мақолалари ва монографиялари эълон қилинди¹. Уларнинг умумий фикрларига кўра, Жарқўтон олов ибодатхонаси

¹ Askarov A., Shirinov T. Le temple du feu de Dzarkutan, le plus ancien centre cultuel de la Baktriane septentrionale // Histoire et cultes de L'Asie Centrale preislamique. Actes du Colloque international du CNRS. - Paris, 1991, - P.129-136.

марказий ибодатхона бўлиб, бутун воҳа аҳолисининг диний маркази вазифасини бажарган. Диний марказнинг характерини эса илк зардуштийлик ибодатхонаси деб аташган. Улар ибодатхонанинг зардуштийлик характерини очиб берадиган бир қатор фактлар келтирган. Булар алтарлар, илоҳий кудуқлар, илоҳий кулхоналар каби ашъвий манбалар бўлиб, шу манбалар асосида Бактрияда сўнгги бронза даврида илк зардуштийлик динининг тарқалганлигини исботлашга ҳаракат қилишган. Кейинги йилларда БМАК (Бактрия - Марғиёна археологик комплекси) ҳудудида сўнгги бронза даврида илк зардуштийликнинг тарқалганлигини В.И. Сарияниди ҳам ёзмоқда¹. Шуни ҳам айтиш керакки, Г. Ноъли бу ғояга қарши чиқиб, В.И. Сарияниди Бактрия ва Марғиёнада қанча янгиликлар қилишидан қатъий назар, зардуштийлик муаммосини ҳал қила олмайди деб ҳисоблайди².

Илк давлатларнинг шаклланиши билан диннинг ҳам марказлашув жараёни кечиши табиий ҳол, албатта. Кейинги йилларда Жарқўтон ёдгорлигида олиб борилаётган тадқиқотлар натижаси шуни кўрсатмоқдаки, марказлашаётган ягона дин билан бир қаторда диний қарашларнинг бошқа кўринишлари ҳам сақланиб қолганлигини ашъвий манбалар асосида кузатишга муваффақ бўлинди. Шундай қарашлардан бири зоолатрик диний қарашлардир.

Жарқўтон аҳолисининг зоолатрик диний қарашлари янги манбалар асосида кузатилмоқда. Илк синфий муносабатлар ва илк давлатларнинг шаклланиши даврида жамиятда ягона худолик шаклланиб бориши билан бирга бошқа диний қарашлар ҳам сақланиб қолаверган. Қадимги Шарқ тарихига эътибор берадиган бўлсак, кўп худоликлар орасидан ягона ҳукмрон худолик ажралиб чиққан. Ушбу худолик бутун жамоа, қолаверса, бутун жамият худолигига айланиб борган. Унга хизмат қилувчи диндорлар ва ибодатхоналар вужудга келган. Ягона худолик шаклланиб бораётганда эски дин кўринишлари, жумладан тотемлар сақланиб қолаверган. Гоҳида ушбу

¹ Sarianidi V. Margiana and Protozoroastrism. - Athens, 1998. - P. 241.

² Gnoli G. Zoroaster in History (Biennial Yarshater Lecture Series, 2) // Bibliotheca Persica Press. - New York, 2000. - P.228.

туйғу ривожланиб, алоҳида ҳайвонларга, тотемларга сиғинишнинг зоолатрия ёки теротеизмнинг (ҳайвонларга сиғиниш) сақланишига олиб келган. Бу ҳолат умумий тарихий жараён бўлиб, Мисрда цивилизациянинг юксак ривожланганлигига қарамай, зоолатрия диний қарашлар сифатида сақланиб қолаверган. З.П. Соколова тадқиқотларига қараганда, ҳар бир қадимги миср «ном» типигаги давлатлар аҳолисининг ўз топинадиган ҳайвонлари бўлганлиги кузатилган¹, якка худоликка интилиш бўлмаган ҳудудларда зоолатрия одатлари кенг ва узок давом этади.

Маълумки, ҳайвонот олами уч турга бўлинади: ер ости, усти ва осмон ҳайвонлари. Ҳамма ҳайвонлар ҳам зоолатрик диний қарашларга асос бўла олмаслиги ҳам табиий ҳол, албатта. Жарқўтон мисолида зоолатрик диний қарашларни терракот ҳайкалчалар мисолида кузатишимиз мумкин. Маълумки, терракот ҳайкалчалар ўша замон кишилариининг идеологик қарашларини ўзида мужассам этади. Жарқўтон ёдгорлигидан сигир (хўкиз), туя каби ҳайвонлар шаклида ифодаланган терракот ҳайкалчалар, муҳрларда тасвирланган илонлар, бургутлар каби ҳайвонлар борки, бу топилмалар асосида Жарқўтон аҳолисининг зоолатрик қарашларини аниқлашимиз мумкин (32-расм, 2).

Сигир ибтидоий тасвирий санъатда ҳам кенг тарқалган лавҳалардан бири ҳисобланади. Унинг тарқалиш географияси ҳам жуда кенг².

Сигир уй ҳайвони бўлиб, инсонлар онгида оила тўкин-сочинлигини таъминловчи илоҳий ҳайвон тури сифатида ифодаланади. Сигирнинг зоолатрик дин характерини олганлигини «Авеста» маълумотлари бўйича ҳам кузатиш мумкин. Ҳайвонот (сигир) илк маротаба Ахурамазда томонидан Арьянам Вайджода яратилган. Илоҳий Даити дарёсининг ўнг қирғоғида ой сингари ёрқин оқ хўкиз бунёд бўлади³. Ҳайвон (хўкиз) ўлганда Геус Урваннинг ўнг қўлига йиқилади. Ҳайвоннинг танасидан руҳи чиқиб дейди:

¹ Соколова З.П. Культ животных в регигиях. - М.: 1972. - С. 149.

² Хлопин И.Н. Образ быка у первобытных земледельцев Средней Азии // Древний Восток и мировая культура. - М.: 1981. - С. 26-30.

³ «Авеста», Бундахишна, VI

«...Ахура Mazda ғояси билан суғорилганман»¹. Ҳайвоннинг танасидан тасаввур қилиб бўлмас даражада илоҳият содир бўлади. Ҳайвон ўлиб мияси тўкилган жойдан 55 та захарли қора кучлар ва 12 та кўринишдаги доривор ўсимликлар ўсиб чиқади. Шохларидан мевали дарахтлар, бурнидан пиёзсимон ўсимликлар, қонидан узум новдалари ўсиб чиқади². Шуларнинг барчаси ҳайвонот дунёсидан (сигирдан) яратилган ва сўнг ой ва қуёш нуридани баҳраманд бўлган³. Даставвал эркак ва урғочи бузоқ, сўнг барча турдаги ҳайвонлар жуфт-жуфт бўлиб яралган⁴.

Ахурамазда Даити дарёсининг ўнг томонида инсонни яратди, яъни Гайомартни⁵. Ҳайвондан (сигир) сўнг Гайомарт ҳам ўлди ва Геус Урваннинг чап қўлига йиқилди⁶. У ўлиш давомида оилани яратди. Бу оилалар қуёшнинг айланиши натижасида покланди. 40 йилдан сўнг биринчи одамлар ва ер ўсиб чиқди. Ахурамазда уларга уқтирди: «...Инсон бўлинглар, жаҳоннинг онаси бўлинглар»⁷. Шундай қилиб ой шохли ҳайвонот олами билан, қуёш эса инсон билан илоҳийлашади.

Яна бир зоолатрик ҳайвонлардан бири «Бақтрияликлар туяси» деб ном олган икки ўрқачли туядир (32-расм, 5). У Қадимги Шарқ тасвирий санъати ва глиптикасида кенг ўрин олган. Албатта, Персополдаги Ападан қояларида ифодаланган ва Амударё хазинасидаги икки ўрқачли олтин туя ўз ифодаси ва мазмуни билан бир-биридан фарқ қилади⁸.

Марғиёна ва Шарқий Эронда бронза даврида туя тасвирлари ифодаланган муҳрлар ва терракот ҳайкаллар кенг тарқалган⁹. Остеологик манбалар асосида Андронов маданиятида мил.ав. XV-XIII асрларда туянинг

¹ Justi F. Der Bundehesch. Lpz., 1868, 1-20.

² «Авеста», Бундахишна, XIV

³ «Авеста», Бундахишна, X

⁴ «Авеста», Бундахишна, XV.

⁵ Тревер К.В. Гопат-шах - Царь-пастух // ТОВЭ. Т.2, 1940.

⁶ «Авеста», Бундахишна, IV

⁷ «Авеста», Бундахишна, XV.

⁸ Зеймаль Е.В. Амударьинский клад. Каталог выставки. - Л., 1979. - С. 58, 98; Girshman R. Perse. - Paris, 1963. - P.163.

⁹ Сарияниди В.И. Протозороастрийский храм в Маргиане и проблема возникновения зороастризма // ВДИ. - М.: 1989. №1. - С. 152.

тарқалганлиги исботланган¹. А.К. Акишев маълумотларига қараганда Хан даврида Хитойга икки ўрқачли туяни ғарб кўчманчилари олиб борган². Бу маълумотлар бронза даврида икки ўрқачли туя асосий транспорт воситаси сифатида кенг тарқалганлигидан дарак беради. В.В. Ивановнинг изланишларига қараганда икки ўрқачли туя мил.ав. III-II минг йилликларда Марказий Осиёда хонакилаштирилган ва мил.ав. II минг йилликда Месопотамиягача борган³.

Икки ўрқачли туянинг хонакилаштирилиши ва тарқалиши бошқа муаммо, аммо унинг илоҳий ҳайвон бўлганлиги, зоолатрик характер кашф этганлигини қандай биламиз? Унинг терракот ҳайкал сифатида ифодаланиши биринчи кўриниши бўлса, «Авеста»да у «кучли», «баджаҳл» ҳайвон сифатида тилга олинади. Учинчи ва энг асосий исботи эса зардуштийлик динининг асосчиси исмида туянинг қўлланишидир. «Zaraoustra» даги «ustra» сўзи туяни англатиши бу ҳайвоннинг илоҳийлик белгисидир.

Аждодлар руҳига сиғиниш алоҳида дин тури сифатида мавжудлиги ҳам фанда аллақачон исботланган⁴. У универсал бўлмаслигидан ташқари ибтидоий ҳам эмас. У тарихий тараққиётнинг патриархал уруғчилик босқичига хос. «Ўлган ота-боболар ва уруғ бошлиқларининг руҳи авлодларни доимо бало-қазолардан сақлайди», деган тушунчалар ушбу ибодат турининг моҳияти ҳисобланади. «Руҳ доимо тирик, у одамзотни қўллаб-қувватлайди» тушунчаси ушбу ибодат турининг мавжудлиги асосидир.

Фикримизча, бу дин турини тотемизм билан адаштирмаслик керак. Тотемистик истак бошқа, ҳақиқий авлодлар руҳига сиғиниш бошқа. Тотемистик сиғиниш кўр-кўрона, табиат сирларини яхши тушунмаслик натижасида пайдо бўлган бўлса, авлодлар руҳига сиғиниш онгли равишда,

¹ Кузмина Е.Е. Древнейшая фигурка верблюда из Оренбургской области и проблема домастикации бактрианов // СА. 1963. №2. - С. 39.

² Акишев К.А. Образ верблюда в легендах Центральной Азии // Этнография народов Сибири. - Новосибирск, 1984. - С. 71.

³ Иванов В.В. О соотношении археологических, лингвистических и культурно-семиотических реконструкций. На материале комплекса Тоголок-21 // ВДИ. - М.: 1989. №2. - С. 173.

⁴ Токаров С.А. Ранние формы религии. - М.:1990. - С. 255.

аждодларини соғиниш, уларнинг мададларига руҳий таяниш истагида пайдо бўлган. Яна шуни ҳам айтиш лозимки, авлодлар руҳига сиғиниш ҳақиқий синфий жамият даврида ҳам сақланиб қолаверади. Бу дин турига кўра, уруғ, қабила бошлиқлари, оила бошлиқлари катта обрўга эга бўлади. Улар ўлганда ҳам «руҳлари авлодларини қўллаб туради». Шунинг учун уларнинг руҳларига ҳайкаллар ясаш ва уларга топиниш давом этаверади.

3. 5. 3. 1 - жадвал

Аждодлар руҳига ибодат турининг мавжудлиги асоси

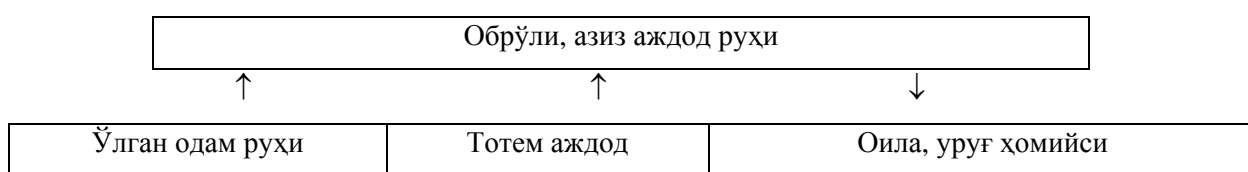

Бу ерда ўлган одам руҳи антропоморф ҳайкалларда ифодаланиб, уларнинг руҳлари инсонни ҳаётда қўллаши, умуман ҳаётга, инсон руҳига яқинлиги билан характерланади. Тотем аждод руҳи эса ярим мифик характерда бўлиб, инсон онгидан ўчган, унутилган образлар қиёфасида намоён бўлади. Оила, уруғ ҳомийси эса оила, бутун жамоа, уруғнинг ҳимоячиси сифатида гавдаланиб, улар ҳаётлик чоғларида жамоага энг кўп хизмати сингган, обрўли инсонлар руҳлари бўлиб, уларнинг руҳларига атаб ҳар хил маросимлар ўтказиш, қимматбаҳо ашёлардан ҳайкаллар ясаш каби удумлар билан эшлаш, хаттоки худолар даражасига кўтарилиши ҳам мумкин.

Жарқўтонда аждодлар руҳига ибодат қилиш каби дин турининг мавжуд бўлганлигини бу ердан топилган, лойдан ясалган иккита эмбрион шаклли, иккиқат аёлнинг қорин қисми ва ўлган эркак кишининг бюст ҳайкали мисолида кузатиш мумкин (20-21-расмлар). Бу топилмалар оддий патриархал оила яшаган уй ўрнидан топилган бўлиб, қазишма аркнинг жанубий қисмида жойлашган. Топилмалар бир жойдан хона поли устидаги маданий қатламдан олинди. Топилмаларнинг ҳаммаси яхши қорилган лойдан ясалган, аммо хумдонда пиширилмаган. Эмбрион деб мушоҳада қилинаётган лой массаси думалоқ шаклда бўлиб, улар иккита. Биринчиси кичикроқ ҳажмда (D- 7 см),

атрофи қизил бўёқ билан бўялган, иккинчиси эса бироз каттароқ бўлиб, ташқи тарафидан инсон кўзи ва қулоғи қора ранг билан чизилган, лой массанинг ўзи эса қизил ранг билан бўялган.

Аёл кишининг қорни, унинг ҳомиладорлигини англатиш учун бўрттириб, думалоқ қилиб ишланган. Сақланиб қолган икки кўли эса қорни устига қўйилган ҳолатда ифодаланган. Икки кўли билан қорни ўртасида иккита илоннинг ҳаракатланиб бораётган ҳолати ифодаланган. Қорин ва кўлнинг айрим жойлари қизил бўёқ билан бўялган.

Эркак кишининг бюст-ҳайкали тўлиқ сақланган. Унинг сочи, соқол ва мўйлаблари қора рангда тасвирланган. Ёноқлари қизил рангда. Қирра бурун, шалпанг қулоқ, оғзи очик, кўзлари эса юмуқ ҳолатда ифодаланган. Оғзи очик ва кўзларининг юмуқлигини инобатга олиб, ушбу ҳайкалда ўлган киши ифодаланган деб ҳисоблаш мумкин ва аждодлар руҳининг ҳомиладор аёли ва у дунёга келтириши кутилаётган болаларини бало-қазолардан сақлашининг, яъни аждодлар руҳи дин сифатида ифодаланишининг археологик кузатилиши деб ҳисоблаймиз. Ҳомиладор аёл қорин қисмининг айрим қисмлари қизил рангга бўялиши, кўл билан қорин оралиғида илонларнинг ифодаланиши нариги дунё тушунчасини беради. Маълумки, мифологияда қизил ранг қонни, илон эса ер ости худолигини белгилайди. Шу азоб-уқубатлардан ҳомиладор аёли фикримизча, «аждодлар руҳи кутқара олиши мумкин».

Ушбу топилманинг бошқа тушунчасини ҳам айтиб ўтиш мумкин. Иккинчи фикр фалсафий қараш бўлиб, дунёнинг пайдо бўлиши, унинг доимийлигини кўрсатувчи, диний қарашларга нисбатан ҳаётий манзарани тасвир этиш ғояси ётган кўринади. Ўлган одам → ҳомиладор аёл → инсон сифатида шаклланган эмбрион → инсон сифатида шаклланаётган эмбрион. Қон ва илонлар тасвири эса бу ерда ҳам «қора куч»лар сифатида намоён бўлади.

Ш. 5. 4. Сополли маданиятининг пиктографик белги-ёзувлари.

Ёзув - илк цивилизацияларнинг асосий белгиси ҳисобланади. Айрим олимлар, цивилизациянинг белгиси деб, ёзувнинг пайдо бўлишини асос қилиб олсалар¹, бошқалари шаҳарларнинг пайдо бўлиши, ёзув ва ибодатхоналарни цивилизация белгилари деб ҳисоблайдилар². К. Ренфрью эса жамоанинг ижтимоий табақаларга бўлиниши, ривожланган ҳунармандчилик, шаҳар, ёзув ва ибодатхоналарнинг бўлишини цивилизациянинг асосий белгилари деб ҳисоблайди³. Албатта, синфий муносабатларнинг пайдо бўлишида ижтимоий - иқтисодий масалани бош ўринга қўювчилар кўпчиликти ташкил этади⁴.

Албатта, жуда кўплаб тадқиқотчилар ёзувни илк шаҳарларнинг ва цивилизацияларнинг асосий белгиларидан бири деб ҳисоблайдилар⁵, бу борада Т.Ш. Ширинов янги фикр билан чиқди. У «... урф - одатларга тамомила бўйсунувчи, оғзаки ижод ривожланган, давлат бошқаруви эса кам тараққий этган жамоаларда ёзувнинг бўлишини илк шаҳарларнинг иккинчи даражали белгилари деб ҳисоблайдилар⁶.

Бизнинг фикримизча, илк шаҳарлар, шаҳарлар билан бир тарихий жараёнда вужудга келадиган илк давлатлар бошланғич ёзув усули, яъни инсон ўз фикрини ифода этишисиз давлатнинг ҳам вужудга келиши мумкин эмас. Бойликнинг ошиши санокқа, хўжаликни бошқариш жараёнининг мураккаблашиши эса ёзувга эҳтиёж туғдиради.

¹ Gelb I.J. The function of language in the cultural process of expansion of Mesopotamian society // City Invincible, and Oriental institute Symposium, 1960.

² Klackhohn C. The moral order in the expanding societi // City Invincible, and Oriental institute Symposium, 1960, - P.400

³ Renfrew C. The emergence of civilization: The Cuclades and the Aegean in the third millennium B.C. - London, 1972, - P.3.

⁴ Массон В.М. Становление раннеклассового общества на Древнем Востоке // ВИ, 1967, №5. - С. 82-94; Массон В.М. Экономические предпосылки сложения классового общества // Ленинские идеи в изучении истории первобытного общества, рабавладения и феодализма. - М.: Наука, 1970. - С. 58-75; Массон В.М. Экономический и социальный строй древних обществ. - Л., Наука, 1976; Массон В.М. Формирование раннеклассовых обществ и вопросы типологии древних цивилизаций // Древний Восток и античный мир. - М.: МГУ, 1980. - С.12-40; Массон В.М. Основные направления культурно-исторического процесса // Становление производства в эпоху энеолита и бронзы. М. Наука, 1981. - С. 35-48.

⁵ Childe V.G. The urban revolution // Towh planning Review. Vol. 21. 1950, - P.9-16; Гуляев В.И. Города государства Мая. (Структура и функции города в раннеклассовом обществе). - М.: 1979. - С. 19.

⁶ Аскарлов А.А, Ширинов Т.Ш. Ранняя городская культура на юге Средней Азии ... - С.27.

Қадимги Шарқ тарихига эътибор берайлик. Месопотамияда - энг қадимги шаҳар-давлат Шумерда мил.ав. IV-III минг йилликларда ёзув энг аввал расм, сўнг миҳсимон белгилар кўринишида пайдо бўлган. Мил.ав. III минг йиллик сўнггида Миср иероглификаси пайдо бўлиши билан ягона Миср шоҳлиги вужудга келган¹.

Инсоният тарихида ҳарфларга асосланган ёзувга мил.ав. II минг йиллик сўнггида финикияликлар асос солган. Шу ёзув асосида оромий, грек алфавитлари пайдо бўлган². Ўрта Осиёда ҳам араб ёзувига қадар юнон, хитой, оромий ёзуви асосида пайдо бўлган қадимги бахтарий, хоразмий, сўғдий ёзувлари бўлганлиги эътироф этилади³.

Э.В. Ртвеладзенинг фикрига қараганда, Ўрта Осиё ёзув пайдо бўлган ҳудудга кирмайди. Ҳақиқатан ҳам ҳозирги кунгача бўлган археологик манбалар бу ҳақда ёзишга имкон бермай келди. Қадимги Хоразмда жойлашган Катта Айбуйир қалъа ёдгорлигидан топилган, мил.ав. VI-V асрларга оид хумда битилган қисқа оромий ёзуви энг қадимги ёзув ҳисобланади⁴. Қўй Қирилган Қалъа, Амударё хазинасидан ҳам оромий ёзувида битилган хатлар топилган⁵.

Сўнгги йилларда Ўзбекистон ҳудудида ёзувнинг пайдо бўлиши хусусида Сополли маданияти ёдгорликларидан янги маълумотлар тўпланди. Ушбу диссертацияда шу маълумотлар Сизнинг эътиборингизга ҳавола этилаётир. Зеро, Сополли маданиятини Ўзбекистон ҳудудидаги энг қадимги цивилизация ўчоғи деб эътироф этилаяптими⁶, демак Сополли маданиятининг ёзуви тўғрисида ҳам мавжуд манбалар асосида фикр юритиш лозим бўлади.

¹ История древнего мира. Часть I. – М.: 1983. – С. 148.

² Ртвеладзе Э.В, Саидов А.Х, Абдуллаев Е.В. Очерки по истории цивилизации древнего Узбекистана: государственность и право. - Ташкент, 2000.

³ Ртвеладзе Э.В, Саидов А.Х, Абдуллаев Е.В. Очерки по истории цивилизации ... - С. 89-124.

⁴ Мамбетуллаев М. Хум с городище Айбуйир-кала с древнейшей надписью в Средней Азии // Вестник Каракалпакского филиала АН Уз ССР. 1979. №1. - С. 46-48.

⁵ Зеймаль Е.В. Амударьинский клад. Каталог выставки. - Л., 1979.

⁶ Аскарлов А.А. Древнеземледельческая культура эпохи бронзы юга Узбекистана ... С. 117; Аскарлов А.А, Ширинов Т.Ш. Ранняя городская культура ... С.168.

Маълумки, Сополлитепа сополларига битилган белгиларни А.А. Асқаров жамлаб чоп қилган¹, лекин бу белгиларнинг ёзув эканлиги хусусида муаллиф фикр билдирмайди. Бу белгилар асосан хум, кўза каби идишларнинг энг кўринадиган жойларида битилган. Бу белгилар сопол идишлар ясалгандан сўнг, лойлик пайтида чизилган, шундан сўнг идишлар ангобланган ва пиширилган. Пиктографик ёзувлар деб эътироф этилаётган ушбу белгиларни Сополли маданиятининг хронологик даври асосида ёритишни методик жиҳатдан тўғри деб ҳисоблаймиз, негаки идишларда ифодаланган белгилар сони ва шаклининг ўсиб ёки камайиб бораётганлигини кузатиш ҳам муҳим илмий жараён ҳисобланади.

Сополлитепа ёдгорлиги сополларида 29 та белги чизилган идишлар топилган. Уларни академик А.А. Асқаров шаклларида қараб 8 та гуруҳга ажратган². Биринчи гуруҳ белгилар ярим ой шаклида бўлиб, шу сингари 4 та белги топилган. Иккинчи гуруҳ белгилар тортилган камон шаклида бўлиб, шу белги марказига перпендикуляр тўғри чизиқ тортилган. Сополлитепадан худди шундай 5 та шакл-белги топилганлиги қайд этилган. Учинчи гуруҳ белгилар параллел икки чизиқдан иборат бўлиб, уларнинг сони 6 та. Фақат биттасида параллел иккита чизиқни марказидан бирлаштирувчи учинчи тўғри чизиқ чизилган, натижада «Н» ҳарфи кўринишидаги белги ҳосил бўлган. Тўртинчи гуруҳ белгилар хоч шаклида бўлиб, ҳаммаси бўлиб тўртта шундай белги топилган. Бешинчи гуруҳ белги битта идишда ифодаланган бўлиб, иккита айланани бирлаштирувчи тўғри чизиқдан иборат. Ушбу белгини «арава» кўриниши деб талқин қилиш мумкин, чунки Ўрта Осиё қоя тош суратларида арава худди шу кўринишда тасвирланган³. Олтинчи гуруҳ белгилар шакл жиҳатидан биринчи гуруҳ, яъни ярим ой кўринишидаги белгиларга ўхшайди, лекин ниҳоятда кўп букилган ҳолатда тасвирланган (4 та). Еттинчи гуруҳ белгилар «А» ҳарфини эслатади, учта худди шундай белги

¹ Асқаров А.А. Сапаллитепа ... - Табл. 31.

² Асқаров А.А. Сапаллитепа ... - Табл.31.

³ Хужаназаров М. Наскальные изображения Ходжакента и Каракияся.- Самарканд, 1996. – С. 98.

топилган. Саккизинчи гуруҳ илон шаклини эслатувчи белгилар бўлиб, иккитасида илон тасвирига монанд тасвир ифодаланган.

Сополларда ифодаланган ушбу белгиларнинг қандай фикрни ифодалаганлигини айтиш қийин, бу борада тадқиқотчиларнинг ягона бир фикрга келишлари ҳам мушкул иш. Ҳозирча бу борада тўхталмайлик-да, белгиларнинг вазифаси хусусида, яъни улар илк ёзувми ёки бошқа вазифани бажарганми? деган саволга ечим топайлик. Бу борада учта фикрни билдириш мумкин. Биринчи фикр шундан иборатки, бу белгиларни кулолларнинг уста белгиси деб айтиш мумкин. Аммо, бу фикрга қарши талайгина далиллар мавжуд. Бу далиллар шундан иборатки, мавжуд белгилар маълум бир шаклли идишларда чизилган, холос (хум, кўза, қасноқ-подставка). Сополли маданиятига энг кўп характерли бўлган ваза, қадах, банка сингари идишларнинг бирортасида белгилар учрамайди. Яна шуни айтиб ўтиш жоизки, белгилар жуда кам сонли идишларда чизилган. Сополлитепа ёдгорлигининг тўлиқ қазиб очилганлиги ва минглаб сопол идишлар топилганлиги ва фақат 29 та белги чизилган идишнинг учраши кулолларнинг ясаган идишларига белги қўйиш одат бўлмаганлигидан далолат беради. Бу белгиларнинг кулол белгиси эмаслигига яна бир далил - худди шу шаклдаги белгиларнинг тарқалиш географияси жуда кенг, яъни Жанубий Туркманистон, Шимолий Афғонистон, Марказий Эрон, Ҳиндистон худудлари бронза даври ёдгорликларида ҳам худди шундай белгилар сополларда чизилганлиги кузатилган¹. Сополлитепадан топилган мунчоқ-туморларда² ҳам худди шу шаклларда чизилган белгиларнинг топилиши бу белгиларнинг кулолларнинг уста белгилари эмаслигини тасдиқлайди.

Ушбу белгиларнинг вазифаси хусусида гап кетганда патриархал оилаларнинг тотем белгиси деган иккинчи фикрни ҳам айтиш мумкин. Бу фикрга хизмат қиладиган қандай далилларни келтириш мумкин? Маълумки, Сополлитепа ёдгорлигида 8 та маҳалла жойлашганлиги кузатилган³.

¹ Сарияниди В.И. Бактрия в эпоху бронзы // СА. 4. 1974. - С.49-71; Ali Nakemi. Sahdad. - Roma, 1977. -Р. 341.

² Аскарлов А.А. Сапаллитепа ... - Табл.30.

³ Аскарлов А.А. Древнеземледельческая культура эпохи бронзы ... - С. 13-37.

Юқорида эслаб ўтганимиздек, А.А. Асқаров топилган жами 29 та белгини шаклларига қараб 8 та типга ажратган. Демак, ҳар бир жамоанинг ўз тотем-белгиси бўлган деган тушунчани айтиш мумкин. Бундан ташқари туморларда ушбу белгиларнинг учраши ҳам тотем-белги эканлигини кўрсатувчи далил деб ҳисоблаш мумкин, лекин бу фикрга қарши бир далил бор. Яъни, худди шундай белгилар бронза даврига оид жуда кўплаб илк шаҳар сополларида учраши Сополлитепа патриархал оилаларининг тотем белгиси деган фикрга қарши далиллардир.

Сополларда чизилган ушбу белгиларни албатта пиктографик ёзув деб аташ ҳақиқатга яқин. Негаки, Қадимги Шарқ тарихига эътибор берадиган бўлсак ёзувлар, яъни ҳарфли ёзувларнинг пайдо бўлишига қадар бир неча босқичларни босиб ўтган. Юқорида эслаб ўтганимиздек, энг қадимги ёзувлар расм кўринишида бўлиб, инсонлар ўз фикрини ҳар хил расм ва белгилар ёрдамида ифодалаган. Сополлитепа ва Жарқўтон сополларида учрайдиган белгиларни худди шундай ёзув усули деб аташ мумкин. Бу фикрни қуйидаги археологик далиллар ёрдамида исботлаш мумкин. Биринчидан улар ниҳоятда кам учрайди, иккинчидан ушбу тасвирларнинг тарқалиш географияси анча кенг, яъни Сополли маданиятига турдош бўлган Қадимги Шарқ илк шаҳар маданиятлари тарқалган ҳудудларга ҳос бўлган одат. Агар, кулолларнинг уста белгиси дейилганда, ҳар бир ёдгорликда ушбу белгиларнинг ўзига хослик анъаналари сақланган бўлиши лозим эди. Сополлитепа патриархал оилаларининг тотем белгиси деб аталса тарқалиш географияси бунчалик кенг бўлмаслиги лозим эди. Ҳар бир ёдгорликларга оид патриархал оилаларнинг бошқа жойларда учрамайдиган ўзига хос белгилари бўлиши лозим. Демак, Сополлитепа кулолчилигида учрайдиган бу белгиларни пиктографик белги деб аташ ҳақиқатга яқин ва бу белгиларнинг ривожланиш босқичини Жарқўтон ёдгорлиги сополларида учрайдиган белги-ёзув асосида кузатишимиз мумкин.

Жарқўтон даврига келиб, сополларда ифодаланган пиктографик белги-ёзувларнинг такомиллашганлигини кузатиш мумкин. Бу даврда ҳам

пиктографик белги Сополли давридаги сингари маълум бир сопол идишларда, яъни хумлар, кўзалар ва қасқонларда(подставка) учрайди. Бугунги кунгача Жарқўтон даврига оид сополларда 52 хил белги-ёзув битилганлиги аниқланди. Айрим белгилар сополларда 2-3 мартадан учраса, жуда кўп белгилар бир марта чизилган ва шаклан бошқа қайтарилмайди (33-34-35-расмлар).

Сополли давридаги белгилар сингари Жарқўтон даври пиктографик белги - ёзувларини шаклига қараб гуруҳларга ажратишнинг иложи бўлмайди, негаки улар шаклан турлича ва такрорланмасдир. Сополли даврида битта белги доимо алоҳида ифодаланган бўлса, Жарқўтон даврига келиб, ҳар хил шаклларнинг бирга ифодаланиши кузатилади (35-расм. 7, 10, 11, 13, 17, 21, 26, 27, 30, 31, 33, 34, 35, 37, 40, 41, 42, 43). Пиктографик шаклларнинг бирга ифодаланиши ёзувнинг давр жиҳатидан такомиллашуви жараёнини кўрсатувчи аломатдир.

Жарқўтон даври пиктографик белги-ёзувлари орасида хоч энг кўп учрайдиган белги ҳисобланади. Хоч нафақат сополларда, балки, Сополлитепа ва Жарқўтон тумор ва муҳрларида ҳам кенг тарқалган¹. Сополли даври пиктографик белги-ёзувларида хоч доимо алоҳида учраса, Жарқўтон даврига келиб хоч алоҳида учраши билан бирга (35-расм, 7), ярим ой шакли ичида (35-расм, 17), айлана шакли ичида (35-расм, 20) учраши билан биргаликда хочга қўшимча чизиқларнинг бўлиши ҳам характерлидир (35-расм, 30). Бу жараён хоч белгисидан пиктографик ёзув сифатида фойдаланишда кенг қўлланилганлигидан дарак беради.

Қадимги Шарқ илк шаҳарларининг иқтисодий аҳволи асосан деҳқончилик билан боғлиқ бўлган. Шундай экан, омоч ёрдамида ерни ҳайдашни ифодалаш пиктографик белги-ёзувда ифодаланиши кутилган сюжетлардан бири ҳисобланади. Худди шундай ифода Жарқўтон пиктографик белгиларида ҳам кузатилади (35-расм, 11). Бу белгиларнинг

хақиқатдан ҳам омоч эканлигини Миср пиктографиясида ифодаланган омоч тасвирдан билса ҳам бўлади¹.

Маълумки, бронза даврида илк механикага асос солинган. Кулолчилик чархининг, араванинг кашф этилиши бунга мисол бўлади. Шундай экан, арава илк айланма механизмининг ҳам пиктографик белгиларда ифодаланиши кутилган ҳол деб ўйлаймиз ва Жарқўтон сополларида учрайдиган айлана ва айлана ичида чизилган, ўзаро марказда кесишувчи чизиқларни арава ғилдираги деб ҳисоблаш мумкин (35-расм, 13).

Жарқўтон қабрларида бронзадан ясалган «нарвон» нусхасининг (вотывний предмет) учраши жуда кўп мартаба кузатилган². Тадқиқотчилар «нарвон» нусхасининг қабрларда учрашини нариги дунёга ўтиш ёки анимистик тушунчалар билан боғлайдилар³. Жарқўтон пиктографик белги-ёзувларида ҳам «нарвон»нинг ифодаланиши кузатилади (35-расм, 22, 25). Шунини таъкидлаб ўтиш жоизки, Марказий Эронда жойлашган Шахдод ёдгорлиги пиктографик ёзувлари орасида ҳам «нарвон» тасвири туширилган ифодали ёзувнинг учраши Ўрта Осиё ва Эрон пиктографик ёзувларидаги параллелликлар хусусида гапиришга имкон яратади⁴. Умуман Шахдод ёдгорлиги сополларида пиктографик белги-ёзувнинг анча ривожланганлигини кузатиш мумкин. У ерда 333 та белги алоҳида ифодаланганлиги, 273 та пиктографик ёзувда эса белгиларнинг уйғунлашганлигини - бир жойда ёзилганлигини айтиб ўтиш лозим. Шахдод ёдгорлигидан топилган, сополларда битилган белгилар профессор Али Ҳакими томонидан пиктографик ёзув сифатида эътироф этилган⁵.

Хараппа маданиятида ҳам пиктографик ёзувлар аниқланган ва С. Лангдон ва Э. Маккейлар томонидан ўрганилган. Уларнинг фикрича, Ҳинд браҳма ёзуви айнан мана шу пиктографик белги-ёзувлар асосида вужудга

¹ Salonen A. Agricultura Mesopotamica: Annales Asademiae Scientiarum Fennicae-Series. B 149. - Helsinki, 1968.

² Аскарлов А.А. Древнеземледельческая культура эпохи бронзы ... - Табл.31; Аскарлов А.А, Абдуллаев Б.Н. Джаркутан ... - Табл. XLV, 15.

³ Аскарлов А.А, Абдуллаев Б.Н. Джаркутан ... - С. 46.

⁴ Ali Hakemi. Sahdad ... - P. 665.

⁵ Ali Hakemi. Sahdad ... - P.665-688.

келган¹. Биз Жарқўтон пиктографик ёзувларини бирон бир алифбога асос бўлган деган фикрдан йироқмиз, негаки бу белгиларнинг ривожланиш босқичларини ҳозирча ашёвий манбалар асосида кузатишнинг иложи йўқ. Сополли маданиятининг сўнгги - Кўзали, Мўлали босқичлари сополларида бирорта ҳам белги чизилмаган. Бу ҳолат Сополли маданияти пиктографик ёзув усулининг унутилганлигидан, даврий жиҳатдан ривожланмаганлигидан далолат беради. Сополли маданияти пиктографик белги-ёзувларининг Жанубий Туркменистон, Марказий Эрон, Ҳиндистонда тарқалган пиктографик ёзувлар билан бир хиллилиги ёки ўхшашлиги ўша халқлар билан жуда яқин маданий алоқада бўлганлигидан далолат беради.

Ш. 5. 5. Сополли маданияти муҳрлари.

Муҳрлар – шахсий мулкнинг шаклланишини кузатишда, давлатчилик тарихини ўрганишда асосий археологик манбалардан бири ҳисобланади. У жамият тараққиётининг маълум бир босқичида, яъни энеолит даврида пайдо бўлади². Илк муҳрларда геометрик тасвирлар ифодаланган бўлса, хусусий мулк ва давлатларнинг пайдо бўлиши билан муҳрларда ифодаланган тасвирлар мазмун жиҳатидан орта боради. Эрон, Афғонистон ва Ўрта Осиёда ҳайвонлар ва инсонлар ифодаланган муҳрлар бронза даврида пайдо бўлади. Демак, муҳрлар Ўрта Осиёда шахсий мулк шаклланигидан сўнг унинг инъикоси сифатида пайдо бўлган³.

Қадимги Шарқ худудларидан топилган муҳрлар ясашиш услуби, уларда ифодаланган тасвирларга қараб Месопотамия, Сурия, Анадоли, Вавилония, Миср каби мактабларга бўлинади⁴. Сўнгги йилларда археология илмида муҳрларнинг Бактрия-Марғиёна варианты ҳам пайдо бўлди. Бактрия-

¹ Mackay E. Early Indus civilizations. - London, 1948. – P. 129.

² Mellaart J. Catal Hüyük. A Neolithic Town in Anatolie. - L., 1967. –P. 218.

³ Amiet P. Glyptique Susienne // Des origines a L'epoque des perses Achemenides (MDAI, XLIII). - Paris, 1972. – P. 147-161; Массон В.М. Первые цивилизации. - Л.: 1989. – P.191; Антонова Е.В. К проблеме функций печатей ранних земледельцев Востока // СА. №4, 1984. - С. 26-34; Сарияниди В.И. Сиро-Хеттское происхождение Бактрийско-Маргианской глиптики // ВДИ. - М.: № 1, 1999. - С. 53.

⁴ Baghestani Suzanne. Metallene Compartimentsiegel aus Ost-Iran, Zentralasien und Nord-China // Archäologie in Iran und Turan. Band 1. - Leidorf, 1997. - P.3-8.

Марғиёна глиптика вариантнинг пайдо бўлишида юқорида эслаб ўтилган маданият марказларининг, хусусан Сурия - Анадоли глиптика мактабининг маданий таъсири тўғрисида кўплаб ёзилмоқда¹.

Сополли маданиятининг энг асосий ёдгорликлари ҳисобланган Сополлитепа ва Жарқўтон ёдгорликларидан кўплаб муҳрлар топилган ва адабиётларда ёритилган². Сўнги йилларда Ўзбекистон - Германия археологик экспедициясининг Жарқўтон ёдгорлигида олиб бораётган илмий изланишлари натижасида топилган муҳрларни илм оламига олиб кириш ва умуман Сополли маданияти ёдгорликларидан топилган муҳрларни тартибли тарзда ўрганиш ушбу бобнинг асосий мазмунини ташкил этади.

Сополли маданиятига оид муҳрлар асосан металл (мис, бронза), ҳар хил юмшоқ таркибли тошлардан ва сополдан ясалган. Улар кўпинча тақиб юришга мўлжалланганлиги сабабли балдоқли, тошдан ясалган муҳрларда эса тешикчаларнинг бўлиши характерлидир. Сополли маданияти муҳрларини хронологик давр асосида ёритиш мақсадга мувофиқдир.

Сополли даври муҳрлари (36-расм). Сополлитепадан жами 22 та муҳр топилган бўлиб, ушбу муҳрлар мажмуаси А.А. Асқаров томонидан чоп этилган³. Улар шаклларига қараб тўрт гуруҳга бўлинган (чўзинчок, хоч, тўпбаргсимон, тўғногич-муҳрлар). Бизнинг фикримизча, муҳрларни классификация қилишда аввал улар ясалган ашёга қараб гуруҳларга ажратиш мақсадга мувофиқ. Сополлитепа муҳрлари сопол, тош, ёғоч ва металлдан ясалган.

I. Сополдан ясалган муҳрлар бир дона бўлиб, юза қисми доира шаклида ясалган, орқа томонида балдоқ, юза диаметри 4 см, қалинлиги 2,3 см. Муҳрнинг юзаси марказида кичик, юза қирраси бўйлаб эса катта айланалар чизилган. Икки айлана орасида одам оёқларини эслатувчи, бир-бирига боғланиб кетган 9 та шакл чизилган.

¹ Сарияниди В.И. Сиро-Хеттское происхождение ... - С. 53; Winkelmann Sylvia. Intercultural Relations between Iran, the Murghabo-Bactrian Archaeological Complex (BMAC), Northwest India and Failaka in the Field of Seals // East and West. Vol.50, 2000, - P.43-95; Salvatori S. Bactria and Margiana Seals // East and West. Vol.50, 2000, - P.97-145.

² Асқаров А.А. Древнеземледельческая культура ... – Табл. LI.

³ Асқаров А.А. Древнеземледельческая культура ... - С.79.

II. Тош муҳрлар асосан юмшоқ таркибли тошлардан ясалган бўлиб, хочсимон, юлдузсимон, тўпбаргсимон шаклларда ишланган.

Хочсимон муҳр оқ мрамор тошдан ясалган, балдоқли. Балдоқда ип ўтказишга мўлжалланган тешикча ясалган. Қалинлиги 2 см, хочларнинг узунлиги 3 см. Муҳрнинг юза қисмига, хоч шаклига мослаб бургут тасвири туширилган, яъни бир қиррасига бургут боши, кўзи ва ўткир тумшуклари, икки ён қиррасига эса ёйилиб турган икки қаноти, тўртинчи қиррасига эса кенг думлари чизилган.

Сополлитепадан топилган учта тош муҳрнинг юзасида айлана бўйлаб гуллар чизилган, гуллар ўзаро поя-бандлар орқали боғланган. Ушбу муҳрларнинг орқа томонида балдоқлари бор.

Яна учта тош-муҳр тўпбаргсимон муҳрлар бўлиб, саккизбарг ифодаланган. Иккитаси балдоқли, биттасининг марказидан ипда тақиб юриш учун мўлжалланган тешик ясалган¹.

III. Бронзадан ясалган муҳрлар 14 дона бўлиб, шакл жиҳатидан улар тош муҳрларга ўхшайди, яъни юлдузсимон, ялпоқсимон ва тўпбаргсимон муҳрларга бўлинади.

Ялпоқсимон муҳр доира шаклида ишланган бўлиб ($d=3,5$ см.), юзасига бургут тасвири туширилган. Бургутнинг бўйни ва тумшуклари узун, икки қанотини ёйиб турган ҳолатда, узун думлари эса тарам-тарам қилиб ифодаланган².

Иккита муҳр юзасида геометрик - учбурчак, хочсимон ва ромбсимон шакллар ифодаланган³.

Тўпбаргсимон муҳрларнинг ҳаммаси балдоқли бўлиб, баргларнинг сони бўйича бир-биридан фарқ қилади. Улар олтибаргли, еттибаргли, саккизбаргли, ўнбаргли бўлиб, бир-биридан тўпбарг марказида жойлашган безак-нақшдан ҳам фарқланади.

¹ Аскарлов А.А. Древнеземледельческая культура ... – С.78.

² Аскарлов А.А. Древнеземледельческая культура ... - Табл. XLVI, 5.

³ Аскарлов А.А. Древнеземледельческая культура ... - Табл. XLVI, 2,9.

А.А. Асқаров томонидан Сополлитепа жамоасининг умум муҳри деб таърифланган, бронзадан ясалган муҳр квадрат шаклда бўлиб, бир томонида симметрик равишда жойлашган тўртта илон, иккинчи томонида тўртта илохий ҳайвонлар ифодаланган. Ушбу муҳрга аналогия ҳозирча Қадимги Шарқ дунёсида учрамаган. Агар А.А. Асқаров фикри тўғри бўлиб, у ҳақиқатан ҳам Сополлитепа жамоасининг умум муҳри бўлса, унда бошқа ёдгорликдан шу сингари муҳрлар учрамаслиги ҳам табиийдир. Сополлитепанинг саккизта кварталдан иборатлиги ва ушбу муҳрда ҳам саккизта ҳайвоннинг тасвирланиши А.А. Асқаровнинг фикри тўғри эканлигини тасдиқлайди.

Бундан ташқари Сополлитепадан 29 та соч тўғнағичлар ҳам топилган бўлиб, шундан 5 донасини А.А. Асқаров муҳр деб атайди. Улар шакл жиҳатидан миҳни эслатади. Тўғнағичларнинг узунлиги 10,5-24,5 см оралиғида бўлиб, бош қисми доира шаклга эга. Мана шу доира шаклли бош қисм юзаси муҳр вазифасини ўтаган. Тўғнағичларнинг юза қисмида олти, етти ва саккиз баргли тўпгуллар ифодаланган. Тўпбарггуллар марказида айлана шаклли нақш жойлашган¹.

Сополлитепадан топилган моддий маданият ашёларининг аксарияти Самарқанд шаҳрида жойлашган А. Икромов номидаги Ўзбекистон тарихи музей-қўриқхонаси фондида сақланмоқда. Шу сақланаётган ашёлар-муҳрлар орасида икки дона муҳр борки, ушбу муҳрлар А.А. Асқаров эътиборидан четда қолган кўринади, негаки чоп қилинмаган.

Гипсдан ясалган биринчи муҳр тўғри тўртбурчак шаклида бўлиб, кўламлари 3,5x2,4x1,2 см. Муҳрларнинг икки юзасида ҳам ўйиб ишланган тасвирлар ифодаланган. Биринчи томонида тоғ эчкисининг ён томонидан кўриниши ўйилган. Оёқлари, гавдаси, калта думи, боши ва узун шоҳлари тўлиқ ифодаланган (37-расм, 1). Тоғ эчкиси ифодаланган тасвир Сополли

¹ Асқаров А.А. Древнеземледельческая культура ... - С. 77.

маданияти сополларида учрайди¹. Жарқўтон IV кабристони № 659 кабрда ҳам тўғнағич-муҳрда тоғ эчкисининг тасвири ифодаланганлигининг гувоҳи бўлганмиз². Умуман тоғ эчкиси тотем сифатида Ўрта Осиё халқлари ибтидоий давр петрографик ёдгорликларида ҳам кенг тарқалган³. Тоғ эчкисининг тотем сифатида Жанубий Туркменистонда ҳам кенг тарқалганлигини И.С. Масимов ҳам таъкидлайди⁴.

Муҳрнинг иккинчи томонидаги тасвир анча хира тортган, шундай бўлса-да, ифодаланган тасвирни тушунса бўлади. Ушбу тасвир хақида шундай хулосага келдикки, унга қанотли икки одам - эркак ва аёлнинг эротик ҳолати тасвирланган. Думли эркакнинг курсида ўтирган ҳолати ёки «эркаклик белгиси» бўрттириб ифодаланган тасвири чизилган. Аёл тасвирининг ярми - белдан паст қисми умуман ўчиб кетган. Иккала инсон қиёфасининг юз қисми умуман ифодаланмаган, бир-бирига ёпиштириб чизилган иккита айланадан иборат.

Сополли маданияти муҳрларида инсон қиёфаси тасвири шу вақтгача учрамаган бўлса-да, Жанубий Бақтрияда одам тасвири ҳар хил образларда, яъни ҳайвонлар билан жанг қилаётган, боши қуш, танаси одам қиёфасида тасвирланган ёки курсида ўтирган ҳолда ифодаланган муҳрлар кўплаб топилган ва Бақтрия варианты деб эътироф этилган⁵. Жанубий Бақтрия муҳрларида инсоннинг ярим яланғоч тасвирларини ифодалаш ҳам характерлидир. Лекин, эротик ҳолатдаги тасвир Бақтрия муҳрлари учун янгилик ҳисобланади ва Сополлитепадан топилган ушбу муҳр Бақтрия глиптикаси учун янги мавзу, янги саҳифани очмоқда.

Маълумки, қанотли одамлар тасвири кўпроқ мифологик руҳлар билан, қадимги илоҳлар билан боғланади. В.И. Сарияниди Бақтрия глиптикасида қанотли одамлар тасвирининг пайдо бўлишини Хетт маданиятининг таъсири

¹ Раҳманов У. Зооморфные изображения на керамике памятника эпохи бронзы Бустан IV // ИМКУ, Вып.16, - Ташкент, 1981; Раҳманов У. Об орнаментации керамики с поселение Джаркутан // ИМКУ, Вып.17. - Ташкент, 1982; Аскарлов А.А., Ширинов Т.Ш. Ранняя городская культура ... - Рис.43, III.

² Аскарлов А.А., Абдуллаев Б.Н. Джаркутан ... -Табл. XXXII, 3.

³ Хужаназаров М. Наскальные изображения Ходжакента и Каракияся. - Самарканд, 1996. -С.159.

⁴ Масимов И.С. Новые находки печатей эпохи бронзы с низовой Мургаба // СА. №2, 1981. - С. 132-150.

⁵ Сарияниди В.И. Сиро-Хеттское происхождение ... - С. 53-73.

деб ҳисоблайди¹. В.И. Сарияниди ғоясининг тўғрилигини қўллаб-қувватлаш учун яна шуни таъкидлаб ўтиш жоизки, географик жихатдан Хеттликлар Миср ва Месопотамия оралиғида жойлашган. Қанотли мифологик образларни ифодалаш эса Мисрликлар учун характерли мавзу ҳисобланади. Бу образларни Хеттликлар Мисрликларнинг маданий таъсири натижасида қабул қилган бўлиши ва Эрон, Бактрия-Марғиёна маданиятларига ёйилишида катта рол ўйнаган бўлиши мумкин. В.И. Сарияниди фикридан фарқли ўлароқ, бизнинг ўйлашимизча, Бактрияликлар Хеттликлар билан тўғридан - тўғри маданий алоқада бўлмаган, балки билвосита, яъни Хеттликлар Эрон билан, Эронликлар Бактрия билан бевосита алоқада бўлганлар.

Сополлитепа муҳрлари орасида сақланаётган иккинчи муҳр қора-яшил рангли, хлорид тошдан ясалган бўлиб, тўғри тўртбурчак шаклда (3,1x2,6x1,0см). Ушбу муҳрда тақиб юришга мўлжалланган тешикча ҳам бор. Тешикча айлана шаклда бўлиб, муҳр узунлиги бўйлаб марказидан ўтган (37-расм, 2).

Муҳрнинг биринчи томонида чаён тасвири ифодаланган. Чаённинг боши доира шаклида, тўрт жуфт оёқлари бутун гавда узунлиги бўйлаб симметрик жойлашган, юқорига қайрилган думлари эса тишли қилиб, гажак ҳолатда, даҳшатли қилиб ифодаланган (37- расм, 2).

Хлорид тошдан ясалган ушбу муҳрда тасвирланган чаённи Бактрия-Марғиёна глиптикасига хос характерли хусусиятдир, деб ишонч билан айтиш мумкин. Негаки, чаён тасвири ифодаланган муҳр Даштли I ёдгорлигида уч маротаба учрайди², Афғонистон бозорларидан сотиб олинган муҳрларнинг аксариятида ҳам чаён тасвири ифодаланган³. Мурғоб воҳаси муҳрларида ҳам чаённинг кўплаб ифодаланиши бу фикрни тўлиқ тасдиқлайди. Бундан

¹ Сарияниди В.И. Сиро-Хеттское происхождение ... - С. 64.

² Сарияниди В.И. Исследование памятников Дашлинского оазиса. Древняя Бактрия. Вып. 1. - М.: 1976. - С. 21-86.

³ Сарияниди В.И. Змей и драконы в глиптике Бактрии и Маргиании // Восточный Туркестан и Средняя Азия в системе культур древнего и среднего востока. - М.: 1986. - С. 66-71.

ташқари чаён тасвирилик цилиндрлик муҳрлар Месопотамияда ҳамда Шимолий ва Жанубий Эрон ёдгорликларида ҳам кўплаб учрайди¹.

Чаён Қадимги Шарқ - Месопотамияда уруғ ёки қабила тотеми сифатида ҳам қабул қилинган. Умуман чаённинг тунда - қоронғида ов қилишини, куёшдан яшириниб, сояда кун кўришини, инсонларни ўлдириш даражасида захарлилигини инобатга олиб «табиатнинг сирли кучлари худо»си деб таъриф берилса, қадимги яждодларимизнинг мифологик қарашларини тўғри англаган бўламиз.

Муҳрнинг иккинчи тарафида геометрик шакллар тасвирланган (37-расм, 2). Бир бурчакли икки томонли геометрик шакл ёрдамида муҳр юзаси тўрт қисмга ажратилган. Ҳар тўрт қисм юзаси параллел чизиқлар билан тўлдирилган. Шу сингари муҳрлар Шаҳри Сўхта², Анау IV қатламларида³, Гонур I тепаликларида учрайди⁴.

Юқоридаги таърифдан сўнг шуни айтиш мумкинки, ушбу муҳрлар ясашиш услуби билан Сополлитепа муҳрларидан тубдан фарқ қилади. Шу нуқтаи назардан ушбу муҳрларни ташқи маданиятларнинг таъсири ёки бошқа маданият соҳибларига тегишли деган хулосага келдик.

Шундай қилиб, Сополлитепадан жами 29 та муҳр топилган бўлиб, А.А. Асқаров томонидан чоп этилган 27 та муҳр Бақтрия-Марғиёна глиптикасига оид, Самарқанд шаҳар А. Икромов номидаги музей-кўриқхона фондида сақланаётган, Сополлитепадан топилган тўғри тўртбурчак шаклидаги гипс ва хлорид тошдан ясалган муҳрлар эса Бақтрия-Марғиёна глиптика мактаби учун характерли эмас. Аввало, бу муҳрлар ясашиш усули билан Сополлитепа муҳрларидан фарқ қилади. Негаки, квадрат ёки тўғри тўртбурчак шаклли муҳрлар Сополли маданияти муҳрларига хос эмас. Бу муҳрларда ифодаланган тасвирлар эса тарқалиш жиҳатидан жуда кенг ҳудудни

¹ Tanabe K., Hori A., Ishida K., Nagasava M., Itami S. Animals in the Art of the Ancient Orient // The Ancient Orient Museum, - Tokyo, 1983. – P. 81-96.

² Tosi M. A Topographical and Stratigraphical Periplus of Sahre Suxteh // Proc.ASARI 1975, 1976, - P.130-158; Tosi M. Excavations at Shahr-i Sokhta // Preliminary Report on the Second Campaign, Sept.-Dec.1968 // EW 19, 1969, - P.283-386.

³ Piggott St. Dating the Hissar Sequence-the Indian Evidence // Antiquity 17, 1943, - P.169-182.

⁴ Сарианиди В.И. Змей и драконы в глиптике Бақтрии ... - С.69.

эгаллайди. Месопотамия, Хеттит, Миср, Ҳиндистон, Эрон ва ниҳоят Бактрия-Марғиёна ҳудудларига хос бўлган глиптика анъаналари ушбу муҳрларда ўз аксини топган.

Бошқа моддий маданият ашёлари каби глиптика соҳасида ҳам Сополли даври анъаналари Жарқўтон даврида ҳам давом этади. Жарқўтон ёдгорлигидан Жарқўтон даврига оид 20 та муҳр топилганлиги адабиётларда эслатиб ўтилган¹.

Жарқўтон IV қабристонида жами 719 та қабр очилган бўлиб, шу қабрлардан 2 та бронзадан ясалган муҳр ва 8 та бронзадан ясалган тўғноғич-муҳр топилган². Иккала муҳр ҳам балдоқли бўлиб, бири айлана шаклда. Биринчи муҳрнинг юза қисмида боши ён томондан тасвирланган ўткир тумшукли бургутнинг икки қаноти ёйиб, думлари эса тарам - тарам қилиб ифодаланган. Икки қаноти тагидан иккита илон бургут боши томон ҳаракат қилаётган ҳолатда тасвирланган. Иккинчи муҳр саккиз баргли бўлиб, марказий қисмида геометрик тасвирлар - тўртта айлана чизилган.

Тўғноғич-муҳрларнинг узунлиги 9,5-21 см.лар оралиғида бўлиб, муҳр вазифасини бажарган тўғноғичлар бир-биридан тўғноғич бошида ифодаланган шакл ва тасвирлардан фарқ қилади. 6 та тўғноғич-муҳрда тўпбаргсимон (олти, етти, саккиз баргли) шакл, биттасида эса олтига айлана, яна биттасида эса чопаётган тоғ эчкиси ифодаланган (38-расм, 1-4)³.

Жарқўтон шоҳлар саройини қозиш давомида учта муҳр топилганлиги қайд этилган. Уларнинг иккитаси оҳақтошдан, биттаси бронзадан ясалган. Бронзадан ясалган муҳр саккизбаргли бўлиб, ҳар бир барг ичи саккизта чўзинчоқ шаклдаги безакдан иборат, юза марказида эса айлана шаклдаги безак битилган⁴.

Оҳақтошдан ясалган иккала муҳр ҳам доира шаклида бўлиб, бирининг юзасида хочсимон шакл ва хоч атрофида айлана ва чизиқли безаклар

¹ Аскарлов А.А., Абдуллаев Б.Н. Джаркутан ... - С. 19.

² Аскарлов А.А., Абдуллаев Б.Н. Джаркутан ... - С. 20.

³ Аскарлов А.А., Абдуллаев Б.Н. Джаркутан ... - С. 20.

⁴ Аскарлов А.А., Ширинов Т.Ш. Ранняя городская культура ... - Рис.63.

ифодаланган бўлса, иккинчи муҳр юзасида тўрт баргдан иборат нақш чизилган, тўрт баргли нақш марказида эса айлана ифодаланган¹.

Жарқўтон олов ибодатхонасидан эса иккита муҳр топилган бўлиб, бири сополдан, иккинчиси гипсдан ясалган. Сополдан ясалган муҳр конус шаклида бўлиб, ҳар икки томонига геометрик безаклар чизилган. Юқори қисмида хочсимон, пастки қисмида тўпбаргсимон (еттита) нақш бор. Гипсдан ясалган иккинчи муҳр кўзиқорин шаклида бўлиб, муҳр юзасида ўзаро кесувчи 6 та тўғри чизиқдан иборат, натижада шахмат тахтасини эслатувчи геометрик шакл пайдо бўлган².

1979-1981 йилларда тўлиқ очиб ўрганилган №5 тепаликда йирик патриархал оила яшаган уй мажмуаси ўрнидан жами 5 та муҳр топилган бўлиб, учтаси бронзадан, иккитаси оҳак тошдан ясалган. Бронзадан ясалган муҳрларнинг иккитаси тўғнағич шаклида бўлиб, тўпгулли, яъни олти ва саккиз баргли нақшлар ифодаланган. Учинчи муҳр айлана шаклда бўлиб, муҳр юзаси геометрик-айлана ва бурчакдан иборат нақшли мажмуадан ташкил топган.

Оҳактошдан ясалган муҳрларнинг бири юлдузсимон-саккиз қиррали бўлиб, юзасига ҳар икки қиррани бирлаштирувчи ёйсимон безак, марказида эса хоч белгиси туширилган³. №5 тепаликдан топилган энг ноёб топилмалардан бири цилиндр шаклидаги муҳрдир. Ушбу муҳрда бир-бирига симметрик жойлашган иккита тоғ эчкиси ифодаланган. Икки эчки ўртасида илоҳий дарахт, орқа тарафида эса икки барг ва очилиб турган гулдан иборат бўлган ўсимлик тасвирланган. Цилиндр шаклидаги ушбу муҳр ҳозирча Сополли маданиятига оид ягона топилмадир (38-расм, 7).

Демак, Жарқўтон даври муҳрларини ҳам ясалган ашёсига қараб куйидаги уч гуруҳга ажратиш мумкин:

1. Бронзадан ясалган муҳрлар;
2. Юмшоқ таркибли тошлардан ясалган муҳрлар;

¹ Аскарлов А.А., Ширинов Т.Ш. Ранняя городская культура ... - Рис.63.

² Аскарлов А.А., Ширинов Т.Ш. Ранняя городская культура ... - Рис.64.

³ Аскарлов А.А., Ширинов Т.Ш. Ранняя городская культура ... - Рис.64, 7

3. Сополдан ясалган мухрлар.

Бронзадан ясалган мухрларни тўпбаргсимон (олти, саккиз баргли), юлдузсимон ва мухр-тўғнағичларга ажратиш мумкин. Ўз навбатида тўғнағич-мухрлар ҳам мухр вазифасини ўтаган боши шаклига қараб қуйидаги шаклларга ажралади:

А) тўпбаргсимон; б) тўпгуллисимон; в) юлдузсимон; г) айлана.

Тошдан ясалган мухрларнинг аксариятини гипсдан ясалган мухрлар ташкил этади. Улар шакл жиҳатидан а) айлана; б) кўзиқоринсимон; в) юлдузсимон; г) цилиндр каби турларга ажралади.

Сополдан ясалган мухр бир дона бўлиб, у юқорида эслаб ўтганимиздек конус шаклига эга.

Жарқўтон ёдгорлигида 1994 йилдан буён археологик тадқиқотлар олиб борган Ўзбекистон - Германия археологик отряди ҳам Бақтрия глиптикасини ўрганиш борасида маълум муваффақиятларга эришди. Бу борада янги илмий мулоҳазалар айтиш даражасида археологик манбаларга эга бўлди.

Археолог Кай Каниут томонидан №4 тепаликда Жарқўтон даврига оид патриархал оила яшаган уй ўрни ўрганилди. Ушбу қазишмада Шимолий Афғонистон, Жанубий Туркманистон, Марказий Эрон ёдгорликларидан кўплаб топилган, лекин шу вақтгача Сополли маданияти ёдгорликларида учрамаган, бронзадан ясалган мухр топилди. У қолип ёрдамида, қуйма усулида ясалган бўлиб, айлана шаклида, аммо юза сатҳига эга бўлмаган мухрдир. Мухр юзаси марказида хоч, унинг тўртта учида иккитадан ярим ой шакли ифодаланган. Ярим ой тасвирлари хочдан ташқари икки учи билан айлана шаклдаги мухр чеккаларига ҳам туташган (38-расм).

Мухр диаметри 6 см, мухрнинг орқа тарафида балдоғи бор. Худди шу мухрга айнан ўхшаш мухрлар Даштли 3¹, Жанубий Туркманистондаги Гонур

¹ Сарияниди В.И. Древние земледельцы Афганистана ... - С. 86.

I¹, Марказий Эрон ҳудудларида ҳам (Шахдод, Шаҳри Сўхта) шу усулда ясалган ва шу тасвири муҳрлар учрайди².

2001 йилда №5 тепаликда яна тадқиқот ишлари давом эттирилди. Бу тепаликда А.А. Аскарлов 1979-1981 йилларда йирик патриархал оила яшаган уй ўрнини очган эди³. Шу тепаликда ўтказилган археологик изланишларга бағишланган ҳисобот ва архив материалларини ўрганиб, №5 тепаликда қазишма ишлари давом эттирилди. Ўтказилаётган янги қазишмалар натижасида 2 та Жарқўтон даврига оид муҳр топилди. Бу муҳрларнинг бири қора хлорид тошдан (38-расм, 8), иккинчиси бронзадан ясалган (38-расм, 10). Бронзадан ясалган муҳр балдоқли ва айлана шаклда бўлиб, юзасида доира шаклли безаклар ифодаланган. Шу сингари муҳр №5 тепаликда илгари ҳам топилганлиги адабиётларда эслатиб ўтилган⁴.

Қора хлорид тошдан ясалган муҳр-тумор айлана шаклда бўлиб, диаметри 3 см, қалинлиги 1,1 см. Марказидан диаметри бўйлаб тешикча ўтган. Муҳрнинг иккала юзасида ҳам чизиб ишланган сюжетли тасвир ифодаланган.

Биринчи томонида ўлжага ташланаётган шернинг ён томонидан кўриниши чизилган бўлиб, бутун гавдаси параллел чизиқлар билан тўлдирилган. Олдинги оёғи олдга чўзилиб, панжалари ёйик, тарам-тарам думлари шер устига қайрилган кўринишда, боши устидаги ёлларининг ёйилиб турган ҳолати, оёқлари остида эса уч бошли аждар-илоннинг шерга интилиб турган ҳолати ифодаланган (38-расм, 8).

Иккинчи юзасида ҳўкизнинг ён томонидан кўриниши чизилган бўлиб, унинг ҳам бутун гавдаси параллел чизиқлар билан тўлдирилган. Ҳўкизнинг боши (шоҳлари билан) пастга эгилган ҳолда, оёқлари ва гавдасига ёпишаётган икки бошли илонга қарши курашаётган ҳолати тасвирланган.

¹ Сарияниди В.И. Маргуш. Древневосточное царство в старой дельте реки Мургаб. - Ашгабат, 2002. - С. 258-279.

² Hakemi A. Ecriture pictographique decouverte dans les fouilles de Shahdad // Permanent Bureau of the International Congresses of Iranian Art and Archaeology. - Teheran, 1976, - P. 3-46; Salvatori S. Sequential Analysis and Architectural Remains in the Central Quarters of Shahr-i Sokhta // Papers from the 4th international Congress on South Asian Archaeology, - Neapel 1977. - P.141-148.

³ Аскарлов А.А., Ширинов Т.Ш. Ранняя городская культура ... - С. 93.

⁴ Аскарлов А.А., Ширинов Т.Ш. Ранняя городская культура ... - С. 90.

Ушбу тумор-мухрнинг иккала томонида ифодаланган тасвир, яъни шер ва хўкизнинг ифодаланиши Бактрия-Марғиёна глиптикасига характерли бўлган хусусият. Илонлар ёки аждарнинг хайвонларга ёпишаётган манзараси ҳам Бактрия-Марғиёна мухрларида кўплаб учрайди. Ушбу тасвир илдизларини, Бактрияда тарқалиш удумини В.И. Сарияниди Сурия глиптика мактабидан излайди, яъни Сурия, Анадолида мил.ав. III минг йилликда кенг тарқалган ушбу тасвирий лавҳа Элам-Эрон орқали Бактрия-Марғиёна глиптикасига тарқалган деган фикрда¹.

Ўзбекистон - Германия Бактрия археологик экспедицияси 1994 - 2003 йиллар давомида доктор Диетрих Хуфф бошчилигида №6 тепаликда - Жарқўтон олов ибодатхонаси ўрнида тадқиқот ишларини олиб борди. Натижада №6 тепаликнинг стратиграфиясига, ибодатхона ўрнининг илк қурилиш даври планига муҳим янгиликлар киритилди².

Бу ердан ҳам Бактрия глиптикасини янада мукамалроқ ўрганиш учун манбалар-мухрлар топилди. Бу ердан топилган мухрларнинг иккитаси гипсдан ясалган бўлиб, балдоқли. Бирининг юзаси айлана шаклда, унга ўзаро кесувчи параллел чизиқлар чизилган, иккинчиси тўпгулли шаклда, гул япроқларига айлана кўринишидаги безаклар чизилган³.

Глиптика соҳаси бўйича топилган учинчи манба нафақат Бактрия, балки Қадимги Шарқ глиптикаси учун янги маълумотлар берди. Шу вақтга қадар бронза даври мухрларининг мухр сифатида фойдаланилганлиги олимлар ўртасида ҳар хил тортишувларга сабаб бўлиб келаётган эди⁴. Негаки, мухрларнинг босилган излари кўплаб сопол идишларда, хумларда учрар эди. Сўнгги йилларда эшикларни мухрлашда ишлатилган лой, гипс ёки сопол парчалари айрим ёдгорликлардан топилди. Шундан сўнг фанда мухрлардан шахсий мулк сақланаётган омборларни мухрлашда

¹ Сарияниди В.И. Сиро-Хеттское происхождение ... - С. 55.

² Шайдуллаев Ш.Б., Диетрих Хуфф. Некоторые результаты работ Узбекско-Германской экспедиции на городище Джаркутан // ИМКУ, Вып.30 - Самарканд, 1999. – С. 31-42.

³ Жарқўтон-1998. Ўзбек-Олмон археологик экспедициясининг 1998 йилги ҳисоботи. - Самарканд, 1999. Ўз.Р.ФА археология институти архиви. – Б. 46-48.

⁴ Хлопин И.Н. О так называемых печатях (Индикатор собственности или штампа) // Проблемы археологии. Вып. II. - Л., 1978. - С. 33-38; Массон В.М. Протогородская цивилизация юга Средней Азии // СА. - М.: 1967, №3. - С. 165-190.

фойдаланилган деб фараз қилина бошланди¹. Италиялик олимлар ҳам бу топилмалар омборхона эшикларини муҳрлашда ишлатилган деган фикрга келган².

Жарқўтон олов ибодатхонаси худудидан, ибодатхона қурилиши давригача бўлган маданий қатламдан цилиндр шаклидаги муҳр ёрдамида босилган муҳр изи туширилган лой (сопол) парчаси топилди (38-расм, 13). Сақланиб қолган парчанинг синмай сақланган чеккасига қараганда у айлана шаклида бўлган. Лойга ниҳоятда яхши ишлов берилган. Лойнинг синган изларига қараганда у икки бўлакдан иборат бўлган, ип ўтказилиб бир бирига ёпиштирилган кўринади.

Цилиндр муҳрнинг изи катта ва кичик 6 та илон ва «кўрсаткич» белгисидан иборат тасвирдан ташкил топган бўлиб, илонлар танаси тукли қилиб ифодаланган. Яна бир эътиборли томони шундаки, лой парча юзасида муҳр босган инсоннинг панжа излари ҳам сақланган (38-расм, 13).

Тукли илонлар тасвири Бактрия-Марғиёна глиптикаси учун характерли ҳисобланади. Аждарсифат илонлар билан қурашаётган инсон тасвири туширилган цилиндр муҳр излари Бактрия сопол идишларида учраган³.

Жарқўтондан топилган, цилиндр муҳрнинг тасвири босилган ушбу лой парча, нафақат Бактрия балки Қадимги Шарқ муҳрларининг нима учун қўлланилганлиги тўғрисидаги баҳсга чек қўяди ва шахсий мулк-товарлар сақланадиган омборларни муҳрлашда қўлланилган деган назарий фикрнинг тўғри эканлигини исботлайди.

Адабиётларда Сополли маданияти инқирозидан сўнг Бактрия худудларида тарқалган Кучук I (Тилла I, Қизил I) даври моддий маданияти учун муҳрлар характерли эмас, деган тушунча мавжуд⁴. Бизнинг кузатишларимизга қараганда муҳрлар Кучук I даврида эмас, балки ундан олдин, яъни Сополли маданиятининг Кўзали давридан бошлаб амалиётдан

¹ Baghestani Suzanne. Metallene Compartimentsiegel aus Ost-Iran, Zentralasien und Nord-China // *Archaeologie in Iran und Turan*. Band 1. - Leidorf, 1997. - P.150.

² Fevioli P., Fiandra E. The administrative Functions of Cley Sealings in Prehistoric Iran // *Iranica*. - Napoli, 1979. – P.121-134.

³ Сарияниди В.И. Сиро-Хеттское происхождение ... - Рис.11.

⁴ Аскарлов А.А., Альбаум Л.И. Поселение Кучук тепа ... – С. 84.

чикиб кетган. Жарқўтон ёдгорлигининг сўнгги даврлари (Кўзали, Мўлали) маданий қатламларидан биронта ҳам муҳрнинг топилмаганлиги, сўнгги даврлар қабрларида ҳам муҳрларнинг учрамаслиги бу фикрнинг тўғри эканлигини исботлайди.

Ш. 5. 6. Савдо ва маданий алоқалар.

Савдо-сотик жамоалар ўртасидаги юқори ривожланган алоқа тури ҳисобланади. Шахсий мулкнинг пайдо бўлиши ва ортиқча маҳсулотлардан жамоанинг бошқа нарсаларга бўлган эҳтиёжини қондириш масаласи савдо ишининг асосини ташкил этади¹.

Қадимги Шарқ ёзма манбаларидан бири Хаммурапи кодексида савдо ишларининг маълум бир тартибда олиб борилганлигининг гувоҳи бўламиз. Жумладан, унинг 99-бобида шундай дейилади: «Агар икки «дўст» савдо иши билан шуғулланишга ўзаро ахдлашса, бири ўз маҳсулотини, иккинчиси меҳнатини қўшишидан қатъий назар савдодан келадиган фойда ва зарар тенг бўлинади. Худо бунга шоҳид. Савдодан қайтгандан сўнг маҳсулотини қўшган «дўст»га маҳсулот миқдоридаги фойда қайтарилади, қўшимча фойда эса тенг бўлинади»².

Хаммурапи кодексининг 100-бобида Тамкар (йирик савдогар) ва Шамаллум (савдо ишини юритувчи) ўртасидаги муносабатлар тартибга солинган: «Тамкар Шамаллумни маҳсулот - товар билан таъминлайди, Шамаллум уни сотади. Бунда бутун фойда Тамкарга келади. Шамаллум меҳнат кунига ҳақ олади»³.

Ўша кодекснинг 103-бобида эса қароқчиларга дуч келган Шамаллум ҳақида сўз боради, яъни Шамаллум Худо (Шамаш-савдогарлар худоси) номи

¹ Щетенко А.Я. Обмен и торговля доисторического Индостана // КСИА №138. - М.: 1974. -С.13-22.

² Законы вавилонского царя Хаммурапи §-99 // Хрестоматия по истории древнего Востока. -М.:1980. Часть I.

³ Законы вавилонского царя Хаммурапи ... §-100.

билан қасам ичади ва озод этилади¹. Умуман савдо ишлари ва ундаги можаролар Шамаш ибодатхонасида ҳал этилган².

Бронза даврида Ўрта Осиёда кечган маданий алоқалар, савдо ишлари ва алоқа йўллари ҳақида тадқиқотчилар маълум даражада изланишлар олиб боришган³. Биз қуйида Сополли маданияти, хусусан Жарқўтон аҳолисининг Қадимги Шарқнинг юқори ривожланган маданият ўчоқлари билан маданий алоқалари хусусида ашёвий манбалар асосида фикр билдирмоқчимиз.

Ш. 5. 6. 1. Жарқўтон ва Хараппа маданияти ўртасидаги маданий алоқалар.

Хараппа маданиятининг Бактрия билан маданий алоқалари анча яхши ўрганилган. Айниқса, Бактрия худудида Шўртўғай ёдгорлигининг очилиши бу мавзунинг асоси бўлиб хизмат қилган⁴.

Шўртўғай ёдгорлиги Амударёнинг юқори оқими, чап томонида жойлашган, Хараппа маданиятининг инқирозидан сўнг пайдо бўлган ёдгорлик. Шу билан бир қаторда Сополли ва Даштли маданиятларига хос бўлган сополлар мажмуаси⁵ ҳамда мунчоқлар ҳам топилганки, бу ашёлар ёрдамида Шўртўғай ёдгорлигининг пайдо бўлишида ерли ҳалқларнинг ўрни тўғрисида ҳам фикр юритишга имкон туғилади. П. Франкфортнинг фикрича Шўртўғай Хараппа маданиятининг шимолий савдо ёдгорлиги бўлиб, лазурит савдо колонияси йўлида қурилган асосий таянч манзил ҳисобланади.

Бу ёдгорлик ашёлари нафақат маданий алоқалар, балки этник жараёнлар масаласини ечишда ҳам манба бўлиб хизмат қилади. П.

¹ Законы вавилонского царя Хаммурапи ... §-103.

² Якобсон В.А. Регулирование международной торговли по законам Хаммурапи // Древний Восток и мировая культура. - М.: 1985. - С. 53-54.

³ Щетенко А.Я. О торговых путях эпохи бронзы по материалам Туркменистано-Хараппских параллелей // КСИА. Вып.122. - М.: 1970. - С. 17-21; Сарияниди В.И. Об одной группе культовых изделий Бактрии // СА №3, 1979. - С. 262-265; Ширинов Т.Ш. Древнейшие торговые пути Средней Азии (III-II тыс. до н.э.) // Формирование и развитие трасс великого шелкового пути в Центральной Азии в древности и средневековье. Тезисы докладов международного семинара ЮНЕСКО. - Ташкент. 1990. - С.34-39.

⁴ Frangfort H.P. Fouilles de Shortughai. Recherches sur L'Asie Central protohistoriques. V.I.II. - Paris: Boccard, 1989.

⁵ Frangfort H.P. Fouilles de Shortughai ... - Табл. 44-45. 1-6, 16-20.

Франкфорт Шўртўғай маданиятининг пайдо бўлишида маҳаллий Бактрия маданиятининг ўрни тўғрисида гапириб¹, Шўртўғайдан топилган муҳрлар ва уларда ифодаланган тасвирлар семантикасини Элам билан боғлайди ва П. Амье назариясини - Эламининг маданий таъсирини қўллаб-қувватлайди. Шўртўғай глиптикаси намуналари ҳақида гап юритар экан Е.Е. Кузьмина бу этнопсихологик жараён, бунда фақат генетик бирлик тўғрисида гапириш лозим, бу манбалар ҳинд-эрон аҳоли бирлигигача бўлган Бактрия аҳолиси тўғрисида маълумотлардир, деган фикрни таъкидлайди. В.М. Массон III минг йилликда Туркменистондан то Ҳинд ерларигача Элам тилли бўлганлиги назариясини давом эттириб, лингвист Д. Мак Альпина ва И.М. Дьяконов фикрларини қўллаб-қувватлайди².

Сўнгги вақтда адабиётларда Бактрияда Хараппа этник гуруҳларининг ўрни тўғрисида янги фикрлар пайдо бўлмоқда. Бертиль Лионнет Хараппа маданиятининг Бактрияга маданий таъсири тўғрисида эмас, балки бир этник гуруҳ тўғрисида гапириш керак деган фикрда. В.М. Массоннинг Алтин депеда очилган «Зиккурат» қазилмалари вақтида топилган ашъвий манбалар Эронга нисбатан Хараппа маданиятига яқинроқдир, деган хулосаси Ўрта Осиё ва Ҳиндистон ҳалқининг маданий алоқалари қадимдан давом этиб келаётганлигидан далолатдир³.

Сополли маданияти ашъвий манбалари асосида ҳам Бактрия ва Қадимги Ҳиндистон маданий алоқалари маълум даражада ўрганилган. Хусусан, Кўзали даври моддий маданиятининг шаклланишида Хараппа маданиятининг ўрни А.А. Асқаров томонидан кўрсатиб берилган бўлса⁴, меъморчиликдаги ўхшашликлар Т.Ш. Ширинов томонидан ўрганилган⁵.

¹ Frangfort H.P. Fouilles de Shortughai ... - P.405.

² Дьяконов И.М. Языки древней Передней Азии. - М.: 1967. - С. 85-87, - С. 108-112; Mc.Alpin D. Proto-Elamo-Dravidian: The Evidence and its Implications // Transactions of the American Philosophical Society. 1981. V.71. №3.

³ Массон В.М. Формирование раннеклассовых обществ и вопросы типологии древних цивилизаций // Древний Восток и античный мир. - М.: МГУ, 1980. - С.12-40; Массон В.М. Основные направления культурно-исторического процесса // Становление производства в эпоху энеолита и бронзы. М.. Наука, 1981. - С. 35-48.

⁴ Асқаров А.А. Проблема становления раннегородской культуры на юге Узбекистана и ее связи с Индостаном // Древние культуры Средней Азии и Индии. - Ташкент, 1984. - С. 87-97.

⁵ Ширинов Т.Ш. Древнейшие торговые пути Средней Азии ... - С. 34-39.

Ўзбекистон - Германия Бактрия экспедициясининг Жарқўтонда олиб борган изланишлари натижасида ҳам Бактрия ва Хараппа маданий алоқалари хусусида янги маълумотлар тўпланди. Қуйида ушбу ашёлар хусусида тўхталмоқчимиз, зеро бу маълумотлар фанимизни янги ашёвий манбалар билан бойитади.

Кай Канют ўрганган №5 тепаликдан иккита фил суягидан ясалган, квадрат шаклдаги предмет топилган бўлиб, биринчисининг кўлами 4x4x0,5 см, қора, иккинчисиники 4,5x4,5x0,5см бўлиб, оқ рангда. Иккала предметнинг юзасида айлана шаклли 9 та безак чизилган, улар учтадан уч каторда жойлашган (40-расм, 1-2).

Худди шу сингари фил суягидан ясалган предметлар Хараппа маданиятида жуда кўп тарқалган. Улар Месопотамия худудларида ҳам кенг тарқалган бўлиб, Месопотамия ёдгорликларидан топилган ушбу предметларни тадқиқотчилар, Хараппа типигаги ёдгорликлардан келган деб ҳисоблайдилар. Фил суягидан ясалган ушбу предмет Ўрта Осиё ёдгорликлари орасида энг кўп Алтин депедан топилган¹.

Юқорида эслаб ўтганимиздек, фил суягидан ясалган ушбу топилманинг тарқалиш географияси жуда кенг - Ҳиндистон, Месопотамия, Эрон, Ўрта Осиёнинг жанубий худудларини ўз ичига олади. Тадқиқотчилар бу топилмани «болалар ўйинчоғи» ёки «фолбинлик қуроли» (астроголик предмет) деб ҳисоблайдилар². Бизнинг фикримизча, ушбу топилманинг фил суягидан ясалганлигининг ўзи қимматбаҳо эканлигидан далолат беради. Ушбу топилма Хараппа маданияти ва унинг маданий таъсир доирасида бўлган худудларда тўлов воситаси вазифасини ўтаган. Бу фикрнинг исботи сифатида Алтин депеда учратилган битта сопол идиш ичида 11 та квадрат, 2 та айлана ва 8 та таёқча шаклдаги фил суягидан ясалган топилмани эслаб ўтиш лозим. Бу топилмалар юзасида ифодаланган айлана шаклдаги «безак»лар сони билан фарқ қилади. Таёқча шаклдаги топилмаларда 1-3

¹ Ганялин А.Ф. Раскопки в 1959-1961 гг. на Алтын-депе // СА. - М.: 1967. №4. - С. 216.

² Gupta S.P. Archaeology of Soviet Central Asia, and the Indian Borderlands. Vol. II. - Delhi, 1979. - P.167, Fig. 3.17.

тадан айлана чизилган бўлса, доира шаклидаги предметларда 6-7 та, квадрат шаклидаги фил суягидан ясалган мазкур предметларда 8-10 та айлана чизилган. Яна бир эътиборли томони шундаки, 8 та квадрат шаклдаги ушбу предметларнинг марказида битта йирик айлана бор. Айлана атрофи эса ромб шаклидаги параллел чизиқлар билан тўлдирилган¹. Фикримизча, айланалар сони ушбу предметнинг қийматини билдирган. Эътиборингизни яна бир ҳолатга жалб этишни истар эдикки, бу Қадимги Шарқ иероглификасида, хусусан Миср, Урартуда айлана ичида нукта ифодаланиши рақамни билдирган². Юқорида келтириб ўтган маълумотлар асосида яна бир бор айтамикки, фил суягидан ясалган ушбу предметлар Хараппа маданияти таъсири доирасида бўлган ҳудудлардаги савдо ишларида тўлов воситасини бажарган бўлиши эҳтимолдан йироқ эмас.

Савдода тўлов воситаси тўғрисида гап кетганда В.М. Массоннинг фикрлари ҳам ўринли. У қимматбаҳо металллар - олтин, кумуш, қимматбаҳо тошлар - лазурит, агат, зумрадлар тўлов воситасини бажарган, дейди. Шу билан бир қаторда В.М. Массон ўзаро товар айирбошлаш савдода бош ролни бажарганлигини уқтириб ўтади³. Бу фикрларни инкор этмаган ҳолда савдода тўлов воситаси сифатида ишлатилган яна бир предмет хусусида фикр билдирмоқчимиз. Бу предмет археология фанида «пряслица» (урчук бош) номини олган конус шаклидаги предмет бўлиб, диаметри бўйлаб тешиги бор. «Пряслица» кўпинча оқ, қора, қизил рангли юмшоқ таркибли тошлардан, ҳар хил рангли хлорид, лазурит тошлардан ҳамда сополдан ясалган. Улар шакл жиҳатдан бир хил бўлиб, катта-кичиклиги билан ҳам деярли фарқ қилмайди.

Тадқиқотчилар бу предметларни мунчоқ деб ҳам атайдилар, лекин бироз катталигини инобатга олиб «пряслица» деб аташга одатланиб қолишган⁴. Кўп йиллик кузатувлар шуни кўрсатмоқдаки, ушбу предметларнинг марказида жойлашган тешикчаларнинг диаметри 0,5 см

¹ Ганялин А.Ф. Раскопки в 1959-1961 гг. на Алтын-депе ... – С.215.

² Вайман А.А. Урартская иероглифика: расшифровка знака и чтение отдельных надписей // Культура Востока. Древность и раннее средневековье. - Л.: Гос. эрмитажа. 1978. - С. 100-105.

³ Массон В.М. Экономика и социальный строй древних обществ. – Л.: 1976. – С. 35.

⁴ Массон В.М. Древнеземледельческая культура Маргианы ... – Табл. XXXI; Сарияниди В.И. Древние земледельцы Афганистана ... - Табл. XXV; Аскарлов А.А. Древнеземледельческая культура ... – Табл. XXI.

бўлиб, биронтасида ҳам урчук таёғига кийдирилганда қоладиган емирилганлик белгиси учрамайди. Бу ушбу предметнинг «прящлица» эмаслигининг биринчи аломати. Иккинчидан, урчукбошлар урчук айланганда оғирлик маркази вазифасини бажаради. Одатда урчукбошлар ипни йигириш учун маълум бир вақтгачафойдаланилади, яъни ип калавасининг оғирлиги урчукбош оғирлигидан ошганидан сўнг урчукбош олиб қўйилади. Фанимизда «прящлица» деб ном олган предметнинг оғирлиги 200 граммдан ошмайди. Шундай экан, бу предметнинг оғирлик маркази, яъни урчукбош вазифасини ўтамаган деб, аниқ ишонч билан айтишимиз мумкин (45-расм).

Бу предмет ҳам бизнинг фикримизча, савдода тўлов воситасини бажарган. Савдогарлар уни ипга тизиб юришган ва тўлов воситаси сифатида ишлатишган. Уларнинг қиймати ясалган ашёсига қараб белгиланган. Фил суягидан ясалган предметлар сингари бу предметда ҳам айлана белгиларнинг бўлиши характерлидир. Бу белгиларнинг сони ҳам унинг қийматини белгилаган бўлиши мумкин.

Жарқўтон ёдгорлиги аркидан фил тасвирланган терракот-хайкалчанинг топилиши жарқўтонликларнинг Хараппа маданияти билан узвий маданий алоқада бўлганлигини тасдиқловчи яна бир ашёвий манба бўлиб ҳизмат қилади (41-расм). Ушбу терракот хайкалчанинг лойи, пиширилиш услуги Жарқўтон кулолчилигига хосдир. Фил эса Ўрта Осиё ҳайвонат дунёсига хос эмас. Демак, жарқўтонликларнинг филни, аниқроғи, хараппаликларни билганликларидан, маданий алоқасидан дарак беради.

Жарқўтон ёдгорлиги №4 тепалигидан, Жарқўтон даври маданий қатламларидан Сополли маданиятига хос бўлмаган чиннидан ясалган ва сир билан қопланган идиш парчаларининг топилиши ривожланган Қадимги Шарқ маданиятлари билан, хусусан Хараппа маданияти билан алоқани кўрсатувчи манба бўлиб ҳизмат қилади (39-расм, 3). Бу идиш сиртида Ҳиндистон ўсимлик дунёсига хос бўлган «*ripal*» ўсимлигининг ифодаланиши ва шу сингари идишларнинг Хараппа маданиятида кенг тарқалганлиги ушбу идишнинг Ҳиндистон худудидан келтирилганлигини кўрсатади. Чунки,

сирланган идишлар бронза даврида фақат Ҳиндистон ва Месопотамия ўлкаларида маълум бўлган ва вақт ўтиши билан унутилган технологик жараён ҳисобланади¹.

Шу тепалик тадқиқотлари давомида худди шу технологик услубда ясалган «буйрак» шаклида ишланган митти идишнинг топилиши ҳам жарқўтонликларнинг ташқи дунё билан маданий алоқаси тўғрисида дарак беради (43-расм). «Буйрак» шакли идишлар Даштли 3, Тоголок 2 ёдгорликларида ҳам учраган² бўлишига қарамай Ҳинд-Месопотамия худудларига хос ҳисобланади. Хусусан Асмара³, Теллодаги Иштар ибодатхонасидан⁴, Тел Брак ибодатхонасидан⁵ шундай идишларнинг кўплаб топилиши фикримиз далилидир. Дюринг Касперс Месопотамия худудларида «буйрак» шакли идиш ва «piral» тасвири туширилган идишларнинг тарқалишини Ҳинд ўлкасидан, сув йўли орқали Месопотамияга тарқалган деб ҳисоблайди⁶. В.И. Сарияниди «буйрак» шаклидаги чиннидан ясалган идишлар жанубда (Ҳиндистонда) пайдо бўлган бўлса-да, Бақтрияда ўзига хос вариантда, яъни тошдан яшаш характерли бўлган, деган фикрда. Жарқўтондан шу кунгача тошдан ясалган, яъни В.И. Сарияниди тили билан айтганда «Бақтрия варианты»даги «буйрак» шакли топилмалар учрагани йўқ. Бизнинг топилмаларимиз Ҳиндистонда ясалган ва олиб келинган моддий маданият намуналари ҳисобланади.

Ш. 5. 6. 2. Сополли ва кўчманчи маданиятларнинг ўзаро маданий алоқалари.

Юқори деҳқончилик маданиятига эга бўлган жанубий вилоятлар билан кўчманчи шимол маданиятлари ўртасидаги алоқалар мил.ав. V минг йиллик

¹ Маккей Э. Древнейшая культура долины Инда. - М.: 1951. - Табл. XXVII, 12.

² Сарияниди В.И. Об одной группе культовых изделий Бактрии // СА. №3. 1979. - С. 262-265.

³ Frankfort H. Tell Asmar, Khafadje and Khorsabad // OIP, №16, 1933, - P.52, - Fig.32; During Caspers E. Some Motifs as Evidence for Maritime Contact Between. Sumer and Indus Valley // Persica, V, 1970-1971. - P.112-114.

⁴ Parrot A. Le Temple D'Ishtar. - Paris, 1956, - Fig.93.

⁵ Mallovan M. Excavations at Brak and chagar Bazar. - Iraq, IX, 1947. - P. 39-40.

⁶ During Caspers E. Some Motifs as Evidence for Maritime Contact Between. Sumer and Indus Valley // Persica, V, 1970-1971. - P.114.

охири ва III минг йиллик ўрталарида ҳам бўлганлигини археологик манбалар кўрсатмоқда. Бунга Жанубий Ўрта Осиё неолити билан Калтаминор маданияти алоқалари мисол бўлади. Жанубий Орол бўйидан топилган сополлар мажмуаси, яъни нақшланган, бўялган сополларни А.В. Виноградов жанубнинг таъсири деб баҳолайди¹.

Қадимги даврлардаги бу алоқаларни антропологик манбалар асосида ҳам кузатса бўлади. Неолит даврига оид Тумек-Кичиджик ёдгорлиги (Жанубий Туркменистон) аҳолиси шимолдан, яъни Повольжедан келган деган ғояни Л.Т. Яблонский ёзган ва бу фикрини краниологик манбалар асосида асослашга уринган бўлса, Шарқий Орол бўйларига Сруб маданиятининг ёйилиши Л.М. Мандельштам томонидан кузатилган². Бу манбалар қадимдан жануб ва шимол аҳолиси маданий алоқаларининг доимий эканлигини кўрсатувчи маълумотлардир.

Иқтисоди асосан деҳқончиликка асосланган жануб ва кўчманчи-чорвага асосланган шимолнинг маданий алоқалари бевосита топилаётган археологик ашёлар ёрдамида ҳам кузатилади. Аввало, шимолий худудлардан топилган, жанубга хос бўлган моддий маданият намуналари тўғрисида тўхталсак.

Кўкча 15 ва Кўкча 15а ёдгорликларидан Номозгоҳ VI ёки Жарқўтон кулолчилигига хос бўлган кулолчилик чархида ишланган сополларнинг, Жонбос 35 ёдгорлигидан топилган лойдан ясалган, пиширилмаган ҳайкалча, Кўкча 15 дан топилган сирғалар бу алоқаларни кўрсатувчи ашёвий манбалардир³. Бу маданий алоқаларни Зарафшон воҳаси мисолида ҳам кузатиш мумкин. Тозабөгёб маданиятига оид Кўкча 3 ёдгорлигида қабрларнинг шимолга қаратилганлиги ва топилган идишлар мажмуаси Алакул маданияти билан боғланса, аёллар чап биқини, эркаклар ўнг биқини билан кўмилганлиги қайд этилган. Маълумки, жинсий деформизм

¹ Виноградов А.В. Древние охотники и рыбаловы Среднеазиатского Междуречья // ТХЭ. Т. XIII, - М.: 1981. - С. 160.

² Мандельштам А.М. Погребения срубного типа в Южной Туркмении // КСИА, 108, М.: 1966. - С. 28-33; Мандельштам А.М. Новые погребения срубного типа в Южной Туркмении // КСИА, 112, М.: 1967. - С. 14-19.

³ Итина М.А. История степных племен Южного Приаралья II начало I тысячелетия до н.э. // ТХЭ. Т.Х. - М.: 1977. - Рис. 18, 8, 68,1; - Рис. 69, 3; - Рис. 67,16.

деҳқончилик маданиятларига хос одат ҳисобланади. Бу ҳолат Кўкча 3 ёдгорлигини жанубий маданиятлар билан боғлайди. Шунга карамай, Кўкча 3 моддий маданияти Алакул маданияти моддий маданиятига жуда яқинлиги ҳам тадқиқотчилар томонидан қайд этилган¹.

Сумбар ёдгорлигида олиб борилган тадқиқотлар ҳам жануб ва шимол маданиятлари ўртасидаги алоқаларни янги маълумотлар билан бойитган. Негаки, Сумбардан топилган бронза идишлар таркибида кўпроқ кўрғошиннинг учраши шимол маданиятларга хос бўлса, жануб-деҳқончилик маданиятлари бронза идишлари таркибида мишьяк микдорининг кўплиги хосдир².

Андроново маданияти сополлари Ўрта Осиёнинг деярли барча деҳқончилик маданиятлари ёдгорликларида учраши одатий ҳолга айланди³. Адабиётларда Андроново маданиятининг деҳқончилик маданиятлари кулолчилиги анъаналарига таъсири масалалари кўплаб ёритилган бўлса⁴, деҳқончилик маданиятлари кулолчилигининг кўчманчилар маданиятлари кулолчилигига таъсири масаласида ҳам кўплаб тадқиқотлар мавжуд⁵.

Археология фанида кўчманчи маданият билан ўтроқ деҳқон маданиятлари ўртасидаги маданий алоқалар борасида Зарафшон воҳасида қилинган ишлар диққатга молик. Зарча Халифа, Дашти Қози, Тўқайли, Жом (46-49-расмлар) ёдгорликларида олиб борилган ишлар натижасида Зарафшон воҳаси кўчманчи ва ўтроқ халқларнинг «иқтисодий ва маданий мулоқот

¹ Аскарлов А.А. Древнеземледельческая культура ... – С. 113; Хлопин И.Н. Юга-западная Туркмения В эпохе поздней бронзы. - Л., 1983. - С. 59.

² Галибин В.А. Спектральный анализ находок из Сумбарских могильников // Хлопин И.Н. Юга-западная Туркмения в эпохе поздней бронзы. - Л., 1983. - С. 227-234.

³ Рахманов У.В., Шайдуллаев Ш.Б. О влиянии культур степной бронзы ... - С. 58-63.

⁴ Аскарлов А.А. Степной компонент в оседлых комплексах Бактрии и вопросы его интерпретации // Взаимодействие кочевых культур и древних цивилизаций. Тезисы докладов советско-французского симпозиума по археологии Центральной Азии и соседних регионов. - Алма-Ата, 1987. - С. 57-58.

⁵ Кузьмина Е.Е. Кубкообразные сосуды Казахстана эпохи поздней бронзы // В глубь веков. - Алма-Ата, 1974. - С. 16; Итина М.А. Изаимодействие земледельческих цивилизаций Средней Азии и их «варварской» периферией в эпоху бронзы // Древние цивилизации Востока (Материалы II советско-американского симпозиума). - Ташкент, 1986. - С. 135.

майдони» ёки «маданиятларнинг кесишган минтақаси» бўлганлигини кўрсатмоқда¹.

Сўнгги йилларда фанда кўчманчи ва деҳқон маданиятларининг ўзаро алоқаларини даврлаштириш масаласи ҳам кўтарила бошланди. Бу борада В.М. Массоннинг изланишларини таъкидлаш лозим бўлади. Унинг хулосасига кўра, бу борадаги энг қадимги ёдгорлик Зарча Халифа ҳисобланади². Бу ерда ўрганилган қабрда майит жанубий деҳқончилик анъаналари бўйича кўмилган. Майит билан бирга қўй ва 32 та предмет кўшиб кўмилганлиги қайд этилган³. Топилган ашёларнинг бир қисми ўтроқ деҳқон маданиятига (чархда ишланган сополлар, соч тўғнағич), айримлари эса (от сувлуқлари) шимолий кўчманчи маданиятга хослиги билан характерланади. Қазишма муаллифи ҳақли равишда чархда ясалган идишларни Сополли маданиятининг Жарқўтон даври сополлари билан таққослайди. В.М. Массон шу қабрни икки маданият ўртасидаги маданий алоқаларнинг энг қадимгиси деб ҳисоблайди. У энг қадимги маданий алоқаларга Бактриядаги Шўртўғай ва Бешкент маданияти ёдгорликларини, Қуйи Амударёдаги Тозабоғёб маданиятларини мисол қилиб кўрсатади⁴.

Жарқўтон ёдгорлигида ҳам кўчманчи халқлар билан маданий алоқалар ўрнатилганлиги ашёвий манбалар асосида исботланган. Бу алоқалар Сополли маданиятининг сўнгги даврларига хослиги қайд этилган⁵.

Бу борада Бўстон VI қабристониди қилинган фан янгилигини алоҳида таъкидлаш зарур. Н.А. Аванесова бу ерда крематория қолдиқларини ўрганган

¹ Аванесова Н.А. Новые памятники андроновской культурно-исторической общности Узбекистана // Достижения советской археологии в XI пятилетке. Тезисы докладов. - Баку, 1985. - С.197; Исаков А.И., Потемкина Т.М. Могильник эпохи бронзы в Таджикистане // СА. №2, 1988. - С.198-201; Nona Avanesova, Šapulat Šajdullaev, Abdumann Ėrkulov. Dzam - ein neuer bronzzeitlicher Fundort in der Sogdiana // AMIT. Band 33. Berlin, 2001.

² Массон В.М. Древние цивилизации востока и степные племена в свете данных археологии // Stratum plus №2. От Балкан до Гималаев: Время цивилизаций. - Санкт-Петербург - Кишинёв - Одесса, 1999. - С. 265-285.

³ Бобомуллоев С. Раскопки гробницы бронзового века на верхнем Зарафшане // Stratum plus №2. От Балкан до Гималаев: Время цивилизаций. - Санкт-Петербург - Кишинёв - Одесса, 1999. - С. 307-313.

⁴ Массон В.М. Древние цивилизации востока и степные племена ... - С. 265-285.

⁵ Аскарлов А.А. Степные компоненты в комплексах оседлых культур эпохи бронзы в Северной Бактрии // Проблемы древней истории Северного Причерноморья и Средней Азии. - Л., 1980. - С.168-175.

бўлиб, улар учтадан уч жойда, қабрлар орасида жойлашган¹. Биринчи гуруҳ крематориялар тепаликнинг жануб, иккинчи гуруҳи марказ ва учинчи гуруҳи эса, тепаликнинг шимолий қисмида жойлашган. Фикримизча, қабристон қабрга тўлиб келгани сари крематориялар қабрлар орасида қолиб кетган ва янғисини қуришга мажбур бўлишган.

«Крематория»ларнинг ҳаммаси тўғри тўртбурчак шаклида бўлиб, материк қатлам қазилиб, текисланиб, сўнг хом ғишт узунасига териб қурилган. «Крематория»ларнинг ички томон девори оловнинг таъсирида кўкимтир рангга келиб қолган. «Крематория» полига яқинлашган сари қалин кул қатламлари қайд этилган. Қазишма муаллифининг ёзишича, кул қатламларидан ёнган одам суяклари қолдиғи, Сополли маданиятининг сўнгги даври сополлари билан-бирга Андроново маданияти сополлари парчалари ҳам топилган. Бир жойда учтадан жойлашган «крематория»лар фақат кўлами жиҳатидан бир-биридан фарқ қилади, холос. Н.А. Аванесованинг мақолаларидан нега уларнинг бир жойда учтадан қурилганлигига аниқ жавоб топа олмадик. Бизнинг фикримизча, агар ҳақиқатдан ҳам ушбу қурилмалар «крематория» бўладиган бўлса, энг каттаси эркак, ўрта кўламдагиси аёл ва энг кичиклари болалар майитларини ёқишга мўлжалланган бўлиши мумкин. Негаки, Сополли маданиятида аёлларни чап, эркакларни ўнг биқини билан кўмиш анъанаси русм бўлганлигини биламиз ва жинсий деформизм нафақат ўликни кўмиш, балки ёқишда ҳам бўлганлигини табиий ҳол деб ҳисоблаймиз. Сополли маданиятида мурдани ёқиш анъанасининг пайдо бўлишини Андроново маданиятининг таъсири деб баҳоланиши тўғри, албатта. Аммо, ҳозирги пайтгача Андроново маданияти ёдгорликларида биронта крематория топилмаган. Улар мурдани очиқ усулда кремация қилган бўлишлари ҳам мумкин. Бўстон VI ёдгорлигида ўрганилган «крематория» эса меъморий ечим жиҳатидан энг мукамал ҳисобланади. Демокчимизки, майитни ёқиш удуми шимолдан келган бўлса-да, «крематория»ларнинг

¹ Аванесова Н.А. Новое в погребальном обряде Сапаллинской культуры // Российские вести. №4. - С. 63-70; Avanesova N.A. Spätbronzezeitliche Kulturkontakte in der baktrischen Flusoase nach den Befunden der Nikropole Bustan 6 // АМІТ 29,1997, - P.147-178; Аванесова Н.А., Ташпулатова Н. Символика огня в погребальной практике сапаллинской культуры // ИМКУ 30, 1999. - С. 27-36.

қурилиши Жарқўтон қурилиш услубида бажарилган. Бу фикрга ғиштларнинг кўлами ҳамда териши услублари гувоҳлик беради. Яъни, бу жараён икки маданият анъаналарининг қўшилишини кўрсатади.

Сўнгги йилларда Жарқўтон ёдгорлигида олиб борилаётган тадқиқотлар бу мавзуга ҳам янги маълумотлар берди (43-расм). Хусусан, кўчманчи Андроново маданияти билан жарқўтонликлар сўнгги даврларда эмас, балки Жарқўтон давридан бошлаб маданий алоқалар ўрнатганлиги кузатилди. Жарқўтон олов ибодатхонасининг илк қурилиш даврида, муҳофаа деворларига ўрнатилган буржларни очиш давомида фақат Евроосиёнинг кўчманчи халқларига хос бўлган от сувлуғи топилди¹. У йирик ҳайвон шохидан ясалган бўлиб, айлана шаклида, диаметри 13 см, қалинлиги 1 см. Марказида диаметри 1,5 см келадиган тешик, сувлуқ чеккаларида ҳам тўртта кичик (d-0,7 см) тешикча жойлашган. Сувлуқнинг юза қисмида тўртта тиш шаклидаги бўртик ҳам борлиги қайд этилди. Сувлуқнинг кўп ишлатилиши натижасида бўртиксимон тишларнинг емирилиб кетганлиги кузатилади. Сувлуқдаги тешикчалар ёрдамида у отнинг жағига биркитилган бўлса, емирилиб кетган тишчалар ёрдамида отни бошқарган (43-расм, 1).

Юқорида эслаб ўтганимиздек, от сувлуғи Евроосиё минтақасида, Андроново маданияти ёдгорликларида, хусусан от қўшиб кўмилган аристократлар қабрларида кўплаб учрайди. Улар айлана шаклида бўлиб, суяк ва шохлардан ясалган. Евроосиё минтақаларида ясалган от сувлуқлари археологлар томонидан типларга ва вариантларга бўлиб ўрганилган. Бўртиксимон тишларнинг фарқига қараб улар икки типга ажралади, яъни сувлуқ билан бирга ясалган тишлар ва олиб яна қўйишга мўлжаллаб ясалган сувлуқларга бўлинади. Жарқўтондан топилган от сувлуғи биринчи тоифага оид бўлиб, ҳозиргача Андроново маданиятининг қуйидаги 13 та ёдгорлигида худди шу сингари сувлуқлар қайд этилган: Синташта, Берлик, Каменный Амбар, Большекараган қабристон, Солнце II қабристон, Утевск

¹ Шайдуллаев Ш.Б., Дитрих Хуфф. Некоторые результаты работ Узбекско-Германской экспедиции на городище Джаркутан // ИМКУ, Вып.30, - Самарканд, 1999. - С. 25-31.

кабристони, Большедмитриевский, Софьино, Тавликаевский, Селезни-2, Филатова, Микены¹. Яна шуни ҳам таъкидлаб ўтиш жоизки, Жарқўтондан топилган от сувлуғи, шу предметнинг тарқалиш географиясидаги энг жанубий нуқта ҳисобланади, Жарқўтондан жанубда жойлашган бирорта бронза даври ёдгорлигида ушбу предмет учрамаган.

Икки маданият ўртасида алоқаларнинг илк Жарқўтон давридан бошланганлигини кўрсатувчи яна бир археологик манба, бу кремний тошдан ясалган пайконлардир (43-расм, 5-6). Сополли маданияти пайконлари чўкичлаб ишланган ва учринди олинганда пайконда майда излар қолган. Андроново маданияти пайконларида эса, учриндилар бир зарбда олинган ва пайконнинг эни бўйлаб учриндиларнинг узунчоқ излари қолиши характерлидир. Кўчманчи маданиятлар техник услубида ясалган пайконлар, Жарқўтон аркини қазиш давомида қўлга киритилди ва бу топилмалар Жарқўтон даври сополлари мажмуалари билан бирга учради.

Сўнгги йилларда Ўрта Осиёнинг бронза даври ёдгорликларида, Афғонистон, Эрон ва кўплаб Хараппа маданияти ёдгорликларида кўчманчи Андроново маданиятига хос бўлган сополларнинг учраши табиий ҳолга айланиб бормоқда². Ушбу сополларнинг тарқалиш географияси асосида фанда арийларнинг жанубга тарқалиш масаласи ҳам кўтарилди³. Жарқўтон ёдгорлигидан ҳам Андроново маданиятига хос сополлар кўплаб учрамоқда (44-расм). Бу сополлар асосан Кўзали, Мўлали даврлари маданий қатламларида учрайди⁴. Улар асосан хумча ва кўзалардан иборат бўлиб, чарҳсиз, қўлда ясалган. Ташқи тарафидан чизиб ишланган учбурчак ва ромб шаклли нақшлардан иборат. Андроново маданияти сополларининг Жарқўтонда пайдо бўлиши билан Кўзали даврининг айрим тур сополларида

¹ Гончарова Ю.В. К вопросу о классификации дисковидных псалий с шипами эпохи поздней бронзы на территории Восточной Европы // Древние культуры и технологии. Новые исследования молодых археологов Санкт-Петербурга. - СПб, 1996. - С. 34-43; Гончарова Ю.В. Некоторые аспекты интерпретации погребений с дисковидными псалиями в степной и лесостепной зонах Евразии // Stratum plus №2. От Балкан до Гималаев: Время цивилизаций. - Санкт-Петербург – Кишинёв - Одесса, 1999. - С. 336-348; Генинг И.Ф., Зданович Г.Б., Генинг В.В. Синташта. Т.1, - Челябинск, 1992. - С. 111-242.

² Рахманов У.В., Шайдуллаев Ш.Б. О влиянии культур степной бронзы ... - С. 58-63.

³ Кузьмина Е.Е. Откуда пришли индоарии? М.: 1994. –С. 224; Кузьмина Е.Е. Арии – путь на юг. - М., - С.Пб. Летний сад, 2009. 557 с.

⁴ Рахманов У.В., Шайдуллаев Ш.Б. О влиянии культур степной бронзы ... - С. 59.

хам безаклар пайдо бўлади (44-расм, 5). Бу безакларнинг Андроново маданияти сополлари безаклари билан айнан ўхшашлиги кузатилган¹. Сополлардаги бу ўзгаришлар икки маданиятнинг ўзаро алоқаларини кўрсатибгина қолмай, балки ўзаро маданий таъсирини ҳам кўрсатувчи манба бўлиб хизмат қилади.

Ш. 5. 7. Жарқўтон шаҳар-давлатининг аҳолиси.

Жарқўтон аҳолисининг этник ҳамда ижтимоий таркибини ўрганишга археолог ва антрополог олимлар доимо зўр қизиқиш билан ёндашишган. Сополлитепа ва Жарқўтондан топилган антропологик манбалар асосида Т.К. Хўжаев Сополли маданияти аҳолисининг Шарқий Ўрта Ер денгизи ирқиға мансублиги тўғрисида ёзган². Умуман, бу борада антрополог олимлар деярли бир хил фикрда, яъни улар бронза даврида Каспий денгизи бўйларидан то Помиргача бўлган ҳудудларда Ўрта Ер денгизи ирқиға мансуб аҳоли яшаганлиги тўғрисида маълумотлар беришади³.

Археологик жиҳатдан ўрганилаётган маданиятлар эса анча хилма-хилдир. Ўрта Осиёнинг жанубий минтақаларида асосан ўтроқ-деҳқончилик билан шуғулланган аҳоли яшаган. Жанубий Туркманистонда Номозгоҳ маданияти (Номозгоҳ IV-V) очилганидан сўнг фанда ушбу маданият соҳибларини арийлар деб аташ одат бўлган эди. Айниқса, Жанубий Ўзбекистон ва Шимолий Афғонистонда бронза даврига оид деҳқончилик маданиятлари очилганидан сўнг бу ғоя янада кучайган⁴.

¹ Шайдуллаев Ш.Б. Северная Бактрия в эпоху раннего железного века ... - С. 85.

² Ходжайов Т.К. Антропологический состав населения эпохи бронзы Сапаллитепа // Тезисы докладов на сессии, посвященной итогам полевых этнографических и антропологических исследований в 1974-1975 гг. - Душанбе, 1976. - С.78.

³ Ходжайов Т.К. Антропологический состав населения ... -С.79.

⁴ Грантовский Э.А. Иран и иранцы до Ахеменидов. - М.: 1998. - С. 41.

Сўнгги йилларда Номозгоҳ маданиятининг асосий ижодкори В.М. Массон бу ғоядан қайтди. У «...бу маданият аҳолиси арийлар эмас, балки дравид ёки элам тилли бўлган», деган фикрга келди¹.

Маълумки, ўтган асрнинг ўрталарида Ўрта Осиё аҳолиси бронза даврида дравид тилли бўлган деган ғоя тарқалган². Бу ғояни Марказий Осиё тарихи билан шуғулланувчи забардаст олимлар ҳам қўллаб-қувватлашган³. Б.А. Литвинский бу фикрни Амударёнинг чап томонида жойлашган Хараппа маданиятига оид Шўртўғай ёдгорлиги мисолида исботлашга ҳаракат қилади. Афсуски, Хараппа маданиятига оид бошқа ёдгорлик Ўрта Осиё ҳудудида топилгани йўқ. Ушбу ғоя тарафдорлари Ўрта Осиёнинг антропологик манбаларини ниҳоятда яхши билишса-да, фойдаланмайдилар. Тўғрироғи, эслаб ўтишни истамайдилар. Маълумки, дравидоидлар экватор атрофида тарқалган аҳоли ҳисобланади.

Таъкидлаб ўтганимиздек, Сополли маданияти ва умуман бронза даври Ўрта Осиё антропологияси жуда яхши ўрганилган, лекин антропологик жиҳатдан экватор ирқига оид манбалар деярли учрамайди. Шу фактнинг ўзи ҳам Ўрта Осиё аҳолисининг бронза даврида дравид ирқига оид эмаслигини ёки дравид тилли бўлмаганлигини тасдиқлайди.

Юқорида эслатганимиздек, антропологлар Каспийдан Помиргача бўлган худудда Шарқий Ўрта Ер денгизи ирқига оид аҳоли яшаганлигини қайта-қайта таъкидлашган. Э.В. Ртвеладзе Ўрта Осиё бронза даври аҳолисининг қайси тилга мансублигини ҳам шу ердан қидириш керак, дейди ва Ўрта Осиё аҳолиси бронза даврида хуррит тилли бўлган деган ғоя билан чиқди⁴.

¹ Массон В.М. Печати протоиндийского типа из Алтын-депе (К проблеме этнической атрибуции культур расписной керамики Ближнего Востока) // ВДИ. - М.: 1977, №4. – 168-175.

² Толстов С.П. Древний Хорезм. - М.: 1948. - С. 68; Толстов С.П. По следам древнехорезмской цивилизации. - М.: Л., 1948. - С. 86.

³ Литвинский Б.А. Бронзовый век // ИТН. Том I. - М.: 1963. - С.56-68; Массон В.М. Печати протоиндийского типа из Алтын-депе (К проблеме этнической атрибуции культур расписной керамики Ближнего Востока) // ВДИ. - М.: 1977, №4. – С. 192-208.

⁴ Ртвеладзе Э.В. К вопросу о субстратном языке юга Средней Азии (III-II тыс. до н.э.) // Тарих, Мустақиллик, Миллий ғоя (Республика илмий назарий анжумани материаллари). - Тошкент, Академия, 2001. - С. 124.

Э.В. Ртвеладзе Қадимги Шарқ халқларига хос бўлган ёзувларнинг тарқалиш географиясини тузиб чиққан, яъни Каспий денгизининг жанубий қирғоқлари - Форс кўрфазининг шимоли-шарқий қирғоқлари - Марказий Эрон. Ҳақиқатан ҳам Каспий ва Урмия кўли атрофларида хуррит ёзуви тарқалган. Бу Жанубий Туркменистондан бир неча юз километр узоқликда, холос. Шу географик тарқалишни асос қилиб, Э.В. Ртвеладзе Ўрта Осиё аҳолиси бронза даврида хуррит тилли бўлган деб ҳисоблайди. Э.В. Ртвеладзе ўз ғоясини яна бир маълумот билан қувватлашга ҳаракат қилган. Унинг фикрича, ўзбек уруғларидан бўлган «Митан» уруғи билан Хуррит давлатидаги «Митани» номларининг ўхшашлигини мисол қилиб олган. Ўзбек топонимларидан «Урмитан», «Хурмитан» (Бухора), «Хуаразм» (Хурритлар ери маъносида) каби этнопонимларни ҳам хурритлар номи билан боғлайди¹.

Ўрта Осиёнинг Бронза даври ёдгорликларидан биронта хурритларга оид ёзувнинг топилмаганлиги ва умуман Э.В. Ртвеладзенинг хурриттиллик ғояси ҳақиқатдан жуда йироқ фикрлар, холос. Негаки, муаллиф биронта фактик манбага таянмаган.

Ўрта Осиёнинг бронза даври аҳолиси тўғрисида А.А. Асқаровнинг умумий фикри шундай: «...қадимги деҳқончилик маданияти соҳиблари, Ўрта Осиёнинг шимолидаги чорвадор қабилалар, мумкинки, Жанубий Рус чўл зоналари халқлари бир тилда - Эрон тили ва шу тил лаҳжаларида гапиришган. Менинг фикримча, Сополли ва Кучуктепа маданияти халқлари тил жиҳатидан бир-бирини тушунишган, шу тил асосида Қадимги Бактрия тили вужудга келган, яъни Эрон тили лаҳжаларидан бири»².

Сўнгги йилларда А.А. Асқаров «Андроново маданиятининг бир қисм аҳолиси турктилли бўлганлиги» хусусидаги ғоя билан чиқди³. Ҳозирча ушбу ғоянинг тарафдорлари оз бўлса-да, Қозоғистонлик археолог К.М. Байпаков

¹ Ртвеладзе Э.В. К вопросу о субстратном языке ... - С. 124-125.

² Асқаров А.А. Южный Узбекистан во II тысячелетии до н.э // Этнические проблемы истории Центральной Азии в древности. Труды международного симпозиума по этническим проблемам истории Центральной Азии в древности (II тыс. до н.э.). Душанбе, 17-22 октября 1977 г. - М.: 1981. - С. 167-179.

³ Асқаров А.А. Исконная ... ИМКУ, Вып.32. – С.58-69.

хам Андроново маданияти аҳолисининг бир қисми туркитли бўлган, - деган фикрни олға сурмоқда¹. Бу ғояларнинг асоси Қадимги Хитой йилномаларида келтирилган ёзма манбалар ҳисобланади. Маълумки, ушбу йилномаларда Хитойнинг шимолида мил.ав. III-I минг йилликларида «ди» - «ти» - «тиек» - «тиеук» - «турк» халқлари яшаганлиги асос қилиб олинган².

Сўнгги йилларда яратилган кўплаб адабиётларда Андроново маданияти аҳолисини арийлар билан боғлаш кучайди. Маълумки, бу ғоя муаллифи К.Ф. Смирнов бўлиб, уни Е.Е. Кузмина қўллаган эди³. С.С. Черников эса Андроново маданиятининг жуда кенг ҳудудда тарқалганлигини инобатга олиб, ҳар хил тилли халққа оидлиги тўғрисида ёзган⁴. Яқинда М.Х. Исомиддинов ҳам С.С. Черниковнинг ҳақлигини таъкидлаб, Андроново маданияти аҳолисининг ҳаммаси эронитли бўлмаганлиги хусусида ёзди⁵.

Ўрта Осиё ҳудудларида Андроново ва Сакларнинг генетик бирлиги хусусида антропологлар ва археологлар ўз фикрларини билдиришган⁶. Тарихий шароитларга қараб Андроново маданиятининг милоддан аввалги VIII асргача яшаб келганлиги Жанубий Ўрол ва Қозоғистонда кузатилган⁷. Яна бир масалага ойдинлик киритиб ўтиш лозим деб ўйлаймиз, айрим ҳудудларда Андроново ва Сакларнинг моддий маданиятида ўхшашлик сезилмаса, Тагискен маданияти билан Дандибой-бегази ёки Карасук маданиятлари ўртасида ўхшашликлар кузатилган⁸. Бу ҳолат Хоразм сакларининг (массагетларнинг) ерли маданият соҳиблари эканлигини

¹ Байпаков К. Империя древних тюрков // Тюркский мир (Этнополитический и литературно-художественный журнал). - М.: 1999. - № 1-2. - С. 10-12.

² Материалы по этнической истории тюркских народов Центральной Азии. - Ташкент, Фан, 2003. - С. 10; Асқаров А. Орийлар муаммоси: янгича қарашлар ва ёндошувлар. Ўзбекистон тарихи моддий маданият ва ёзма манбаларда. - Тошкент, Фан, 2005. - Б. 69-80.

³ Смирнов К.Ф., Кузмина Е.Е. Происхождение индоиранцев в свете новейших археологических открытий. - М.: 1977. - 232 с.

⁴ Черников С.С. Восточный Казахстан в эпоху бронзы. М.-Л., 1960. - 211 с.

⁵ Исомиддинов М.Х. Некоторые вопросы этногенеза и этнической истории Средней Азии // История Узбекистана в археологических и письменных источниках. - Ташкент, Фан, 2005. - С. 144.

⁶ Гинзбург В.В. Материалы к антропологии гуннов и саков // СЭ, 1964. №4. - С. 210; Ходжаев Т.К. Динамика ареалов антропогенетических типов на территории Средней Азии (неолит-нач. XX в.) // СЭ. 1983, №3. - С. 10; Кузмина Е.Е. Дискуссионные проблемы отечественной скифологии // Народы Азии и Африки. М. 1980. №6. - С. 27; Кузмина Е.Е. Классификация и периодизация памятников Андроновской культурной общности // Бюллетень Международной ассоциации по изучению культур Центральной Азии. Вып. 9. -М.: 1985. -С. 43.

⁷ Черников С.С. Роль Андроновской культуры в истории Средней Азии и Казахстана // КСИА, 1957, XXXVI.

⁸ Яблонский Л.Т. Саки Южного Приаралья (археология и антропология могильников). - М.: 1996. - С. 70.

тасдиқлайди. Улар ўтроқ деҳқончилик билан машғул бўлган жануб халқлари билан доимий маданий алоқада бўлишган. Орол бўйларида яшаган сак кабилалари моддий маданиятида жануб сополларининг учраши А.С. Сагдуллаев мақолаларида ҳам ёритилган¹.

Демак, А.А. Асқаровгача ҳам Андроново маданияти аҳолисининг ҳаммаси эронтилли бўлмаганлиги хусусида гапирилган. А.А. Асқаров эса ёзма манбалар асосида Хитойнинг шимолий томонида мил.ав. III-II минг йилликларида Андроново маданиятининг тарқалганлиги, шу маданиятнинг бир қисми туркий халқларнинг аждоди эканлигини айта билди ва бу ғоянинг фанда яшашига, янгидан-янги маълумотлар билан бойишига асос бор.

Сополлитепа ва Жарқўтон ёдгорлигидан шу кунга қадар икки мингдан кўпроқ қабрлар ўрганилган бўлиб, шу бой манбалар асосида ушбу ёдгорликлар аҳолисининг ижтимоий гуруҳлари ҳам ўрганилган².

А.А. Асқаров Сополлитепа қабрлари асосида унинг аҳолисини учта ижтимоий гуруҳга ажратади:

- Жамоанинг қуйи қатлами. Бу қатлам аҳоли қабрларида энг кам, ўрта ҳисобда битта идишнинг учраши, қабрларнинг эса энг оддий - чуқур усулида қазилганлиги мисол қилиб олинган.

- Жамоанинг тенг ҳуқуқли аъзолари. Бу қабрларда 5-6 тадан сопол идиш ва бронзадан ясалган идиш ва тақинчоқларнинг бўлиши характерли.

- Жамоанинг бой табақаси. Қабрларда 50 тагача идиш ва ҳар хил тақинчоқларнинг, қуролларнинг бўлиши характерлидир. Сополлитепада бой қабрлар асосан аёл кишиларнинг қабрлари ҳисобланади³.

В.И. Ионесовнинг Сополлитепа ва Жарқўтон қабрлари асосида Шимолий Бақтрияда илк синфий муносабатларнинг пайдо бўлиши ва ривожланишига бағишланган тадқиқотлари натижалари шуни кўрсатдики,

¹ Сагдуллаев А.С. Проблемы инноваций в Среднеазиатских комплексах эпохи раннего железа // Преемственность и инновация в развитии древних культур. - Л., 1981. - С. 111.

² Асқаров А.А., Ширинов Т.Ш. Ранняя городская культура ... - С. 168.

³ Асқаров А.А., Буряков Ю.Ф., Квирквелия О.Р., Радилловский В.В. Теоретические и методологические проблемы исследования в археологии. - Ташкент, Фан, 1988. - С. 30.

Сополли даврида унинг аҳолиси ўртасида жинсий дифференция жуда каттик бўлган. Болалар қабрларида идишларнинг учрамаслиги, катта кишилар қабрларида идишлар сонининг ёшига қараб ортиб бориши, Сополлитепа аҳолисининг (жамоасининг) синфий ва мулкый тенглигини тасдиқлаган. Тадқиқотчи ўз фикрларини Сополлитепа ёдгорлигининг меъморий қурилиш услуби ёрдамида, яъни симметрик усулда қурилгани билан ҳам исботлашга ҳаракат қилган. Шу манбалар асосида В.И. Ионесов Сополлитепа аҳолисининг синфий ва мулкый тенглигини кўрсатиб берган¹.

Юқорида эслаб ўтганимиздек, Сополлитепада ўрганилган бой қабрлар асосан аёл кишиларга тааллуқли бўлган, муҳрлар ҳам айнан мана шу қабрларда учраган². Бу ҳолат фанда Сополлитепа жамоасида аёлларнинг маънавий, ўрни баланд бўлганлиги тўғрисидаги фикрни ҳам келтириб чиқарган³. Албатта, бу фикр бир томонлама бўлиб, Сополлитепа аҳолисининг деҳқончиликда, хунармандчиликда, қурилиш, металлсозлик соҳаларида эришган ютуқларига етарлича баҳо бермаслик, яъни бу ишлар эркаклар бажарадиган соҳалар эканлигига эътибор бермасликдир. Сополлитепада бой қабрларнинг аёл кишиларга тегишлилиги ва муҳрларнинг ҳам шу қабрларда учрашишининг асосий сабаби уй хўжалигида аёллар бош ролни бажарганлигида бўлса ажаб эмас.

В.И. Ионесовнинг тадқиқотларига кўра Жарқўтон даврида сезиларли равишда жамоалар ҳаётида иқтисодий ва ижтимоий ўзгаришлар содир бўлади. Жарқўтон ёдгорлиги ўз таркибига бир неча патриархал жамоаларни бирлаштирган (Жарқўтон I -VIII тепаликлари), ҳар бир жамоа ўзининг алоҳида жойлашган қабристонига эга бўлган. Қазималар даврида ҳар бир қабристонда жамоа бошлиқлари, диндорлар қабрлари топилганки (бой қабрлар), улар ўз жамоаларининг бошлиқлари бўлган. Тадқиқотчи, Жарқўтон

¹ Ионесов В.И. Становление и развитие раннеклассовых отношений в оседлоземледельческом обществе Северной Бактрии. Автореф. дис. ... канд. ист. наук. - Самарканд 1990. - С. 18.

² Аскарлов А.А. Сапаллитепа. - Ташкент, Фан, 1973. - С. 44-45.

³ Антонова Е.В. Контакты Месопотамии с восточными землями в IV-III тыс. до н.э. // Азия диалог цивилизаций. - Санкт-Петербург, 1996. - С. 197-240.

аристократиясининг пайдо бўлганлигини Жарқўтон саройи ва ибодатхонасининг пайдо бўлиши билан ҳам исботлайди.

В.И. Ионесовнинг Жарқўтон қабрларида олиб борган тадқиқотлари яна шуни кўрсатадики, Кўзали ва Мўлали даврларида «аристократ»лар гуруҳи иқтисодий ишлаб чиқаришни марказлаштирган. Жамоалар ўртасида умум ишлаб чиқариш йўлга қўйилган. Жарқўтон ибодатхонасида, яъни унинг ишлаб чиқариш қисмидаги металл ишлаб чиқаришни бунга мисол қилиб олади. Кўзали даври қабрларида металлнинг учраши 41,18 фоизга ошганлигини тадқиқотчи ишлаб чиқаришнинг марказлашганлиги деб ҳисоблайди. Шунингдек, Кўзали даврида кенатаф қабрлар сонининг ошиши ва қабрларда қуролларнинг кўплаб учрашини ҳарбий хавфнинг кучайганлигидан деб билади¹.

Бўстон даврига келиб Жарқўтон аҳолиси қийин ижтимоий-иқтисодий кризисни бошидан кечиради ва В.И. Ионесовнинг кузатувларига қараганда, бу кризисдан чиқолмаганлиги туфайли Сополли маданияти инқирозга юз тутди. Унинг фикрига қараганда Жарқўтонда мунтазам армия бўлмаган, негаки армия антагонистик жамият белгисидир².

А.А. Асқаров ва Т.Ш. Шириновларнинг Жарқўтон ёдгорлигида, хусусан, унинг қабристониди, сарой ва олов ибодатхонасида, оилалар яшаган маҳалла ўрнларида олиб борган тадқиқотлари натижасида Жарқўтонда илк синфий муносабатлар ўрнатилганлиги исботлаб берилган. Жарқўтон аҳолиси энг камида олтига ижтимоий гуруҳга ажралганлиги ашъвий далиллар асосида ўрганилган:

1. Шаҳар ҳукмдорлари, оқсоқоллар (сарой аҳолиси, бой қабрлар);
2. Диний идеология хизматчилари (ибодатхона аҳолиси, муҳрлар учраган қабрлар);
3. Жамоанинг ҳуқуқсиз аъзолари (камбағал қабрлар);
4. Ҳарбийлар (қуроллар учраган қабрлар);

¹ Ионесов В.И. Становление и развитие раннеклассовых отношений ... - С. 6.

² Ионесов В.И. Становление и развитие раннеклассовых отношений ... - С. 8.

5. Ҳунармандлар (ҳунармандчилик ашёлари билан кўмилган қабрлар);
6. Шаҳар аҳолиси (деҳқонлар, чорвадорлар, савдогарлар)¹.

Сополли маданияти аҳолисининг ижтимоий гуруҳларига бағишланган юқоридаги тадқиқотлар шуни тасдиқлайдики, унинг аҳолиси илк синфий жамият қуришга эришган.

Жарқўтондан топилган эркак кишининг бюст ҳайкали асосида Жарқўтон аҳолисининг ташқи тузилиши ҳақида тасаввур пайдо бўлди. Шу вақтгача Жарқўтон ва Бўстон қабрларидан кўплаб ҳайкаллар топилган бўлиб, уларда инсон қиёфаси антропоморф кўринишида ифодаланган эди. Жарқўтон аркидан топилган бюст ҳайкалда эса инсон қиёфаси ҳаётий ҳолатда тасвирланган. Шу ҳайкал асосида фикрлайдиган бўлсак, Жарқўтон аҳолиси европоид ирқига оид бўлиб, қирра бурун, соч - соқоллари қора кишилар бўлган.

Албатта, Ўрта Осиёнинг жанубий минтақалари аҳолисининг бронза даврида арийлар бўлганлиги тарихий ҳақиқатдан жуда йироқ. «Авеста» ва «Ригведа»да таърифланган арийларга Сополли маданияти аҳолиси антропологик жиҳатдан ҳам ва улар яратган моддий маданият намуналари жиҳатдан ҳам ўхшамайди. Дравид тилли бўлганлиги эса, ҳақиқатдан жуда йироқ. Сополли маданияти аҳолиси дравид тилли халқлар билан (Хараппа маданияти) яқиндан маданий ва савдо алоқаларида бўлган. Аммо, бир халқ бўлганлиги Жарқўтон ва Хараппа маданияти ёдгорликлари моддий маданиятларини таққослаш натижасида инкор этилади. Хуррит тилли бўлмаганлигини эса юқорида кўрсатиб ўтдик. Бизнинг фикримизча, Сополли маданияти аҳолиси Мурғоб, Даштли, Марказий ва Шимолий Эрон аҳолиси билан бир этник гуруҳни ташкил этган ва қадимги Эрон тили лаҳжаларидан бирида гаплашган. Шу тил асосида Қадимги Бақтрия ва «Авеста» тили шаклланган.

Ушбу бобга хулоса қилиб шуни айтиш мумкинки:

¹ Аскарлов А.А., Ширинов Т.Ш. Ранняя городская культура ... - С. 120.

1. Жарқўтон ёдгорлиги топографик жихатдан Қадимги Шарқ шаҳар-давлатларига монанд. Унинг аҳолиси хунармандчилик, меъморчилик, заргарлик, металлсозлик, санъат соҳасидаги эришган ютуқлари жихатидан Қадимги Шарқ шаҳар-давлатлари аҳолиси билан деярли бир хил ривожланиш даражасида бўлган.

2. Жарқўтон шаҳар-давлатининг бошқаруви «Жарқўтон олов ибодатхонаси»да жойлашган. №6 тепаликда жойлашган монументал иншоот нафақат ибодатхона, балки сарой-ибодатхона вазифасини ўтаган. Бу бинони сарой-ибодатхона деб аташ маъморий ечим жихатидан ва жамоанинг ижтимоий қатламлари жихатидан ҳам тўғри келади. Илк синфий муносабатларнинг шаклланиши даврида ҳукмдорлар ва қоҳинлар алоҳида ижтимоий гуруҳ сифатида бўлинмаганлигини инобатга олсак биз чиқарган хулоса тарихий эканлиги кўринади.

3. Илк давлатларнинг шаклланиши билан диннинг ҳам марказлашув жараёни кечиши табиий ҳол. Жарқўтон сарой-ибодатхонасининг бунёд этилиши бу фикрнинг исботидир. Шу билан бир қаторда жамоалар сиғиниб келган дин кўринишлари ҳам сақланиб қолаверади. Бронза даврида зоолатирик ва аждодлар руҳига ибодат каби дин турларининг ривожланганлиги Жарқўтондан топилган ашъвий манбалар асосида кузатилди.

4. Цивилизациянинг асосий кўриниши бўлган ёзув ҳам Сополли маданияти даврида кашф этилган. Бу пиктографик белгили ёзув бўлиб, Жарқўтон сополларида шундай белгиларнинг 47 та хили аниқланди. Бу белгиларнинг тарқалиш ҳудуди анча кенг бўлиб Ўрта Осиёнинг жануби, Шимолий Афғонистон, Марказий ва Шимолий Эроннинг бронза даври ёдгорликларида учрайди ва бир-бирига ўхшашлиги билан характерланади.

5. Шахсий мулк ва давлатчиликнинг археологик белгиси сифатида эътироф этилаётган Сополли маданияти муҳрлари биринчи марта типологик классификация қилинди. Улар Сополли маданияти анъаналари асосида ясалган ва маданиятлараро тарқалган муҳрларга ажратилди. Муҳрлар илгари

айтилиб келинаётганидек Сополли маданияти сўнггида эмас, балки Кўзали даврида ҳаёт тарзидан чиқиб кетган.

6. Сополли маданияти аҳолиси халқаро алоқаларга ҳам асос солган. Хараппа, Қадимги Эрон, Андроново маданиятлари билан бевосита, Сурия, Хетт, Месопотамия билан эса билвосита маданий алоқада бўлганлиги янги ашъвий манбалар асосида кўрсатиб берилди.

7. Сополли маданияти аҳолиси Мурғоб, Даштли, Марказий ва Шимолий Эрон аҳолиси билан бир этник гуруҳни ташкил этган. Жарқўтон аҳолиси европоид ирқига оид бўлиб, кирра бурун, соч - соқоллари қора кишилар бўлган. Мумкинки, Қадимги Эрон тил лаҳжаларидан бирида гаплашган. Шу тил асосида Қадимги Бақтрия ва «Авеста» тили шаклланган.

IV-БОБ. ИЛК ТЕМИР ДАВРИДА ХУДУДИЙ ДАВЛАТЛАРНИНГ ШАКЛЛАНИШИ

IV. 1. Кучуктепа маданиятининг пайдо бўлиши муаммосига доир янги мулоҳазалар.

Қадимги Шарқ маданиятининг ажралмас бир қисми бўлган Ўрта Осиёнинг жанубий вилоятларида мил.ав. II минг йилликнинг иккинчи ярмида чуқур иқтисодий ва маданий ўзгаришлар юз беради. Бир томондан Марғиёнада Номозгоҳ, Бактрияда Даштли-Сополли маданиятлари худудига чорвадор аҳолининг кириб келиши юз беради¹. Иккинчи томондан Чуст маданиятининг таъсирида Марғиёнада Ёздепе, Шимолий Бактрияда Кучуктепа ва Қизилтепа, Жанубий Бактрияда Тиллатепа ёдгорликлари қад кўтаради². Бу маданиятлар Бактрия ва Марғиёнада ҳар хил номлар билан аталса-да, уларнинг моддий маданиятлари айнан ўхшашлиги билан характерланади.

Бактрия ва Марғиёнада янги пайдо бўлган бу маданиятлар туб жойли аҳолининг сўнгги бронза даври маданиятларидан энг аввало, кулолчилик соҳасидаги ўзига хослиги билан фарқ қилади. Агар Номозгоҳ-Даштли-Сополли маданиятлари соҳиблари ўз кулолчилик маҳсулотларини кулолчилик чархларида ясаб, уларни товар буюмлари даражасига кўтара олган бўлсалар, янги маданият соҳиблари кулолчилик чархидан деярли фойдаланишмаган. Оқибатда, кулолчилик буюмларининг сифати ёмонлашиб, шаклан кўпол тарзда ясалган. Айрим сопол буюмлар ташқи тарафидан қизил бўёқ билан геометрик (бурчак, учбурчак, тўғри чизиқ каби) шакллар билан безатилган.

¹ Массон В.М. Древнеземледельческая культура Маргианы ... – 227 с.; Аскарлов А.А. Древнеземледельческая культура ... - С. 177; Сарияниди В.И. Древние земледельцы Афганистана ... – С.139.

² Массон В.М. Древнеземледельческая культура Маргианы ... – 227 с.; Аскарлов А.А., Альбаум Л.И. Поселение Кучуктепа ... –С. 83; Сарияниди В.И. Раскопки Тиллатепе в Северном Афганистане ... – С. 81; Сагдуллаев А.С. Культура Северной Бактрии в эпоху поздней бронзы и раннего железа. Автореф. дисс. ... канд. ист. наук. - Л., 1978. – С. 21.

Моддий маданият соҳасидаги бу ўзгаришларни кузатган тарихчи - археолог олимлар Ёз I типидagi маданиятларининг пайдо бўлиши тўғрисида хар хил фикрга келганлар. Бу борада, Ўрта Осиё археологияси фанида бир-бирига тамоман қарама-қарши бўлган учта фикр айтилди. Биринчи фикр, яъни пайдо бўлган маданият «варварларнинг босқини натижаси» деб баҳоланиб, мил.ав. II минг йилликда ЕврооСИё минтақасида истиқомат қилган чорвадор Андроново маданиятининг Ўрта Осиёга кўчиб келиши ва ўтроқлашиши, маҳаллий халқ билан ассимиляцияси жараёни билан боғланади¹. Иккинчи фикр муаллифи В.И. Сарияниди бўлиб, у янги маданият илдизларини жанубдан, яъни Эрон ва Шимолий Афғонистон ҳудудларидан изласа², учинчи гуруҳ олимлар эса янги маданият илдизларини Ўрта Осиёнинг ўзидан излайдилар. Жумладан, А.А. Аскарлов Жанубий Ўзбекистонда Кучуктепа маданиятининг шаклланиши ҳақида фикр билдириб, Сополли маданияти анъаналари таъсирида чорвадор қабилалар аҳолисининг бир қисми ўтроқ ҳаётга ўтиши натижасида Қадимги Бактрияда Кучуктепа маданиятининг шаклланишига олиб келди, деб ҳисоблайди. Шу билан бирга А.А. Аскарлов Чуст маданияти аҳолиси бир қисмининг бу ерларга кўчиши натижасида Кучуктепа маданияти пайдо бўлганлигини ҳам инкор этмайди³.

Биринчи ғоя, яъни Андроново маданиятининг жанубий вилоятларга тарқалиши масаласи Номозгоҳ - Сополли - Даштли маданиятлари ашёвий манбалари асосида кузатилади⁴. Андроново маданияти билан Кучуктепа маданиятлари сополлари чархсиз, қўлда ясашиши билангина бир-бирига ўхшайди, холос. Аммо уларнинг шакллари, пиширилиши ёки ташқи

¹ Rampelly R. Explorations in Turkestan. - Washington, 1908. - № II. - P.96; Ганялин А.Ф. К стратиграфии Намазга-тепе // ТИИАЭ АН ТССР, II, 1956. - С. 86; Марущенко А.А. Елкен-депе // ТИИАЭ АН ТССР, V, 1959. - С. 70-72; Толстов С.П., Итина М.А. Проблема суярганской культуры // СА. - М.: №1, 1960. - С.31-35.

² Сарияниди В.И. Раскопки Тиллятепе в Северном Афганистане ... - С.79; Кузмина Е.Е. Культура Свата и ее связи с Северной Бактрией // КСИА. Вып.132, - М.: 1972. - С. 137-138; Сарияниди В.И., Кошеленко Г.А. Средняя Азия в раннем железном веке // Древнейшие государства Кавказа и Средней Азии. Археология СССР. - М.: 1985. - С. 217-239.

³ Аскарлов А.А., Альбаум Л.И. Поселение Кучуктепа ... - С.72; Дуке Х. Туябугузские поселения бургулюкской культуры. - Ташкент, 1982. - 98 с.

⁴ Рахманов У., Шайдуллаев Ш. О влиянии культуры степной бронзы ... - С. 58-63.

безаклари жиҳатидан бир-бирига умуман ўхшамаслигини В.М. Массон алоҳида таъкидлаган¹.

В.И. Сарианиди илгари сураётган, яъни Эрон ва Шимолий Афғонистон худудларидан этник гуруҳларнинг келиши масаласи А.А. Асқаров томонидан инкор этилган. Унинг фикрича, В.И. Сарианиди ашъвий манбалар асосида фикр юритмаган, ҳақиқатан ҳам, Эрон ёки Шимолий Афғонистон худудларида Ёз I, Кучуктепа, Тиллатепа маданиятларининг шаклланишига асос берувчи илдиз - фактларнинг йўқлиги В.И. Сарианиди ғоясининг бўшлигини кўрсатади².

Эслаб ўтганимиздек, А.А. Асқаров ғояси икки қисмдан иборат. Фикрининг аввалида у, Мўлали давридан бошлаб Сополли маданияти аҳолисининг чорвадор халқлар билан ассимиляцияси натижасида Кучуктепа маданияти шаклланган, деб ҳисоблайди. Ундан ташқари Чуст маданияти аҳолисининг бир қисми бевосита Бактрияга кўчиб келиб, Кучуктепа маданиятининг шаклланишига асос солган, деган фикрни ҳам олға суради.

А.А. Асқаровнинг ҳар икки фикри археологик манбалар асосида кузатилади. А.А. Асқаров бу фикрни айтган вақтда, Жарқўтон ёдгорлигидан бир-икки дона дашт қабилалар маданиятларига хос сопол парчалари топилган бўлса, сўнгги йилларда бу ғояни тасдиқловчи моддий маданиятнинг жуда кўп намуналари Жарқўтондан топилдики, булар чорвадор дашт аҳолисининг қадимги деҳқончилик минтақаларига жадал кириб келганлиги ва ерли аҳоли билан қоришиб, Кучуктепа маданияти типигаги ёдгорликларнинг пайдо бўлишига асос бўлганлигини кўрсатади.

Меъморчиликда деворлар тагига тош тўшалган пойдеворларнинг пайдо бўлиши (№5 тепалик), майитни ёққанлик аломати сифатида крематорияларнинг қурилиши (№5 тепалик, Бўстон VI қабристон), Жарқўтон ёдгорлиги маданий қатламларидан ва Бўстон VI қабристонидан кўплаб чорвадор халқларга хос кулолчилик ашёларининг топилиши,

¹ Массон В.М. Комплексы типа Яз I // Средняя Азия в эпоху камня и бронзы. – Л.: 1966. – С.173.

² Асқаров А.А., Альбаум Л.И. Поселение Кучуктепа ... - С.79.

бронзадан ясалган жанг қуролларининг, Синташта ёдгорлигига хос бўлган чақмоқ тошдан ясалган пайконларнинг топилиши, бу борада эслаб ўтиш жоиз бўлган - от сувлуғининг топилиши Сополли маданияти билан чорвадор дашт қабилалари ўртасидаги маданий алоқалар кўп қиррали эканлигини кўрсатади. Жарқўтон ёдгорлигининг жойлашган географик ўрни ва топилаётган ашёлар мисолида айтиш мумкинки, Сополли маданияти аҳолиси шимолнинг дашт маданияти дунёси билан Қадимги Шарқ маданиятлари ўртасида маданий кўприк вазифасини ўтаган. Демак, А.А. Асқаров ўртага ташлаган ғоя Жарқўтон материаллари мисолида тўлиқ тасдиғини топади. Бу борада, Жанубий Тожикистон ёдгорликлари мисолида яна ишонарли манбаларни келтириб ўтиш мумкин. Мўлали давридан бошлаб Сополли маданиятининг Кофирниҳон, Вахш ва Қизилсу томонга ҳудудий кенгайиши ва у ердаги Бешкент маданияти билан қорушув жараёнининг кечиши ашёвий манбалар асосида кузатилган¹.

Чуст маданиятининг жанубга кенгайиши масаласи Сўғд ёдгорликлари мисолида ҳам ўз тасдиғини топмоқда. Сўнгги йилларда бу ердан Сангиртепа, Кўктепа ёдгорликларидан Чуст маданиятига монанд моддий маданият намуналарнинг топилиши А.А. Асқаров ғоясининг тўғрилигига хизмат қилади.

Шуни ҳам таъкидлаш жоизки, кейинги йилларда бу масалага Европа ва Америка археологлари ҳам қизиқиб, ушбу масала ечимида бошқа ғоя билан чиқдилар. Улар Ўрта Осиё археологлари билан Чуст типига янги маданиятларнинг хронологияси, шунингдек, уларнинг пайдо бўлиши масаласида ҳамфикр эмаслар. Улар бу борада ўз қарашларига эга бўлиб, Ёз I маданиятини мил.ав. II минг йиллик ўрталари - XV аср билан саналайдилар, этник жиҳатдан Андроново ва Ёз I маданияти аҳолисини индо - арийлар деб атайдилар. Индо - арийларнинг Ўрта Осиё орқали Ҳиндистонга тарқалиши

¹ Пьянкова Л.Т. Древние стотоводы Южного Таджикистана. - Душанбе, Дониш, 1989. – 208 с.

масаласини ҳамда Хараппа маданиятининг инқирози масалалари билан боғлайдилар¹.

Ёз I маданиятининг хронологияси хусусида улар таклиф этаётган санани қабул қилсак, ушбу муаммо билан боғлиқ кўп муаммолар ўз ечимини топаётгандай бўлади. Аммо, Ёз I маданиятлари туркумига кирувчи ёдгорликларнинг стратиграфияси бунга қарши фактлар беради. Тадқиқотчилар таъкидлаётганларидек, C/14 анализлари қанчалик «аниқ» маълумотлар бермасин, археологлар энг аввало ўз ички имкониятлари - ёдгорликлар стратиграфияси асосида фикр юритмоқлари лозим бўлади. Ёз I даври энг узоғи билан тўртта қурилиш даври давомида фаолият этган. Шу давр ашёлари Бандихон I ёдгорлигида 3,1-3,6 м, Тилла тепада 3 м, Кучук тепада 3 м, Сангиртепада 1-2,7 метрни ташкил этади². Фикримизча, ҳозирча Ёз I даврини мил.ав. XV аср билан саналашнинг имконияти йўқ. Ўрта Осиё шароитида пахса ва хом ғиштлар ёрдамида қурилган уйларнинг бир қурилиш даврини 200-250 йил билан белгилаш бизнинг фикр доирамизга умуман тўғри келмайди.

Сўнги 25 йил ичида Ўрта Осиё археологиясида юқорида эслаб ўтилган маданиятларнинг пайдо бўлиши хусусида янги фикрлар айтилмаган бўлса-да, шу вақт мобайнида Ёз I даврига оид кўплаб янги ёдгорликлар топилди ва ўрганилди. Бу борада Чуст маданияти локал вариантларининг ўрганилиши³, Чуст маданиятига оид бронзадан ясалган ашёларнинг химик таркиби асосида ёдгорликларнинг хронологик даврларини аниқлаш⁴, Қадимги Сўғдда бир қатор янги ёдгорликларнинг ўрганилиши ва фанга олиб кирилиши⁵, Шимолий Бақтрия ёдгорликларининг микростратиграфия ва статистика

¹ Kohl Ph.L. Central Asia (Western Turkestan): Neolithic to the Early Iron Age // *Chronologies in Old World Archaeology*. Ed. by Ehrich R.W. - Chicago. Vol. I: -P.179-195; Vol. II: -P.154-162; Hiebert F.T. *Chronology of Margiana and Radiocarbon Dates* // *Information Bulletin of IASCCA*. - Moscow, 1993, Issue 19: -P.136-148; Salvatori S. *Protohistoric Margiana: on a Recent Contribution*. (Review of: «IASCCA. Information Bulletin», 19, Moscow 1993 // *Revista di Archeologia*. - Venice, 1995. Anno XIX: - P.38-54.

² Сағдуллаев А.С. Оседлые области на юге Средней Азии в эпоху раннего железа ... - С. 8.

³ Матбабаев Б.Х. Некоторые итоги сравнительного изучения расписной керамики чустской культуры // ИМКУ. - Самарканд, 1999. Вып. 30. - С. 41-51.

⁴ Рузанов В.В. Еще раз о хронологии Чустской культуры ферганы // *Российская археология*, №4. - М.: 1999.

⁵ Сағдуллаев А.С. Оседлые области на юге Средней Азии в эпоху раннего железа ... - 42 с.

узулида қазилиши ва бу маълумотларнинг чоп этилиши¹, Чуст, Қадимги Сўғд, Кучуктепа маданиятларининг моддий маданиятини янада тўлиқроқ ўрганишга асос бўлди.

Сўнгги йиллар тадқиқотлари натижасида айтиш мумкинки, Кучуктепа маданиятлари ёдгорликлари асосан янги суғориш районлари худудларида пайдо бўлиши билан бирга, худудий кичиклиги билан ҳам характерланади. Бактрия худудидаги шу давр ёдгорликларининг биронтасини йирик шаҳар типидagi ёдгорликлар тоифасига киритиб бўлмайди. Кучук I даври аҳолиси деҳқончиликка қулай жойларда гуруҳ-гуруҳ бўлиб ўтроқ ҳаётга ўтганлар. Шу билан бирга Сополли маданияти меъморчилигига характерли бўлган монументал иншоотлар қурилиши анъаналарини мерос қилиб олганлар. Баланд платформалар устига уй-жой қурилиши ишлари янги маданият аҳолисига Сополли-Даштли-Номозгоҳ маданиятларидан ўтган. Жарқўтон ёдгорлигининг №5 тепалигида ўрганилган ва мазкур диссертациянинг тегишли бобида ёритилган платформа бунга мисол бўлади. Кучуктепа, Тиллатепа ёдгорликларининг қурилиш услуби, яъни уларнинг платформалар устида бунёд этилганлиги бу фикрнинг далили бўлиб хизмат қилади.

Майитларга муносабат масаласида янги анъаналар шаклланади. Сополли-Даштли-Номозгоҳ маданиятлари даврида майитларни ерга бой ашёлар билан кўмиш одати энг характерли урф бўлса, янги пайдо бўлган маданиятнинг қабрлари шу кунгача топилмаган. Бу ҳолатни кўплаб тадқиқотчилар зардуштийлик урф-одатларининг тарқалиши натижаси деб тушунтирадилар².

А.А. Асқаровнинг кузатишларига қараганда, Сополли-Даштли-Номозгоҳ маданиятлари билан Ёз I даври моддий маданиятлари асосан кулолчилик ашёлари билан фарқ қилади. Вақт ўтиши билан бу фарқ ҳам йўқолиб боради. Тарихдан маълумки, маданий даражаси қуйи аҳоли маданий дунёси юксак даражада бўлган аҳоли муҳитида унинг таъсирида юксакликка

¹ Ширинов Т.Ш., Шайдуллаев Ш.Б. К вопросу о хронологической периодизации ... - С.13-26.

² Бу масалага диссертациянинг «Авеста» ва моддий маданият» деб номланган қисмида алоҳида тўхталамиз.

интилади. Ўрта Осиёнинг жанубий минтақаларида собиқ даштликларнинг Ёз I даврида кулолчилик чархидан дастлаб фойдаланмаслик сабаби, уларнинг кундалик турмуш тарзидан келиб чиққан. Кучук I даври аҳолиси янги тарихий шароитда туб аҳолининг кулолчилик анъаналарини Қадимги Бақтрия маданияти даврига келиб тўлиқ ўзлаштирадilar.

Бизнинг кузатишларимиз шуни кўрсатадики, жамият илғор технологиядан аҳоли этник жихатдан ўзгарганда ва бунинг натижасида идеологик ғоялар, яъни диний урф-одатлар ўзгаргандагина воз кечиши мумкин, негаки бу ҳолат этник жараёнлар билан, янги диний онгнинг, диний карашларнинг шаклланиши билан боғлиқ. Сополли ва унга турдош маданиятларга хос бўлган монументал ибодатхоналарнинг Кучук I даврида учрамаслигини диний карашларнинг ўзгарганлигида деб ҳисоблаймиз.

Юқорида таъкидлаганимиздек, Кучук I даврида кулолларнинг сопол чархидан фойдаланмаганликлари илғор технологиядан воз кечилиши деб баҳоланиши керак.

Илғор технологиядан воз кечиш жараёни Қадимги Ҳинд цивилизациясида ҳам кузатилган. Маълумки, у ерда Хараппа маданиятининг инқирози ва бу маданият ўрнига кўлда ясалган сополлар мажмуасининг тарқалиши юз берган¹. Немис археологи С.Р. Рай Хараппа маданиятидан сўнг кўлда ясалган сополлар мажмуасининг тарқалишини арийларнинг ҳинд водийсига келиши билан боғлайди ва «Ригведа» маълумотларини Джухукар маданияти моддий маданияти намуналари билан солиштиради. Джухукар маданияти даврида кўлда ясалган сополларнинг тарқалишини арийларнинг «авлодлар руҳига ибодат, садоқати» тимсоли сифатида, Хараппа маданиятига хос бўлган илғор технологиядан воз кечган, деб тушунтиради².

Бизнинг фикримизча, Ёз I маданиятининг пайдо бўлишини жуда кенг ҳудуд доирасидаги муаммо сифатида ўрганиш керак. Бу масала жамият тараққиётида муҳим рол ўйнаган халқлар кўчиши, ўтроқ ва чорвадор

¹ Indus civilization in Saurashtra. - Delhi, 1980. – С.291.

² Rao S.R. Excavations at Rangpur and Other Explorations in Gujarat // Ancient India. Nos. 18-19 (1963). P. 5-207.

халқларнинг ассимиляцияси, диний ва ижтимоий ўзгаришлар жараёни билан боғлиқ ҳолда, «Авеста» ва унга эгизак манба ҳисобланадиган «Ригведа» маълумотлари асосида ўз ечимини топади.

Бугунги кунда археология фанида Андроново, Сополли-Даштли ва Кучуктепа маданиятларига оид кўплаб ёдгорликлар ўрганилди. Уларнинг моддий маданиятлари тўғрисида тўлиқ маълумотлар тўпланди. Шунинг алоҳида таъкидлаш жоизки, Сополли - Даштли маданиятининг инқирози ва Кучуктепа маданиятининг пайдо бўлиши бир-бирига боғлиқ ҳолда кечган ва бу муаммоларга бир масаланинг икки томони сифатида қараш керак.

«Авеста» ва «Ригведа»да эсланадиган арийлар бугунги кунда Андроново маданияти билан этник боғланиши кўпчилик олимлар томонидан эътироф этилмоқда. Андроново маданиятининг, яъни арийларнинг жанубга, ҳаттоки Қадимги Ҳинд ўлкаларигача бориши эслаб ўтилган ёзма ва археологик манбалар асосида кузатилмоқда.

Андроново ва Сополли маданияти ўртасидаги маданий алоқалар Жарқўтон давридан бошланган, кейинги босқичларда бу алоқалар кўп қиррали бўлганлиги юқорида эслаб ўтилди. Кўчманчи Андроново қабилаларининг Ўрта Осиё ва унинг жанубий минтақаларида ўтроқ ҳаётга ўтиши, уларнинг туб жой аҳоли билан ассимиляция жараёнларининг кечганлиги табиий ҳол эканлиги ҳеч кимда шубҳа уйғотмайди. Бу жараён Жанубий Тожикистон ёдгорликлари мисолида янада яққолроқ кўринади¹.

Бу ҳолат Сополли ва унга турдош маданиятларнинг инқирозида кўчманчи халқларнинг ўрни бор деган хулосани бермайди, бизнинг фикримизча, ўтроқ ва кўчманчи халқларнинг муносабатлари тинч, маданий алоқалар тарзида бўлган. Ҳаттоки, бир ҳудудда кўшни халқлар сифатида ҳам яшаган. Жарқўтон ёдгорлигидан 24 км шимолда, Шеробод дарёсига қуйилувчи Жийдабулоқсой бўйида жойлашган кўчманчи чорвадор халқлар

¹ Vinogradova N. Die spatbronzezeitliche Siedlung Tasguzor in Sudtadzikistan // AMIT. Band 31, - Berlin, 1999. - P.33-46.

қабрлари бунга мисол бўлади. Бу маълумотлар Сополли маданияти билан арийларнинг тинч, бақамти яшаганлигини кўрсатади.

Сополли ва унга турдош бўлган Номозгоҳ, Даштли маданиятларининг инқирозида ижтимоий масалалар ҳам сабаб бўлган, яъни бу маданиятлар кучли давлатчилик сиёсатининг ўрнатилмаганлиги сабабли инқирозга юз тутган. Сополли маданияти жамоалари ўртасида ягона иқтисодий ва ҳарбий бирликнинг йўқлиги, жамоа бошлиқларининг ягона бошлиқ (шоҳ) атрофида жипслашмаганлиги оқибатида аҳоли тинч йўл билан тарқаб кетиши натижасида бу маданиятлар ирқирозга юз тутган,- деган янги фикрни ҳам айтишимиз мумкин.

Ўтган бобда ёритилдики, Жарқўтон ёдгорлиги давлатчилик тарихининг илк босқичи, шаҳар-давлатлар тоифасига мансуб. Жарқўтон жамоаси том маънодаги антагонистик гуруҳларга ажралмаган. Бу ёдгорликда ўрганилган икки мингдан ортиқ қабрларнинг статистик анализи шуни кўрсатмоқдаки, унинг аҳолиси ижтимоий гуруҳларга ажралиш жараёни жадал кечаётган бўлса-да, жамоада қуллар бўлганлиги тўғрисида бирорта ашёвий далил йўқ. Иқтисодий жиҳатдан бир-бирига қарам бўлмаган жамоа тинч йўл билан янги дарё ўзанлари томон тарқаб кетган. Натижада, Бақтрияда Кучуктера маданияти даврида умумий майдони кичик, 0,6 - 1,5 гектарлик ёдгорликлар пайдо бўлган.

Сополли ва унга турдош маданиятларнинг сопол буюмлари шакллариининг бир хиллиги ва сифатлилиги кулолчилик билан фақат бир гуруҳ ихтисослашган жамоа аъзолари шуғулланганлигини кўрсатади. Кучуктепа маданияти даврида эса тарқалиб кетган ҳар бир жамоанинг ўзи кулолчилик билан шуғулланишга мажбур бўлган. Шунинг учун бу давр кулолчилик ашёлари сифат жиҳатидан қўпол ва шакллари жуда оддийдир.

Кучуктепа маданияти ёдгорликлари кичик сув ҳавзалари ўзанларида жойлашган. Шу даврдан бошлаб, сунъий каналлар қозиш йўлга қўйилган (Бандихон канали). Шимолий Бақтрия ҳудудида (Сурхон-Шеробод воҳасида) иккита деҳқончилик ўлкасини кўрсатиш мумкин. Булар Шеробод ва Бойсун

деҳқончилик ўлкалари бўлиб, уларда Кучуктепа, Бандихон, Ҳозимулла, Миршоди, Қизилтепа, Қизилча каби ёдгорликлар қад кўтарган. Ҳар бир деҳқончилик ўлкасини кичик ҳудудий бирлашма деб таърифласак тарихий ҳақиқат бўлади.

Сўнги бронза даврида, яъни Жарқўтон ёдгорлигида жамоалар бир ҳудудда жамланиб, шаҳар-давлатни ташкил қилган бўлса, илк темир даврига келиб жамоаларнинг (ёдгорликларнинг) деҳқончилик воҳалари бўйлаб, сув ўзанларига тарқалиб кетганлигини кузатамиз. Лекин, шунга қарамай ҳар бир деҳқончилик воҳаси ўзининг шаклланиб кетаётган маданий ва иқтисодий марказига (шаҳрига) ва шу марказ атрофида бирлашган қишлоқларига эга бўлган.

Шеробод деҳқончилик воҳаси учун шундай ёдгорлик сифатида Жондавлаттепани¹, Бойсун деҳқончилик ўлкаси учун эса Бандихон I ёдгорлигини кўрсатиш мумкин². Бандихон I ёдгорлиги икки қисмдан - арк ва “шаҳристон”дан иборат.

Шеробод деҳқончилик воҳаси Кўхитангтоғ яйловлари, Уланбулоқсой ва Шеробод сув ҳавзаларини ўз ичига олган. Бойсун деҳқончилик воҳаси эса Бойсунтоғ яйловлари, Бандихон, Миршоди сув ҳавзаларини ўз ичига олган.

Бандихон I кичик сув ҳавзаси бўйларида, яъни стратегик ноқулай жойда жойлашганликлари туфайли, Қадимги Бактрия маданияти даврига келиб, воҳадаги бошқа манзилгоҳ воҳа марказига - шаҳрига айланган. Шеробод воҳасида Жондавлаттепа, Бойсун воҳасида эса Қизилтепа ёдгорликлари воҳа, яъни «Ном» типига ҳудудий давлатлар марказларига айланган³.

Илк темир даврида содир бўлган ушбу жараёни, яъни алоҳида деҳқончилик воҳаларининг шаклланишини Ўзбекистон ҳудудидаги бошқа минтақаларда ҳам кузатиш мумкин. Сўғда Ерқўрғон (Қарши), Подаятоқ

¹ Жондавлаттепада Кучук I даврига оид 0,65 метр маданий қатлам аниқланди (Ўзбекистон-Чехия археологик отряди).

² Ртвеладзе Э.В. Новые древнебактрийские памятники на юге Узбекистана // Бактрийские древности. - Л., 1976. - С. 95.

³ Шайдуллаев Ш.Б. Памятники раннего железного века Северной Бактрии. Автореф. дисс. ... канд. ист. наук, Самарканд, 1990. - С. 4.

(Шаҳрисабз), Кўктепа (Челак), Фарғона водийсида Ўзган (9 та ёдгорлик), Қорасув (24 та ёдгорлик), Косонсой (8 та ёдгорлик), Қорадарё ва Хўжаобод ёдгорликлари мажмуаларини кўрсатиб ўтиш мумкин¹.

Бойсун ва Шеробод деҳқончилик воҳалари сингари бу воҳалар ҳам маълум бир ҳудудга ва аҳолига эга бўлган. Шаҳарлар ҳам икки қисмдан (арк, шаҳристон) иборат бўлиб, Сўғд ва Фарғона ҳудудларида уларнинг умумий майдони 25 гектаргача кенгайган.

Илк темир даврида яшаган аҳолининг ижтимоий аҳволини (тузумини) археологик манбалар асосида тиклаш мумкин. Ишлаб чиқариш кучлари ва шу асосда жамият иқтисоди доимий ривожланишда бўлган. Хўжаликнинг асосини табиий ва сунъий суғоришга асосланган деҳқончилик ташкил этган. Аҳоли нафақат деҳқончилик, балки чорвачилик билан ҳам шуғулланган. Олтин, мис ва бронзадан фойдаланишни жуда яхши билишган. Бу соҳа бўйича аҳолининг маълум бир қисми - мисгарлар ва заргарлар шуғулланишган. Темирнинг хўжаликка кириб келиши кузатилади. Кулолчилик соҳасида Чуст, Бургулук маданиятларида бронза даври анъаналари узлуксиз давом этган бўлса, Жанубий вилоятларда сопол ишлаб чиқаришда янги анъаналар пайдо бўлган. Бу анъаналарнинг пайдо бўлиши ҳам, кўриб ўтганимиздек, ижтимоий жараёнлар билан, шаҳар-давлатларнинг емирилиши ва ҳудудий давлатларнинг пайдо бўлиши билан боғлиқ ҳолда кечган.

Иқтисоднинг ривожланиши ва жамиятни бошқаришнинг такомиллашган шакли пайдо бўлиши юқори фортификация санъатига эга бўлган шаҳарларнинг пайдо бўлишига олиб келган. Фарғона водийсида маданий жараёнларнинг бир текисда ривожланганлиги сабаб, бу ерда шаҳарларнинг ривожланиши ҳам шунга монанд бўлган. Далварзин тепа 25 гектар, Ашқолтепа 13 гектар ва Чуст ёдгорлиги 4 гектарни ташкил этган. Бу

¹ Исамиддинов М.Х., Сулейманов Р.Х. Еркурган. - Ташкент. 1984. – С.162; Сағдуллаев А.С. Поселение раннежелезного века в бассейне Кашкадарьи // СА. - М.: №3. 1984. - С. 221-230; Дукe X. Туябугузские поселения бургулюкской культуры. - Ташкент, 1982. – С.93; Сағдуллаев А.С. Оседлые области на юге Средней Азии ... – С.42; Лушпенко О.Н. Раннежелезный век Южного Согда ... – С. 21; Исамиддинов М.Х. Истоки городской культуры Самаркандского Согда ... – С. 198.

шаҳарлар аҳолиси сон жиҳатдан кўпчиликни ташкил этиб, ижтимоий жиҳатдан ҳам турли табақали бўлган.

Сўғд худудида илк давлатларнинг шаклланишида Шимолий минтақа - Чуст маданияти ҳамда жанубий минтақа - Кучуктепа маданиятларининг таъсир доираси кучли бўлган. Бу ердаги ёдгорликлар давр жиҳатидан ҳар хил бўлиб, фикримизча, Чироқчи ёдгорлиги энг қадимгиси ҳисобланади¹. Бу ерда бронза даври Андроново маданияти ва Сополли маданиятлари таъсирида ўзига хос ўтроқ маданият шаклланган. Ерқўрғон, Сангиртепа, Кўктепа шаҳарларидан топилган ашёвий манбалар Чуст ва Кучуктепа маданиятлари билан яқин маданий алоқада бўлганлигини кўрсатмоқда. Шимолий (Чуст) ва жанубий (Кучуктепа) минтақалар ўртасидаги алоқада Сўғд маданий кўприк вазифасини бажарган.

IV. 2. Бақтриянинг Кучук I даври ёдгорликлари типологияси.

Кучук I даври ёдгорликлари кичик сув ўзанлари (дарё) бўйларида, дарёларнинг тоғлардан паст текисликларга оқиб ўтадиган ҳудудларида бунёд этилган (3-расм). Бу давр ёдгорликларининг энг характерли томони шундаки, уларнинг умумий майдони кичиклашиб боради. Шундай бўлса-да, Ўрта Осиё халқлари тарихида илк маротаба мудрофаа деворлари билан ўралган арklar пайдо бўлган. Арklar баландлиги тўрт метргача бўлган платформалар устида бунёд этилган.

Кучук I даврига оид айрим ёдгорликларда учта қурилиш даври кузатилган бўлса (Кучуктепа), айрим ёдгорликларда фақат бир қурилиш даври ёки хўжалик ўраларида шу давр ашёлари кузатилган (Жарқўтон). Кучук I даври ёдгорликларида маданий қатламнинг қалинлиги 1,2-3,6 метрни ташкил этади².

¹ Дуке Х. Чиракчинское поселение // ИМКУ. Вып.17. - Ташкент, 1982. - С. 19-24.

² Сагдуллаев А.С. Оседлые области на юге Средней Азии ... - С. 8.

Мурғоб воҳасининг Ёз I даври ёдгорликлари чоп этилган манбалар асосида А.С. Сагдуллаев томонидан қуйидаги типларга бўлиб ўрганилган: умумий майдони 7-16 гектар оралиғида бўлган йирик аркли қишлоқлар (Ёздепа, Аравалидепа); умумий майдони 1,5 - 9,5 гектар оралиғида бўлган айлана ва тўғри бурчакли қишлоқлар (Учдепа 6; Отлиятан); Умумий майдони 1-2 гектардан ошмайдиган тарқоқ ҳолда жойлашган, мудофаа деворлари бўлмаган қишлоқлар (Даштли 6; Учдепе 7; Чопли 2) ва майдони энг кичик, яъни 0,2-0,3 гектардан иборат уй-қўрғонлардан (Учдепа 2; Айрак 2) иборат¹. Мурғоб воҳаси ёдгорликларига қиёсланиб, Бактриянинг ҳам шу давр ёдгорликлари типларга ажратилган. Бактрия ҳудудида шу даврга оид йирик аркли ёдгорликлар аниқланмаган. Қолган ёдгорликлар эса қуйидаги учта типга ажратилган: доимий фаолият этган қисм ва унга туташтириб қурилган иккинчи қисм (Бандихон I, Қизилтепа арки); тарқоқ ҳолдаги мудофааланмаган қишлоқлар (Бўйрачи 2) ва ниҳоят Кучуктепа мисолидаги платформа устига қурилган, мудофааланган уй-қўрғонлар². Фикримизча, ушбу типологияда аркли ёдгорликларга етарлича эътибор берилмаган. Шу давр ёдгорликларини районлаштиришда ва типларга ажратганда шу ёдгорликлар асос қилиб олиниши керак бўлади. Негаки, ушбу ёдгорликлар шаклланиб келаётган шаҳарлар бўлиб, арк атрофида жойлашган “шаҳристон” қисмига ҳам эга ва бу ёдгорликлар ўзлари жойлашган кичик иқтисодий районнинг маданий ва иқтисодий маркази вазифаларини бажарган. Бундан ташқари Э.В. Ртвеладзе Бандихон I ёдгорлигини шаҳар тоифасига киритганлигини ҳам эътибордан чиқармаслик керак³.

Шимолий Бактрия ҳудудида учта суғорилиш районида Кучук I даври ёдгорликлари аниқланган. Шеробод деҳқончилик ўлкасининг Уланбулоқсой бўйида Кучуктепа, Бўстонсой ўзанида Жарқўтон ёдгорлиги жойлашган⁴.

¹ Сагдуллаев А.С. Оседлые области на юге Средней Азии ... - С. 18.

² Сагдуллаев А.С. Оседлые области на юге Средней Азии ... - С. 18.

³ Ртвеладзе Э.В. К характеристике памятников Сурхандарьинской области ахеменидского времени // СА. - М.: №2, 1975. - С. 218-226.

⁴ Шайдуллаев Ш.Б. Северная Бактрия в эпоху раннего железного века ... - С.71.

Бойсун деҳқончилик воҳасининг Бандихонсой этакларида Бандихон I, Ғозимулла ёдгорликлари, Миршоди (Тентаксой) бўйида Миршоди ёдгорлиги ва Қизилтепа ёдгорликлари мажмуаси жойлашган¹.

Ҳар бир деҳқончилик воҳада биттадан аркли ёдгорликнинг жойлашганлиги кузатилади. Шеробод деҳқончилик воҳасида Кучуктепа, Бандихон деҳқончилик воҳасида Бандихон I, Миршоди воҳасида Қизилтепа ёдгорликларини шаклланиб келаётган шаҳарлар тоифасига киритиш мумкин. Улар, энг асосийси, аркли бўлиб, арklar ёдгорликнинг бир чеккасида бунёд этилган. Арка туташ ҳудудда майдони кичик бўлсада “шаҳристон” жойлашган. Ушбу топографик жараён шуни кўрсатадики, Кучук I даврида жамоа аслзодалари ерларни (суғорилиш районларини) ҳудудий бўлиб олишга эришган. Бу ерда кичик ҳудудий давлатларнинг шаклланиш жараёнини археология нуқтаи назаридан кузатиш мумкин. Юқорида таъкидлаганимиздек, Ўрта Осиё археологиясида шу даврда илк маротаба аркли ёдгорликлар шаклланиган. Улар ҳар бир деҳқончилик воҳасида биттадан жойлашган. Фикримизча, шу ёдгорликлар муайян ҳудудда сиёсий, иқтисодий ва маданий марказ вазифасини бажарган.

4. 2. 1 - жадвал

Кучук I даври ёдгорликлари ва уларнинг воҳалар бўйлаб жойлашиши

Деҳқончилик воҳалари	Воҳа маркази	Воҳа ҳудуди	Ўлкадаги бошқа ёдгорликлар
Шеробод	Жондавлаттепа?	Уланбулоксой, Бўстонсой ўзанлари	Жарқўтон, Кучуктепа
Бандихон	Бандихон I	Бандихонсой ўзанлари	Ғозимулла
Миршоди	Қизилтепа	Миршоди ўзанлари	Қизилча VI, Бўйрачи 2, Номсизтепа

Кучук I даврида воҳа марказини бажарган айрим ёдгорликлар кейинги тарихий жараёнларда, яъни Қадимги Бақтрия маданияти даврида ўз сиёсий

¹ Сағдуллаев А.С. Оседлые области на юге Средней Азии ... - С. 14.

мавқеини йўқотиб боради. Негаки, улар жойлашган географик ўрнига кўра ноқулай, кичик сув ўзанларида жойлашган. Қадимги Бақтрия маданияти даврида катта дарёлар бўйларида жойлашган ёдгорликлар кучайиб, янги сиёсий марказларнинг пайдо бўлишини кузатамиз. Сурхондарё бўйида жойлашган Хаитободтепа ёдгорлигининг пайдо бўлиши жараёни бу фикрга мисолдир.

IV. 3. Ўрта Осиёда зардуштийликнинг пайдо бўлиши ва ривожланиш босқичлари.

«Авеста» кўп қатламли, ҳар хил тарихий даврларда битилган ва шунга яраша ҳар хил давр воқеликларини ўзида мужассам этган тарихий асар. Авесташунос олимларнинг фикрига қараганда, бизгача етиб келган «Авеста» китоби сосонийлар даврида битилган ва кейинги даврларда ҳам таҳлил ва таҳрир этилган¹.

«Авеста»нинг ёзилган ёки Заратуштранинг яшаган даврини аниқлашда Совет тарихчилари кўп бора Кави Виштаспанинг яшаган даврига эътиборларини қаратганлар. В.В. Струве ва В.И. Абаевнинг тадқиқотларига қараганда Заратуштра ва унинг қарашларини ҳимоя қилган Кави Виштаспа тарихий шахс бўлган. В.В. Струвенинг қатъий фикрига қараганда, «... Марғиёнада илк маротаба энг кўп халқ оммаси зардуштийликни қабул қилган»². Зардуштийликнинг илк ватани Ўрта Осиё эканлигини деярли барча забардаст тарихчи олимлар эътироф этганлар. Жумладан, В.И. Абаев « ... зардуштийлик Шарқий Эронда, ўтроқ маданият ва Скиф кўчманчилари кўшни яшаган ҳудудларда шаклланган», деб ёзган бўлса, М.М. Дьяконов «Авеста»нинг қадимги қисмлари Бақтрияда битилган, деб ҳисоблайди³. И. Алиев «Авеста» шарқий Мидия ва Ўрта Осиё кенгликларида бунёд

¹ Оранский И.М. Изучение памятников древнеиранской письменности в СССР (1917-1970) // История Иранского государства и культуры (К 2500 - летию Иранского государства). - М.: 1971. - С. 45.

² Струве В.В. Этюды по истории Северного Причерноморья, Кавказа и Средней Азии. - Л., 1968. - С. 29.

³ В.И.Абаев. Скифский быт и реформа Зороастра // Archiv Orientalni, XXIV, 1956. - С.23-36; М.М.Дьяконов. Очерк истории древнего Ирана. - М.: 1961. - С. 60,73.

этилган, деб ўйласа, К.В. Тревер Сўғдни, И.М. Дьяконов эса Бактрия ёки Хоразмни «Авеста»нинг ватани деб ҳисоблайдилар¹. Ўзбек авесташунос олими М. Исҳоқов «...Хоразм, Сўғд ва унга туташ ўлкалар»ни «Авеста» яратилган макон сифатида билади².

Бир гуруҳ европа ва америкалик шарқшунос олимлар «Авеста»да Мидия ва Аҳамонийлар сулолалари исмларининг ва жой номларининг эсланмаслиги ва «Авеста» жамоасининг ижтимоий таркиби қадимги форсийлар аҳолиси таркибидан тубдан фарқ қилишини инобатга олиб Зороастр яшаган даврни мил.ав. II минг йиллик ўрталари ва иккинчи ярмигача қадимийлаштиришни таклиф этдилар³.

Яқинда ушбу фикр тарафдорларидан бири Г. Ньоли ўз фикридан қайтди. Г. Ньолининг янги фикрига қараганда, Мидия ва Аҳамонийлар сулолалари номлари кейинги даврларда битилган «Кичик Авеста»да ҳам эсланмайди. «Авеста» жамоалари ва Аҳамонийлар даври аҳолиси ўртасидаги ижтимоий тафовут зардуштийликни қадимийлаштиришга асос бўла олмайди. Унинг фикрича В.И. Сариянининг сўнгги йилларда Жанубий Бактрия ва Марғиёнада қилган археология янгиликлари ҳам Зороастр ва зороастризм ватани муаммоларини еча олмайди⁴.

Г. Ньоли Зардуштнинг яшаган даври масаласида В.Б. Хеннинг таклиф этган даврни, яъни VII аср охиридан VI асрнинг ўрталаригача бўлган даврни қабул қилади⁵. У таъкидлайдики «... шу ҳисоб ҳеч қандай тарихий воқеликларга қарши эмас. Янги замон тарихчилари бу санани ўзгартиришлари ҳам мумкин эмас. Албатта, ҳамма тарихчилар ҳам бу сана

¹ Играр Алиев. Истории Мидии. - Баку, 1960. - С. 24; К.В.Тревер. Гопадшах - пастух-царь // ТОВЭ, II, 1940. - С. 85; И.М.Дьяконов. Истории Мидии от древнейших времен до конца IV века до н.э., М.-Л., 1956. - С. 390.

² М.Исҳоқов. «Авесто» - тарих ва маънавий дунёмиз сарчашмаси. «Авесто» ва унинг инсоният тараққиётидаги ўрни. - Тошкент - Урганч, 2001, - Б. 5.

³ Gnoli G.. Zoroaster in History (Biennial Yarshater Lecture Series, №2) // Bibliotheca Persica Press. - New York, 2000. Distributed by Eisenbrauns. Winona Lake, Indiana. XIV. - P.37-41; Бойс М. Зороастрийцы. Верования и обычаи. 3-ое изд. – СПб., 1994. - С. 27.

⁴ Gnoli G.. Zoroaster in History ... – P. 37.

⁵ Gnoli G.. Zoroaster in History ... – P. 165.

билан келишмаслиги мумкин, лекин қарши гапиришларига ҳам айтарли илмий маълумотлари йўқ»¹.

«Авеста» даври бўйича янги илмий маълумотларни фақат археология фани бериши мумкин. Ўрта Осиё археологиясида сўнгги ўн йилликлар мобайнида Бақтрия ва Марғиёнада сўнгги бронза даврига оид жуда кўплаб ибодатхоналар ўрганилди (Жарқўтон, Даштли, Тоголок-21, Келели). Археология илмида бу ибодатхоналар илк зардуштийлик (протозароастризм) ибодатхоналари деб эътироф қилинмоқда².

Эслаб ўтилган ибодатхоналарнинг зардуштийлик характерини очиб беришда у ерда очилган алтарлар, алтарда ёниб-ўчган куллар сақланадиган кулхоналар, «илоҳий кудуқлар», «хаома тайёрланадиган хоналар» ашёвий манба бўлиб хизмат қилган. Ибодатхоналардан ташқари, Жарқўтон қабристонида еттита қабрда одам суякларининг тахлаб кўмилганлиги, кенатаф қабрларда кичик остадон сифат идишларнинг топилишини ҳам тадқиқотчилар илк зардуштийлик белгилари деб ҳисоблайдилар³.

Шу билан бир қаторда, эслаб ўтилган ёдгорликларда, хусусан Жарқўтон ёдгорлигида зароастризм урф - одатларига тамоман зид бўлган археологик манбалар ҳам бор. Булар жумласига ўликни ерга ва ўлик билан бирга ашёлар кўшиб кўмиш одати Сополли маданиятининг энг характерли томони эканлиги ва бу одатнинг давом этиши⁴, Сополли маданиятининг сўнгги даврларида майитни ёқиш одати - крематориянинг мавжудлиги⁵, тотемизмнинг давом этаётганлигини исботловчи ҳар хил ҳайвонлар ва табиат ҳодисалари тасвири туширилган муҳрлар ҳамда тақинчоқларнинг учраши зардуштийлик қоидаларига тамоман зид аломатлардир.

Маълумки, маҳобатли қилиб қурилган ибодатхоналарнинг пайдо бўлиши, у зардуштийликка ёки бошқа динга оид бўлмасин, ўша диннинг

¹ Gnoli G.. Zoroaster in History ... – P. 165.

² Сарияниди В.И. Марғуш ... – С. 200; Sarianidi V. Margiana and Protozoroastrizm. - Athens, 1998. - P. 156; Аскарлов А.А., Ширинов Т.Ш. Ранняя городская культура ... – С. 99.

³ Аскарлов А.А., Ширинов Т.Ш. Ранняя городская культура ... – С. 76.

⁴ Аскарлов А.А., Абдуллаев Б.Н. Джаркутан ... - С. 83.

⁵ Avanesova N.A. Spätbronzezeitliche Kulturkontakte in der baktrischen Flusoase nach den Befunden der Nekropole Bustan 6 // AMIT 29, 1997. - P. 147-178.

тўлиқ шаклланганлигидан далолат беради. Шу маънода, ҳақиқатан ҳам Бактрия ва Марғиёнада ўрганилган меъморчилик обидалари илк зардуштийлик (протозароастризм) ибодатхоналари бўлса, унда илк зардуштийлик эмас, балки том маънодаги зардуштийлик ҳақида гапириш лозим бўлади.

Илк зардуштийлик ибодатхоналари деб таърифланаётган ва шу ибодатхоналар жойлашган Жарқўтон, Даштли, Тоголок ёдгорликларида том маънодаги зардуштийлик дини ҳақида гапириб бўлмайди, балки унинг куртаклари ҳақида сўз юритса бўлади, негаки юқорида эслаб ўтганимиздек, сўнгги бронза даврида зардуштийлик урф-одатларига тамоман зид бўлган археологик манбалар кўплаб учрайди. Демак, Бактрия ва Марғиёнада очилган ибодатхоналарни илк зардуштийлик ибодатхоналари эмас, балки Қадимги Шарқдаги сингари маълум худо - илоҳлар номига қурилган ибодатхоналар деб таърифлаш лозим бўлади ёки шаҳар ҳокимлари қароргоҳи десак янада ҳақиқатга яқин бўлади.

Сўнгги бронза даврини Ўрта Осиёнинг жанубий ҳудудларида зардуштийлик динининг айрим кўринишлари пайдо бўлишини инобатга олиб, илк зардуштийлик урф-одатларининг пайдо бўлиши даври деб атаса бўлади.

Зардуштийлик динининг ривожланишидаги иккинчи босқични «Заратуштра» даври деб атаймиз. Бу давр мил.ав. II минг йилликнинг сўнгги чораги ва Аҳамонийлар босқинигача бўлган даврни ўз ичига олади. Худди шу даврда Ўрта Осиёда ҳақиқий қонунлашган зардуштийликнинг - «Авеста»нинг пайдо бўлишини кузатамиз. Шу даврда зардуштийликнинг тўлиқ шаклланганлигини археологик маълумотлар ҳам тасдиқлайди. Бронза даврида Ўрта Осиёнинг жанубида ўликларни нарсалари билан ерга кўмиш одат бўлган бўлса, энди бу одатга барҳам берилган, негаки шу даврга оид кўплаб археологик ёдгорликлар қазилган бўлса-да (Кучуктепа, Бандихон I, Қизилча VI) археологлар бирорта қабрга дуч келганлари йўқ. Бу ҳолат ўликни кўмиш урф-одатларида тубдан ўзгариш содир бўлганлигини -

зардуштийликнинг шаклланганлигини кўрсатади. Тотемизм белгиси сифатида ҳар хил ҳайвон ва табиат белгилари туширилган тумор ва муҳрларнинг ҳаёт тарзидан чиқиб кетиши ҳам диний қарашларнинг марказлашганлигидан, тўлиқ шаклланганлигидан далолат беради.

Зардуштийликнинг ривожланишидаги кейинги босқичлар В.И. Абаев томонидан қуйидагича бўлинган: Ахамонийлар даврида зароастризм; Сакистон зароастризми; Сосонийлар даврида зароастризм¹.

Ахамонийлар даври зароастризми бўйича қуйидаги фан янгиликлари В.И. Абаев эътиборидан четда қолган кўринади. Сўнгги йилларда Ахамонийлар империяси марказларидан бири - Персополь шаҳри харобаларида олиб борилаётган тадқиқотлар натижасида бу шаҳарда ўликни ерга кўмиш одатининг жуда кўплаб сақланиб қолганлиги зардуштийликнинг Эрон ҳудудига, хусусан унинг марказларига ҳам тўлиқ ёйилмаганлигидан далолат беради. Бактрияда ҳам зардуштийлик билан бир қаторда Ахамонийлар даврида ўликларни ёқиш одати сақланиб қолганлигининг археологик манбалари бор. Академик А.А. Асқаров томонидан очиб ўрганилган Пишактепа ёдгорлигини бунга мисол қилиб кўрсатиш мумкин. Бу ерда тадқиқотчилар ёнган одам суяклари маълум урф-одатлар бўйича кўмилганлигининг гувоҳи бўлишган.

IV. 4. «Авеста» ва моддий маданият.

Ёзма манбаларда келтириладиган моддий маданият тўғрисидаги маълумотларни археологик маълумотлар билан боғлаш тарихга энг янги фан янгиликларини беришига археолог-тадқиқотчилар аллақачон ўз эътиборларини қаратганлар ва фанда маълум илмий хулосалар қилишга эришганлар. Бу борада немис археологи И.Райнинг изланишлари диққатга лойиқ. У «Ригведа» маълумотлари асосида арийларнинг Ҳиндистонга

¹ Абаев В.И. Два зароастризма в Иране // ВДИ. - М.: 1990, №4. - С. 198-207.

келиши ва қадимги Ҳиндистонда Хараппа маданиятидан сўнг моддий маданият намуналарининг ўзгариши сабабларини аниқлашга эришган¹.

«Ригведа» билан эгизак манба ҳисобланадиган «Авеста»ни Ўрта Осиё археологиясида Ёз I даври билан боғловчи археолог ва авесташунос олимлар кўпчиликини ташкил этади².

«Авеста»да келтириладиган айрим маълумотларни археолог олимлар бевосита Ўрта Осиё халқлари моддий маданияти тарихи билан боғлаганлар ва маълум бир илмий муваффақиятларга эришганлар.

И.М. Дьяконов «Авеста»да пул муносабатлари, солиқ тўловлари, алоқа йўллари, Ахамонийлар империяси ва сатрапликлари бошқаруви усуллари тўғрисидаги маълумотлар учрамайди», деган хулосага келган. Бу маълумотлар фанда «Авеста» даври моддий маданиятини ўрганиш ва шу асосда унинг ёшини аниқлашда янги илмий йўналиш бўлиб хизмат қилган³.

М.М. Дьяконовнинг «Авеста»да ифодаланган воқеликлар асосида Авеста даври моддий маданияти ҳақидаги фикри ҳам диққатга молик. Унинг ёзишича, «Авеста» жамоасининг моддий маданияти архаик формада бўлган, бу жамоа ҳали шаҳар ҳаётини ва умуман шаҳарларни билмайди. Меҳнат тақсимооти, яъни деҳқончиликдан ҳунармандчиликнинг ажралганлиги тўғрисида маълумотлар ҳам йўқ, ҳаттоки, бу жамоа темирдан меҳнат қуролларини ясашни ҳам билмаган», деган фикрга келган⁴.

М.М. Дьяконов тадқиқотларидан фарқли ўлароқ бошқа тадқиқотчилар «Авеста» жамоасининг деҳқон ва чорвадор аҳолиси темирни билганлиги ва ундан ҳунармандчиликда кенг фойдаланганлиги хусусида, «Авеста»да

¹ Ray W. Topferei und Tongeschirr im vedischen Indian // AWL. Jg. 1972, 10. – P. 246-252; W.Ray. Zur vedischen Altertumskunde // AWL. Jg. 1983, 1. – P. 311-327.

² Lyonnet B. Ceramique et peoplement du chalcolitique a la conquete arabe ... – P. 298-321; И.В.Пьянков. Некоторые вопросы этнической предыстории таджикского народа // Проблемы этногенеза и этнической истории народов Средней Азии и Казахстана. Вып. II. История и археология. - М.: 1990. – С. 224-232; М.Х.Исомиддинов. Истоки городской культуры Самаркандского Согда ... – С.221; А.С.Сагдуллаев. «Авесто»да акс этган диний маросимлар тарихини ўрганишда археологик маълумотлар // «Авесто» ва унинг инсоният таракқиётидаги ўрни. Ташкент-Урганч, 2001. –Б. 21-23.

³ Дьяконов И.М.. Истории Мидии ... - С. 7-48.

⁴ Дьяконов М.М. Сложение классового общества в Северной Бактрии // СА.Том XIX, 1954. – С.181-187.

махсус ҳунарманд, кулол, тўқувчи каби сўзларни англлатган терминларни, каналлар қазилганлиги тўғрисидаги маълумотларни топишган¹.

Тадқиқотчилар томонидан «Авеста» даври аҳолисининг ижтимоий гуруҳларга ажралганлиги ёки жамоанинг ҳуқуқсиз аъзолари (*vira, vaesa*) ҳақида маълумотлар борлиги аниқланган². Аслзода (*azata, asna*), ҳарбий (*ravaestar*), ҳукмдор (*sastar, satar*) каби аҳолининг ижтимоий қатламларга ажралганлиги хусусида ҳам илмий изланишлар қилинган. Асарда келтирилган ижтимоий терминлар асосида тадқиқотчилар «Авеста» даври жамоасининг ижтимоий таркибини ҳам ишлаб чиққанлар: оила (*nmana*) → уруғ, уруғ жамоаси (*vis*) → қишлоқ жамоаси (*zantu*) → вилоят, мамлакат (*dahyu*). Шу изланишлар натижаси ўлароқ оила бошлиғи (*nmanopati*), уруғ оқсоқоли, яъни бошлиғи (*vispati*), жамоа бошлиғи (*zantupati*), вилоят, мамлакат ҳукмдори (*dainhupati*) каби ижтимоий терминлар ҳам аниқланган. Давлатчилик тарихи учун энг муҳим термин бўлган, «Михр Яшт»даги вилоятлар бирлашмаси «*dainhusasti*» термини давлатчилик тарихи учун қимматли ҳисобланади³.

«Авеста» даври жамоаси уч қисмдан - «ратайштар», «атриван» ва «вастрьо-фшуйант»дан иборатлиги аниқланган. И.В. Пьянковнинг фикрига караганда, «ратайштар» археологик жиҳатдан платформалар устига қурилган аркларда, «атриван» арклар атрофида қад кўтарган қальсифат кўрғонларда, учинчи қатлам «вастрьо-фшуйант» эса арксиз қишлоқларда яшаган аҳолига менгзалган⁴. Тадқиқотчининг аниқлашича, арклар атрофида қарам аҳоли, арксиз қишлоқларда эса озод деҳқонлар истиқомат қилган.

«Авеста»да келтирилган жамоаларга оид терминларни биринчи марта И.М. Дьяконов Мидия жамоаси билан таққослаган⁵. Шундан сўнг кўплаб

¹ История таджикского народа. С древнейших времен до V века н.э. Под ред. Б.Г.Гафурова и Б.А.Литвинского, Том I, - М.: 1963. -С. 140.

² История таджикского народа ... - С.143-145;

³ Авесто.Михр яшт. 87.

⁴ Пьянков И.В. Социальный строй древнеземледельческих народов Средней Азии (Опыт исторических реконструкции) // Центральная Азия. Источники, история, культура. Тезисы докладов конференции, посвященной 80 - летию Е.А.Давидович и Е.А.Литвинского. Москва, 3-5 апреля 2003 года. - М.: 2003. - С. 132-135.

⁵ Дьяконов И.М.. Истории Мидии ... - С. 382-403.

археолог-олимлар ўрганаётган маданиятлари аҳолисининг ижтимоий таркибини «Авеста» жамоаси билан таққослашган. А.А. Аскарлов Сополлитепа аҳолисини, Т.Ш. Ширинов Жарқўтон аҳолисини, В.И. Сарияниди ва В.М. Массон Марғиёнанинг бронза даври аҳолисини, Ю.А. Заднепровский Чуст маданияти аҳолисини, А.С. Сагдуллаев Бактриянинг илк темир даври аҳолисининг ижтимоий таркибини «Авеста» жамоаси билан таққослашган¹. Шунинг айтиб ўтиш лозимки, «Авеста» жамоаси умум формула сифатида бронза ва илк темир даври жамоаларига мос келади ва шу даврларга оид барча маданият жамоалари учун қўллаш мумкин.

«Авеста» жамоасининг синфий характерини белгиловчи «vira» ёки «vaesa» терминларини И.М. Дьяконов уй хизматкори, кул деб тушунса, В.М. Массон оиланинг, жамоанинг кичик аъзоси деб билади². Маълумки, аҳолининг антогонистик синфларга ажралганлигини билдирувчи археологик белги, бу аркларнинг пайдо бўлишидир. Ўрта Осиё археологиясида илк маротаба мудофаа деворлари билан ўралган, шахристондан алоҳида ажралиб турган, платформалар устида қурилган арклар Ёз I даврида пайдо бўлади (Ўзтепа, Кучуктепа, Тиллатепа).

Зардуштийлик урф - одатлари бўйича «насасса»ларни ҳам жамиятнинг қуйи табақа аъзоларига қўшиш мумкин. Улар мурда билан боғлиқ барча маросимларни бажаришган. Насассалар алоҳида, яъни жамоадан ажратилган жойларда яшашган. Улар жамоа жойларига борганда қўнғироқ тақиб олишга мажбур бўлишган. Қўнғироқ товушини эшитган зардуштийлар улардан қочишга, тегиб кетмасликка ҳаракат қилишган. Демак, насассалар жамоанинг қуйи табақаси ҳисобланиб, жамоадан ажратилган³.

Ю.А. Заднепровский Чуст маданияти ёдгорликларидан топилган иш ва жанг қурулларининг «Авеста»да тасвирланган отлик жангчининг қуруллари

¹ Аскарлов А.А. Сапаллитепа; Т.Ш. Ширинов. Ранняя городская культура эпохи бронзы юга Средней Азии. Автореф. дисс. ... д.и.н. М., 1993; А.С.Сагдуллаев. Усадьбы древней Бактрии...; Ю.А.Заднепровский. Древнеземледельческая культура Ферганы ...; В.М.Массон. Древнеземледельческая культура Маргианы ...; В.И.Сарияниди. Древние земледельцы Бактрии.

² Дьяконов И.М. Истории Мидии ... - С. 180.

³ Boyce M.A. History of Zoroastrianism. Vol. II. Under the Achaemenians. - Leiden-Koln, 1982, - P.305.

билан ўхшашлигини эътироф этган¹. Маълумки, «Авеста»да отлик аскар камон, икки тигли болта, ханжар, металл дубулға таққан ҳолатда таърифланган.

«Авеста»нинг энг қадимги Гат қисмларида аҳолининг кўп қисми асосан чорвачилик ва деҳқончилик билан, деҳқончиликдан кўра чорвачилик билан кўпроқ шуғулланганлиги эътироф этилади. Унда суғорма деҳқончилиқнинг бўлганлигини тасдиқловчи, яъни каналлар қазилганлиги тўғрисидаги маълумотларни ҳам ўқиса бўлади². Шимолий Бактриядаги энг қадимги канал ҳам Кучук I даврига тўғри келади. Бу Бандихон канали бўлиб, Э.В. Ртвеладзе томонидан ўрганилган ва Бандихон I даврида қазилганлиги таъкидланган³. Каналлар казиш, буғдой ундириш зардуштийликда яхшиликнинг ёмонлик устидан ғалабаси деб тушунилган. Деҳқончилик билан боғлиқ бўлган кулол-аслаҳалар ҳам «Авеста» муаллифи эътиборидан четда қолмаган⁴.

Энг ривожланган меҳнат тури бўлган ҳунармандчилик тўғрисидаги маълумотларни «Авеста»дан ўз вақтида В. Гейгер топа олмаган эди⁵. Шундан сўнг Е.Е. Кузьмина Видевдатдан сопол пишириладиган хумдонлар тўғрисида маълумотни топган⁶. «Авеста»да кулолчилик чархи тўғрисидаги маълумотлар учрамайди ва кўплаб тадқиқотчилар «Авеста» жамоасини кулолчилик чархини билмаган ёки ундан фойдаланмаган деб ҳисоблайдилар⁷.

«Авеста»да ҳунармандчиликнинг яна бир тури - темирчиликнинг ва умуман темирнинг кашф этилганлиги тўғрисида аниқ маълумотлар бўлмаса - да, «Кичик Авеста»даги «ауаһ» сўзини В. Гейгер “темир” деб ўқиган бўлса, А. Бартоломэ эса бу терминни умумлаштириб “металл” деб таржима қилган⁸. Ҳар икки шарқшунос олимнинг «Авеста» тилини билганлигига шубҳа қилмаган ҳолда айтишимиз мумкинки, археологик жиҳатдан Ёз I даври А.С.

¹ Заднепровский Ю.А. Древнеземледельческая культура Ферганы. МИА . №118. - М.: Л., 1962. - С. 92.

² «Авесто», Видевдат, 5,5,6,2;12,13,38; Б.В.Андрианов. Роль ирригации в становлении древних государств // От классовых обществ к раннеклассовым. - М.: 1987.

³ Пугаченкова Г.А., Ртвеладзе Э.В. Северная Бактрия - Тохаристан. Очерки истории и культуры (древность и средневековье). - Ташкент, 1990. - С. 22-38.

⁴ «Авесто», Видевдат 3,32; 17,3.

⁵ Geiger W. Ostiranische Kultur im Altertum. - Erlangen, 1882, - P.338.

⁶ «Авесто», Видевдат 8, 84, 85; Е.Е.Кузьмина. Откуда пришли индоарии? - М.: 1994. – С. 119.

⁷ Кузьмина Е.Е. Откуда пришли индоарии? - М.: 1994. – С. 120.

⁸ W.Geiger, Ostiranische Kultur im Altertum. - Erlangen, 1882. - P. 147-148.

Сагдуллаев томонидан Ўрта Осиёда бронза давридан илк темир даврига ўтиш даври деб аталган¹.

Марғиёна ва Бактриянинг бронза даврига оид дехқончилик маданиятларининг аввалида майитни уйларнинг поллари, деворлари ва йўллар тагига кўмиш урф бўлган. Сўнгги бронза даврига келиб эса алоҳида қабристонлар ташкил этилади. Майит билан бирга кулолчилик ашёлари, тақинчоқлар, меҳнат қуроллари ва ниҳоят гўштли ва донли маҳсулотлар қўшиб кўмиш одат бўлган².

Бактрия, Марғиёна ва Сўғдиёнанинг илк темир даври ёдгорликлари сўнгги 50 йил мобайнида ўрганилиб келинмоқда. Аммо, шу даврда қабристонларнинг учрамаслиги, бу ҳудудларда зардуштийлик урфи бўйича дафн этиш маросимлари ёйилганлиги ҳақида ўйлашга асос бўлади. Бронза асрида энг кенг тарқалган майитни ерга лаҳад қазиб кўмиш одати энди учрамайди³. Археологлар томонидан Шимолий Бактриянинг Бандихон ёдгорликлари мажмуасида, Миршоди воҳасининг Қизилча манзилгоҳида ва Қизилтепа қазилмаларида, Сўғд ҳудудидаги Сангиртепа ёдгорлиги ва унинг атрофларида сочилган одам суякларини топишган. Бу ҳолатни кузатган А.С. Сагдуллаев Страбоннинг «Бактрия атрофлари одам суяклари билан тўла эди. Македониялик Александр бу маросимга барҳам берди» деган хабарини тарихий ҳақиқат деб қабул қилишни таклиф этади⁴. Ҳақиқатдан ҳам, Ёз I даврига келиб Бактрия, Марғиёна ва Сўғд ҳудудларида қабрларнинг учрамаслиги, ёдгорликлар ва уларнинг атрофларида одам суякларининг сочилиб кетганлиги зардуштийлик ёки унга яқин бўлган дафн маросимининг тарқалганлигини кўрсатади.

Қиш даврида, ёмғир ва қорли кунларда мурдага қандай муносабатда бўлиш тўғрисида ҳам «Авеста»дан айрим маълумотларни топишимиз

¹ Сагдуллаев А.С. Заметки о раннем железном веке Средней Азии // СА. - М.: 1982, №2. – 215-221.

² Аскарлов А.А. Сапаллитепи ... –Табл.ХХІ; А.А.Аскарлов. Древнеземледельческая культура эпохи бронзы ... С. 58; В.М.Массон. Древнеземледельческая культура Маргианы ... – С. 97.

³ А.С.Сагдуллаев. «Авесто»да акс этган диний маросимлар тарихини ўрганишда археологик маълумотлар // «Авесто» ва унинг инсоният таракқиётидаги ўрни. - Ташкент-Ўрганч, 2001. - Б. 21.

⁴ Сагдуллаев А.С. «Авесто»да акс этган диний маросимлар ... – Б. 22.

мумкин. Ҳар бир жамоада, ҳар бир кишлоқда майитлар учун алоҳида хона - «ката» қурилганлиги маълум¹. Қурилган хонанинг кўлами одам тик турганда боши шипга, ётганда эса кўл ва оёқлари деворларга тегмаслиги лозим бўлган. Шу ерда мурда маълум вақт, токи «қушлар учиб келгунча ва кунлар исигунча» сақланиши мумкин бўлган. Фикримизча, археологик жихатдан шундай хона Қизилтепа қазишмалари чоғида ҳам ўрганилган. Ушбу хонадан одам суякларининг бўлаклари топилган. Ўрганилган хонанинг сатҳи 9 кв.м бўлиб, қалин тоза тупроқ қатлами билан тўлдирилган. Бу хонадан ҳеч қандай археологик топилма, шунингдек иситиш ва ошхона ўчоқлари излари ҳам топилмаган. А.С. Сагдуллаевнинг фикрича, бу хона турар жой ёки хўжалик хонаси вазифасини бажармаган ва бронза давридаги ўликни хона поллари ва деворлари тагига кўмиш анъанасининг сақланиши деб ҳисоблайди². Бизнинг фикримизча, бу ерда археология ва «Авеста» маълумотлари уйғунлашган, яъни «Авеста»да таърифланган «ката» ўрганилган.

Ёз I даври кулолчилигида ҳам янги анъаналар, янги шаклли идишлар пайдо бўлади. Ёз I даврига келиб Ўрта Осиё кулолчилиги тарихида биринчи мартаба идиш қопқоқларининг пайдо бўлганлигини ва кенг тарқалганлигини кузатишимиз мумкин³. Бу ҳолатни ҳам кишиларнинг диний ва идеологик қарашларининг ўзгарганлиги аломати деб баҳолаймиз ва зардуштийлик урф-одатлари билан боғлаймиз. Негаки, зардуштийлик урфи бўйича овқат тайёрлаш чоғида ёнаётган оловга ёки кулга овқатнинг томчилари сачраши мумкин бўлмаган⁴. Кучуктепа, Талашқон тепаликларидан топилган қопқоқларнинг диаметри қозонлар гардиши диаметри билан мос келиши ва кўп ҳолларда қопқоқларнинг оловда қорайганлиги шу хулосани айтишга имкон беради.

Кучук I даврига келиб қора базальт тошидан ясалган, биконик шаклдаги ёрғучоқ ва ўғирчалар пайдо бўлади. Шу сингари тош қуроқлар

¹ «Авесто». Видевдат, 8.5.

² Сагдуллаев А.С. «Авесто»да акс этган диний маросимлар ... – Б. 21.

³ Аскарлов А.А., Альбаум Л.И. Поселение Кучуктепа ... – Рис. 34; Ш.Б.Шайдуллаев. Северная Бактрия в эпохе раннего железного века ... – Рис. 17.

⁴ Мери Бойс. Зароастрийцы. Верования и обычаи. - М. 1987. - С. 56.

Миршоди ёдгорликларидан топилган. Тадқиқотчилар томонидан ушбу қуроллар ибодат қуроллари деб аталиб, ўсимликларни янчишда (хаома тайёрлашда) қўлланилган деб ҳисоблайдилар¹.

Сополли маданиятидан фарқли ўлароқ Кучук I даврида ибодатхоналар қурилмаган. Ҳар ҳолда, ҳозирча, археология фани шу даврга оид маҳобатли қилиб қурилган ибодатхоналарни билмайди. Одам ва ҳайвонлар тасвири ифодаланган ҳар хил терракот ҳайкалчалар яшаш одати ҳам унутилган². Бақтрия ва унга қўшни бўлган ҳудудлардаги бу ўзгаришларни ҳам зардуштийликнинг кенг тарқалганлигида деб биламиз. Шу ерда «тарих отаси»нинг ҳаммага маълум бўлган қуйидаги хабарини келтирсак мақсадга мувофиқ бўлади: «... ибодатхоналар ва алтарлар қуриш уларга хос эмас. Менинг фикримча улар эллинлар сингари худоларни одам сифат деб тасаввур қилмайдилар»³.

Ёз I даври аҳолисининг этник таркиби тўғрисида ҳам фанда талайгина фикрлар айтилди. Айниқса, бу масала Ёз I маданиятининг пайдо бўлиши масаласида кўп тортишувларга сабаб бўлди. Биринчи гуруҳ олимлар Ёз I маданияти аҳолисини шимолий кўчманчи - Андронов маданияти билан боғласалар, иккинчи гуруҳ олимлар бу маданият илдизларини Эрон худудидан излайдилар. Учинчи гуруҳ олимлар эса Ўрта Осиёнинг ўзидан, яъни ўтроқ аҳоли ва шимолий кўчманчи маданиятлар ва халқларнинг ассимиляцияси натижасида Ёз I маданияти шаклланган деб ҳисоблайдилар⁴. «Авеста» маълумотлари бўйича, зардуштийлик динининг асосчилари Арийлар бўлган. Археологик жиҳатдан Ёз I даврини зардуштийлик шаклланган давр деб ҳисоблайдиган бўлсак, Арийлар муаммоси ҳам шу масала билан боғлиқ ҳолда ечилади.

«Авеста»да арийлар «...узун бўйли, оқ танли, сариқ сочли кишилар», - сифатида таърифланган. Аёллари эса «малла кўзли, узун сочлари ўрилган», -

¹ Сағдуллаев А.С. «Авесто»да ақс этган диний маросимлар ... – Б. 22.

² Бертельс Е.Э. История персидско-таджикской литературы. - М.: 1960. - С. 37-38.

³ Геродот I, 131.

⁴ Аскарлов А.А., Альбаум Л.И. Поселение Кучуктепа ... – С. 47.

деб тасвирланган¹. «Ригведа»да ҳам арийларнинг оқ танли эканлиги эсланади². Арийларнинг археологик жиҳатдан қайси маданият соҳиблари эканлиги илмий жиҳатдан ўз ечимини топган масала эмас. Фикримизча, ушбу масаланинг ечимига энг яқин келган олима Е.Е. Кузьмина ҳисобланади. Унинг фикрича, Андроново маданияти соҳиблари «Авеста» ва «Ригведа»да таърифланган Арийларга ниҳоятда яқинлиги билан характерланади³. Ҳақиқатдан ҳам, Андроново маданияти тарқалган ҳудудларда қишнинг узок давом этиши, аҳолисининг кулолчилик чархини билмаганлиги, антропологик жиҳатдан нисбатан йирик инсонлар бўлганлиги, Андроново маданиятининг жанубга, ҳаттоки Ҳиндистонгача тарқалишининг археологик кузатилиши олимага шу фикрга келишга имкон берган.

В.И. Сарияниди ҳам Бақтрия ва Марғиёнанинг бронза даври аҳолисини арийлар сифатида билади⁴. Жарқўтондан топилган ҳайкал асосида гапирадиган бўлсак, Бақтриянинг бронза даври аҳолиси «Авеста» ва «Ригведа»да таърифланган «арий»лар қиёфасига умуман ўхшамайди. Маълумки, Жарқўтондан топилган эркак кишининг бюст-ҳайкалида унинг юз-ёноқлари қизил, сочлари, соқол ва мўйлаблари қора рангда, кирра бурун қилиб тасвирланган⁵. Жарқўтоннинг аҳолиси борасида В.М. Массоннинг «Ўрта Осиёнинг бронза даври деҳқончилик маданияти соҳиблари арийлар эмас...» деган фикрини қўллашимизга тўғри келади⁶.

Юқорида таъкидлаганимиздек, «Авеста» яратилган давр, яъни Ёз I маданиятининг пайдо бўлишида Андроново маданиятининг ўрни хусусида ҳам маълум фикрлар айтилиб, арийлар билан боғланган. Арийлар ва уларнинг этник хусусиятлари алоҳида мавзу бўлиб, ушбу параграфнинг

¹ «Авесто», Ясна, 26, 3; «Авесто», Яшт, 5, 7, 15, 64, 78, 126; 13, 107; 17, 11; M.Dhalla. Zoroastrian Civilization. - New York, 1922. – P.107.

² Елизаренкова Т.Я. Древнейший памятник индийской культуры - Ригведа. - М.: 1972. - С. 11; Т.Я.Елизаренкова. «Ригведа» - великое начало индийской культуры и литературы. Ригведа, Мандалы I-IV. - М.: 1989. - С. 433.

³ Кузьмина Е.Е. Откуда пришли Арийцы ... – С. 247.

⁴ Sarianidi V.I. Sial-Amulets of the Murgab Style // The Bronze Age Civilization of Central Asia. Recent Soviet Discoveries. - New York, 1981. - P. 221-225.

⁵ Шайдуллаев Ш.Б, Диетрих Хуфф, К.Рахимов. Жарқўтон - 2002 // Ўзбекистонда археологик тадқиқотлар. № 2, - Тошкент, 2003. – Б. 17-20.

⁶ Массон В.М. Печати протоиндийского типа из Алтын-депе (К проблеме этнической атрибуции культур расписной керамики Ближнего Востока) // ВДИ. - М.: 1977, №4. – С. 185-194.

мақсадига кирмаса-да, Жарқўтондан топилган ҳайкал бу масалага аниқлик киритадиган ашъвий манба бўлганлиги учун қисқача тўхталдик, холос.

Ушбу параграфга яқун ясаб шуни айтишимиз мумкинки, археологик тадқиқотлар мобайнида олинган моддий маданият намуналарини «Авеста» маълумотларига таққослаш натижасида айтишимиз мумкинки, Ёз I даврида Бактрия, Марғиёна ва Сўғдиёна ҳудудларида зардуштийлик урф-одатлари кенг тарқалган ва шу даврни «заратуштра» даври деб аташ мумкин.

Зардуштийлик динининг идеологиясига монанд аҳолининг моддий маданияти ва урф-одатлари ҳам ўзгариб борган. Буни биз энг аввало, майитни ерга кўмиш одатининг барҳам топганлигида кўрамиз.

Қадимги Шарқ халқларидек, ҳар хил илоҳлар-худолар номига атаб қурилган ибодатхоналар ҳам бунёд этилмай қўйган. Кучуктепа маданияти аҳолиси Геродот маълумотларига монанд худоларни одамсифат деб тасаввур қилмаган ва уларнинг шарафига ҳайкаллар ҳам ясалмаган.

Кучук I даври аҳолиси бронза даврида кашф этилган, хунармандчиликнинг энг ривожланган ютуқларидан бири бўлган кулолчилик чархидан фойдаланмасликни ҳам афзал кўришган. Бу ҳолатни биз икки хил йўл билан тушунтиришимиз мумкин. Биринчи йўл, Е.Е. Кузьмина ва Бертилл Лионет фикри бўйича бориб, Арийларнинг қўлда ясалган кулолчилик ашёларидан кенг фойдаланишини аجدодлар руҳига хурмат маъносида тушуниш керак. Иккинчи йўл, Кучук I маданиятининг пайдо бўлиши билан боғлиқ. Шуни алоҳида таъкидлаш жоизки, Сополли маданиятининг инқирози ва Кучуктепа маданиятининг пайдо бўлишини бир-бирига боғлиқ бир масаланинг икки томони сифатида қараш керак. Фикримизча, Сополли ва унга турдош бўлган Номозгоҳ, Даштли маданиятлари кучли давлатчилик сиёсатининг ўрнатилмаганлиги сабабли инқирозга юз тутган. Яъни, жамоалар ўртасида иқтисодий ва ҳарбий бирликнинг йўқлиги, жамоа бошлиқларининг ягона бошлиқ (шоҳ) атрофида жипслашмаганлиги оқибатида бу маданиятлар инқирозга юз тутган.

Т.Ш. Шириновнинг илмий тадқиқотларидан бизга маълумки, Жарқўтон ёдгорлиги ўзбек давлатчилиги тарихининг илк босқичи - шаҳар-давлатлар тоифасига мансуб. Бу даврда жамоа бир-бирига қарши бўлган антогонистик гуруҳларга ажралмаган. Жарқўтонда ўрганилган икки мингдан ортиқ қабрларнинг статистик анализи шуни кўрсатадики, бой ёки камбағал тоифадаги кишилар бўлган, лекин қуллар бўлганлиги тўғрисида бирорта ашъвий манба йўқ. Ҳунармандлар, деҳқонлар, чорвадорлар ёки диндорларнинг ўз жамоалари бўлиб, алоҳида-алоҳида яшашган¹. Фикримизча, антогонистик жамиятга ажралмаган, иқтисодий жиҳатдан бир-бирига қарам бўлмаган жамоа тинч йўл билан янги дарё ўзанлари - деҳқончилик воҳалари томон тарқалиб кетган. Натижада, Бактрия, Марғиёна ҳудудларида Кучуктепа, Ёздепа маданиятлари даврида кичик - кичик, умумий майдони 0,6 - 1,5 гектарлик ёдгорликлар пайдо бўлган. Сополли маданияти даврида кулолчилик билан махсус кулоллар шуғулланган бўлса, Ёз I даврига келиб тарқалиб кетган ҳар бир жамоа кулолчилик билан шуғулланишга мажбур бўлган. Натижада, маълум бир вақтда, яъни жамоада янги профессионал кулоллар шаклланиш вақтигача кулолчиликда деградация жараёни содир бўлган.

IV. 5. «Авеста», илк давлатчилик ва археология.

«Авеста»нинг пайдо бўлган даври археологик даврлаштириш бўйича сўнги бронза ва илк темир даврига тўғри келади. Марказий Осиёда шу даврда Ёз I ва унга турдош бўлган Чуст, Кучуктепа ва Тиллатепа маданиятлари тарқалган. Ушбу маданиятларнинг моддий маданияти намуналари «Авеста»да келтириладиган маълумотлар билан мос келиши кўплаб Авесташунос ва археолог тадқиқотчилар томонидан қайд этилган².

¹ Ширинов Т.Ш. Ранняя городская культура эпохи бронзы ... – С. 42.

² Пьянков И.В. Некоторые вопросы этнической предистории таджикского народа // Проблемы этногенеза и этнической истории народов Средней Азии и Казахстана. Вып. II. История и археология. – М.: 1990. - С. 50; Ю.А.Заднепровский. Древнеземледельческая культура Ферганы ... – С. 186.

Ўрта Осиё ҳудудларида бронза даврида «ном» типдаги шаҳар-давлатларнинг пайдо бўлганлиги Алтин деге, Даштли, Жарқўтон ёдгорликлари мисолида кузатилса¹, сўнгги бронза ва илк темир даврида эса «ном» типдаги ҳудудий давлатларнинг шаклланиш жараёнлари кечган². Ҳудудий давлатлар бир ёки бир неча кичик дарёлар ўзанлари ҳудудларини бирлаштириб, марказий шаҳри ва шу шаҳар атрофида жамланган қишлоқлар мажмуасидан иборат бўлган³.

Албатта, илк давлатлар тарихини ўрганишда археологик ва ёзма манбалар уйғунлашса, янада ишончлироқ илмий хулосалар чиқаришга имкон яратилади. Бу борада Ватанимиз тарихига оид энг қадимги ёзма манба «Авеста» маълумотлари ва бу маълумотларга археология фани манбаларини қиёсий таққослаш илк давлатлар тарихи борасида янги маълумотлар беради.

«Авеста» пайдо бўлган Ёз I даврида синфий муносабатлар тўлиқ шаклланган. Аҳолининг синфий табақаланганлигини тасдиқловчи археологик манба аркларнинг пайдо бўлишидир. Ёз I даврида Ўрта Осиё ҳудудларида илк маротаба муҳофаа деворлари билан ўралган арклар пайдо бўлган бўлса⁴, «Авеста»нинг деярли барча қисмларидан жамиятнинг сиёсий ва ҳуқуқий тенгсиз аҳолиси тўғрисидаги маълумотларни топиш мумкин. Жумладан, Митрага ибодат қилганда, сиғинганда унга бой ёки камбағал одамларнинг фарқи йўқлигига ишора этилганлигини ўқишимиз мумкин:

Ибодатни ижобат -

Қилгумдир мен албат

Хоҳ фақир, хоҳ подшоҳнинг...⁵

Авеста даври жамоаси тўғрисида гап кетганда Митра алқовидан қуйидаги маълумотларни билиб олишимиз мумкин:

Митрага топинурмиз

¹ Ширинов Т.Ш. Ранняя городская культура эпохи бронзы ... – С. 42.

² Шайдуллаев Ш.Б. Илк давлатларнинг археологик белгилари ... - Б. 3-10.

³ Дьяконов И.М.: Якобсон В.А. «Номовые государства» ... – С. 3-12; Гуляев В.И. Типология древних государств: Месопотамия и мезоамерика ... – С. 121-130.

⁴ Массон В.М. Древнеземледельческая культура Маргианы ... – С. 171; В.И.Сарианиди Раскопки Тилля-тепе в северном Афганистане ... – С. 65; А.А.Аскарлов, Л.И.Альбаум Поселение Кучуктепа ... – С. 17.

⁵ «Авесто» Яшт китоби. Митра алқови, 118. М.Исҳоқов таржимаси. - Тошкент, Шарқ, 2001.

О, уй сардори Митра.
Уруғ, аймоқ ва халқнинг
Мамлакат, жамоанинг
Сардори улуғ Митра ...¹

Энг кичик жамоа сифатида уй ва унинг сардори, кейинги жамоа бирлашмаси уруғ сифатида намоён бўлса, уруғлар бирлашиб мамлакат ёки давлатни ташкил этган.

Фравардин яшт алқовида жамоаларни Фравашилар рухлари қўллашини сўраб илтижо қилганда қуйидагича қуйланади:

Нманйа фравашиси,
Висйа фравашилари,
Зантума фравашиси,
Дахйу фравашилари,
Заратуштроэтма².

Авеста даври жамоасининг такомиллашиб борганлигини қуйидаги сатрларда ўқиймиз:

Агар уйда уй боши,
уруғда уруғ боши
қабилада йўлбошчи
Мамлакатда ҳукмдор,
бўлса каззоб, алдоқчи
Митра ҳалок айлағай³.

Ушбу сатрлардан билиш мумкинки, ўрганилаётган даврнинг ижтимоий ва сиёсий бирлашмалари оила (уй) → уруғ → қабила → мамлакат (давлат)дан иборат бўлиб, буларни оила бошлиғи(ота), уруғ бошлиғи, қабила йўлбошчилари ва мамлакатни шоҳлар бошқарган.

Шоҳларнинг уруш олдидан Митрадан мадад сўраш одатининг мавжудлигини илк давлатларнинг «Авеста» даврида шаклланганлиги ва улар

¹ «Авесто». Митра алқови, 115.

² «Авесто». Фравардин яшт, 21.

³ «Авесто». Митра алқови, 18.

ўртасида якка ҳокимлик учун жанглар бўлиб турганлигига ишора деб тушуниш керак¹. «Авеста» даврида илк давлатларнинг шаклланганлигини исботловчи яна бир маълумот борки, бу Митранинг унга имон келтирган мамлакатларнинг бутунлигини сақлаб, зафарларга эришишга ундаши давлатчилик тўғрисида гапиришга имкон яратади².

«Авеста»да таърифланган мамлакатлар, подшоҳликлар тўғрисидаги хабарлар асосида илк давлатлар борасида янги маълумотларни топишимиз мумкин.

Мазда берган кўркабой

Хаошйанха Парадата

Хара тоғи остида

Ашига номоз йўллаб...³

Бу маълумотдан шуни англаш мумкинки, Парадата сулоласидан бўлган подшоҳ Хушанг (Хаошйанха) мамлакатни ҳар хил девлардан, офатлардан, бало-қазолардан қутқариш учун Ашидан тилак сўрайди. Аши тилакларни бажо келтиради. Бу маълумотдан шуни англаш мумкинки, Парадата сулоласи бошлиқ мамлакат ёхуд «ном» типидagi ҳудудий давлат бўлган, гап бу ерда унинг подшоҳи Хушанг тўғрисида кетмоқда.

«Авеста»да эслаб ўтилган яна бир сулола, тўғрироғи Атвийа уруғи вориси Трайтаона тўрт бурчакли Варнада (кўрғонда) Ашидан мадад сўрагани ва Ашининг унга мадад берганлиги тўғрисида маълумот бор⁴. Бундан шуни англаш мумкинки, «Авеста» даврида Атвийа уруғидан иборат мифологик юрт бўлган ва унинг ҳокими Трайтаона исмли шоҳ бўлган.

Яна бир мифологик юрт - Хйаона тўғрисида ҳам «Авеста»да маълумотлар бор. Бу юртнинг доҳийси Арэжатаспа бўлиб, Виштаспанинг душмани саналган, яъни зардуштийликни қабул қилмаган. Виштаспа унга қарши курашда Ашидан мадад сўраганлиги тўғрисида хабарлар бор⁵. Бу

¹ «Авесто». Митра алқови, 8.

² «Авесто». Митра алқови, 26.

³ «Авесто». Аши алқови, 24.

⁴ «Авесто». Аши алқови, 33.

⁵ «Авесто». Аши алқови, 50.

маълумотдан шундай хулоса чиқариш мумкинки, «Авеста» даврида Хйаона номли ҳудудий бирлашма бўлган ва бу бирлашмага зардуштийликни қабул қилмаган Арэжатаспа исмли «қахрамон» раҳбарлик қилган.

«Авеста»нинг Яшт қисмида илк Кавилардан бўлган Усан ва Хаусравнинг «бутун арийлар мамлакати устидан ҳукмронликка интиланлиги» тўғрисида маълумотлар бор¹. Ёки паҳлавон Хаусравнинг «Арийлар мамлакатини ягона бир шоҳликка бирлаштирган қахрамон» сифатида куйланиши илк Кавиларнинг мустаҳкам давлат қурганлигини кўрсатади.

Кавилар мамлакати ёки Кавилар давлати масаласи илк маротаба А. Кристенсен, И.М. Дьяконов, сўнг Г. Ньюли томонидан фанга олиб кирилган. Фикримизча, ҳозирги кунда бу ғояни ривожлантираётган, янги фикрлар билан бойитаётган олим И.В. Пьянков бўлади². Унинг «Авеста» ва «Шоҳнома» бўйича олиб борган тадқиқотларига кўра, Кавилар давлатининг ривожланиши хронологик жиҳатдан икки - илк ва сўнгги Кавилар даврига бўлинади. Илк Кавиларнинг асосчиси Кави Кавата бўлиб, унинг меросхўри Кави Апиваху ҳисобланади. Кави Апивахунинг тўртта ўғли ҳам кави унвонида бўлган. Ўғилларининг орасида Усан (Усадан) ва Усаннинг набираси Хаусрав Кавилар сиёсий ҳаётида муҳим ўрин тутган. Хаусрав Кавиларни кичик подшоҳликларга бўлиб бошқарган. Шундай ҳукмдорлардан бири Кави Виштаспа бўлиб, у Бақтриянинг ҳукмдори бўлган. И.В. Пьянков «Авеста»да эсланадиган Усан, Хаусравларни илк Кавилар ҳукмдорлари деб ҳисоблайди. Олимнинг фикрича, Зардуштнинг «ўз юртидан паноҳ тополмай» Бақтриядан, унинг шоҳи Виштаспа хонадонидан макон топишидан бошлаб Кавилар давлати ривожланишининг иккинчи босқичи бошланади. «Авеста»да илк Кавилар, яъни Зардуштгача бўлган Кавилар «мустабидлар»

¹ «Авесто». Яшт, V, 45, 46,49, 50.

² Пьянков И.В. Древнейшие государственные образования Средней Азии // Древние цивилизации Евразии. История и культура. (Материалы Международной научной конференции, посвященной 75-летию действительного члена Академии наук Таджикистана, Академика РАЕН, доктора исторических наук, профессора Б.А.Литвинского (Москва, 14-16 октября 1998 г.). - М.: 2001. - С. 334-348.

деб аталган бўлса, зардуштийликни қабул қилган Кавиларга нисбатан «Авеста» яхши муносабатда бўлган.

Илк Кавиларнинг яшаган даврини И.В. Пьянков мил.ав. 900-775 йиллар билан белгилайди, бунга асос қилиб Кави Ваштаспанинг ҳукмронлик даврини ва унинг саройида Зардуштнинг яшаган даврини VII асрнинг иккинчи ярми деб ҳисобланишини асос қилиб олади¹.

Нади-Али қишлоғи ёнидан Р. Гиршман томонидан топилган, мил.ав. VIII асрга оид Сурх-даг ёдгорлигини И.М. Дьяконов илк Кавиларнинг пойтахти бўлган деб ҳисоблайди². Демак, юқорида эслаб ўтилган «Авеста» маълумотларига қараб Кави унвонида бўлган ҳукмдорлар - подшоҳлар бўлганлиги аниқланмоқда. Уларнинг яшаб ўтган хронологик даврлари, ҳудудлари ойдинлашмоқда.

«Авеста»нинг Яшт қисмида кўчманчи тур қабиласининг шоҳи Франграсьян (Афрасиёб) бутун арийлар мамлакатининг ҳукмдори сифатида тилга олинади³. «Авеста» маълумотларига қараганда, Кави Усаннинг ўғли Сьяваршан Франграсьянга, яъни «Турлар мамлакатига қочади» ва «баланд илоҳий Кангхе» устига Хшатросаука кўрғонига асос солади⁴. Бу маълумотлар кўчманчилар дунёси давлатчилиги тарихида, айниқса, уларнинг шоҳи Франграсьяннинг бутун арийлар устидан ҳукмронлик қилганлиги тўғрисидаги маълумотларни кўчманчилар дунёси илк давлатчилиги борасида янги маълумотлар сифатида қабул қилиниши мумкин.

«Авеста»нинг Яшт китобида эслатиб ўтилган халқлар, уруғлар, сиёсий бирикмалар номлари унутилган. Уларни илмий тиклаш бизнинг илмий даражамизда анча қийин кечиши ҳам табиий ҳол. Шундай бўлса-да, бу борада ўз қарашларимизни таклиф қилмоқчимиз. Юнон манбалари бўйича илк темир даврида Бактрия ҳудудида Паретака мамлакати бўлганлигини

¹ Пьянков И.В. Древнейшие государственные образования Средней Азии ... – Р. 336.

² Chirshman I. Fouilles de Nad-i Ali dans le Seistan Afghan // Revue des arts asiatiques. 1939, Vol. XIII. №1. - Р.20; Дьяконов И.М. Восточный Иран до Кира (К возможности новых постановок вопроса) // История Иранского государства и культуры. - М. 1971. – С. 138.

³ «Авесто». Яшт, XIX. 93; Пьянков И.В. Древнейшие государственные образования ... – С. 340.

⁴ «Авесто». Ардви сура алқови, Обон Яшт, V, 54, 57. («Хшатросаука» сўзини айримлар “танг дара” (Стеблин-Каминский), бошқалар “қалъа”, “кўрғон” сифатида талқин қилади (И.В.Пьянков).

яхши биламиз. Александр Македонский армиясининг Мароқанддан Бақтрага кетиш йўлида Наутака, Ксениппа, Бубакена ва Габаза ўлкалари билан бирга Паретакадан ҳам ўтганлиги тўғрисида ёзма маълумотлар сақланган¹. Бизнинг фикримизча, «Авеста»да эсланадиган «Парадата» ва юнон манбаларида таъкидланган «Паретака» бир мамлакатни, Бақтрия ҳудудидаги «ном» типидagi давлатни англатади.

Бақтрия ҳудудида илк темир даврида зардуштийлик урф-одатига тамоман зид бўлган майитни ёққанлик аломатлари Пишактепада кузатилган². Ушбу археологик манбани «Авеста»да тасвирланган зардуштийликни қабул қилмай, Кави Виштаспа билан жанг қилган Хйана уруғи бошлиғи Арэжатаспа воқеалари билан боғлаш мумкин. Негаки, зардуштийлик энг ривожланган Бақтрияда майитни ёқиш одатининг сақланиб қолишини бошқа бирон бир тарихий воқеликлар билан тушунтиришнинг иложи йўқ.

Кавилар титулида бўлган ҳукмдорлар ва улар яратган илк давлат хусусида И.В. Пьянков таклиф этаётган илмий талқинларни нафақат қабул қилиш, балки археологик жиҳатдан ривожлантириш тарафдоримиз. Илк Кавиларнинг ҳукмронлик даври археологик жиҳатдан Кучук I даврига тўғри келади.

Бизнинг кузатишларимиз бўйича, Ўрта Осиёнинг жуда кенг минтақаларида Ёз I давридан бошлаб илк давлатлар шаклланишининг иккинчи босқичи - ҳудудий давлатларнинг шаклланиш жараёни кечган³. Бу жараёнларни биз суғорилиш районларини деҳқончилик воҳаларига ажратиш орқали, сиёсий тарихга чиқиш усулини қўлладик. Натижада, ҳар бир кичик деҳқончилик воҳасида шаклланиб келаётган битта шаҳарнинг ва шу шаҳарлар атрофида қишлоқларнинг жамланиш жараёни кузатилади. Сиёсий

¹ Арриан. Поход Александра. Пер. М.Е.Сергеенко. - М.: -Л., 1962; Квинт Курций Руф. История Александра Македонского. Пер. В.С.Соколова. - М.: МГУ, 1963.

² Аскарлов А.А. Раскопки на Пшактепе ... - С. 47.

³ Шайдуллаев Ш.Б. Илк давлатлар типологияси // “Жаҳон маданият тарихи тизимида Қадимги Хоразм цивилизациясининг ўрни” халқаро симпозиуми ва «Қадимги Тошхирмон воҳаси археологияси» дала семинари. Симпозиум материаллари ва маърузалар матни. - Нукус, - Бўстон, 2000. – Б. 4-5.

жихатдан ҳар бир деҳқончилик воҳасини «ном» типигаги ҳудудий давлат деб атаганмиз¹.

«Авеста»да эсланган илк кавилардан бўлган Усаннинг набираси Хаусрав Кавилар мамлакатини шоҳликларга бўлиб бошқарган деган маълумотни, худди шу, яъни Ёз I маданияти даврида содир бўлган тарихий жараён, илк ҳудудий давлатларнинг пайдо бўлиши билан боғлаш мумкин. «Авеста»да уруғлар номи сифатида эсланган Парадата, Атвийа, Хйона ва умуман илк Кавиларни сиёсий бирлашмалар, ҳудудий давлатлар сифатида эътироф этишни таклиф этамиз. Негаки, «Авеста»да улар ўз эрки учун, диний эркинликлари учун курашган шоҳликлар сифатида куйланади.

«Авеста»нинг Видевдат алқовида Заратуштра ва Ахурамазданинг савол ва жавоблари ифодаланган бўлиб, мамлакатларнинг яратилиши борасида баённомалар мавжуд. Ушбу баённомаларга мувофиқ Ахурамазданинг энг аввал Арьяна-Вайджани, иккинчи ўринда Гава Сугда, сўнг Мору, Бахди, Хоройу каби жами 16 та мамлакатни «яратганлиги» ҳақида маълумотлар мавжуд². Ушбу маълумотлар шуни кўрсатадики «Авеста»нинг Видевдат алқови Яшт алқовига нисбатан давр жиҳатидан кейин ёзилган деб айтиш мумкин. Чунки бу ерда тарихий географик номлар аниқ кўрсатилган.

Яшт китобида ифодаланган географик номлар ёки уруғ номлари ва умуман Яшт китобининг архаик, ибтидоий характер касб этиши кўп маротаба тадқиқотчилар томонидан таъкидланган³. Юқорида эслаб ўтганимиздек, Ашт алқовларида эсланадиган Парадата, Атвийа, Хйона ва Кави каби номларни тарихчилар билишмайди. Уларни «Авеста» асосида тиклаш ишлари энди амалга оширилмоқда.

Видевдат алқовларида ифодаланган кўплаб мамлакатларнинг географик талқини (локализация) масалалари тарих фанида ўз ечимини топган масалалардан бири ҳисобланади. Аммо, Арьяна-Вайджа мамлакатининг географик жойлашиши масаласи тарихчи олимлар ўртасида кўп

¹ Шайдуллаев Ш.Б. Северная Бактрия в эпоху раннего железного века ... - С. 91.

² Ртвеладзе Э.В., Саидов А.Х., Абдуллаев Е.В. Очерки по истории цивилизации ... - С. 216-219.

³ Пьянков В.И. Река Ох и Арьяна Вайджа // Бактрия-Тохаристан на древнем и средневековом Востоке. - М.: 1983. - С. 334.

тортишувларга сабаб бўлган бўлса-да, ҳозирча ўз ечимини топгани йўқ. И.В. Пьянков «Авеста»да келтирилган Датъя дарёси бўйида жойлашган Арьяна-Вайджа мамлакатини Бақтриянинг жанубий қисмида, Амударёнинг чап соҳилларида жойлашган деб ҳисоблайди¹. Бошқа тадқиқотчилар эса Хоразмни Арьяна-Вайджа сифатида кўришни истасалар², учинчи гуруҳ олимлар эса Арьяна-Вайджани географик термин сифатида кенг ҳудудда, яъни ўрта ва сўнгги ўрта асрлардаги Мовароуннаҳр ёки Туркистон сифатида биладилар³.

Шундай қилиб, «Авеста»нинг Яшт китобида эсланадиган Парадата(Паретака), Атвийа, Хйана, Кави ва Тур каби юрт номларини шаклланиб келаётган ҳудудий давлатлар сифатида қабул қилишни таклиф этамиз. Фикримизча, шу ва шу каби ҳудудий давлатлар асосида Арьяна-Вайджа (Арийлар юрти), Гава Сугда (Сўғд), Мору (Марғиёна), Бахди (Бақтрия), Хоройу (Хваразм) каби йирик давлатлар пайдо бўлган.

Ушбу қисмга ҳулоса ўрнида шуни айтиш мумкинки:

- Сополли ва унга турдош бўлган Номозгоҳ, Даштли маданиятлари йирик давлатчилик сиёсатининг ўрнатилмаганлиги сабабли инқирозга юз тутган. Сополли маданияти даврида иқтисодий жиҳатдан бир-бирига қарам бўлмаган жамоа тинч йўл билан янги дарё ўзанлари томон тарқаб кетган. Натижада, Бақтрия, Марғиёна ҳудудларида Кучуктепа, Ёз I маданиятлари даврида кичик-кичик, умумий майдони 0,6 - 1,5 гектарлик ёдгорликлар пайдо бўлган.

- Сополли ва унга турдош маданиятларнинг сопол буюмлари шаклланининг бир хиллиги ва сифатлилиги кулолчилик билан фақат бир гуруҳ кулоллар шуғулланганлигини кўрсатади. Кучуктепа маданияти даврида эса тарқалиб кетган ҳар бир жамоанинг ўзи кулолчилик билан шуғулланишга мажбур бўлган. Шунинг учун бу давр кулолчилик ашёлари сифат жиҳатидан кўпол ва формалари жуда оддийдир.

¹ Пьянков И.В. Река Ох и Арьяна Вайджа ... –С. 337.

² Дьяконов И.М. Восточный Иран до Кира (К возможности новых постановок вопроса). История Иранского государства и культуры. - М. 1971. – С. 138-141.

³ Сағдуллаев А.С. Қадимги Ўзбекистон илк ёзма манбаларда. - Тошкент. Ўқитувчи, 1996.

- Сополли маданияти даврини зардуштийлик динининг айрим кўринишлари пайдо бўлишини инобатга олиб, илк зардуштийлик урф-одатларининг пайдо бўлиши даври, зардуштийлик динининг ривожланишидаги иккинчи босқични «Заратуштра» даври деб атаймиз. Бу давр мил.ав. II минг йилликнинг сўнгги чораги ва Аҳамонийлар босқинигача бўлган даврни ўз ичига олади. Кейинги даврлар Аҳамонийлар даврида зароастризм, Сакистон зароастризми ва Сосонийлар даврида зароастризм деб аталган.

- «Авеста»нинг Яшт китобида эсланадиган Парадата(Паретака), Атвийа, Хйана, Кави ва Тур каби юртларни шаклланиб келаётган «ном» типигадаги худудий давлатлар сифатида қабул қилишни таклиф этамиз. Фикримизча, шу ва шу каби худудий давлатлар асосида Аряна-Вайджа (Арийлар юрти), Гава Сугда(Сўғд), Мору(Марғиёна), Бахди(Бақтрия), Хоройу(Хваразм) каби йирик давлатлар пайдо бўлган.

IV. 6. Қадимги Бақтрия подшоҳлиги ёзма манбаларда.

Аҳамонийлар империясига қадар Бақтрия подшоҳлигининг мавжуд бўлганлиги Ктесий маълумотларига бориб тақалишини биринчи бобда эслаб ўтган эдик. Аҳамонийлар империяси ўрнатилишига қадар Бақтрия подшоҳлиги бўлган ёки бўлмаганлиги хусусидаги мунозаралар тарих фанининг долзарб масалаларидан бири ҳисобланади¹. Бугунги кунда ушбу масала бўйича ёзма ва археологик манбалар асосида жўяли гапни айтиш лозим деб ҳисоблаймиз.

Қадимги Бақтрия подшоҳлиги масаласини ёритишда Бақтрия Оссурия муносабатларига қайтсак, негаки Ктесийнинг Оссурия шоҳи Нин ва Семирамиданинг Бақтрияга юриши воқеалари ва бу юришлар тафсилотлари натижасида тарих фанида Қадимги Бақтрия подшоҳлиги назарияси пайдо

¹ Грантовский Э.А. Бақтрия и Ассирия (в связи с проблемой древнебақтрийского «царства») // Бақтрия-Тохаристан на древнем и средневековом востоке. Тезисы докладов конференции посвященной десятилетию Южно-Таджикистанской археологической экспедиции. - М.: 1983. - С. 27-30.

бўлган. Ахамонийлар империясига қадар Қадимги Бактрия подшоҳлигининг бўлган ёки бўлмаганлиги икки хил - ёзма ва археологик манбалар асосида ўз ечимини топади. Энг ишончсиз ёзма манбалар сифатида ёритилиб келинаётган Сисамитра ва Ниннинг Бактрияга юриши воқеалари тарих фанига кириб келиши билан олимлар ўртасида бу манбага қизиқиш ортиб борган ва бу масала диссертациянинг биринчи бобида етарлича ёритилган деб ҳисоблаймиз. Ўзбек давлатчилиги тарихшунослигида Ктесийнинг ушбу маълумоти тўлиқ ёритилмаган. Қуйида шу маълумотни тўлиқ келтириб ўтамыз:

- Бу қурилиш ишлари (Ниния шаҳри қурилишлари назарда тутилмоқда) Ниннинг жангларга бўлган иштиёқини бирмунча ҳам сўндиргани йўқ. У Бактрияга бир неча маротаба босқинчилик юришларини амалга оширган бўлса-да, аммо Бактрия ерларини эгаллай олмаган. Нин, Бактрияни босиб олиш режасини туза бошлади. Бу уруш давомида биринчи маротаба Семирамида ҳам ҳамроҳлик қилди. У Асколонда энг обрўли ҳисобланган яратувчи табиат худоси Деркетонинг (Атергати) қизи бўлиб, Деркето бу бола(қиз)ни ўлимга маҳкум этилган маҳбус билан сирли севги натижасида дунёга келтирган, Сим исмли бошқа бир шаҳарлик болани топиб олади ва ўз тарбиясига олди. Шундан сўнг Сурия ҳукмдори Оаннес Семирамиданинг гўзаллигига ошиқ бўлиб уйланди, Бактрияга қилинган урушда улар жангчиларга ҳамкорлик қилди. Семирамиданинг бир мардонавар ҳаракати уни шоҳлик даражасигача кўтарди. Нин очик майдонда Бактрияликларни мағлуб этгандан сўнг, уларнинг пойтахтини узоқ вақт натижасиз қамал қилади, шунда Семирамида оддий жангчи кийимини кийиб, сотқин айғоқчилар ёрдамида шаҳарга киради ва душман қўшинлари билан тил бириктиргани ҳақида Нинга хабар беради, шундан сўнг Нин шаҳарни эгаллайди, Нин Оаннесдан Семирамидани тортиб олиб, хотин қилиб олади, ҳеч қанча ўтмай Нин ўлади ва ўлими олдидан Семирамидани салтанатнинг ҳукмдори этиб тайинлайди»¹.

¹ Botta. Monuments de Ninive. - Paris, 1850, Vol.5; Layard. Monuments of Nineveh. - London, 1851.

Фанда бу манба Ктесийнинг тўқималари, ҳеч қандай тарихий ҳақиқат йўқлиги хусусида ёзилиб, Оссурия тарихида Нин ва Семирамида каби шоҳлар умуман бўлмаганлиги европа олимлари томонидан XVII аср ўрталаридаёқ айтиб ўтилган бўлса¹, бу масала рус адабиётида ўтган асрнинг ўрталарида энг қизғин масалага айланган².

Ушбу масала бўйича Оссурия шоҳлари архивида (NABL №1240) келтириладиган хабарларнинг, яъни лазурит билан боғлиқ бўлган маълумотлар ва бунга қарши халқ кўзғолонлари ва Оссурия шоҳидан ёрдам сўраб ёзган айғоқчининг номлари ҳақидаги маълумотларнинг Бактрияга тааллуқли жойи йўқлиги тадқиқотчилар томонидан таъкидланмоқда ва ишончли далиллар билан инкор этилмоқда³. Эслаб ўтилган ёзма манбаларнинг Бактрияга тааллуқли эмаслиги вазиятни ўзгартирмайди, яъни Аҳамонийлар империясига қадар Бактрия подшоҳлигининг фаолият этганлигини «Váhlika» (Бахлика) тўғрисидаги ҳинд манбалари орқали исботлаш мумкин⁴. Э.А. Грантовский ушбу қадимги ҳинд манбасининг мил.ав. V асрдан олдинги даврларга оидлигини айтиб «Váhlika» терминини «Авеста»даги «Baxtis», қадимги форс манбаларидаги «Baxtriš» ёки «Balx»-«Baxl» сўзлари билан таққослайди ва ушбу географик ва этник терминни қатъий тарзда Бактрия билан боғлайди. Сўнгги йилларда фан оламига кириб келган ушбу манба ҳақиқатан ҳам Аҳамонийлар империясига қадар Бактрия подшоҳлигининг мавжуд бўлганлигини кўрсатади.

¹ Botta. Memoire sur L'écriture cuneiforme assyrienne. - Paris, 1849; De Saulcy. Recherches sur L'écriture cuneiforme assyrienne. - Paris, 1849;

² Дьяконов И.М. Ассиро-Вавилонские источники по истории Урарту // ВДИ. 1951. - № 2. - С. 335-336; Струве В.В. Этюды по истории Северного Причерноморья, Кавказа и Средней Азии. - Л., 1968; Бартольд В.В. К истории персидского эпоса // Записки Восточного отделения Российского Археологического общества. XXII, 1915. - С. 258-259; Толстов С.П. Основные вопросы древней истории Средней Азии // ВДИ. 1938. - № 1. - С. 183; Толстов С.П. Древний Хорезм. - М.: 1948. - С. 103; Гафуров Б.Г. История Таджикского народа. Т.1. - М.: 1955. - С. 31-32; Дьяконов И.М. Истории Мидии. - М.: Л., 1956. - С. 169; Дьяконов М.М. Очерк истории Древнего Ирана. - М.: 1961; Массон В.М. Проблема древней Бактрии и новый археологический материал // СА. - М.: 1958, №2, - С. 49-65.

³ Грантовский Э.А. Бактрия и Ассирия (в связи с проблемой древнебактрийского «царства») // Бактрия-Тохаристан на древнем и средневековом востоке. Тезисы докладов конференции посвященной десятилетию ЮТАЭ. - М.: 1983. - С. 27-30.

⁴ Грантовский Э.А. Иран и иранцы до Ахеменидов. Основные проблемы. Вопросы хронологии. - М.: 1998. - С. 106-107.

Аҳамонийлар империясининг Ўрта Осиёда эгаллаган ҳудудлари ва сарҳадлари масаласини А.С. Сагдуллаев цилиндрсимон шаклли идишларнинг тарқалиш ҳудудлари билан белгилашни таклиф этади¹. Худди шу усул билан Қадимги Бактрия подшоҳлиги ҳудудлари ва сарҳадларини аниқласак мақсадга мувофиқ бўлади. Негаки, цилиндрсимон идишлар тайёрлаш фақат Бактрия ва Марғиёнага хос бўлиб, давр ўтиши билан шу идишларнинг тарқалиш географияси кенгайиб бориши кузатилган, яъни Кучук II даврида фақат Бактрия ва Марғиёна ҳудудлари, Кучук III даврида карвон йўли орқали Сўғдиёнанинг Бактрияга чегарадош ҳудудларида, Кучук IV даврида бутун Сўғд худуди ва сув йўли орқали қадимги Хоразм ҳудудларига тарқалиши кузатилади².

IV. 7. Қадимги Бактрия маданиятининг шаклланиши.

Шимолий Бактрия худудидаги илк темир даври ёдгорликларининг стратиграфик қатламлари шуни кўрсатадики, Кучуктепа маданияти (Кучук I) энг узоғи билан учта қурилиш даври давомида фаолият этган. Кучук II даврига келиб, кулолчилик соҳасида Сополли маданияти анъаналарининг қайта тикланиш жараёни кечади (52-расм). Энди барча сопол буюмлар кулолчилик чархида ясаладиган бўлган. Сопол буюмлари шакл жиҳатидан Сополли маданияти сополларидан тубдан фарқ қилса-да, ясалиш техникаси ва услуби бўйича деярли фарқ қилмайди³. Кучуктепада ўтказилган тадқиқотлар шуни тасдиқлайдики, сопол чархига ўтиш эволюцион йўл билан амалга ошган. Агар Кучуктепанинг энг қуйи қатламларида 72 фоиз сополлар кўлда, 28 фоиз сополлар чархда ясалганлиги кузатилган бўлса, вақт ўтиши билан чархда ясалган сополларнинг нисбати ошиб, Кучук II даврига келиб сополлар 100 фоиз чархда ясалганлиги кузатилган. Ҳаттоки, ошхона

¹ Сагдуллаев А.С. Усадьбы Древней Бактрии. - Ташкент, 1987.

² Шайдуллаев Ш.Б. Шимолий Бактрия илк темир даври археологиясининг айрим муаммоли масалалари хусусида // Ўзбекистон-қадимда ва ўрта асрларда. (Республика ёш тарихчи олимлари анжуманининг маърузалари матн. 16-17 март). - Самарқанд, 1992. - С. 34-36.

³ Аскарлов А.А., Альбаум Л.И. Поселение Кучуктепа ... - С. 86.

идишлари - қозонлар ҳам ясаиб бўлгандан сўнг чархларда уларга жило берилганлиги қайд этилди¹.

Кучук II давридан бошлаб Бактрия ҳудудида Қадимги Бактрия маданиятининг шаклланганлигини академик А.А. Асқаров ўз асарларида кўрсатиб берган². Юқорида эслаб ўтилган ёдгорликлар стратиграфияси ва маданий қатламларидан топилган сополлар статистикаси шуни тасдиқлайдики, Қадимги Бактрия маданияти Кучуктепа маданияти таркибида, Сополли маданияти анъаналарининг тикланиши асосида пайдо бўлган.

Биз ўз тадқиқотларимиз давомида масаланинг ҳеч ким эътибор бермаган томонига, яъни Кучук I даврида чархда ишланган сополлар мажмуасига эътиборимизни қаратдик. Натижада, Кучуктепа маданиятининг (қўлда ишланган сополлар мажмуаси) энг ривожланган пайтида ҳам айрим ёдгорликларда, жумладан Кучуктепа, Жарқўтонда сополларни чархда яшаш удумининг унутилмаганлигининг, ҳаёт тарзидан тўлиқ чиқариб юборилмаганлигининг гувоҳи бўлдик. Агар Кучук Ia, яъни Кучуктепа маданиятининг илк даврида сопол идишларнинг 4 та типни сопол чархида ясалган бўлса, Кучук Ib даврига келиб, умум сополларнинг 70 фоизи чархларда ясалганлигининг гувоҳи бўлдик ва улар 7 та типни ташкил этади³. Кучук I давридаги, чархда ясалган сополлар шакли оддийликдан мураккабликка томон ўсган. Унинг илк даврида энг оддий шаклли идишлар (коса, чапя) чархда ясалган бўлса, сўнгги даврга келиб, геометрик шаклли цилиндрсимон идишларнинг ясалганлигини кўришимиз мумкин. Қадимги Бактрия маданияти даврида геометрик шаклли цилиндрсимон идишлар ушбу маданият кулолчилигининг энг характерли томони бўлиб қолади. Бу маълумотлар Қадимги Бактрия маданиятининг шаклланиши борасидаги статистик ва ашёвий далиллар бўлиб хизмат қилади.

¹ Шайдуллаев Ш.Б. Северная Бактрия в эпоху раннега железного века ... - С. 88-89.

² Асқаров А.А, Альбаум Л.И. Поселение Кучуктепа ... -С.79.

³ Шайдуллаев Ш.Б. Северная Бактрия в эпоху раннега железного века ... - С. 88-89.

Учта курилиш даври давомида фаолият этган Кучуктепа маданияти Қадимги Бактрия маданияти билан алмашади. Янги пайдо бўлган маданият эволюцион йўл билан, Кучуктепа маданияти таркибидан ўсиб чиққан. Биз таклиф этаётган хронологик даврлаштиришга кўра Қадимги Бактрия маданиятининг шаклланиши мил.ав. I минг йилликнинг бошлари билан саналанади. Қадимги Бактрия маданиятининг илк даври моддий маданияти ашёлари (Кучук II, Кучук III) фақатгина Бактрия ва Марғиёна ҳудудларидагина учрайди (Кучуктепа, Қизилтепа, Тиллатепа, Ёз депе ва бошқалар). Бундан шундай хулоса қилса бўладики, Қадимги Бактрия маданияти Бактрия ва Марғиёна ҳудудларида шаклланган.

IV. 8. Қадимги Бактрия маданияти ёдгорликлари, типологияси ва жойлашиши.

Қадимги Бактрия маданияти даври ёдгорликларини ўрганиш методик жиҳатдан бироз қийинчиликлар туғдиради, негаки шу давр ёдгорликлари сўнгги даврлар, яъни Аҳамонийлар ва илк антик даврлар маданий қатламлари билан қопланиб қолган. Шундай бўлса-да, ўтказилган археологик тадқиқотлар натижаси ўлароқ, ёдгорликларнинг жойлашиш услублари ва типологиясини ёритишни ва шу усул орқали Қадимги Бактрия шоҳлигининг шаклланиш жараёнини кузатишни мақсад қилдик. Қадимги Бактрия маданиятининг илк даври маданий қатламлари (Кучук II) фақат Кучук I даври ёдгорликларида учрайди. Улар Шимолий Бактриянинг етита ва Жанубий Бактриянинг қуйидаги тўртта деҳқончилик ўлкаларида жойлашган:

1. Шеробод деҳқончилик ўлкаси. Кўҳитангтоғ ён бағри яйловлари ва Уланбулоқсой ва Шеробод дарёлари ҳавзаларини ўз ичига олади. Кучук I даврида воҳанинг маркази ролини Кучуктепа ёдгорлиги бажарган бўлса, Қадимги Бактрия маданияти даврига келиб бу ўлкада Жондавлаттепа шаҳри бунёд этилади ва у воҳанинг маркази вазифасини ўтайди. Агар Кучуктепа стратегик жиҳатдан ноқулай, кичик сув ўзани бўйида жойлашган бўлса,

Жондавлаттепа Шеробод дарё ўзанида, халқаро савдо, яъни Мароқанд - Бақтра йўли устида жойлашганлиги билан характерланади. Жондавлаттепанинг умумий майдони 8 гектардан иборат бўлиб, арк ва шаҳар қисмларидан иборат. Ёдгорликда ўтказилган стратиграфик тадқиқотлар бу ерда мил.ав. VIII асрдан бошлаб, эрамининг IV асригача шаҳар ҳаёти давом этганлигини кўрсатди¹. Шеробод деҳқончилик ўлкасида Жондавлаттепадан ташқари Кучуктепа, Талашқонтепа I каби ёдгорликлар жойлашган.

2. Бойсун деҳқончилик ўлкаси ўз таркибига Бойсунтоғ ён бағри яйловлари, Бандихонсой, Миршоди сув ҳавзаларини бирлаштиради. Ҳамма сув ҳавзалари Бойсунтоғдан бошланиши билан характерланади. Воҳанинг маркази майдони 22 гектардан иборат бўлган Қизилтепа ёдгорлигидир. Қизилтепа қизил I (Кучук I) давридан фаолият этган. Қадимги Бақтрия маданияти давридан бошлаб у икки қисмдан - арк ва шаҳар қисмдан иборат бўлган. Ўз даврининг энг ривожланган фортификация элементлари бу ёдгорликда намоён бўлган². Қизилтепа атрофида кичик ёдгорликлар гуруҳ-гуруҳ бўлиб жойлашган.

3. Сурхон деҳқончилик ўлкаси Сурхондарёнинг ўрта оқими худудларини бирлаштирган. Бу ерда Хаитободтепа воҳанинг маркази вазифасини бажарган. Хаитободтепа ташқи тузилиши жиҳатидан Шеробод воҳасининг маркази Жондавлаттепадан деярли фарқ қилмайди. У ҳам арк ва шаҳар қисмдан иборат бўлиб, кучли мудофааланган шаҳарлар тоифасига киради. Хаитободтепа ёдгорлигига ҳам Қадимги Бақтрия маданияти даврида асос солинган³. Хаитободтепа шахристонининг мудофаа деворлари худудида олиб борилган тадқиқотлар шуни кўрсатдики, унинг мудофаа девори 5 метр қалинликда бўлиб, йирик тўғри тўрт бурчакли ғиштлардан терилган (50-58x30x12-14 см). Мудофаа девор 8 метр қалинликдаги, 1,5 метр баландликдаги, пахсадан қурилган пойдевор устида қурилганлиги Қадимги

¹ Dietrich Huff, Chakir Pidaev, Chapulat Chaydoullaev. Uzbek-German archaeological researches in the Surkan Darya region // La Baktriane au carrefour des routes et des civilisations de l'Asie centrale. - Paris, 2001.

² Сағдуллаев А.С. Оседлые области на юге Средней Азии в эпоху раннего железа ... - С. 18.

³ Shajdullaev Sh.B. Untersuchungen zur frühen Eisenzeit in Nordbaktrien ... - P. 271-276.

Бақтрия маданияти фортификациясида янгилик сифатида эътироф этилган¹. Хаитободтепа атрофида ҳам Бандихонсойтепа каби қишлоқ типигаги ёдгорликлар жойлашган.

4. Кофирниҳон деҳқончилик ўлкасида иккита суғорилиш райони бўлиб, биринчиси Кофирниҳон дарёсининг Чангоб ўзани ҳудудларини бирлаштиради. Бу ерда Ҳисор қалъасининг қуйи қатламлари, Тупхона сополлари уюми ёдгорликлари жойлашган. Иккинчи суғорилиш районига Кофирниҳон дарёси ўзанлари киради. Бу ерда Калаи-Мир ёдгорлиги ва Наҳри-калон канали жойлашган. Ўлканинг маркази Калаи-Мир ёдгорлиги ҳисобланади².

5. Вахш деҳқончилик ўлкасида ҳам иккита суғорилиш райони кузатилади. Булар Вахш дарёсининг Яван-су ўзани бўлса, иккинчиси Вахш дарёсининг чап қирғоқ ҳудудларини ўз ичига олади. Яван-суда Томошотепа ва Шўраисой ёдгорликлари, Вахшда эса Болдай тепа ёдгорлиги ва Болдай каналлари шу даврга оид³.

6. Панж деҳқончилик ўлкаси шу номли дарё ўзанларини ўз ичига олиб, бу ўлкада Байдудашт ёдгорликлари жойлашган (Байтудашт I-VI). Воҳанинг маркази Байтудашт IV ёдгорлиги ҳисобланади⁴.

7. Қизил-су деҳқончилик ўлкаси ҳудуди Қизил-су дарёсининг қуйи оқимларини ўз ичига олади. Бу ерда Макони-мор ёдгорлиги жойлашган⁵.

Жанубий Бақтрия ҳудудида шу давр ёдгорликлари тўртта деҳқончилик ўлкасида жойлашган бўлиб, булар Даштли, Фарухобод, Олтин-Дилёр ва Наибобод ўлкаларидир⁶.

¹ Shajdullaev Sh.B. Untersuchungen zur frühen Eisenzeit in Nordbaktrien ... - P. 272; Сабиров К Обоонительные сооружения древних поселений и городов Средней Азии. Автореф. дисс. ... канд. ист. наук. - М.: 1978. -С.21.

² Абдуллаев А.Л. Памятники раннежелезного века Южного Таджикистана // Бақтрия-Тоҳаристан на древнем и средневековом востоке. Тезисы докладов конференции посвященной десятилетию ЮТАЭ. - М.: 1983. - С. 3-4.

³ Абдуллаев А.Л. Памятники раннежелезного века Южного Таджикистана ... – Б. 3.

⁴ Абдуллаев А.Л. Памятники раннежелезного века Южного Таджикистана ... – Б. 3.

⁵ Абдуллаев А.Л. Памятники раннежелезного века Южного Таджикистана ... – Б. 3.

⁶ Хакимов З.А. Оазисное расселение в Бактрии эпохи раннего железа // Творческое наследие народов Средней Азии в памятниках искусства, архитектуры и археологии. Тезисы докладов. (26-29 мая 1985 г. Далварзин-тепе). - Ташкент, 1985. - С. 134.

Ҳар бир деҳқончилик ўлкаси алоҳида жойлашган мустақил иқтисодий район бўлиб ҳисобланади. Негаки, ҳар бир ўлка ўзининг табиий ёки сунъий сув базасига эга эканлиги шу фикрга келишга асос бўлади. Яна шуни ҳам айтиш мумкинки, ҳар бир деҳқончилик ўлкаси Қадимги Бактрия подшоҳлиги таркибидаги кичик-кичик сиёсий ҳудудлар бўлиб ҳисобланган. Бу фикрга келишимизга сабаб шуки, ҳар бир деҳқончилик ўлкаси ўзининг сиёсий марказига - бош шаҳар ёдгорлиги ва унинг атрофида уюшган қишлоқлар типидagi ёдгорликларнинг жамланганлигидир.

Қадимги Бактрия маданияти ёдгорликларини қуйидаги типларга ажратиш мумкин:

1. Шаҳарлар. Улар ҳар бир деҳқончилик ўлкасида биттадан жойлашган бўлиб, икки қисмдан (арк ва шаҳар) иборат. Умумий майдони 22 гектаргача боради. Арк ҳам, шаҳар қисм ҳам юқори ривожланган мудофаа деворлари билан муҳофаза қилинган (Қизилтепа, Хаитободтепа, Жондавлаттепа ва бошқалар). Мудофаа деворлари 5-8 метр қалинликда бўлиб, Хаитободтепада мудофаа девори платформа устида қурилганлиги кузатилган. Ҳамма мудофаа деворлари буржлар билан мустаҳкамланган. Худди шу даврда Бактрияда мудофаа деворлари ва буржларга шинаклар ўрнатиш бошланган. Шинаклар узунчоқ, тўғритўртбурчак шаклида ясалган.

2. Қишлоқлар. Тарқоқ ҳолда жойлашган тепаликлар мажмуасидан иборат бўлган ёдгорликлар (Бандихон II ёдгорлиги атрофида жойлашган ёдгорликлар мажмуаси).

3. Ҳарбий истехкомлар. Доира ва квадрат шаклида қурилган қалъалар. Ушбу типга оид ёдгорликлар кучли мудофааланганлиги ва ҳарбий характерга эгалиги билан характерланади (Талашқонтепа I, Бандихон II). Қалъанинг ички қисми очик ҳовлидан иборат бўлиб, яшаш уйлари фақат мудофаа деворлари бўйлаб қурилганлиги кузатилган.

4. Қўрғонлар. Шаҳарлар ва қишлоқлар атрофида жойлашган, кичик ёдгорликлар (Қизилча I, VI).

Қадимги Бақтрия маданияти ёдгорликлари ва уларнинг деҳқончилик
ўлкалари бўйлаб жойлашиши

Деҳқончилик ўлкалари	Ўлка маркази	Қишлоқлар	Ҳарбий қалъалар	Кўрғонлар
Шеробод	Жондавлат	Кучуктепа	Талашқон I	Қизилча I-XI Номсизтепа
Бойсун	Қизилтепа	Бандихон	Бандихон II	
Сурхон	Хаитобод	Эски Термиз		
Кофирниҳон	Қалаи-Мир			
Вахш	Тамошотепа			
Панж	Байтудашт IV			
Қизил-су	Макони-мор			
Даштли				
Фарухобод				
Олтин Дилёр				
Наибобод				

Қадимги Бақтрия маданияти даврида ҳарбий ишлар ва ҳарбий қурилишларга алоҳида эътибор берилган. Бундай дейишимизга етарлича археологик маълумотлар тўпланган. Шаҳарлар энг ривожланган фортификация билан муҳофаа қилинган бўлса (Қизилтепа, Хаитободтепа), ҳарбий истехкомлар алоҳида муҳофаа иншоотлари сифатида шаклланади (Талашқонтепа I, Бандихонтепа II).

Қадимги Бақтрия подшолиги даврида ҳарбий ишлар соҳасида фортификация илми ривожига алоҳида эътибор берилади. Энг оддий планировкага эга бўлган кўрғонлар ҳам ўзига хос фортификацияга - муҳофаа иншоотига эга бўлган (Қизилча VI, Қизилча I). Бу даврга келиб баланд платформа устига уй қурилишига барҳам берилган бўлса-да, Кучук I даврида қурилган шундай иншоотлардан фойдаланиб келинади ва улар ҳам қўшимча муҳофаа деворлари билан ўралади (Кучуктепа, Қизилтепа арки). Олтиндилёр ёдгорлиги планировкасига алоҳида ёндашишга тўғри келади. У кенг ҳудудни муҳофаа қилишга мўлжалланган иншоотга эга бўлиб, бир неча қатор

мудофаа деворига эга, деворлар ярим айлана шаклидаги буржлар билан мустаҳкамланган.

Шаҳарларнинг арк ва шаҳар қисми ҳам мудофаа деворлари билан ўраб олинганлиги ва айни вақтда чуқур ва кенг ҳандақларнинг ҳам казилганлигининг гувоҳи бўламиз (Хаитободтепа, Қизилтепа). Шаҳарларнинг мудофаа деворлари пойдеворлар устига қурилиб, девор калинлиги 5 метргача боради. Мудофаа деворларига буржлар ўрнатилиб, шаҳарларнинг мудофаа қудрати янада оширилган. Деворлар ҳам, буржлар ҳам шинаклар билан таъминланган. Ўрта Осиё археологиясида мудофаа девориларга буржлар ўрнатиш бронза давридан маълум бўлса-да, уларга шинаклар қўйиш илк маротаба Қадимги Бактрия маданияти даврида кашф этилганлиги шу даврда мудофаа ишларига алоҳида эътибор берилганлигига яна бир бор ишорадир.

Мудофаа иншоотларининг такомиллашуви жанг қуроолларининг такомиллашуви билан мутаносиб равишда кечган. Қадимги Бактрия маданияти даврида илк маротаба уч қиррали пайконларнинг кашф этилганлигини кузатишимиз мумкин (Талашқонтепа)¹. Уч парракли пайконларнинг пайдо бўлиши ва тарқалиши борасида изланишлар олиб борган тадқиқотчи Т. Сулимирскийнинг ёзишича бундай пайконлар Олд Осиёда VII асрда, Мисрда VI-V асрларда, Грецияда V асрда пайдо бўлса, Эрондаги мил.ав. I минг йилликнинг биринчи ярмига оид қуйидаги 8 та ёдгорликда топилган: Сиалк, Зиндони-Сулаймон, Хасанлу, Зевие, Бобожонтепа, Суз, Персопол ва Амлаш². Ушбу таққослашдан билинадикки, ҳарбий билимларнинг ривожини кўрсатувчи уч парракли пайкон Бактрияда ҳам Қадимги Шарқнинг маданият марказлари билан бир вақтда пайдо бўлган.

Нафақат ҳарбий ишлар, балки сунъий суғоришга асосланган деҳқончилик ҳам Қадимги Бактрия маданияти даврида ўзининг энг

¹ Shajdullaev Sh.B. Untersuchungen zur frühen Eisenzeit in Nordbaktrien ... - P.292, Abb.41.

² Sulimirski T. Scythian Antiquities in Western Asia // Artibus Asiae, V. XVII, 1954. - P.297.

ривожланган чўққисига етган. Бандихон деҳқончилик ўлкасидаги Бандихон канали, Вахш деҳқончилик ўлкасидаги Болдай канали, Кофирнихон деҳқончилик ўлкасидаги Нахри-калон каналлари фикримизнинг исботидир. Эслаб ўтилган каналлар бўйларида Қадимги Бактриянинг илк даврига оид моддий маданият ашёлари учраган ва шу каналлар фаолиятисиз бу ёдгорликларда ҳам ҳаётнинг бўлиши мумкин эмас эди¹.

Шимолий Афғонистон ҳудудидаги қадимги деҳқончилик ўлкалари асосан Балхоб дарёсининг қуйи оқимларида жойлашган ва доимий сув билан таъминланган. Фақат Наибобод деҳқончилик ўлкаси бундан мустасно, бу ўлка қисқа муддатли табиий сув билан таъминланган, холос. Даштли, Олгиндилёр деҳқончилик ўлкаларида Қадимги Бактрия маданияти даврида илк маротаба каналлар қазилган².

Қадимги Бактрия маданияти юқорида таъкидлаб ўтганимиздек Кучуктепа маданияти таркибида шаклланган, шунинг учун ҳам унинг моддий маданияти Кучуктепа маданияти тарқалган ҳудудлардагина учрайди. Ушбу маданият ашёлари ўзининг илк даврида бошқа ҳудудларда учрамайди. Шу маънода Қадимги Бактрия маданиятининг шаклланган ҳудуди сифатида Бактрия ва Марғиёнани кўрсатиб ўтишимиз мумкин. Қадимги Бактрия маданияти ривожланиб, Кучук III даврига келганда ёдгорликлар сони ошиб боради ва бутун Бактрия ва Сўғднинг Бактрияга қўшни ҳудудлари бўйлаб тарқалади. Кучук IV даврига келиб эса, бу маданият Бактрия сарҳадларидан ошиб, сув йўли орқали Қуйи Амударё (Қуйисой маданияти), қуруқлик йўли орқали эса бутун Сўғд ҳудудларига тарқалади.

Ушбу бобга яқун ясаб қуйидаги фикрларни айтиб ўтиш мумкин: Мавжуд ёзма манбалар ва сўнгги йиллар давомида ўтказилган археологик тадқиқотлар натижасида ишонч билан айтиш мумкинки, Аҳамонийлар империясига қадар Бактрия подшоҳлиги мавжуд бўлган.

¹ Абдуллаев А.Л. Памятники раннежелезного века Южного Таджикистана ... - С. 3-4.

² Хакимов З.А. Оазисное расселение в Бактрии эпохи раннего железа ... - С. 135.

Бақтриянинг сўнгги бронза ва илк темир даври ёдгорликлари стратиграфияси шуни тасдиқлайдики, Қадимги Бақтрия маданияти Кучуктепа маданияти таркибида, Сополли маданияти анъаналарининг тикланиши асосида пайдо бўлган.

Қадимги Бақтрия маданияти даврида кўплаб йирик каналларнинг қазилганлиги ҳам марказлашган давлатнинг пайдо бўлганлигини яна бир бор тасдиқлайди.

V-БОБ. ҚАДИМГИ БАҚТРИЯ ПОДШОҲЛИГИ ДАВЛАТЧИЛИГИДА АҲАМОНИЙЛАР ИМПЕРИЯСИНИНГ ТУТГАН ЎРНИ

V. 1. Ўрта Осиёда давлатчилик тарихининг империя босқичи.

Ўрта Осиё халқлари мил.ав. VI-IV асрлар мобайнида Аҳамонийлар империяси таркибида бўлган. Бу даврларда Ўрта Осиё халқлари, жумладан ўзбек давлатчилиги тарихида бир қатор ўзгаришлар юз бердики, бу даврни давлатчилик тарихидаги учинчи давр - империялар босқичи деб атадик. Бу давр ерли халқлар давлатчилигининг табиий ривожланишига барҳам берилиши ва давлат бошқаруви усулида Аҳамонийлар амалиётининг кириб келиши билан характерланади.

Аҳамонийлар империясининг асосчиси Кир мил.ав. 558 йилда пасаргад, марафи, пасти каби форс қабилаларини бирлаштириб, уларнинг шоҳига айланди. Шоҳлик даврининг аввалида у Мидия подшоҳи Астиагга вассал, мил.ав. 550 йилда унга қарши кўзғолондан сўнг Мидияни ҳам ўзига қаратиб олди. Мил.ав. 549 йилда Элам, сўнгги икки йил ичида эса Мидия давлати таркибида бўлган Парфия ва Гирканияни, мил.ав. 546 йилда Лидияни босиб олди. Мил.ав. 545-539 йиллар оралиғида Шарқий Эрон ва Ўрта Осиё вилоятлари - Дрангиана, Марғиёна, Хоразм, Сўғдиёна, Бақтрия, Саттагедия, Арахосия, Гандхара ва Сак қабилалари ерлари ҳам империя таркибига қаратилган бўлса, мил.ав. 539-526 йилларда Вавилониядан Мисргача бўлган ерлар ҳам Аҳамонийлар империяси таркибига киритилди.

Мил.ав. 525 йилда Камбиз Мисрни бўйсундириб турган бир вақтда, греклар ва ливияликлар ўз ихтиёрлари билан Аҳамонийлар империяси таркибига киришни билдирдилар. Мил.ав. 519-512 йиллар мобайнида форслар Фракия, Македония, Ҳинд ерларининг бир қисмини қўлга киритдилар. Шундай қилиб, VI аср охирида Аҳамонийлар империяси чегаралари шарқдан ғарбга томон Ҳинд дарёсидан Эгей денгизигача,

шимолдан жанубга томон эса Арман чегараларидан Нил бўйларигача бўлган кенг ҳудудни бирлаштирди¹.

Аҳамоний подшоҳларининг бунчалик тез ва муваффақиятли ҳаракатларини биз қуйидаги тарихий шароитлар билан боғлаймиз:

■ Форсларнинг энг кучли сиёсий рақобатчиларидан бири бўлган Вавилонияда сиёсий вазиятнинг ёмонлашиши, яъни подшоҳлик билан диний ҳукумат(Мардук) ўртасида зиддиятнинг кучайиши;

■ Вавилония ҳудудида мажбуран ушлаб турилган ҳар хил халқларга мансуб тутқун аҳолининг аҳамонийларга нисбатан хайрихоҳлигининг ошиши;

■ Кичик Осиё, Вавилония, Финикия каби савдо-сотиқ ривожланган мамлакатларда савдогарларнинг манфаатига аҳамонийлар ҳукмронлигининг мос келиши. Кенг ҳудудда савдони юритиш, савдо йўлларида хавфсизликнинг ўрнатилиши, ягона тўлов воситаларининг, ёзув масалаларининг умумлашув жараёнлари уларнинг аҳамонийлар империясини кўллаб - қувватлашларига асос бўлган;

■ Шоҳлар шоҳи Кирнинг оқилона ташқи ва ички сиёсати. Оссурия ва Вавилония шоҳлари ўзлари босиб олган ерларда талон - тарожлик, ёппасига қирғин, бошқа жойларга мажбуран кўчириш билан шуғулланган бўлса, Кир Вавилонияда аккад тилида чоп этилган «Хартия»сида халққа осойишта ҳаёт ато қилишни ваъда қилади.

■ Аҳамонийларнинг мустаҳкам армияси уларнинг ғалабаси гаровларидан бири эди. Аҳамонийлар ҳудудида яшайдиган эркак аҳолининг кўпчилиги ҳарбийларга айлантирилиши, қўлга киритилган ҳудудларда ҳам шу сиёсатнинг олиб борилиши, ўн минг сонли яхши қурулланган «енгилмас» армиянинг ташкил этилиши, ижтимоий жиҳатдан армия таркибининг кескин фарқ қилмаслиги ҳарбий муваффақиятнинг асосларидан бири ҳисобланади;

¹ Струве В.В. Поход Дария I на саков-массагетов. Изв. АН СССР, 1946, №3. - С. 229-250; Струве В.В. Восстание в Маргиане при Дарий I. Материалы ЮТАКЭ. Вып. I, - Ашгабад, 1949. - С. 9-34; Дандамаев М.А. Иран при первых Ахеменидах (VI в. до н.э.). М., 1963; Грантовский Э.А. Ранняя история иранских племен Передней Азии. - М.: 1970; Дьяконов М.М. Очерк истории древнего Ирана. - М.: 1961; Дьяконов И.М. Истории Мидии от древнейших времен до конца IV века до н.э. - М.:Л., 1956; Массон В.М. Древнеземледельческая культура Маргианы. - М.: Л., 1959. - С. 140-149.

■ Диний эркинликнинг яратилиши, бузилган ибодатхоналарни тиклаш, янгиларини қуриш каби ишларнинг олиб борилиши Кирнинг обрўсини халқ орасида ошириб юборди ва форслар уни «отамиз», вавилонияликлар «Мардук худосининг ердаги вакили», греклар «буюк давлат арбоби, империя асосчиси», яҳудийлар «Яхве худосининг ердаги вакили» деб атай бошладилар.

■ Ибодатхоналарнинг иқтисодий ривожланишига давлат томонидан йўл бермаслик ва фақат диний идеологияни ривожлантиришга шарт-шароитлар яратиш.

Кир ҳукмронлиги даврида, у қўлга киритган ҳудудларда яшаган аҳоли диний ва ижтимоий жиҳатдан турли тоифаларга хослиги билан характерланади. Ахамонийлар империясига қадар ҳам давлатчилик институтлари бўлган Кичик Осиё, Элам, Вавилония, Сурия, Миср каби мамлакатлар билан бир қаторда уруғчилик даражасида бўлган араблар, скифлар ёки саклар ягона империя таркибига кирди ва уларни бошқаришнинг ечимини топиш давр талаби эди. Шу вазиятдан келиб чиқиб, Кир империя таркибидаги ривожланган мамлакатларни бошқаришда давлатчиликнинг жойлардаги усулларини сақлаб қолди, ривожланган мамлакатларни бошқаришнинг ўзларини-ўзи бошқариш усулини қўллади.

V. 2. Ахамонийларнинг давлатни идора қилиш қилиш усули.

Шу кунгача ахамонийларнинг давлатни бошқариш усуллари ва империя тарихи бўйича маълумотлар ҳеч бир ўзгартирилмасдан қоғоздан-қоғозга ўтиб келмоқда. Шу давр бўйича тадқиқотчиларнинг йўқлиги, айниқса тарихчи-тадқиқотчиларнинг йўқлиги масалани янада оғирлаштиради. Масалан, ўрганилаётган мавзу бўйича ахамонийларнинг марказий давлат бошқаруви қуйидаги кўринишда ифодаланиб келинмоқда:

5. 2. 1 - жадвал

Ахамонийлар империясининг давлатни бошқарув усули

(диссертация тадқиқотидан олдинги кўриниш)

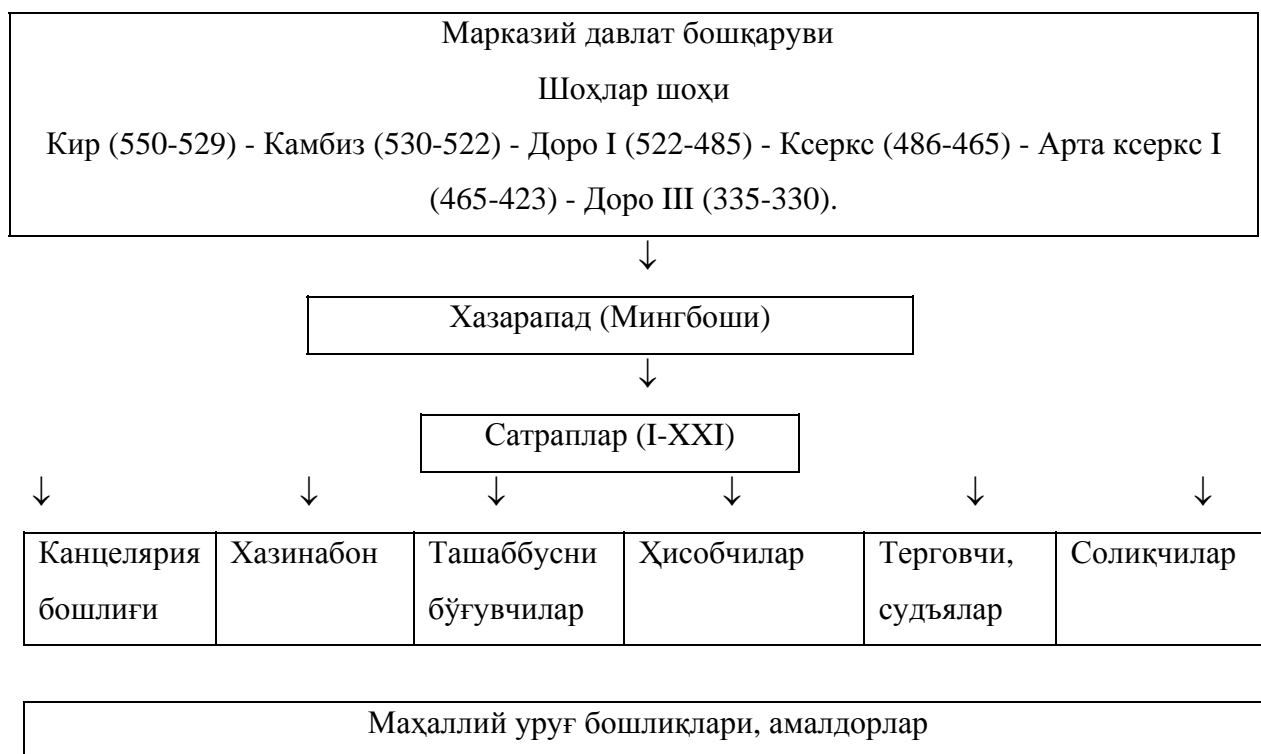

Бу борада ўзбек тарихшунослигида номаълум бўлган айрим янги маълумотларни келтирмоқчимизки, бу маълумотлар ахамонийлар империяси тарихида янгилик бўлиб хизмат қилади деган умиддамиз.

Ахамонийларнинг ҳокимиятни бошқарув усулини ёритишда юнон тарихчиси Эсфир қолдирган маълумотлардан ва бу борада немис олими Франсуа Ленормань тадқиқотларидан фойдаланмоқчимиз. Негаки бу асар шу вақтгача бизга номаълум бўлиб, Эсфир маълумотлари Доро I ҳукумат тепасига келганидан кейинги саройдаги жонли тарихга, воқеаларга бағишланган¹.

Қадимги эронликларда, умуман шарқ халқларида шоҳ маълум уруғлар, яъни ҳукмронликка даъвогар, ҳукмронликка тааллуқли уруғлар орасидан, халқ йиғинида сайланган («Кара» - халқ-қўшин). Ахамоний урф-одатига кўра, бу йиғинда шоҳлар шоҳи сайланган. Шоҳнинг номи нафақат улуғланиб, балки илоҳийлаштирилиб худоларга тенглаштирилган, илоҳларга

¹ Lenormant Ch. Introduction a l'histoire de l'Asie Occidentale. 1838; Lenormant Ch. Manuel d'histoire ancienne de L' Orient jusqu' aux guerres Mediques. 1836.

«айлантирилган». У давлат билан бир вақтда диний ишларни ва маросимларни ҳам бошқарган. Тож кийиш маросимидан сўнг у «қайта туғилди», деб ҳисобланган. Шоҳ ўлганда эса унинг шарафига доимий ёниб турган алтарлар ҳам ўчирилган. Шоҳни кўмиш маросимида унинг яқин оила аъзолари ёки хизматкорлари ҳам ўзини ўзи ўлдириши лозим бўлган¹.

Форслар Осиёга ўзларининг мулки сифатида қараган ва Осиёни ҳукмдор форс шоҳининг ерлари сифатида билганлар. Шоҳни «...юқоридан берилган, Ахурамазданинг ердаги сояси ва бутун ернинг эгаси» сифатида билганлар. Аҳамонийларнинг давлатни идора қилиш усули ҳақиқий ҳарбий деспотизмдир². Негаки, аҳамонийларга давлатни идора қилишнинг қонун чиқарувчи, ижро ёки суд органлари каби бошқарув усуллари умуман бегона бўлган. Шоҳ ёки шоҳлар шоҳи бутун ҳокимият эгаси ҳисобланган.

Эсфир маълумотларига қараганда, шоҳнинг атрофида доимий маслаҳатчилар кенгаши бўлган. Маслаҳат кенгаши аъзолари давлатни бошқаришда вазирлик вазифасини бажарган. Улар давлат ишларини бажаришда шоҳдан кейинги бош вазифани бажарган. Бутун жамоатчилик ишлари уларнинг бевосита раҳбарлигида амалга оширилган.

Маслаҳат кенгашидан сўнг еттита сарой оғалари ёки сарой аъёнлари бошлиқлари, яъни шоҳнинг шахсий хизматкорлари турган. Улар асосан шоҳнинг истагини бажаришган. Саройдаги ички хизматлардан тортиб, сатрапликлар ҳудудларида комиссарлик вазифаларини ҳам амалга оширган³.

Аҳамонийлар империясида давлат миқёсидаги йирик масалалар, жумладан уруш масалалари «кенгаш»да муҳокама қилинган. Бу кенгашга пасаргад уруғи оқсоқоллари, сатраплар, давлатнинг йирик ҳарбий амалдорлари ва ҳарбий аристократлари таклиф этилган. Кенгашда муҳокама қилинаётган масала бўйича кимнинг таклифи қабул қилинса, ўша киши шу

¹ Widengren G. The Sacral Kingship of Iran. «Numen», Supplement, - Leiden, 1959. - P. 242-257.

² Lenormant Ch. Manuel d'histoire ancienne de L' Orient jusqu'aux guerres Mediques. 1836. - P. 255.

³ Lenormant Ch. Manuel d'histoire ancienne de L' Orient jusqu'aux guerres Mediques. 1836. - P. 255.

ишга мутасадди, бошлиқ қилиб тайинланган. У шу ишнинг бажарилишига боши билан жавоб берган¹.

Кир ва Камбиз замонида Аҳамонийлар империясининг тайинли сиёсий маркази, саройи ҳам йўқ эди. Ҳарбий фаолиятга қараб, шоҳ ҳамда унинг мажлислар ўтказадиган «сарой»и ҳам кўчиб юрган. Кир резиденцияси Эқбатанда, Дейок қурдирган саройда жойлашган бўлса, Камбиз Мисрни деярли тарк этмаган². Доро I Суз шаҳрини империянинг пойтахти сифатида танлади ва сарой қурдиришга фатво берди. Персеполни эса ўз династияси аъзоларининг хилхонасига айлантирди ва у ерда ҳам сарой қурдиришга эришди.

Сарой форслар тилида «duvara» деб аталиб, шоҳнинг олдига киришнинг маълум тартиб қоидалари ишлаб чиқилган. Вазирларга тенглаштирилган маслаҳат кенгаши аъзолари, сарой оғалари ва бошқа сарой хизматкорлари сарой дарвозаси олдида, эгаллаган мансаби бўйича қатор туришган. Ишлаб чиқилган қоидага риоя қилмай, шоҳ қабулига киришга уринганлар ўлим жазосига ҳукм этилган³.

Шоҳлар шоҳи Доро I аҳамонийлар давлатчилигида янги реформаларни амалга оширди. У бошқарув ва молия ишларини янги поғонага кўтарди, бутун империя ҳудудини сатрапликларга бўлиб бошқариш усулини жорий этди. Сатраплик ҳудудлари собиқ маҳаллий давлатлар ва аҳолининг этник гуруҳлар яшайдиган чегаралари асосида бўлиб чиқилди. Кир ёки Камбиз даврида босиб олинган ерлар маҳаллий ҳукмдорлар томонидан бошқарилган бўлса, янги реформага биноан, сатраплик бошлиқлари форсийлардан тайинланадиган бўлган⁴.

Сатраплар ва ундаги ҳарбий бошлиқлар шоҳлар шоҳи ва марказий давлат бошқарувининг доимий назоратида бўлган. Давлат бошқаруви ва текширувлар Хазарапад томонидан амалга оширилган. У бир вақтнинг ўзида шоҳлар шоҳининг шахсий гвардиясини ҳам бошқарган.

¹ Lenormant Ch. Manuel d'histoire ancienne de L' Orient jusqu'aux guerres Mediques. 1836. - P. 257.

² Lenormant Ch. Manuel d'histoire ancienne de L' Orient jusqu'aux guerres Mediques. 1836. - P. 264.

³ Lenormant Ch. Manuel d'histoire ancienne de L' Orient jusqu'aux guerres Mediques. 1836,P. 257.

⁴ Ричард Фрай. Наследие Ирана, М.: 1972. – С. 271.

Жойлардаги сатрапликларни бошқариш усули ва канцелярия таркиби Суздаги бош канцелярия тузилишини айнан такрорлаган, яъни канцелярия бошлиғи, хазинабон, ташаббусни бўғувчилар, ҳисобчилар, судьялар, хуснихатчилар ва бошқалар.

Оромий тили империянинг ягона давлат тили ва ёзувига айлантирилган, деган ғоя Совет шарқшунослиги адабиётларида ўрнашиб қолган эди. Янги маълумотларга кўра, Доро I бир неча тилни империянинг давлат тили сифатида қабул қилишга мажбур бўлган. Кичик Осиёда канцелярия ишлари грек тилида, Каппадокия, Киликия, Сурия ва Фаластинда оромий тилида олиб борилган, Мисрда эса Фиръавнлар замонидан қўлланиб келинаётган иероглифика давом этган бўлса, форсларда ва Ўрта Осиёда миҳхатсимон ва оромий ёзувлари қўлланилган¹. Бу маълумотдан шундай хулоса қилиш мумкинки, империя худудида ягона оромий тили канцелярия тили вазифасини бажармаган ва бажариши ҳам мумкин бўлмаган. Негаки, оромий тили ва ёзуви бунчалик нуфузга эришмаган ва бошқа ривожланган халқлар бу ёзувни қабул қилиши ҳам мумкин эмас эди. «Оромий тили аҳамонийлар империясининг ягона канцелярия тили, ёзувига айлантирилди», деган фикрни рус адабиётларидан бошқа адабиётларда учратмадик ва ўйлаймизки, бу рус совет тарихшунослигининг уйдирмасидан бошқа нарса эмас.

Доро I империянинг ҳамма худудида амал қиладиган ягона қонун системасини ишлаб чиқди. Бу қонунни фақат шоҳлар шоҳи худо Ахурамазда номи билан ўзгартириши мумкин бўлган².

Аҳамонийлар империяси жамоалари асосан учта ижтимоий гуруҳдан иборат бўлган: 1. Эркин фуқаролар; 2. Қарам кишилар ва 3. Қуллар. Қулларга ҳайвонлар ва бошқа мулк шакллари сингари шахсий мулк сифатида қаралган, уларни сотиш ёки бировга бериб юбориш мумкин бўлган³.

Кир ва Камбизларнинг хукмронликлари даврида ягона тартибга солинган солиқ тизими жорий этилмаган эди. Бўйсундирилган халқлар ва

¹ Lenormant Ch. Manuel d'histoire ancienne de L' Orient jusqu'aux guerres Mediques. 1836. - P. 267.

² Дандамаев М.А. Бехистунская надпись как источник по истории начала царствования Дария I. Автореф. дисс. ... канд. ист. наук. - Л., 1958. – С. 21.

³ Дандамаев М.А. Социальная сущность переворота Гауматы // ВДИ. 1958, №4. - С. 36-50.

элатлар натурал шаклда совға келтиришлари одат тусига кирган бўлса, мил.ав. 518 йилда Доро I бутун империя учун ягона солиқ тизимини жорий этди. Бу тизимга биноан ҳар бир сатраплик иқтисодий имкониятига қараб солиқ тўлаши мажбур этиб қўйилди. Маълумотларга қараганда, солиқдан келадиган бир йиллик даромад 7740 вавилон талантига ёки 232200 кг кумушга тенг бўлган. Доро I даврида ҳам совға келтириш удуми сақланиб қолган, илгаригидан фарқли ўлароқ энди совға миқдори ва келтириш вақти аниқ қилиб белгилаб қўйилган¹.

Аҳамонийлар империяси даврида ягона пул бирлигини жорий этишга эришилган. Шоҳлар шоҳи томонидан зарб қилинган олтин «дарик»нинг оғирлиги 8,4 граммни ташкил этган. Сатрапликлар ҳам ўзининг кумуш ва мис тангаларини зарб қилиш ҳуқуқларига эга бўлган.

Аҳамонийлар империяси таркибига кирган сатраплар тўғрисидаги манбалар Геродот², Бехустун қоя тош ёзувларида, Доро I нинг Нақши Рустам ёзувларида сақланиб қолган³. Ушбу манбаларда сатрапликлар сони, жойлашишлари ҳамда таркиблари тўғрисида бир-бирига тўғри келмайдиган далиллар ҳам борки, бу ҳар хиллик сабабини тадқиқотчилар сатрапликлар ҳудудларининг ўзгариб турганлигида деб ҳисоблайдилар⁴. Аҳамонийлар империяси таркибига кирган бутун сатрапликларни ўрганиш ушбу диссертациянинг мақсадига кирмайди. Бизнинг тарихимиз учун бевосита тааллуқли бўлган, Аҳамонийлар империяси таркибига кирган Ўрта Осиё ҳудудларида жойлашган сатрапликларнинг (XII, XVI) бошқарув усулларини ўрганиш бизнинг вазифамиз доирасидадир.

«Тарих отаси» қолдирган Аҳамонийлар империяси сатраплари рўйхатида энг яқин қўшни мамлакатлар бўлган Бақтрия ва Сўғдиёна алоҳида сатрапликлар сифатида тилга олинади, яъни Бақтрия XII, Сўғдиёна эса

¹ Дандамаев М.А., Луконин В.Г. Культура и экономика древнего Ирана. - М.: 1980. - С. 192-194.

² Геродот, III. 89-97.

³ Струве В.В. Этюды по истории Северного Причерноморья, Кавказа и Средней Азии. - Л., 1968; Абаев В.И. Антидэвовская надпись Ксеркса // Иранские языки. Труды Института языка и мышления АН СССР. Т. I. - М.: Л., 1945. - С. 134-140; Абаев В.И. Пятый столбец Бехистунской надписи Дария I и Антидэвовская надпись Ксеркса // ВДИ. 1963, №3. - С. 113-118.

⁴ Дандамаев М.А., Луконин В.Г. Культура и экономика древнего Ирана. - М.: 1980. - С. 110.

Хоразм билан бирга XVI сатраплик сифатида талқин қилинади¹. Бу ҳақда тадқиқотчиларнинг турли хил фикрлари мавжуд. В.В. Бартольд ва В.М. Массон бу Геродотнинг хатоси деган фикрда бўлсалар², бошқа тадқиқотчилар эса Доро I нинг Марғиёна, Бактрия, Сўғдиёнанинг иқтисодий ва харбий мавқеини бўлиб қўйиш сиёсати натижасида Сўғдиёна XVI сатраплик таркибига киритилган деган фикрда³.

Е.А. Мончадская тузган Бактрия ва Сўғдиёна сатрапликларини бошқарган сатраплар рўйхатидан шуни хулоса қилса бўладики, Аҳамонийлар даврида Бактрия ва Сўғдиёна алоҳида сатрапликлар бўлган, фақат А. Македонский империяси даврида улар бир сатраплик таркибига киритилган ва Александр Македонский томонидан тайинланган Бесс, Артабаз, Клитларнинг сатраплик даврларида ягона сиёсий бошқарув остида бўлган.

5. 2. 2 - жадвал

Аҳамонийлар империяси давридаги Бактрия сатраплари (Е.А. Мончадская)

Бошқарув даври Мил.ав. йиллар	Сатрапнинг исми	Ким томонидан тайинланган	Тарихий манба
529 – 522	Таниоксарк (Танаоксар-Смердис - Бардия)	Кир, Камбис	Геродот, III, 30 Бехустун ёзуви III, 3
522 – 486	Дадаршиш	Камбис, Доро I	Бехустун ёзуви III, 15
486 – 480	Ариамен	Ксеркс	Плутарх, 173
480 – 465	Масиста	Ксеркс	Геродот, VII, 82
465 – 423	Артапан, Гистасп	Артаксеркс I	Диодор, XI, 69
423 – 335	Маълумотлар йўқ		
335 – 329	Бесс	Доро III	Диодор, XVII, 74

Аҳамонийлар империяси таркибига кирган 21 та сатрапликдан учтаси бевосита Ўрта Осиё худудларига тўғри келади. Ҳар бир сатраплик маълум

¹ Геродот, III, 92-93.

² Бартольд В.В. Сведения об Аральском море и низовьях Амударьи с древнейших времен до XVII в. Соч., Том 3, М., 1965. - С. 24-25; Массон В.М. Поход Александра Македонского в Среднюю Азию. ИТССР, 1957. - С. 65.

³ Тревер К.В. Александр Македонский в Согде // ВИ, 1947, №5. – С. 21-36.

талант (оғирлик ўлчов бирлиги) миқдорида тўлов тўлаган. 1 талант 25, 92 кг.га тўғри келади. Шундан Бақтрия 360 талант кумуш (8972 кг), Харайва (Парфия, Сўғд) 300 талант (7776 кг), саклар 250 талант (6230 кг) кумуш солиқ тўлаган. Бу ҳаммаси бўлиб 910 талант, яъни 23 тонна кумуш миқдоридаги бойликка тўғри келади¹. Доронинг қурдирган саройини безашда Бақтриядан олтин, Сўғдиёнадан лапис, сердолик, Хоразмдан гавҳар олиб кетилганлиги тўғрисида маълумотлар бор².

Аҳамонийлар империяси даврида сув ҳам пуллик ва ҳисоб-китобли бўлган. Геродотнинг хабар беришича Ак(ес) дарёсига қурилган дамбани очишда шохнинг белгиланган солиқдан ортиқ пул олганлиги тўғрисида маълумотлар бор³. Келтирилган янги маълумотлар асосида Аҳамонийларнинг марказий давлатни бошқарув усулини қуйидагича ифодалаш мумкин:

5. 2. 3 – жадвал

Аҳамонийлар империясининг давлатни бошқарув усули



¹ Ртвеладзе Э.В. К вопросу о фискальной службе в древней Средней Азии // ОНУз. 1999, . - № 9-10. - С. 55.

² Абаев В.И. Надпись Дария о сооружении дворца в Сузе // Иранские языки. - М.: Л., 1945. - С. 130.

³ Геродот. III, 117.

V. 3. Бактриянинг Ахамонийлар даври ёдгорликлари, типологияси ва уларни районлаштириш.

Бактрия мил.ав. VI-IV асрларда Ахамонийлар империяси таркибига кирган бўлса-да, унинг моддий маданиятида, меъморчилик, шаҳарсозлик соҳаларида ахамонийларнинг маданий таъсири сезилмаганлиги, яъни ўз йўлида ривожланганлиги кўплаб тадқиқотчилар томонидан қайд этилган. Ўзгаришлар географик бўлиниш ва сиёсий бошқарув соҳаларида амалга оширилганлиги хусусида ҳам тадқиқотчилар ўз фикрларини айтишган¹.

Ахамонийлар империясининг XII сатрапи ҳисобланган Бактрия ўлкасида археологлар томонидан ўтган асрнинг 50 йилларидан бошлаб ахамонийлар даври ёдгорликлари ўрганилиб келинмоқда. Дастлаб, Жанубий Тожикистон ҳудудидаги Қалаи Мир², Болдай тепа³ ёдгорликлари ўрганилиб, шу тадқиқотлар асосида М.М. Дьяконов Бактрияда илк синфий муносабатлар ва давлатчилик бўйича дастлабки фикрларни айтди⁴. Сурхон воҳасида эса 60 йиллардан бошлаб Ахамонийлар даври ёдгорликлари аниқланиб ўрганила бошланди⁵. Ҳозирги кунда эса фақат Сурхон ва Шеробод воҳаларида шу даврга оид ўнлаб ёдгорликлар аниқланган бўлиб, айрим ёдгорликлар тўлиқ очиб ўрганилди⁶.

Ахамонийлар даври ёдгорликларининг сони ортиб бориши билан тадқиқотчилар уларни суғорилиш шохобчаларига қараб районлаштириш масаласини ҳам ечишга киришганлар. Э.В. Ртвеладзе шу давр ёдгорликларини 5 та суғорилиш райониغا (Уланбулоқсой, Шеробод,

¹ Гафуров Б.Г. К 2500-летию Иранского государства // История иранского государства и культуры. - М.:1971. - С. 5-37.

² Дьяконов М.М. Археологические работы в нижнем течении реки Кафирниган // МИА., №37, 1958. - С. 178-189; Забелина Н.Н. Раскопки на городище Калаи-Мир // МИА., №37, 1958. - С. 190-207.

³ Зеймаль Т.И. Древнеземледельческое поселение Болдай-тепе // МКТ, Вып.2, Душанбе, 1971. - С. 32-49.

⁴ Дьяконов М.М. Сложение классового общества в Северной Бактрии // СА. XIX, 1954. - С. 219-238.

⁵ Альбаум Л.И. Поселение Кучуктепа в Узбекистане // МСПИАРИ. Тезисы докладов. - Баку, 1965. - С 194.

⁶ Аскарлов А.А., Альбаум Л.И. Поселение Кучуктепа ... -С.127; Сагдуллаев А.С. Усадьбы древней Бактрии ... -С. 97.

Бандихонсой, Миршоди, Вахшувар) бўлган бўлса, А.С. Сагдуллаев 8 та районга ажратган¹.

Аҳамонийлар даврида давлат бошқаруви усулларининг такомиллашган формасининг жорий этилганлигини, ёдгорликларни суғориш иншоотларига қараб районлаштириш сиёсий ва ижтимоий тарих учун қам маълумотлар беришини инобатга олиб, Бактриянинг Аҳамонийлар даври ёдгорликларини деҳқончилик ўлкалари бўйича районлаштиришни таклиф этмоқчимиз. Шу услуб бўйича Шимолий Бактрия ҳудудида 7 та деҳқончилик ўлкаси, ҳар бир деҳқончилик ўлкасида эса 2-3 тадан суғорилиш районларининг мавжудлиги кузатилмоқда.

1. Шеробод деҳқончилик ўлкаси ўз таркибига Уланбулоқсой ва Шеробод суғорилиш районларини бирлаштириб, Шеробод воҳаси ва Кўхитангтоғ яйловларини ўз ичига олган. Ўлканинг сиёсий маркази вазифасини Жондавлаттепа ёдгорлиги бажарган. Жондавлаттепа шаҳридан ташқари бу ерда Кучуктепа, Пшактепа, Талашқон I каби ёдгорликлар жойлашган.

2. Бойсун деҳқончилик ўлкаси ўз таркибига Сурхондарёнинг юқори оқимлари ҳудудларини ва Бойсун яйловларини бирлаштириб, бу ерда учта табиий суғорилиш иншооти жойлашган. Барча сув ўзанлари Бойсунтоғдан бошланиб, ўз сувларини Сурхондарёга қуюди. Булар Бандихон, Миршоди ва Сангардак-Тўполанг дарёларидир. Ушбу деҳқончилик ўлканинг маданий ва сийсий маркази вазифасини Қизилтепа ёдгорлиги ўтаган.

3. Сурхон деҳқончилик ўлкаси ўз таркибига Сурхондарёнинг ўрта ва қуйи оқимлари ўзанлари ва яйловларини ўз таркибига олади. Маркази Хаитобод тепа.

4. Кофирниҳон деҳқончилик ўлкасида иккита суғорилиш райони бўлиб, биринчиси Кофирниҳон дарёсининг Чангоб ўзани ҳудудларини бирлаштиради. Бу ерда Ҳисор қалъасининг қуйи қатламлари, Тупхона

¹ Ртвеладзе Э.В. К характеристике памятников Сурхандарьинской области ахеменидского времени // СА. №2, 1975. – С. 219-225; Сагдуллаев А.С. Усадьбы древней Бактрии ... – С. 19.

сополлари уюми ёдгорликлари жойлашган. Иккинчи суғорилиш райониغا Кофирнихон дарёси ўзанлари киради. Бу ерда Калаи-Мир ёдгорлиги ва Нахри-калон канали жойлашган. Ўлканинг маркази Калаи-Мир ёдгорлиги ҳисобланади.

5. Вахш деҳқончилик ўлкасида ҳам иккита суғорилиш райони кузатилади. Булар Вахш дарёсининг Яван-су ўзани бўлса, иккинчиси Вахш дарёсининг чап қирғоқ ҳудудларини ўз ичига олади. Яван-суда Томошотепа ва Шўраисой ёдгорликлари, Вахшда эса Болдай тепа ёдгорлиги ва Болдай каналлари шу даврга оид.

6. Панж деҳқончилик ўлкаси шу номли дарё ўзанларини ўз ичига олиб, бу ўлкада Байдудашт ёдгорликлари жойлашган (Байтудашт I-VI). Воҳанинг маркази Байтудашт IV ёдгорлиги ҳисобланади.

7. Қизил-су деҳқончилик ўлкаси Қизил-су дарёсининг қуйи оқимларини ўз ичига олади. Бу ерда Мокини-мор ёдгорлиги жойлашган¹.

3. Ҳақимов Жанубий Бақтриянинг шу давр ёдгорликлари тўртта деҳқончилик ўлкасида жойлашганлигини кузатган бўлса (Даштли, Фарухобод, Олтин-Дилёр ва Наибобод)², В.И. Сарияниди қуйидаги ўлкаларни кўрсатган: Шибирғон, Қундуз, Наибобод, Шўртўғай³.

Ҳар бир деҳқончилик ўлкасини Бақтрия сатраплиги ҳудудидаги маҳаллий амалдорлар бошқарган кичик иқтисодий бирлашма сифатида эътироф этиш мумкин. Негаки, ҳар бир деҳқончилик ўлкасида биттадан шаҳар ва шу шаҳарлар атрофида 4-11 тагача қишлоқ типидagi ёдгорликларнинг жойлашганлигини кузатишимиз мумкин.

Бақтриянинг Аҳамонийлар даври ёдгорликлари А.С. Сағдуллаев томонидан бешта типга бўлинган:

1. Тарқоқ ҳолда жойлашган қалъели қишлоқлар;
2. Тарқоқ ҳолда жойлашган катта қишлоқлар;
3. Мудофаа девори бўлмаган кичик қишлоқлар;

¹ Абдуллаев А.Л. Памятники раннежелезного века Южного Таджикистана ... - С. 3-4.

² Ҳақимов З.А. Оазисное расселение в Бактрии эпохи раннего железа ... - С. 134.

³ Сарияниди В.И. Раскопки Тилля-тепе в Северном Афганистане ... - С. 7.

4. Мудофаа деворлари билан ўралган кичик қўрғонлар;
5. Шаҳарлар¹.

Э.В. Ртвеладзе ҳам худди шунга ўхшаш типологияни таклиф этган, лекин у ҳарбий истехкомларни (қалъа) алоҳида тип сифатида ажратган².

Фикримизча, юқорида эслаб ўтилган ёдгорликлар типологиясида ёдгорликларнинг функцияси эътиборга олинмаган. Масалан, тўлиқ очиб ўрганилган Пишактепа ёки Пачмактепани улар таклиф этган типологиянинг қайси типига мансуб эканлигини айтиш қийин. Ёки, А.С.Сагдуллаев Кучуктепа ва Қизилча VI ёдгорликларини бир типга, яъни мудофаа деворлари билан ўралган қўрғонлар тоифасига киритилганлигини қандай тушуниш мумкин? Биринчиси тўрт метр қалинликдаги платформа устига қурилган, уч қатор мудофаа девори билан ўралган бўлса, иккинчиси ҳовлили кичик қўрғондан иборат бўлган ёдгорликлар бир тоифага киритилганлиги каби масалалар бизни ушбу масалага яна бир бор қайтишга ундади. Шимолий Бактриянинг Аҳамонийлар даври ёдгорликларини қуйидаги типларга ажратиш мумкин:

1. Арк ва шаҳристон қисмдан иборат бўлган, мудофаа деворлар билан ўралган, умумий майдони 22 гектаргача бўлган шаҳарлар. Шимолий Бактрия ҳудудида Қизилтепа, Хаитободтепа, Жондавлаттепа, Байтудашт IV, Қалаи Мир каби ёдгорликлар шаҳарлар тоифасига киради.

Диссертациянинг «Илк давлатларнинг археологик белгилари»га бағишланган қисмида шаҳар ва давлатларнинг ўзаро муносабатларига ва шаҳарларнинг ривожланиш босқичларига ўз муносабатимизни билдириб, илк давлатларнинг империялар босқичида шаҳарларнинг тоифаларга бўлинишини кўрсатиб ўтган эдик. Шимолий Бактрия ҳудудида жойлашган Қизилтепа шаҳридан бошқа биронта шаҳар типигаги ёдгорликни Бактр шаҳри ёдгорлиги билан таққослаб бўлмайди. Аҳамонийлар империяси XII сатраплигининг пойтахти бўлган Бактр шаҳри Бактрия ҳудудидаги энг

¹ Сагдуллаев А.С. Культура Северной Бактрии в эпоху поздней бронзы и раннего железа ... - С. 7.

² Ртвеладзе Э.В. Древняя Бактрия - Средневековый Тохаристан. Динамика историко-культурного развития (по материалам амударьинского правобережья). Автореф. дисс. ... докт. ист. наук. - М.: 1988. - С. 8.

йирик, пойтахт шаҳар харобасидир. Қолган шаҳарлар деҳқончилик ўлкаларининг маркази вазифасини бажарган. Ахамонийлар даврида ҳар бир деҳқончилик ўлкасида биттадан шаҳарнинг жойлашиши кузатилмоқда.

2. Аркли қишлоқлар. Шаҳарлардан ҳудудий жиҳатдан кичик бўлиб, тарқоқ ҳолда жойлашган. Шу типдаги ёдгорликлар ирригацион районларнинг маркази вазифасини бажарган бўлиши мумкин. Улар ҳудудий жиҳатдан деҳқончилик ўлкасидан узоқроқ жойлашган ирригацион районларда учрайди. Шундай ёдгорликлар тоифасига Обиширтепа, Добилқўрғон тепаликлари киради.

3. Арксиз қишлоқлар. Бир ва бир неча тепаликлар мажмуасидан ташкил топган, мудофаа деворларига эга бўлмаган, тарқоқ ҳолда жойлашган ёдгорликлар. Шу типдаги ёдгорликларга Термиз шаҳри ҳудудидаги Номсизтепа, Бандихонсойтепа, Бобиртепа, Болдайтепа, Байтудашт I тепаликларини киритиш мумкин.

4. Қўрғонлар. Бир ва бир неча патриархал оилага мўлжалланган, ҳудудий жиҳатдан энг кичик бўлган, алоҳида жойлашган қўрғонлар (Қизилча I-XI, Байтудашт II-III). Ушбу типдаги ёдгорликлар Қизилча VI мисолида А.С. Сағдуллаев томонидан батафсил ўрганилган¹.

5. Ҳарбий истехком, қалъалар. Алоҳида жойлашган, ўз замонасининг энг мукамал мудофаа иншоотларига, яъни 5 метр қалинликдаги мудофаа деворлари ва буржларига эга бўлган ёдгорликлар тоифаси. Доира шаклида қурилган Талашқон I, квадрат шаклидаги Бандихон II ёдгорликлари ҳарбий истехкомлар тоифасига киради².

6. Ибодатхоналар. Ушбу тоифадаги ёдгорликларга Пачмактепани киритиш мумкин. У пиллапоя услубида, квадрат шаклида қурилган платформа бўлиб, Ш.Р. Пидаев томонидан платформа устида қурилма қолдиқлари аниқланган. Тадқиқотчи ушбу ёдгорликни олов ибодатхонасининг ўрни деб ҳисоблайди³.

¹ Сағдуллаев А.С. Усадьбы древней Бактрии ... – С. 97.

² Шайдуллаев Ш.Б. Северная Бактрия в эпоху раннего железного века ... - С. 50-64.

³ Пидаев Ш.Р. Открытие нового памятника середины I тысячелетие до н.э. // ОНУз. - № 11, 1973. - С. 77-82;

7. Маълум мақсадга йўналтириб қурилган ёдгорликлар мажмуасига Пшактепани киритиш мумкин. У А.А. Асқаров томонидан ўрганилган. Ёдгорликнинг марказий қисмида коридор шаклли узун иккита хона жойлашган бўлиб, улар арк услубида ёпилган. Ушбу хоналарнинг икки ёнида ҳовлисифат катта хоналар жойлашган. Ушбу мажмуанинг атрофларида ҳам коридорсимон, узун хоналар жойлашган. А.А. Асқаров ушбу ёдгорликни Кучуктепа ҳукмдорларининг хилхонаси бўлган деб ҳисоблайди¹.

Географик жиҳатдан Пачмактепа Жондавлаттепанинг, Пишактепа эса Кучуктепанинг ёнида жойлашган. Жондавлаттепа ва Кучуктепа Бақтриянинг Аҳамонийлар даврига оид энг асосий, сераҳоли ёдгорликларидан ҳисобланади. Фикримизча, Пачмактепа ва Пишактепа ёнидаги ёдгорликлар - Жондавлаттепа ва Кучуктепа ёдгорликлари аҳолисининг маънавий эҳтиёжлари учун хизмат қилган.

5. 3. 1 - жадвал

Шимолий Бақтриянинг Аҳамонийлар даври ёдгорликлари ва жойлашиши

Дехқончилик ўлкалари	Ўлка маркази	Аркли қишлоқ	Арксиз қишлоқ	Қўрғон	Қалъа	Мақсадли ёдгорлик
Шеробод	Жондавлат тепа	Добилқўрғон			Талашқон I	Пишак, Пачмак тепа
Бойсун	Қизилтепа	Обишир	Бандихон-сойтепа	Қизилча I-XI	Бандихон I	
Сурхон	Хаитобод	Шўроб				
Кофирнихон	Қалаи Мир		Бобуртепа Болдайтепа			
Панж	Байтудашт		Байтудашт I	Байтудашт II-III		

Аҳамонийлар даври ёдгорликларини типларга ажратиш шунинг кўрсатадики, бу даврга келиб икки қисмли шаҳарларнинг пайдо бўлиши ва уларнинг жойлашиши маълум бир қонуниятга асосланган. Ҳар бир деҳқончилик ўлкасида биттадан шаҳарнинг жойлашиши ва шу шаҳар атрофида қишлоқларнинг жамланиш жараёнини кузатишимиз мумкин.

Қишлоқлар ҳам топографик жиҳатдан икки типга ажралади. Шаҳарга яқин қишлоқлар тарқоқ ҳолда жойлашган уйлар мажмуасидан иборат бўлса,

¹ Асқаров А.А. Пшактепа // ИМКУ. Вып. 17. - Ташкент, 1982. - С. 33-37.

шаҳардан узоқда, алоҳида ирригацион районда жойлашган қишлоқлар аркли бўлиб, шаклланиб келаётган аристократларни эслатади.

Шу давр ёдгорликлари мисолида зардуштийликнинг ривожланганлигини кўрсатувчи - алоҳида қурилган, Пачмактепа каби ибодатхоналарни ҳам кўришимиз мумкин.

Аҳамонийлар империяси тузумининг ҳарбий деспотизм эканлигини тасдиқловчи ҳар бир деҳқончилик ўлкасида алоҳида қурилган ҳарбий истехкомлар - қалъаларнинг вужудга келганлигини кўришимиз мумкин (Талашқон I, Бандихон II).

Бақтриянинг аҳамонийлар даври ёдгорликларини, унинг моддий маданиятини ўрганиш ва бошқа ҳудудлар билан таққослаш натижасида шундай хулосага келдикки, Бақтриянинг Аҳамонийлар империяси таркибида ўз ўрни бўлган. Бақтрияликлар Эрон Аҳамонийлари ҳарбий қуроолларининг такомиллашувига катта ҳисса қўшишган. Ўрта Осиё қуроолларининг, ҳар хил тақинчоқларнинг ва металлдан ишланган идишларнинг Эронга олиб борилганлиги Персеполь релефларида ифодаланган расмларда кўринади¹. Ундан ташқари металл қалқонли, отлари ҳам қалқон билан ҳимоя қилинган жангчиларнинг, яъни шу тарзда қуроолланиш одатининг Аҳамонийлар даврида Эронга, ундан олд Осиёга ва Ҳиндистонга тарқалганлиги кўплаб тадқиқотчилар томонидан зикр этилади². Бу маълумотлар ҳарбий соҳанинг ривожланганлигини кўрсатади.

Яратилаётган илмий асарларда Аҳамонийлар даврида сунъий суғоришга асосланган деҳқончиликнинг ҳар томонлама ривожланганлиги хусусида фикрлар мавжуд. Бунга мисол қилиб тадқиқотчилар Кофирниҳон ва Вахш дарёларидан воҳалар томон қазилган каналларни, Сарикамиш делтаси

¹ Gerold Walser. Persepolis. - Tubingen, 1980. - P.32-34.

² Гафуров Б.Г. К 2500 летию Иранского государства // История Иранского государства и культуры. - М.: 1971. - С. 5-37.

бўйларида ўрганилган, Кўзалиқир ёдгорлиги атрофида жойлашган Қадимги Хоразм каналларини ёки Куняуз каналларини мисол қилиб кўрсатадилар¹.

Бизгача етиб келган ёзма манбалар асосида айтиш мумкинки, Аҳамоний шоҳлар ва сатраплар деҳқончиликни ҳар томонлама ривожлантириш тарафдори бўлган. Ксенофонтнинг хабарига кўра « ... шоҳ ҳар йили империя худудидаги деҳқончилик далаларини ўзи айланиб чиқишга ҳаракат қилган, кўрмаган ерларни эса ишончли одамлари орқали текширтирган. Яхши ҳосил етиштирган деҳқонлар шаҳаншоҳдан ҳар хил қимматбаҳо совғалар олишга муяссар бўлган»².

Сунъий суғоришнинг яна бир тури - кориз қазиш усулига Аҳамонийлар даврида асос солинганлигини И.В. Пьянков ишончли манбалар асосида исботлаган. У Полибий хабарлари асосида, яъни унинг Салавкийлар шоҳи Антиох III нинг Парфия чўлларидан ўтиш даврида ер ости каналларига дуч келганлиги ва бу каналларнинг форсийлар даврида қазилганлиги ва бу янгилик учун парфияликларнинг форс шоҳидан совғалар олганлиги хусусида маълумотлар қолдирган³.

Маълумки, Шеробод воҳасидаги Уланбулоқсой ўзанининг бошланғич оқимлари Добилсой деб аталади. Добилсойнинг ўнг соҳилида Добилкўрғон ёдгорлиги жойлашган бўлиб, бу ёдгорликка илк темир даврида асос солинганлиги Э.В. Ртвеладзе томонидан қайд этилган⁴. Добилсой ёдгорлигидан 10-12 км қуйида Ғоз қишлоғи жойлашган. Шу қишлоқ худудида 4 та кориз услубида қурилган сунъий суғориш шохобчалари жойлашган. Ушбу коризларнинг ёшини албатта шу ерда жойлашган ёдгорликлар ёрдамида аниқлашимиз мумкин. Бу ерда учта ёдгорлик жойлашган бўлиб, энг қадимгиси Ғоз тепа бўлиб, илк темир даврига оид. Шу ёдгорликдан илк темир даврига оид сополлар мажмуалари ва тошдан ясалган

¹ Зеймаль Т.И. Древние и средневековые каналы Вахшской долины // СНВ. - Вып.10. - М.: 1971. - С. 50-52; Пьянков И.В. Средняя Азия в Ахеменидскую эпоху // ИТН, Глава V, Душанбе, 1998. - С. 266; Андрианов Б.В. Древние оросительные системы Приаралья. - М.: 1969. - С. 151-157.

² Пьянков И.В. Средняя Азия в Ахеменидскую эпоху ... - С. 267.

³ Пьянков И.В. Средняя Азия в Ахеменидскую эпоху ... - С. 267.

⁴ Ртвеладзе Э.В. Разведочное изучение памятников на юге Узбекистана // Древняя Бактрия. - Л., 1974. - С.13-18.

кели топилдики, шу топилмалар асосида Ғоз қишлоғида жойлашган коризларни илк темир даври билан саналаш мумкин.

Аҳамонийлар даврида деҳқончиликнинг янада ривожланганлигини яна бир археологик манба - темирдан ясалган меҳнат қуролларининг пайдо бўлиши ва кенг ёйилиши мисолида кўришимиз мумкин. Шимолий Бақтриядаги Қизилча VI қўрғонидан топилган темир ўроқ, Қадимги Хоразмдаги Кўзалиқир, Дингилже, Сўғд худудидаги Афросиёб каби ёдгорликлардан топилган, темирдан ясалган меҳнат қуроллари бунга мисол бўлади¹.

И.В. Пьянков тадқиқотларига кўра Аҳамонийлар даврида ер эгаллигининг «патбажик» ва «узбарья» каби турлари мавжуд бўлган. Агар патбажик ерларидан олинган ҳосил тўлиқ шаҳаншоҳ саройи хўжалиги учун сарфланган бўлса, узбарья ерларидан олинган ҳосилнинг бир қисми сарой ғазнасига жўнатилган².

Аҳамонийлар даврида ҳунармандчилик Қадимги Бақтрия маданияти даврида қай йўсинда ривожланган бўлса, шу тарзда давом этган. Ҳунармандчилик соҳаларининг бирор тармоғида Эрон Аҳамонийлари анъанасининг таъсири сезилмайди. Бақтрия ва Марғиёнада Қадимги Бақтрия маданияти қулолчилиги ўзининг энг ривожланган палласига киради. Кучук IV даври сополларининг 14 та типга ва кўплаб вариантларга бўлиниши фикримиз далилидир³. Шу даврга келиб, Сополли маданиятига характерли бўлган вазаларнинг тикланиши ҳам қулолчиликнинг ривожланганлигидан далолатдир (Расм №54). Кучук IV даври сополлари империянинг катта қисмига ёйилади. Эрон Аҳамонийларининг асосий ёдгорликлари бўлган Нади Али⁴ ёки Сват⁵ ёдгорликларидан кучук IV даври қулолчилиги ашёларининг топилиши Бақтрия-Марғиёна қулолчилиги анъаналарининг

¹ Сағдуллаев А.С. Усадьбы древней Бактрии ... - С. 31; Толстов С.П. Работы Хорезмской археолого-этнографической экспедиции АН СССР в 1949-1953 гг. // Труды ХАЭЭ. Т.2, М.: 1958. - С. 149; Воробьева М.Г. Дингилдье. Усадьба середины I тыс. до н.э. в древнем Хорезме. М. 1973. - С. 153-154; Тереножкин А.И. Согд и Чач // КСИИМКА. 1950. - С. 150-173.

² Пьянков И.В. Средняя Азия в Ахеменидскую эпоху // ИТН, Глава V. - Душанбе, 1998. - С. 267.

³ Шайдуллаев Ш.Б. Северная Бактрия в эпоху раннего железного века ... - С. 93.

⁴ Chirshman R. Village Perse-Achemenide. - Paris, 1954. - P. 212.

⁵ Antonini C.S. Swat and Central Asia // East and west. Vol.19. - Rome, 1969. - P. 119.

Аҳамонийлар даврида унинг энг ривожланган шаҳарларигача ёйилганлигидан гувоҳлик беради. Сват ёдгорлигида тадқиқотлар олиб борган Киара Силви Антонини Сват кулолчилигидаги бу ўзгаришларни Бактрия ва Марғиёнадан излайди ва Ўрта Осиё кулолчилиги анъаналарининг Эрон кулолчилигига таъсири деб баҳолайди¹.

Аҳамонийлар империясида, умуман Эронда тоштарошлик, тошга ишлов бериш бронза давридан бошлаб энг ривожланган хунармандчилик тури бўлган. Аҳамонийлар империяси даврида тоштарошлик санъат даражасига кўтарилган. Суза, Персополь саройлари қурилиши, Персополь қоя тош суратлари бунга мисол. Ҳаттоки, Эрон Аҳамонийларида энг ривожланган тоштарошликнинг Ўрта Осиёга таъсир этмаганлиги Аҳамонийларнинг империя ҳудуди бўйлаб маданий юриш қилмаганлигидан далолатдир.

Аҳамонийлар даврида Бактрияда тоштарошлик ҳам ўз анъаналари бўйича ривожланган. Тошдан тегирмон тош, ўғир, қайроқлар, мунчоқлар ясалган. Бу борада Ғоздан топилган ўғирга тўхталиб ўтишни лозим кўрдик, негаки бу топилма, Ўзбекистон ҳудудида ёзувнинг пайдо бўлиши хусусида янги маълумотлар беради.

Кели юмшоқ таркибли монолит тошдан ясалган бўлиб, баландлиги 22 см, эни 20 см. Кели косасининг чуқурлиги 12 см. Идишнинг ташқи тарафида 13 та пиктографик белгили ёзувлар мажмуаси жойлашган (Расм №56). Маълумки, Сополли маданиятининг илк даврида пиктографик белги-ёзувларнинг тарқалганлиги хусусида фикр юритган эдик. Ғоз қишлоғи-ёдгорлигидан ушбу топилманинг топилиши Бактрияда пиктографик ёзувнинг ривожланиши тўғрисида янги маълумотлар беради.

Ўғир (кели) форс тилида «ҳована» деб аталиб, маздапарастликда оташкаданинг энг муҳим ашёларидан бири ҳисобланган. Ҳавм гиёҳи ҳованада янчилган ва ундан ҳавм урф-одатида ишлатиладиган шарбатлар тайёрланган.

¹ Antonini C.S. Swat and Central Asia ... – P. 100-115.

Зардуштийликда бомдоддан чошгоҳгача бўлган вақтда ўқиладиган дуолар - номоз «ҳовангоҳ» деб аталади. Ҳована термини яна бир диндорлар гуруҳи, зардуштийликдаги дин пешволари - «ҳован»лар билан ҳам боғланади. Ҳованлар илоҳий язишна маросимини ўтказишда масъул кишилар ҳисобланиб, ҳавм шарбатини тайёрлаш уларнинг зиммасида бўлган.

Келининг ясалиши илк темир даврига оид тоштарошликдан гувоҳлик берса, вазифаси хусусида унинг зардуштийлик динида илоҳийлик маъно касб этиши юқорида келтириб ўтилган маълумотлардан маълум бўлади.

Сўнги бобга хулоса қилиб шуни айтиш мумкинки, биринчидан Аҳамонийларнинг давлатни идора қилиш усули ҳақиқий харбий деспотизм бўлган. Негаки, Аҳамонийларга давлатни идора қилишнинг қонун чиқарувчи, ижро ёки суд органлари каби бошқарув усуллари умуман бегона бўлган. Шох ёки шохлар-шоҳи барча ҳокимият эгаси ҳисобланган.

Иккинчидан, янги маълумотларга кўра Кичик Осиёда концелярия ишлари грек тилида, Каппадокия, Киликия, Сурия ва Фаластинда оромий тилида олиб борилган, Мисрда эса Фиръавнлар замонидан қўлланиб келинаётган иероглифика давом этган бўлса, форсларда ва Ўрта Осиёда миҳхатсимон ва оромий ёзувлари қўлланилган. Бу маълумотдан шундай хулоса қилиш мумкинки, империя ҳудудида ягона оромий тили концелярия тили вазифасини бажармаган.

Учинчидан, Аҳамонийлар империяси даврида Бактрия ҳудудида 11 та деҳқончилик ўлкасининг фаолият этганлиги кузатилди. Ҳар бир деҳқончилик ўлкасини Бактрия сатраплиги ҳудудидаги маҳаллий амалдорлар бошқарган кичик иқтисодий бирлашма сифатида эътироф этиш мумкин. Негаки, ҳар бир деҳқончилик ўлкасида биттадан шаҳар ва шу шаҳарлар атрофида 4-11 тагача қишлоқ типидagi ёдгорликларнинг жойлашганлигини кузатишимиз мумкин.

Тўртинчидан, Ўрта Осиё халқлари мил.ав. VI-IV асрларда Аҳамонийлар империяси таркибига кирган бўлса-да, унинг моддий маданияти намуналарида, меъморчилик, шаҳарсозлик соҳаларида

ахамонийларнинг маданий таъсири сезилмайди. Ўзгаришлар географик бўлиниш ва сиёсий бошқарув соҳаларида амалга оширилган.

ХУЛОСА

Диссертацияда республикамиз ҳудудида давлатчиликнинг шаклланиш жараёни ва пайдо бўлиши яхлит илмий иш сифатида қараб чиқилди. Илк давлатчиликнинг шаклланиши билан боғлиқ бўлган масалалар археологик ва ёзма манбалар асосида ёритилди.

Сўнгги йилларда Қадимги Шарқ тарихи соҳасида қилинган тадқиқотлар якуни бўйича айтадиган бўлсак, мил.ав. IV минг йиллик сўнггида инсоният тарихида илк маротаба Месопотамияда шаклланган илк давлатчилик муносабатлари мил.ав. III минг йилликда шарққа - Эрон, Ҳиндистон томон кенгаяди. Мил.ав. III минг йиллик сўнггида Жанубий Туркменистоннинг Тежен, Мурғоб воҳаларида, II минг йиллик бошларида эса Жанубий Ўзбекистон ва Шимолий Афғонистон ҳудудларида ҳам шаҳар-давлатларнинг шаклланганлиги аниқланди. Бу маданиятларнинг моддий манбалари бири-бирига жуда яқин бўлса-да, фанда улар турли номлар билан аталмоқда. Жанубий Ўзбекистон ҳудудида тарқалган маданиятни А.А.Аскарлов Сополли¹, Шимолий Афғонистонда ўрганилган ёдгорликларни В.И. Сарияниди Даштли², Жанубий Туркменистондаги турдош маданиятни В.М. Массон Номозгоҳ маданияти деб атаган³. Америка олимлари бу маданиятларни умумлаштириб Окс цивилизацияси⁴, европалик олимлар эса Турон цивилизацияси деб атадилар⁵.

Шимолий Афғонистон ва Жанубий Туркменистонда узоқ вақт мобайнида олиб борган археологик тадқиқотлардан сўнг В.И. Сарияниди бу маданиятларни Бактрия - Марғиёна археологик комплекси (БМАК) деб атади⁶. Фикримизча, Бактрия ва Марғиёнанинг илк даврлари учун бу номни қўллаш мумкин, лекин вақт ўтиши билан жойларда моддий маданият ўз

¹ Аскарлов А.А. Сапаллитепа

² Сарияниди В.И. Древние земледельцы Афганистана. - М.: «Наука», 1977.

³ Массон В.М. Древнеземледельческая культура Маргианы. МИА, . - № 73, М.: JL., 1959.

⁴ Ламберг-Карловски К.К. Модели взаимодействия в III тысячелетии до н.э.: от Месопотамии до долины Инда // ВДИ. - М.: 1990, №1.

⁵ Tosi M. The Archaeological Evidence for Protostate Structures in Eastern Iran and Central Asia at the End of the 3rd Millennium B.C. La plateau Iranien et La Asie centrale des origines a la conquete islamique // CNRS. Paris, 1977.

⁶ Wiktor Sarianidi. Margush. Ashgabat, 2002.

ривожланиш йўлига ўтган. Сополли маданиятининг Кўзали даври кулолчилиги намуналарига ўхшаш сополлар мажмуаси Бақтрия ва Марғиёнанинг бошқа ҳудудларида учрамаслиги ва Кўзали кулолчилиги анъанаси фақат Жарқўтон ёдгорлигига хослиги БМАКни умум термин сифатида қўллаб бўлмаслигини кўрсатади.

Фикримизча, моддий маданият намуналари жуда яқин бўлган ушбу маданиятлар тадқиқотчилар томонидан қандай аталган бўлса шундай қолиши керак, аммо ушбу маданиятлар учун цивилизация терминини қўллаганда, Т.Ш. Ширинов ғоясини қўллаб, Қадимги Турон цивилизацияси деб аталса мақсадга мувофиқ бўлади¹.

Қадимги Турон цивилизацияси аҳолиси Қадимги Шарқнинг энг ривожланган маданият марказлари ҳамда Евроосиёнинг кўчманчи-чорвадор халқлари билан доимий маданий ва иқтисодий алоқада бўлган. Бу ҳудуд Қадимги Шарқ билан Евроосиё минтақаси ўртасидаги алоқаларда маданий кўприк вазифасини бажарган. Қадимги Турон цивилизацияси Марказий Осиё халқлари ривожланишининг пойдеворини, асосини ташкил этади. Худди шу цивилизация аҳолиси тарихимизда нафақат илк шаҳар маданиятига, балки давлатчиликка ҳам асос солган.

Давлатчиликнинг шаклланиши узоқ давом этадиган тарихий жараён бўлиб, унинг куртаклари патриархал ва қишлоқ жамоалари давридан бошланади. Ўрта Осиё ҳудудида жамоаларнинг пайдо бўлиши ва ривожланиши Қадимги Шарқ жамоалари тараққиётига монанд ҳолда ривожланганлиги Жанубий Туркменистон ва Жанубий Ўзбекистоннинг энеолит ва илк бронза даври ёдгорликлари мисолида ўрганилди ва шундай ҳулосага келиндики, Қадимги Шарқда жамоалар тараққиёти бир текисда ривожланмаган, аммо барча ҳудудларда жамоалар қон-қариндошликка асосланган уруғчилик жамоаси → оила жамоаси → патриархал оила → қишлоқ жамоаси → илк шаҳар каби босқичлардан ўтган.

¹ Ширинов Т.Ш. Ранняя городская культура эпохи бронзы юга Средней Азии//Автореф. дис... д.и.н. - М.: 1992.

Жамоалар ишлаб чиқариш хўжалигидан иборат бўлиб, ишлаб чиқаришни ташкиллаштириш, жамоа ичида тартибни сақлаш, жамоа аъзоларининг тинчлигини сақлаш ва қўшни жамоалар билан маданий ва иқтисодий алоқалар қилиш каби муносабатларни бажарган. Жамоаларни, айниқса қишлоқ жамоасини бошқаришни бир қолипга солиб бўлмайди. Қишлоқ жамоасини бошқаришда шу қишлоқнинг ишлаб чиқариш усули нимага асосланганлигига асосий эътиборни қаратиш керак. Бунда жамоа аъзоларини жипслаштириб турган дин намоёндаларининг ёки ҳарбийларнинг (қуролли кишилар гуруҳи) жамоада тутган ўрнини ҳисобга олиш керак. Жамоаларнинг ривожланиши шуни кўрсатмоқдаки, илк давлат белгилари давлат пайдо бўлмасдан аввал, жамоанинг турли босқичларида пайдо бўлган. Мавжуд бошқарув усули ва унинг такомиллашиб бориши, меҳнат тақсимоти ва маҳсулотларни айрибошлашнинг бошланиши ва ниҳоят жамоалар иттифоқининг шаклланиши давлатчиликка бўлган талабни оширган.

Давлатчиликнинг асосий шартларидан бири у шаклланаётган жамоа ижтимоий табақаларга, қолаверса синфий характерга эга бўлиши керак. Археологик жиҳатдан ўрганилаётган маданиятда илк синфий жамият ўрнатилганлигини тўртта археологик белги асосида кузатиш мумкин:

1. Ёдгорликлар иерархиясининг кузатилиши;
2. Қабрларда учрайдиган археологик топилмаларнинг сон ва сифат кўрсаткичлари;
3. Ривожланган хунармандчилик;
4. Илк шаҳар маданиятининг шаклланиши.

В.М. Массоннинг таъкидлашича кўрсатиб ўтилган мана шу тўртта археологик белгидан биронтаси аниқланмаса, иқтисоди деҳқончиликка асосланган маданиятда илк синфий жамият ўрнатилган деб бўлмайди. Сополли маданиятининг Жарқўтон ёдгорлигида юқорида кўрсатиб ўтилган барча археологик белгиларнинг мавжудлиги Ўзбекистон худудида бронза даврида илк синфий муносабатларнинг шаклланиши ва шу асосда илк давлатларнинг пайдо бўлиши масаласини ўрганишга имконият яратди.

Сўнгги йилларда бронза ва илк темир даври ёдгорликларида олиб борилган илмий изланишлар шуни кўрсатмоқдаки, илк шаҳарлар илк давлатларнинг маркази сифатида пайдо бўлган. Уларнинг ривожланиши ҳам бир-бирига боғлиқ ҳолда кечган. Шаҳарлар ва давлатларнинг пайдо бўлиши ва ривожланишини яхлит бир муаммо сифатида ўрганишни таклиф қилган ҳолда уларнинг ривожланишини қуйидаги даврий босқичларга бўлинди:

1. Илк деҳқончилик воҳалари доирасида таркиб топган шаҳар-давлатлар. Бу давр шаҳар-давлатлари мил.ав. II. минг йилликда ташкил топган (Жарқўтон, Дашли I).

2. Худудий давлат маркази ролини бажарган шаҳарлар. Бу давр шаҳарлари асосан мил.ав. I минг йиллик бошларида таркиб топган. Бу даврда битта худудий давлат доирасида фақат битта шаҳарнинг бўлиши характерлидир (Қизилтепа, Жондавлаттепа, Хаитободтепа).

3. Марказлашган давлатлар, империялар даври шаҳарлари. Ўрта Осиё худудларида Қадимги Бақтрия, «Катта Хоразм» подшоҳликларининг вужудга келиши ва бу подшоҳликларнинг Аҳамонийлар империяси таркибига кириши билан шаҳарлар тараққиётининг ушбу босқичи бошланади. Марказлашган давлатлар худуди жуда кенг бўлиб, бир ва бир неча ўлкаларни ўз ичига олган. Бу даврга келиб шаҳарлар тоифаларга ажрала бошлайди. Марказлашган давлат ёки империя пойтахтлари сифатидаги шаҳарлар (Суза, Персополь), марказлашган давлат худудидаги сатраплик марказлари (Бақтр). Сатрапликлар худудидаги шаҳарларни сиёсий мавқеига ва иқтисодий имкониятига қараб катта ёки кичик шаҳарларга ажратиш мумкин (Афросиёб, Қизилтепа, Хаитободтепа, Кўктепа каби).

Ўрта Осиё халқлари тарихида илк давлатлар типологиясига жуда кам эътибор берилган, айтиш мумкинки бу мавзу деярли тадқиқ этилмаган. Шунинг учун бу боради Қадимги Шарқ тарихи бўйича бажарилган илмий ишланмаларга мурожаат этдик¹.

¹ Дьяконов И.М.: Якобсон В.А. «Номовые государства» ... - С. 3-11

Месопотамияда илк давлатларнинг пайдо бўлиши ва ривожланиши археологик ва ёзма манбалар асосида ўрганилган. Месопотамия илк давлатлари тарихини ўрганиш учун ишлаб чиқилган типология сўнгги йилларда кўпгина қадимги цивилизациялар учун ҳам қўлланилаяпти¹. Бу илмий ишланмага мувофиқ Месопотамия илк давлатлари «шаҳар-давлатлар», «худудий давлатлар» ва «империялар» босқичларидан ўтган. Ушбу илмий ишланмани ўзбек давлатчилигининг шаклланиш давлари ва ривожланиш босқичлари учун ҳам қўлладик. Археологик манбалар бу усул ўзбек давлатчилигининг илк босқичларини ўрганиш учун мос келишини кўрсатди.

Жамоаларни ва илк давлатларни бошқаришда муҳим рол ўйнаган диннинг ривожланиши жамоалар ва илк давлатларнинг ривожланиши билан ҳамоҳанг ривожланганлиги кузатилди ва қуйидаги кўринишни олди:

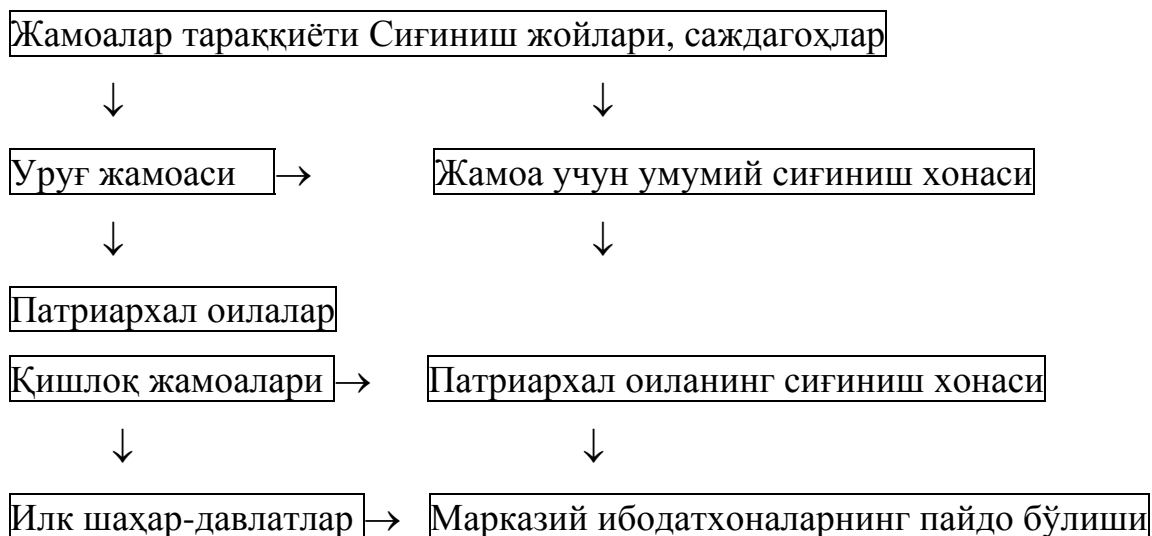

Шуни таъкидлаб ўтиш керакки, диссертацияда биринчи марта илк давлатларнинг 24 та археологик белгиси ва шу белгилар асосида 11 та ижтимоий белгиси ишлаб чиқилди. Шу археологик ва ижтимоий белгилар асосида Жарқўтон ёдгорлиги илк давлатларнинг шаҳар-давлатлар тоифасига оидлиги кўрсатиб ўтилди.

¹ Гуляев В.И. Типология древних государств: Месопотамия и Мезамерика // Древние цивилизации Востока (Материалы II Советско-американского симпозиума). - Ташкент. ФАН, 1986. - С.76-77.

Диссертацияда нафақат илк давлатчилик муаммолари, балки шу муаммо билан боғлиқ бўлган археологик муаммолар ҳам ўз ечимини топди. Жумладан, сўнгги йилларда Жарқўтон ёдгорлиги бўйича 23 та радиокарбон анализи ўтказилди. Бу анализлар Сополли маданиятининг умумий ёшини қадимийлаштириш учун янги маълумотлар берди. Қадимги Шарқ ёдгорликларида маданиятлараро тарқалган археологик манбалар, яъни хлорид тошдан, алебастрдан, фил суягидан ясалган топилмалар ёрдамида ҳам Сополли маданияти ёшини қадимийлаштириш имконияти туғилди.

Сополли маданияти мил.ав. XIV аср охирида инқирозга юз тутгани ва шу даврдан бошлаб бу ерда Кучуктепа маданиятининг тарқалганлиги янги археологик манбалар асосида тасдиқланди. Кучук I даври учта қурилиш даври давомида фаолият этади. Мил.ав. X асрда Қадимги Бактрия маданиятининг тўлиқ шаклланганлигини кўрамиз. Кучук II, Кучук III ва Кучук IV даврлари ҳам янги стратиграфик маълумотлар асосида кўриб чиқилди ва Шимолий Бактриянинг бронза ва илк темир даври ёдгорликлари учун қуйидаги хронологик жадвал таклиф этилди:

Шимолий Бактриянинг бронза ва илк темир даври маданиятлари ва уларнинг хронологик босқичлари		Даврий санаси мил.ав.
Сополли маданияти	Сополли босқичи	XXII аср ярмидан XX аср
	Жарқўтон босқичи	XIX-XVII асрлар
	Кўзали босқичи	XVI аср
	Мўлали босқичи	XV аср
	Бўстон босқичи	XIV аср
Кучуктепа маданияти	Кучук I	XIII-XI асрлар
Қадимги бактрия Маданияти	Кучук II	X асрдан VIII асрнинг ярмигача
	Кучук III	VIII аср ярмидан VI аср ярмигача
	Кучук IV	VI асрнинг иккинчи ярми V аср
Илк антик даврга ўтиш даври		IV асрнинг биринчи ярми

Жарқўтон ёдгорлигининг тарихий топографияси Қадимги Шарқ шаҳар-давлатлари топографиясига монандлиги кузатилди. Унинг аҳолиси

хунармандчилик, меъморчилик, заргарлик, металлсозлик, санъат соҳасида эришган ютуқлари жиҳатидан Қадимги Шарқ шаҳар-давлатлари аҳолиси билан бир хил ривожланиш даражасида бўлган.

Жарқўтон шаҳар-давлати «Жарқўтон олов ибодатхонаси»дан бошқарилган. №6 тепаликда жойлашган монументал иншоот нафақат ибодатхона, балки сарой-ибодатхона вазифасини ўтаган. Бу бинони сарой-ибодатхона деб аташ меъморий ечим ва жамоанинг ижтимоий қатламлари жиҳатидан ҳам тўғри келади. Илк синфий муносабатларнинг шаклланиши даврида ҳукмдорлар ва қоҳинлар алоҳида ижтимоий гуруҳ сифатида бўлинмаганлигини инобатга олсак биз чиқарган хулоса тарихий эканлиги кўринади.

Илк давлатларнинг шаклланиши билан диннинг ҳам марказлашув жараёни кечиши табиий ҳол, албатта. Жарқўтон сарой-ибодатхонасининг бунёд этилиши бу фикрнинг исботидир. Шу билан бир қаторда жамоалар сиғиниб келган жамоа динлари ҳам сақланиб қолаверади. Зоолатирик ва аждодлар руҳига ибодат каби дин турлари Жарқўтонда анча ривожланганлиги ашъвий манбалар асосида ёритилди.

Цивилизациянинг асосий кўриниши бўлган ёзув ҳам Сополли маданияти даврида кашф этилган. Бу пиктографик белгили ёзув бўлиб, Жарқўтон сополларида шундай белгиларнинг 47 та хили аниқланди. Бу белгиларнинг тарқалиш географияси анча кенг бўлиб, Ўрта Осиёнинг жануби, Шимолий Афғонистон, Марказий ва Шимолий Эрон бронза даври ёдгорликларида учрайди ва бир-бирига ўхшашлиги билан характерланади.

Диссертацияда шахсий мулк ва давлатчиликнинг археологик белгиси сифатида эътироф этилаётган Сополли маданияти муҳрлари биринчи марта типологик классификация қилинди. Улар Сополли маданияти анъаналари асосида ясалган ва маданиятлар аро тарқалган муҳрларга ажратилди. Муҳрлар илгари айтилиб келинаётганидек, Сополли маданияти сўнггида эмас, балки Кўзали даврида ҳаёт тарзидан чиқиб кетганлиги аниқланди.

Сополли маданияти аҳолиси халқаро алоқаларга ҳам асос солган. Хараппа, Қадимги Эрон, Андроново маданиятлари билан бевосита, Сурия, Хетт, Месопотамия билан эса билвосита маданий алоқада бўлганлиги янги ашъвий манбалар асосида кўрсатилди.

Сополли маданияти аҳолиси Анов-Номозгоҳ, Мурғоб, Даштли, Марказий ва Шимолий Эрон аҳолиси билан бир этник гуруҳни ташкил этган. Жарқўтон аҳолиси европоид иркига оид бўлиб, кирра бурун, соч - соқоллари қора кишилар бўлган. Мумкинки, қадимги Эрон тил лаҳжаларидан бирида гаплашган. Шу тил асосида Қадимги Бактрия ва «Авеста» тили шаклланган.

Сополли ва унга турдош бўлган Номозгоҳ, Даштли маданиятлари йирик давлатчилик сиёсатининг ўрнатилмаганлиги сабабли инқирозга юз тутган. Сополли маданияти даврида иқтисодий жиҳатдан бир-бирига қарам бўлмаган жамоа тинч йўл билан янги дарё ўзанлари томон тарқаб кетган. Натижада, Бактрия, Марғиёна ҳудудларида Кучуктепа, Ёздепе маданиятлари даврида кичик-кичик, умумий майдони 0,6 - 1,5 гектарлик ёдгорликлар пайдо бўлган.

Сополли ва унга турдош маданиятларнинг инқироzi натижасида шаҳар-давлатларнинг фаолияти тугаб, Кучук Тепа даврида «ном» типидagi ҳудудий давлатлар шаклланади. Бу митти давлатларнинг маркази вазифасини Кучуктепа, Бандихон I, Қизилтепа сингари аркли ёдгорликлар бажарган. Ҳудудлари эса бир ёки бир неча кичик дарё ўзанларини бирлаштирган.

Сополли ва унга турдош маданиятларнинг сопол буюмлари шаклларининг бир хиллиги ва сифатлилиги кулолчилик билан фақат бир гуруҳ кулоллар шуғулланганлигини кўрсатади. Кучуктепа маданияти даврида эса тарқалиб кетган ҳар бир жамоанинг ўзи кулолчилик билан шуғулланишга мажбур бўлган. Шунинг учун бу давр кулолчилик ашёлари сифат жиҳатидан кўпол ва шакллари жуда оддийдир.

Сополли маданияти даврида зардуштийлик динининг айрим кўринишлари пайдо бўлишини инобатга олиб, илк зардуштийлик урф одатларининг пайдо бўлиши даври деб атадик. Зардуштийлик динининг

ривожланишидаги иккинчи босқични «Заратуштра» даври дейилди. Бу давр мил.ав. II минг йилликнинг сўнгги чораги ва Ахамонийлар босқинигача бўлган даврни ўз ичига олади. Кейинги даврлар Ахамонийлар даврида зароастризм, Сакистон зароастризми ва Сосонийлар даврида зароастризм деб аталади.

«Авеста»ни тарихий манба сифатида француз, немис, америка, рус ва инглиз олимлари чуқур ўрганиб келмоқда, лекин унда келтириладиган моддий маданият ҳақидаги маълумотларни фақат Ўрта Осиё археологлари археология маълумотлари билан таққослаб ўрганиш имкониятига эга. Диссертацияда биринчи марта шу ишга қўл урилди. Бу билан «Авеста» даври тарихини ўрганишда янги йўналиш бошланди. Натижада, «Авеста»нинг энг қадимги қисмларида Ёз I даври воқеликлари куйланганлиги ойдинлашди.

«Авеста»нинг Яшт китобида эсланадиган Парадата (Паретака), Атвийа, Хйана, Кави ва Тур каби юрт номларини шаклланиб келаётган «ном» типигаги ҳудудий давлатлар сифатида қабул қилишни таклиф этдик. Фикримизча, шу ва шу каби ҳудудий давлатлар асосида Вандидотда ёзилган Аряна-Вайджа (Арийлар юрти), Гава Сугда (Сўғд), Мору (Марғиёна), Бахди (Бақтрия), Хоройу (Хваразм) каби шоҳликлар-давлатлар пайдо бўлган.

Бугунги кунга келиб, мавжуд ёзма манбалар ва археологик тадқиқотлар натижасида олинган илмий маълумотлар асосида ишонч билан айтиш мумкинки, Ахамонийлар империясига қадар Бақтрия, Хваразм каби подшоҳликлар мавжуд бўлган.

Қадимги Бақтрия маданиятининг шаклланиши мобайнида «ном» типигаги ҳудудий давлатларнинг такомиллашув жараёни кечади. Йирик, кучли мудофааланган шаҳарлар пайдо бўлади (Жондавлат, Ҳайитобод, Қизилтепа), бу шаҳарлар савдо йўллари устида жойлашганлиги билан характерланади. Агар Кучук I даврида шаклланган «ном» типигаги давлатлар кичик дарё ўзанларида яшаган аҳолини бирлаштирган бўлса, Қадимги Бақтрия маданияти даврига келиб, ҳудудий давлатлар йирик, яъни бутун бир деҳқончилик ўлкаси ҳудудларини бирлаштирган (Сурхон, Шеробод,

Кофирниҳон, Вахш). Шу деҳқончилик ўлкалари сиёсий жиҳатдан бирикиб, Қадимги Бактрия каби йирик подшоҳликларнинг пайдо бўлишига олиб келган.

Қадимги Бактрия маданияти даврида кўплаб йирик каналларнинг қазилганлиги марказлашган давлатнинг пайдо бўлганлигини яна бир бор тасдиқлайди.

Бактриянинг сўнгги бронза ва илк темир даври ёдгорликлари стратиграфияси шуни тасдиқлайдики, Қадимги Бактрия маданияти (кучук II-III) кучуктепа маданияти асосида, Сополли маданияти анъаналарининг тикланиши натижасида пайдо бўлган.

Эрон Аҳамонийларининг Ўрта Осиёни босиб олишлари натижасида бу юрт халқлари давлатчилиги тарихида империя босқичи бошланади. Ўрта Осиёга Аҳамонийлар даврида давлатчилик бошқарувининг илғор усуллари кириб келган деган советлар даври тарихчиларининг айрим қарашларига танқидий муносабатда бўлишга мажбур бўлдик. Аҳамоний шоҳаншоҳларнинг империяни бошқаришда олиб борган ишларининг тарихида номаълум томонлари ёритилди. Айниқса, рус тарихшунослигида Аҳамонийлар империясида ягона ёзув - оромий ёзуви қўлланилган деган маълумотларнинг ёлғон эканлиги ишончли маълумотлар асосида очиб берилди. Аҳамонийлар даврига оид археологик манбаларга қараганда, бу даврда моддий маданият ҳеч бир ўзгармасдан ерли маҳаллий халқ анъаналари асосида ривожланган. Билъакс, Ўрта Осиёликлар яратган зардуштийлик дини Аҳамонийларнинг давлат динига айланганлиги, бактрияликлар қуролларининг аҳамонийлар армиясининг асосий ҳарбий қуролига айланганлиги ҳам маълум. Демак, Ўрта Осиёликларнинг Аҳамонийлар империясида ўз ўрни бўлган ва фақат сиёсий жиҳатдан уларга бўйсунган.

Аҳамонийларнинг давлатни идора қилиш усули ҳақиқий ҳарбий деспотизмдир. Негаки, Аҳамонийларга давлатни идора қилишнинг қонун

чиқарувчи, ижро ёки суд органлари каби бошқарув усуллари умуман бегона бўлган. Шоҳ ёки шоҳлар шоҳи барча ҳокимият эгаси ҳисобланган.

Янги маълумотларга кўра Кичик Осиёда канцелярия ишлари грек тилида, Каппадокия, Киликия, Сурия ва Фаластинда Оромий тилида олиб борилган, Мисрда эса Фиръавнлар замонидан қўлланиб келинаётган иероглифика давом этган бўлса, форсларда ва Ўрта Осиёда миҳхатсимон ва оромий ёзувлари қўлланилган. Бу маълумотдан шундай хулоса қилиш мумкинки, Аҳамонийлар империяси ҳудудида ягона оромий тили канцелярия тили вазифасини бажармаган.

Аҳамонийлар империяси даврида Бактрия ҳудудида 11 та деҳқончилик ўлкасининг фаолият этганлиги кузатилди. Ҳар бир деҳқончилик ўлкасини Бактрия сатраплиги ҳудудидаги маҳаллий амалдорлар бошқарган кичик иқтисодий бирлашма сифатида эътироф этиш мумкин. Негаки, ҳар бир деҳқончилик ўлкасида биттадан шаҳар ва шу шаҳарлар атрофида 4-11 тагача қишлоқ типигаги ёдгорликларнинг жойлашганлигини кузатишимиз мумкин.

Юқорида таъкидлаганимиздек, Ўрта Осиё халқлари мил.ав. VI-IV асрларда Аҳамонийлар империяси таркибига кирган бўлса-да, унинг моддий маданияти намуналарида, меъморчилик, шаҳарсозлик соҳаларида аҳамонийларнинг маданий таъсири сезилмайди. Ўзгаришлар географик бўлиниш ва сиёсий бошқарув соҳаларида амалга оширилган.

Ўзбекистон ҳудудида давлатчиликнинг шаклланиши ва ривожланиши борасида айтилган қисқача фикрлар шулардан иборат. Президентимиз ўз асарларида тарихни ёритишда бирёқламаликка, субъектив фикрларга йўл қўймаслик керак, «фақат баҳс, мунозара, таҳлил меваси бўлган хулосаларгина бизга тўғри йўл кўрсатади»¹ деб ёзадилар. Шундай экан муаллиф бажарилган иш бўйича ҳолисона танқидни, фикр ва мулоҳазаларни қабул қилади, токи бу танқид ва мулоҳазалар фанимиз ривожига, ёритилаётган мавзунинг янада ишончлироқ бўлишига ҳизмат қилсин.

¹ Қаримов И.А. Тарихий хотирасиз келажак йўқ // Биз келажакимизни ўз қўлимиз билан қураимиз. - Тошкент, Ўзбекистон, 1999. –Б. 134.

Фойдаланилган адабиётлар ва манбалар рўйхати

1. Президент асарлари:

1.1. Каримов И.А. Тарихий хотирасиз келажак йўқ // Биз келажакимизни ўз қўлимиз билан қураимиз. – Тошкент. - 1999. – Б. 138.

2. Манбалар:

2.1. «Авесто» Яшт китоби. М. Исҳоқов таржимаси. - Тошкент, Шарк, 2001.

2.2. «Авеста». Видевдат. М. Исҳоқов таржимаси. - Тошкент, Шарк, 2008.

2.3. «Атхарваведе» I. II.

2.4. Арриан. Поход Александра. Пер. М.Е.Сергеенко. - М.: -Л., 1962.

2.5. Брихаспати XVII.

2.6. Вишну V.

2.7. Геродот. История в девяти книгах. Пер. Г.А. Страновского. - Л., 1972.

2.8. Диодор. Историческая библиотека. Кн. 17. Пер. М.Е. Сергеенко.

2.9. Законы вавилонского царя Хаммурапи // Хрестоматия по истории древнего Востока. - М.: 1980. Часть I.

2.10. Ксенофонт. I.

2.11. «Ману» VIII.

2.12. Помпей Трог I.

2.13. Руф Квинт Курций. История Александра Македонского. Под. ред. В.С. Соколова, М.: 1963.

3. Монография, рисола ва тўпламлар:

3.1. Абаев В.И. Антидэвовская надпись Ксеркса // Иранские Ёзыки. Труды Института Ёзыка и мышления АН СССР. Т.I. - М.: Л., 1945. - С. 104-140.

3.2. Абаев В.И. Надпись Дария о сооружении дворца в Сузе // Иранские Ёзыки. - М.: Л., 1945. - С. 85-130.

3.3. Абаев В.И.. Скифский быт и реформа Зароастра // Archiv Orientalni, XXIV, 1956. - С.23-56.

3.4. Дьяконов М.М. Очерк истории древнего Ирана. - М.: 1961. – 273 с.

3.5. 3.6. Абдуллаев Ў.И. Ўрта Осиёда қадимги бошқарув ва илк давлатчилик тарихшунослиги. – Тошкент, Akademiya, 2009. – 142 б.

3.7. Аванесова Н.А. Новое в погребальном обряде Сапаллинской культуры // Российские вести. Вып. 4. - С. 63-70;

3.8. Аванесова Н.А. Новые памятники андроновской культурно-исторической общности Узбекистана // Достижения советской археологии в XI пятилетке. Тезисы докладов. - Баку, 1985. – С. 191-197;

3.9. Авдиев В.И. Қадимги Шарк тарихи. - Тошкент, 1964. – 517 б.

3.10. Азамат Зиё. Ўзбек давлатчилиги тарихи. - Тошкент, 2000. 157 б.

- 3.11. Акишев К.А. Образ верблюда в легендах Центральной Азии // Этнография народов Сибири. - Новосибирск, 1984. - С. 71-80.
- 3.12. Андрианов Б.В. Неоседлое население мира (Историко-этнографическое исследование). - М.: 1985. – 351 с.
- 3.13. Андрианов Б.В. Древние оросительные системы Приаралья. - М.: 1969. – 257 с.
- 3.14. Андрианов Б.В. Роль ирригации в становлении древних государств (На примере Средней Азии) // От доклассовых обществ к раннеклассовым. - М.: Наука, 1987. - С. 93-114.
- 3.15. Анорбоев А, Исломов У, Матбобоев Б. Ўзбекистон тарихида қадимги Фарғона. - Тошкент, Фан, 2001. 87 б.
- 3.16. Антонова Е.В. Контакты Месопотамии с восточными землями в IV-III тыс. до н.э // Азия диалог цивилизаций. - С. Петербург, 1996. - С. 197-240.
- 3.17. Аскарлов А. Ориилар муаммоси: янгича қарашлар ва ёндошувлар. Ўзбекистон тарихи моддий маданият ва ёзма манбаларда. - Тошкент, Фан, 2005. – Б. 69-80.
- 3.18. Аскарлов А.А, Буряков Ю.Ф, Квирквелия О.Р, Радилиловский В.В. Теоретические и методологические проблемы исследования в археологии. - Ташкент, Фан, 1988. – 214 с.
- 3.19. Аскарлов А.А, Ширинов Т.Ш. Ранняя городская культура эпохи бронзы юга Средней Азии. – Самарканд. – 1993. – 187с;
- 3.20. Аскарлов А.А. Древнеземледельческая культура эпохи бронзы Юга Узбекистана. – Тошкент, Фан, 1977. – 248 с.
- 3.21. Аскарлов А.А. Исконная ... ИМКУ, Вып.32. – С.58-69.
- 3.22. Аскарлов А.А. К вопросу о происхождении культуры племен с расписной керамикой эпохи поздней бронзы и раннего железа // Этнография и археология Средней Азии. - М.: 1979. - С. 34-37.
- 3.23. Аскарлов А.А. Қадимги Хоразм тарихига доир баъзи бир масалалар // Ўзбекистон этнологияси: янгича қарашлар ва ёндашувлар. ЎЗР ФА академиги Карим Шониёзов таваллудининг 80 йиллигига бағишланган халқаро илмий анжуман материаллари. - Тошкент, 2004. – Б. 76-84.
- 3.24. Аскарлов А.А. Проблема становления раннегородской культуры на юге Узбекистана и ее связи с Индостаном // Древние культуры Средней Азии и Индии. - Ташкент, 1984. - С. 87-97.
- 3.25. Аскарлов А.А. Пшактепа // ИМКУ. Вып, 17. - Ташкент, 1982. - С. 33-37.
- 3.26. Аскарлов А.А. Сапаллитепа. - Ташкент, Фан, 1973. – С. 144.
- 3.27. Аскарлов А.А. Степные компоненты в комплексах оседлых культур эпохи бронзы в Северной Бактрии // Проблемы древней истории Северного Причерноморья и Средней Азии. - Л., 1980. – С.168-175.
- 3.28. Аскарлов А.А. Южный Узбекистан во II тысячелетии до н.э // Этнические проблемы истории Центральной Азии в древности. Труды международного симпозиума по этническим проблемам истории

Центральной Азии в древности (II тыс. до н.э.). Душанбе, 17-22 октября 1977 г. - М.: 1981. - С. 167-179.

3.29. Аскарлов А.А., Альбаум Л.И. Поселение Кучуктепа. – Тошкент, Фан, 1979. 139 с.

3.30. Аскарлов А.А., Ширинов Т.Ш. Древнебактрийский храм огня в Южном Узбекистане // Градостроительство и архитектура. - Ташкент, 1989. – С. 22-35.

3.31. Аскарлов Ахмадали. Энг қадимий шаҳар. Тошкент, 2001. 37 б.

3.32. Бартольд В.В. Иран. - Ташкент, 1926. - 317 с.

3.33. Бартольд В.В. К истории персидского эпоса // Записки Восточного отделения Российского Археологического общества. XXII, 1915. - С. 258-259.

3.34. Бартольд В.В. Сведения об Аральском море и низовьях Амударьи с древнейших времен до XVII в. Соч., Том 3, М.. 1965. - С. 24-75;

3.35. Бердыев О.К. Материальная культура Туркменистана в период неолита и раннего энеолита // Первобытный Туркменистан. - Ашгабад, 1976. – С. 87-91.

3.36. Бертельс Е.Э. История персидско-таджикской литературы. - М.: 1960. – 238 с.

3.37. Бичурин Н.Н. Собрание о народах, обитавших в Средней Азии в древние времена. - М.: - Л., 1950 №2. – 211 с.

3.38. Бобомуллоев С. Раскопки гробницы бронзового века на верхнем Зарафшане // Stratum plus №2. От Балкан до Гималаев: Время цивилизаций. - Санкт-Петербург – Кишинёв - Одесса, 1999. - С. 307-313.

3.39. Бойс М. Зороастрийцы. Верования и обычаи. 3-ое изд. – СПб., 1994. – 527 с.

3.40. Бонгард-Левин Г.М, Ильин Г.Ф. Дрeнeя Индия. - М.: 1969. – 366 с.

3.41. Вайман А.А. Урартская иероглифика: расшифровка знака и чтение отдельных надписей // Культура Востока. Древность и раннее средневековье. - Л.: Гос. эрмитажа. 1978. - С. 100-105.

3.42. Вайнберг Б.И. Изучение памятников Присарыкамишской дельты Амударьи в 70-80 годах // Скотоводы и земледельцы левобережного Хорезма. - М.: 1991. С. 67-98.

3.43. Вайнберг Б.И. Памятники Куюсайской культуры // Кочевники на границах Хорезма. Тр. ХАЭЭ, XI. - М.: 1979. – С. 37-59.

3.44. Вайнберг Б.И. Памятники скотоводческих племен в левобережном Хорезме // Археология СССР. Степи Азиатской части СССР в скифо-сарматское время. - М.: 1992. - С. 117-147.

3.45. Вайнберг Б.И. Скотоводческие племена в древнем Хорезме // Культура и искусство древнего Хорезма. - М.: 1981. - С. 95-128.

3.46. Васильев Л.С. Протогосударство - чифдом как политическая структура // Народы Азии и Африки. - М.: 1981, №6. - С. 157-175;

3.47. Виноградов А.В. Древние охотники и рыбаловы Среднеазиатского Междуречья // ТХЭ. Т. XIII, - М.: 1981. - С. 119-160.

3.48. Воробьева М.Г. Дингилдже. Усадьба середины I тыс. до н.э. в древнем Хорезме. М. 1973. – 154 с.

- 3.49. Воробьева М.Г. Керамика с городища Кюзели-Гир // ТХЭ, Том II, М.: 1958. - С. 87-103;
- 3.50. Воробьева М.Г. Проблема «Большого Хорезма» и археология // Этнография и археология Средней Азии. - М.: 1979. - С. 33-42.
- 3.51. Гаيبов В.А, Кошеленко Г.А, Бадер, А.Н. Система расселения в Мервском оазисе эпохи бронзы // Проблемы истории, филологии, культуры. Вып.4. Часть 1, История. - Москва-Магнитогорск, 1997. - С. 21-48.
- 3.52. Галибин В.А. Спектральный анализ находок из Сумбарских могильников // Хлопин И.Н. Юга-западная Туркмения в эпохе поздней бронзы. - Л., 1983. - С. 227-234.
- 3.53. Ганялин А.Ф. К стратиграфии Намазга-тепе // ТИИАЭ АН ТССР, II, 1956. - С. 86-97.
- 3.54. Гафуров Б.Г. История Таджикского народа. Т.I. - М.: 1955. – 431с.
- 3.55. Гафуров Б.Г. К 2500 летию Иранского государства // История Иранского государства и культуры. - М.: 1971. - С. 5-37.
- 3.56. Генинг В.Ф. Проблема социальной структуры общества кочевых скифов IV-III вв. до н.э. по археологическим данным // Ф. Энгельс и проблемы истории древних обществ. - Киев, 1984. - С. 215-234.
- 3.57. Генинг И.Ф., Зданович Г.Б., Генинг В.В. Синташта. Т.1, - Челябинск, 1992. – 342 с.
- 3.58. Георгадзе Г.Г. Производство и применение железа в центральной Анатолии по данным хеттских клинописных текстов // Древний Восток (этнокультурные свѐзи). LXXX, М.: 1988. - С. 238-261.
- 3.59. Гончарова Ю.В. К вопросу о классификации дисковидных псалий с шипами эпохи поздней бронзы на территории Восточной Европы // Древние культуры и технологии. Новые исследования молодых археологов Санкт-Петербурга. - СПб, 1996. - С. 34-43;
- 3.60. Гончарова Ю.В. Некоторые аспекты интерпретации погребений с дисковидными псалиями в степной и лесостепной зонах Евразии // Stratum plus №2. От Балкан до Гималаев: Время цивилизаций. - Санкт-Петербург – Кишинѐв - Одесса, 1999. - С. 336-348;
- 3.61. Горелик М.В. Оружие Древнего Востока (IV тысячелетие - IV в. до н.э.). - М.: Наука, 1993. – 423 с.
- 3.62. Грантовский Э.А. Иран и иранцы до Ахеменидов. Основные проблемы. Вопросы хронологии. - М.: 1998. - 307.
- 3.63. Грантовский Э.А. Ранняя история иранских племен Передней Азии. - М.: 1970. – 390 с.
- 3.64. Гуляев В.И. Города государства Мая. (Структура и функции города в раннеклассовом обществе). - М.: 1979. – 219 с.
- 3.65. Гуляев В.И. Типология древних государств: Месопатамия и Мезоамерика // Древние цивилизации Востока. Материалы II Советско-Американского симпозиума. - Ташкент, 1986. - С. 81-85.
- 3.66. Гулямов Я.Г. История орошения Хорезма с древнейших времен до наших дней. - Ташкент, Фан, 1957. 341 с.

- 3.67. Гулямов Я.Г., Исламов У.И., Аскарлов А.А. Первобытная культура в низовьях Зарафшана. - Ташкент, 1966. - 410 с.
- 3.68. Дандамаев М.А. Иран при первых Ахеменидах (VI в. до н.э.). М., 1963. – 263 с.
- 3.69. Дандамаев М.А., Луконин В.Г. Культура и экономика древнего Ирана. М.: 1980. - С. 340.
- 3.70. Дуке Х. Туябугузские поселения бургулюкской культуры. - Ташкент, 1982. – 98 с.
- 3.71. Дуке Х. Чиракчинское поселение // ИМКУ. Вып.17. - Ташкент, 1982. - С. 19-24.
- 3.72. Дьяконов И.М. Восточный Иран до Кира (К возможности новых постановок вопроса) // История Иранского государства и культуры. - М. 1971. – С. 118-141.
- 3.73. Дьяконов И.М. Истории Мидии. - М.: Л., 1956. – 358 с.
- 3.74. Дьяконов И.М. Ёзыки древней Передней Азии. -М.: 1967. –212 с.
- 3.75. Дьяконов М.М. Археологические работы в нижнем течении реки Кафирниган // МИА., №37, 1958. – С. 178-189.
- 3.76. Дьяконов М.М. Очерк истории Древнего Ирана. - М.: 1961. –264 с.
- 3.77. Елизаренкова Т.Я. Древнейший памятник индийской культуры - Ригведа. - М.: 1972. – 211 с.
- 3.78. Жаркўтон-1998. Ўзбек-Олмон археологик экспедициясининг 1998 йилги ҳисоботи. - Самарқанд, 1999. Ўз.Р ФА Археология институти архиви. – 148 б.
- 3.79. Забелина Н.Н. Раскопки на городище Калаи-Мир // МИА, №37, 1958. – С. 190-207.
- 3.80. Заднепровский Ю.А. Древнеземледельческая культура Ферганы // МИА. Вып. 118. 1962 – 278 с.
- 3.81. Зданович Д.Г. Синташтинское общество: социальные основы «квазигородской» культуры Южного Зауралья эпохи средней бронзы. - Челябинск, 1997. – 87 с.
- 3.82. Зеймаль Е.В. Амударьинский клад. Каталог выставки. - Л., 1979. – 103 с.
- 3.83. Зеймаль Т.И. Древнеземледельческое поселение Болдай-тепе // МКТ, Вып.2, Душанбе, 1971. – С. 32-49.
- 3.84. Зеймаль Т.И. Древние и средневековые каналы Вахшской долины // СНВ. - Вып.10. - М.: 1971. - С. 50-52;
- 3.85. Играр Алиев. Истории Мидии. - Баку, 1960. – 324.
- 3.86. Тревер Г.В. Гопадшах - пастух-царь // ТОВЭ, II, 1940. - С. 85-107.
- 3.87. Илюшечкин В.П. Теория стадийного развития общества. - М.: 1996. – 296 с.
- 3.88. Исаков А.И. Саразм. - Душанбе, 1991. – 328 с.
- 3.89. Исамиддинов М.Х. Истоки городской культуры Самаркандского Согда (проблемы взаимодействия культурных традиций в эпоху раннежелезного века и в период античности). - Ташкент, 2002. – 227 с.

- 3.90. Исамиддинов М.Х. Некоторые вопросы этногенеза и этнической истории Средней Азии // История Узбекистана в археологических и письменных источниках. - Ташкент, Фан, 2005. - С. 135-144.
- 3.91. Исамиддинов М.Х., Сулейманов Р.Х. Еркурган. - Ташкент. 1984. – 162 с.
- 3.92. История государственности Узбекистана. - Том I. – Ташкент, Узбекистан. – 2009. – 560 с.
- 3.93. История древнего Востока. Зарождение древнейших классовых обществ и первые очаги рабовладельческой цивилизации. Часть первая. Месопотамия. Под. Ред. И.М.Дьяконова. - М.: 1983.
- 3.94. История древнего мира. Часть I. – М.: 1983. – С. 148.
- 3.95. История таджикского народа. С древнейших времен до V века н.э. Под ред. Б.Г.Гафурова и Б.А.Литвинского, Том I, - М.: 1963. –С. 340.
- 3.96. Исҳоқов М.. «Авесто» - тарих ва маънавий дунёмиз сарчашмаси. «Авесто» ва унинг инсоният тараққиётидаги ўрни. - Тошкент - Урганч, 2001, - Б. 5-9.
- 3.97. Итина М.А. История степных племен Южного Приаралья // ТХАЭЭ, Т. X. - М.: 1977. - С. 217.
- 3.98. Итина М.А. Хорезмская экспедиция - основные итоги и перспективы исследований // Культура и искусство древнего Хорезма. - М.: 1981. - С. 9-78.
- 3.99 Качурис К. Раскопки на Елкен-депе в Южной Туркмении // АО, 1966, М.: 1967. - С. 335-336.
- 3.100. Кирчо Л.Б, Попов С.Г. К вопросу о радиоуглеродной хронологии древнейших цивилизаций Средней Азии. // Stratum plus. №2. От Балкан до Гималаев: Время цивилизаций. - Санкт-Петербург, - Кишенёв, - Одесса, 1999. - С. 350-361.
- 3.101. Крадин Н.Н. Вождество: современное состояние и проблемы изучения // Ранние формы политической организации. - М.: Восточная литература РАН, 1995. - С. 11-61.
- 3.102. Крюков М.В. Социальная дифференциация в древнем Китае: Опыт сравнительно-исторической характеристики // Разложение родового строя и формирование классового общества. - М.: Наука, 1968. - С. 199-293.
- 3.103. Кузмина Е.Е. Дискуссионные проблемы отечественной скифологии // Народы Азии и Африки. М. 1980. №6. - С. 27-41.
- 3.104. Кузмина Е.Е. Классификация и периодизация памятников Андроновской культурной общности // Бюллетень Международной ассоциации по изучению культур Центральной Азии. Вып. 9. -М.: 1985. -С. 43-62.
- 3.105. Кузьмина Е.Е. Арии – путь на юг. - М., - С.Пб. Летний сад, 2009. 557 с.
- 3.106. Кузьмина Е.Е. Дискуссионные проблемы отечественной скифологии // Народы Азии и Африки. - М.: 1980. № 6. – С. 76-82.
- 3.107. Кузьмина Е.Е. Классификация и периодизация памятников андроновской культурной общности // Бюллетень Международной

ассоциации по изучению культур Центральной Азии. Вып.9. - М.: 1985. - С. 43-58.

3.108. Кузьмина Е.Е. Кубкообразные сосуды Казахстана эпохи поздней бронзы // В глубь веков. - Алма-Ата, 1974. - С. 16-23.

3.109. Кузьмина Е.Е. Откуда пришли индоарии? М.: 1994. -С. 224.

3.110. Лившиц В.А. Древнейшие государственные образования // ИТН. Глава III. – Душанбе, 1963. – С. 65-71.

3.111. Литвинский Б.А. Бронзовый век // ИТН. Том I. - М.: 1963. - С. 56-68.

3.112. Литвинский Б.А. Древние кочевники «крыша мира». - М.: 1972. – 269 с.

3.113. Литвинский Б.А. Древний среднеазиатский город. (Местные традиции и иноземные модели) // Древний Восток. Города и торговля (III-I тыс. до н.э.). - Ереван, 1973. С.131-143.

3.114. Литвинский Б.А. Проблемы этнической истории древней и раннесредневековой Ферганы // История культуры народов Средней Азии. - М.: 1976. – С. 45-68.

3.115. Литвинский Б.А., Окладников А.П., Ранов.В.А. Древности Кайрак-Кумов. - Душанбе, 1962. – 222 с.

3.116. Маккей Э. Древнейшая культура долины Инда. -М.: 1951. –217 с.

3.117. Мамбетуллаев М. Хум с городище Айбуйир-кала с древнейшей надписью в Средней Азии // Вестник Каракалпакского филиала АН Уз ССР. 1979. №1. - С. 46-48.

3.118. Маргулан А.Х., Акишев К.А., Кадырбаев М.К., Оразбаев А.М. Древняя культура Центрального Казахстана. - Алма-Ата, 1966. - С. 376.

3.119. Марущенко А.А. Елкен-депе // ТИИАЭ АН ТССР, V, 1959. - С. 61-72;

3.120. Масимов И.С. Жилой дом на Келлели // Памятники Туркменистана. №2, 1984. - С. 16-28;

3.121. Масимов И.С. Новые исследования памятников эпохи бронзы на Мургабе // Древние цивилизации Востока. - Ташкент, 1986. - С. 171-181,

3.122. Массон В.М. Алтын-Депе // Труды ЮТАКЭ. Том XVIII. Л.: 1981. – 324 с.

3.123. Массон В.М. Древнеземледельческая культура Маргианы // МИА, 1959. - № 73. – 239 с.

3.124. Массон В.М. Древние цивилизации востока и степные племена в свете данных археологии // Stratum plus. №2. От Балкан до Гималаев: Время цивилизаций. - Санкт-Петербург. – Кишинев. – Одесса, 1999. - С. 265-297.

3.125. Массон В.М. Еще раз о геродотовой реке Акес // Эллинистический Ближний Восток, Византия и Иран. - М.: 1967. -С. 173- 182.

3.126. Массон В.М. Комплексы типа Ёз I // Средняя Азия в эпоху камня и бронзы. – Л.: 1966. – С. 173-197.

3.127. Массон В.М. Основные направления культурно-исторического процесса // Становление производства в эпоху энеолита и бронзы. М.. Наука, 1981. - С. 31-48.

- 3.128. Массон В.М. Первые цивилизации. - Л.: 1989. – С. 291.
- 3.129. Массон В.М. Поселение Джейтун. - Л., 1971. – С. 324.
- 3.130. Массон В.М. Поход Александра Македонского в Среднюю Азию // ИТССР, 1957. - С. 65-78.
- 3.131. Массон В.М. Протобактрийский блок древневосточных цивилизаций (К выходу книгу: Amiet P. L'age des echanges inter-iraniens 3500-3700 avant J.-C. Paris, 1986) // Информационный бюллетень МАИКЦА Вып.14, М.: 1988. – С. 56-78.
- 3.132. Массон В.М. Средняя Азия и Древний Восток. - М.: -Л., 1962. – 423 с.
- 3.133. Массон В.М. Формирование раннеклассовых обществ и вопросы типологии древних цивилизаций // Древний Восток и античный мир. - М.: МГУ, 1980. - С. 12-40.
- 3.134. Массон В.М. Экономические предпосылки сложения классового общества // Ленинские идеи в изучении истории первобытного общества, рабавладения и феодализма. - М.: Наука, 1970. - С. 58-75.
- 3.135. Массон В.М. Экономический и социальный строй древних обществ. - Л., Наука, 1976. - С. 184.
- 3.136. Матбабаев Б.Х. Некоторые итоги сравнительного изучения расписной керамики чувшской культуры // ИМКУ. - Самарканд, 1999. Вып. 30. - С. 41-51.
- 3.137. Материалы по этнической истории тюркских народов Центральной Азии. - Ташкент, Фан, 2003. - С. 210.
- 3.138. Мери Бойс. Зароастрийцы. Верования и обычаи. - М. 1987. - С. 556.
- 3.139. Муҳаммаджонов А.Р. Қуйи Зарафшон водийсининг суғорилиш тарихи. - Тошкент, Фан, 1972. - 368 б.
- 3.140. Окладников А.П. Исследование мустьерской стоянки и погребения неандертальца в гроте Тешик-Таш. Южный Узбекистан. Тешик-Таш. Палеолитический человек. - М.: 1949. – 283 с.
- 3.141. Оранский И.М. Изучение памятников древнеиранской письменности в СССР (1917-1970) // История Иранского государства и культуры (К 2500 - летию Иранского государства). - М.: 1971. - С. 45-69.
- 3.142. Павленко Ю.В. Раннеклассовые общества. Генезис и пути развития. - Киев, 1989. – 172 с.
- 3.143. Переломов Л.С. Империя Цинь. - М.: 1962. – 295 с.
- Першиц А.И. Вождество. Свод этнографических понятий и терминов // Социально- экономические отношения и соционормативная культура. - М.: 1986. - С. 24-35.
- 3.144. Першиц А.И. К вопросу о социальных отношениях у кочевников // Основные проблемы африканистики: Этнография. История. Филология. - М.: Наука, 1973. - С. 3-23.
- 3.145. Пугаченкова Г.А., Ртвеладзе Э.В. Северная Бактрия - Тохаристан. Очерки истории и культуры (древность и средневековье). - Ташкент, 1990. - 238 с.

- 3.146. Пьянков И.В. Некоторые вопросы этнической предистории таджикского народа // Проблемы этногенеза и этнической истории народов Средней Азии и Казахстана. Вып. II. История и археология. – М.: 1990. – С. 50-69.
- 3.147. Пьянков В.И. Река Ох и Арьяна Вайджа // Бактрия-Тохаристан на древнем и средневековом Востоке. – М.: 1983. – С. 234-248.
- 3.148. Пьянков И.В. Некоторые вопросы этнической предистории таджикского народа // Проблемы этногенеза и этнической истории народов Средней Азии и Казахстана. Вып. II. История и археология. – М.: 1990. – С. 224-232;
- 3.149. Пьянков И.В. Средняя Азия в Ахеменидскую эпоху // ИТН, Глава V, Душанбе, 1998. – С. 166-191.
- 3.150. Пьянкова Л.Т. Древние стотоководы Южного Таджикистана. – Душанбе, Дониш, 1989. – 208 с.
- 3.151. Пьянкова Л.Т. К вопросу о семейных и общественных отношениях в эпоху поздней бронзы (по материалам могильников Вахшской культуры) // МКТ. Вып. 4. – Душанбе, 1987. – С. 43-70.
- 3.152. Раимкулов А. А, Исамиддинов М. Х. Турткултапа - новый памятник эпохи финальной бронзы в Южном Согде // Археологические работы на новостройках Узбекистана. – Ташкент, ФАН, 1990. – С. 30-37.
- 3.153. Рапопорт Ю.А. Краткий очерк истории Хорезма в древности // Приаралье в древности и средневековье. – М.: 1998. – С. 34-56.
- 3.154. Рахманов У. Зооморфные изображения на керамике памятника эпохи бронзы Бустан IV // ИМКУ, Вып.16, – Ташкент, 1981. – 34-41.
- 3.155. Рахманов У. Об орнаментации керамики с поселение Джаркутан // ИМКУ, Вып.17. – Ташкент, 1982. С. 28-33.
- 3.156. Ричард Фрай. Наследие Ирана, М.: 1972. – 271 с.
- 3.157. Ртвеладзе Э.В, Саидов А,Х, Абдуллеев Е.В. Қадимги Ўзбекистон цивилизацияси: давлатчилик ва ҳуқуқ тарихидан лавҳалар. – Тошкент, Адолат, - 2001. – 239 б.
- 3.158. Ртвеладзе Э.В, Саидов А.Х, Абдуллаев Е.В. Очерки по истории цивилизации древнего Узбекистана: государственность и право. – Ташкент, 2000. – 234 с.
- 3.159. Ртвеладзе Э.В. К вопросу о субстратном Ёзыке юга Средней Азии (III-II тыс. до н.э.) // Тарих, Мустақиллик, Миллий ғоя (Республика илмий назарий анжумани материаллари). – Тошкент, Академия, 2001. – С. 124-129.
- 3.160. Ртвеладзе Э.В. Ксениппа-Паретака // Кавказ и Средняя Азия в древности и средневековье. – Л., 1981. – С. 156-161.
- 3.161. Ртвеладзе Э.В. Новые бактрийские памятники на юге Узбекистана // ИМКУ. Вып.21. – Ташкент, 1987. – С. 32-38.
- 3.162. Ртвеладзе Э.В. Новые древнебактрийские памятники на юге Узбекистана // Бактрийские древности. – Л., 1976. – С. 95-102.
- 3.163. Ртвеладзе Э.В. Разведочное изучение памятников на юге Узбекистана // Древняя Бактрия. – Л., 1974. – С. 13-18.

- 3.164. Сагдуллаев А, Мавлонов Ў. Ўзбекистонда давлат бошқаруви тарихи (қадимги даврдан XIX асрнинг ўрталарига қадар). - Тошкент, 2006. - 139 б.
- 3.165. Сагдуллаев А.С, Аминов Б, Мавлонов Ў, Норқулов Н, Ўзбекистон тарихи: давлат ва жамият тараққиёти. I-қисм. - Тошкент, Академия, 2000. -131 б.
- 3.166. Сагдуллаев А.С. Вопросы типологии и хронологии древнейших государств Средней Азии // Средняя Азия и мировая цивилизация. - Ташкент. - 1992. - С. 121-133.
- 3.167. Сагдуллаев А.С. Қадимги Ўзбекистон илк ёзма манбаларда. - Тошкент. Ўқитувчи, 1996. - 78 б.
- 3.168. Сагдуллаев А.С. Проблемы инноваций в Среднеазиатских комплексах эпохи раннего железа // Преемственность и инновация в развитии древних культур. - Л., 1981. - С. 105-112.
- 3.169. Сагдуллаев А.С. Усадьбы Древней Бактрии. - Ташкент, 1987. - 127 с.
- 3.170. Сарианида В.И. Древние земледельцы Афганистана. - М.: Наука, 1977. - 184 с.
- 3.171. Сарианиди В.И, Кошаленко Г.И. Средняя Азия в раннежелезном веке // Археология СССР. Древнейшие государства Кавказа и Средней Азии. - М.: 1985. - С. 202-237.
- 3.172. Сарианиди В.И. Amiet P. L'age des echanges inter-iraniens 3500-3700 avant J.-C. Paris, 1986 // Информационный бюллетень МАИКЦА Вып.14, М.: 1988. - С. 99-100.
- 3.173. Сарианиди В.И. Змей и драконы в глиптике Бактрии и Маргиании // Восточный Туркестан и Средняя Азия в системе культур древнего и среднего востока. - М.: 1986. - С. 66-71.
- 3.174. Сарианиди В.И. Исследование слоев раннежелезного века на Улуг-депе // АО, 1970. - М.: 1971. - С. 443.
- 3.175. Сарианиди В.И. Исследования памятников Дашлинского оазиса // Древняя Бактрия. Материалы 1969-1973 гг. - М.: Наука, 1976. - С. 21-86.
- 3.176. Сарианиди В.И. Маргуш. Древневосточное царство в старой дельте реки Мургаб. - Ашгабат, 2002. - 279 с.
- 3.177. Сарианиди В.И. Раскопки Тилля-тепе в северном Афганистане. Вып. I. - М.: 1972. - 97 с.
- 3.178. Сарианиди В.И. Энеолитическое поселение Геоксюр (Результаты работ 1956-1957гг // Тр. ЮТАКЕ, Т. X. Ашгабат, 1960. - С. 34-48.
- 3.179. Смирнов К.Ф, Кузмина Е.Е. Происхождение индоиранцев в свете новейших археологических открытий. - М.: 1977. - 232 с.
- 3.180. Смирнов К.Ф. Вооружение савроматов // МИА, №101. - С. 37-55.
- 3.181. Соколова З.П. Культ животных в религиях. - М.: 1972. - 149 с.
- 3.182. Сорокин П.А. Человек. Цивилизация. Общество.-М.: 1992 -182 с.
- 3.183. Струве В.В. Восстание в Маргиане при Дарий I. Материалы ЮТАКЭ. Вып. I, - Ашгабат, 1949. - С. 9-34.

- 3.184. Струве В.В. Древний Иран и Средняя Азия // Всемирная история. Т. 1. - М.: 1955. - С. 490-521.
- 3.185. Струве В.В. Поход Дария I на саков-массагетов. Изв. АН СССР, 1946, №3. - С. 229-250.
- 3.186. Струве В.В. Проблема зарождения, развития и упадка рабовладельческих обществ Древнего Востока // ИГИМК. Вып.77. - Л., 1934. - С. 36-48.
- 3.187. Струве В.В. Этюды по истории Северного Причерноморья, Кавказа и Средней Азии. - Л., 1968. - 271.
- 3.188. Сулейманов Р.Х. Древний Нахшаб. - Ташкент, Фан, 2000. - 592 с.
- 3.189. Т.Я.Елизаренкова. «Ригведа» - великое начало индийской культуры и литературы. Ригведа, Мандалы I-IV. - М.: 1989. - С. 433.
- 3.190. Тереножкин А.И. Согд и Чач // КСИИМКА. 1950. - С. 150-173.
- 3.191. Тойнби А.Ж. Постигание истории. - М.: 1991. - С. 239.
- 3.192. Токаров С.А. Ранние формы религии. - М.:1990. - С. 255.
- 3.193. Толстов С.П. Древний Хорезм. - М.: 1948. - С. 341.
- 3.194. Толстов С.П. Работы Хорезмской археолого-этнографической экспедиции АН СССР в 1949-1953 гг. // Труды ХАЭЭ. Т.2, М.: 1958. - С. 149-168.
- 3.195. Тревер К.В. Гопат-шах - Царь-пастух // ТОВЭ. Т.2, 1940. - С. 37-58.
- 3.196. Ўзбекистон давлатчилиги тарихи очерклари. - Тошкент: Шарк, 2001. - 176 б.
- 3.197. Фридрих Энгелс. Оила, хусусий мулк ва давлатларнинг пайдо бўлиши // К Маркс, Ф Энгельс. Асарлар тўплами. Том 21. - С. 169-218.
- 3.198. Хазанов А.М. Социальная история скифов: Основные проблемы развития древних кочевников евразийских степей. - М.: Наука, 1975. - С. 275.
- 3.199. Хиберт Ф, Мур К. Новые стратиграфические раскопки в Гонур-депе(север) // Информационный бюллетень МАИКЦА. Вып.19. 1994. - С. 109-119.
- 3.200. Хиберт Ф. Раскопки жилых кварталов Гонур-депе (северный холм, весна 1989 г) // Информационный бюллетен МАИКЦА. Вып.19. 1994. - С. 120-134.
- 3.201. Хиберт Ф. Хронология Маргианы и радиоуглеродные данные. Информационный бюллетень МАИКЦА, 1994. Вып.19. - С.76-108.
- 3.202. Хлопин И.Н. Геоксюрская группа поселений эпохи энеолита. - М.: Л., 1964. - С. 158.
- 3.203. Хлопин И.Н. Историческая география южных областей Средней Азии. - Ашхабад, 1983. - 168 с.
- 3.204. Хлопин И.Н. О так называемых печатях (Индикатор собственности или штампа) // Проблемы археологии. Вып. II. - Л., 1978. - С. 33-38;
- 3.205. Хлопин И.Н. Образ быка у первобытных земледельцев Средней Азии // Древний Восток и мировая культура. - М.: 1981. - С. 26-30.

- 3.206. Хлопин И.Н. Юга-западная Туркмения В эпохе поздней бронзы. - Л., 1983. - 259 с.
- 3.207. Хужаназаров М. Наскальные изображения Ходжакента и Каракияся.- Самарканд, 1996. – 198 с.
- 3.208. Хўжаев А, Хўжаев К. Қадимги манбаларда халқимиз ўтмиши. - Тошкент, 2001. 117 б.
- 3.209. Черников С.С. Восточный Казахстан в эпоху бронзы. М.-Л., 1960. – 211 с.
- 3.210. Шайдуллаев Ш.Б, Дитрих Хуфф, К.Рахимов. Жарқўтон - 2002 // Ўзбекистонда археологик тадқиқотлар. № 2, - Тошкент, 2003. – Б. 17-20.
- Шайдуллаев Ш.Б., Дитрих Хуфф. Некоторые результаты работ Узбекско-Германской экспедиции на городище Джаркутан // ИМКУ, Вып.30 - Самарканд, 1999. – С. 31-42.
- Шайдуллаев Ш.Б. Северная Бактрия в эпоху раннего железного века. – Ташкент, 2000. – 119 с.
- 3.213. Ширинов Т.Ш. Қадимги Бактрия подшолиги “Катта Хоразм” // Ўзбекистон давлатчилиги тарихи очерклари. – Тошкент, Шарқ, 2001. – Б. 7-13.
- 3.214. Ширинов Т.Ш., Шайдуллаев Ш.Б. К вопросу о хронологической периодизации Кучуктепа // ИМКУ, Вып.22. - Ташкент, Фан, 1988. - С.13-26.
- 3.215. Щетенко Ф.Я. Новые серийное издание по проблематике древнеиндийской цивилизации // Археологические вести. №4. РАН ИИМК, 1995. - С. 244-253.
- 3.216. Щетенко Ф.Я. Первобытный Индостан. – Л., Наука, 1979. - С.187.
- 3.217. Юсифов Ю.Б. Купля-продажа недвижимого имущества и частное землевладение в Эламе II тыс. до н.э. // «КЕЮ», XXXVIII, 1960. - С. 5-22.
- 3.218. Яблонский Л.Т. Саки Южного Приаралья (археология и антропология могильников). - М.: 1996. - С. 170.
- 3.219. Яacobсон В.А. Межгосударственные отношения и дипломатия на древнем Востоке. - М.: 1987. - С. 158.
- 3.220. Яacobсон В.А. Представления о государстве и древней Месопотамии // Древний Восток. Вып.3. - Ереван, 1978. - С. 8-19.
- 3.221. Яacobсон В.А. Регулирование международной торговли по законам Хаммурапи // Древний Восток и мировая культура. - М.: 1985. - С. 53-54.
- 3.222. Яacobсон В.А. Цари и города Древней Месопотамии // Государство и социальные структуры на древнем Востоке. - М.: Наука, 1989. - С. 21-22.

4. Журнал мақолалари:

- 4.1. Абаев В.И. Два зароастризма в Иране // ВДИ. - М.: 1990, №4. - С. 198-207.
- 4.2. Абаев В.И. Пятый столбец Бехистунской надписи Дария I и Антидэвовская надпись Ксеркса // ВДИ. 1963, №3. - С. 113-118.

- 4.3. Амусина И.Д.. «Народ земли» // ВДИ. - М.: 1955, №2. - С. 14-35.
- 4.4. Анарбоев А.А. Города Северной Ферганы в древности и раннем средневековье // ОНУ, 1-2, 1994. С.31-43.
- 4.5. Анорбоев А. Ўзбекистонда илк давлатчилик ва унинг ўрганилиш тарихидаги баъзи бир муаммолар // O'zbekiston tarixi. 2004. № 4.
- 4.6. Антонова Е.В. К проблеме функций печатей ранних земледельцев Востока // СА. №4, 1984. - С. 26-34.
- 4.7. Асқаров А.А. Ўрта Осиё қадимги дунёсининг асосий хусусиятлари // ЎИФ. 1994. №6.
- 4.8. Байпаков К. Империя древних тюрок // Тюркский мир (Этнополитический и литературно-художественный журнал). - М.: 1999. - № 1-2. - С. 10-12.
- 4.9. Ганялин А.Ф. Раскопки в 1959-1961 гг. на Алтын-депе // СА. - М.: 1967. №4. - С. 216.
- 4.10. Гельцер М.Л. Материалы к изучению социально-экономической структуры Угарита // ВДИ. - М.: 1952, №4. - С. 28-34.
- 4.11. Гельцер М.Л. Некоторые вопросы политической структуры Алалаха // ВДИ. - М.: 1956, №3. - С. 29-36.
- 4.12. Гельцер М.Л. Новые данные о социальной структуре Угарита // ВДИ. - М.: 1954, №4. - С. 72-74.
- 4.13. Георгадзе Г.Г. «Текст Анитты» и некоторые вопросы ранней истории хеттов // ВДИ. - М.: 1965, 4. - С. 3-17.
- 4.14. Гинзбург В.В. Материалы к антропологии гуннов и саков // СЭ. 1946. - № 4. - С. 210.
- 4.15. Горбунова Н.Г. К истории Ферганы в эпоху раннего железа // СА., 1962. № 4.
- 4.16. Гуляев В.И., Гусаков М.Г. Всесоюзная научная конференция «Причины перехода от классовых к раннеклассовым обществам». Москва, 1984 // СА. 1986. - № 1.
- 4.17. Дандамаев М.А. Государства и религия на древнем ближнем Востоке // ВДИ. - М.: 1985, №2. - С. 3-9.
- 4.18. Дандамаев М.А. Социальная сущность переворота Гауматы // ВДИ. 1958, №4. - С. 36-50.
- 4.19. Долуханов П.М., Щетенко А.Я., Тоси М. Серия радиоуглеродных датировок наслоений эпохи бронзы на Намазга-депе // СА. 1985, №4. - С. 118-123.
- 4.20. Дьяконов И. М, Якобсон В. А. «Номовые государства», «территориальные царства», «полисы» и «империи». Проблемы типологии // ВДИ. - М.: - № 2, 1982. - С. 3-12.
- 4.21. Дьяконов И.М. Ассиро-Вавилонские источники по истории Урарту // ВДИ. 1951. - № 2. - С. 335-336.
- 4.22. Дьяконов И.М. Община на древнем востоке в работах Советских исследователей // ВДИ. - М.: 1963, №1. - С. 43-51.
- 4.23. Дьяконов М.М. Сложение классового общества в Северной Бактрии // СА. XIX, 1954. - С. 219-238.

- 4.24. Иванов В.В. О соотношении археологических, лингвистических и культурно-семиотических реконструкций. На материале комплекса Тоголок-21 // ВДИ. - М.: 1989. №2. - С. 173.
- 4.25. Исаков А.И., Потемкина Т.М. Могильник эпохи бронзы в Таджикистане // СА. №2, 1988. – С.198-201.
- 4.26. Итина М.А. Охранные археологические работы в Хорезме: итоги и перспективы // СЭ. - №1. - С. 53.
- 4.27. Кабанов С.К. Изучение стратиграфии городища Афрасиаб // СА. №1, 1969. – Рис. 3,23.
- 4.28. Кошеленко Г.А., Губаев А.Г., Гаибов В.А., Вадер А.Н. Мервский оазис: динамика систем расселения и ирригация // ВДИ. - М.: 1994, №4. - Карты 1-4.
- 4.29. Крюков М.В. Род и государство в иньском Китае // ВДИ. - М.: 1961, №2. - С. 3-22.
- 4.30. Кудратов С. Ўзбекистон худудида илк давлатлар пайдо бўлишининг баъзи масалалари // O'zbekiston tarixi, 1999. - № 2. – Б. 11.
- 4.31. Кузмина Е.Е. Древнейшая фигурка верблюда из Оренбургской области и проблема домастики бактрианов // СА. 1963. №2. - С. 39.
- 4.32. Кузмина Е.Е. Культура Свата и ее свѐзи с Северной Бактрией // КСИА. Вып.132, - М.: 1972. - С. 137-138.
- 4.33. Кузьмина Е.Е. Бактрийский мираж и археологическая действительность // ВДИ. - М.: 1978. - № 2. – С. 198-211.
- 4.34. Кузьмина Е.Е. Могильник Замон-баба // СЭ, 1958. - № 2. - С. 31;
- 4.35. Кузьмина Е.Е. Некоторые спорные вопросы истории первобытной культуры в низовьях Зарафшана // СА, 1968. - № 2. - С. 309.
- 4.36. Ламберг-Карловски К.К. Модели взаимодействия в III тысячелетии до н.э.: от Месопотамии до долины Инда // ВДИ. - М.: 1990, №1.
- 4.37. Массон В.М. Печати протоиндийского типа из Алтын-депе (К проблеме этнической атрибуции культур расписной керамики Ближнего Востока) // ВДИ. - М.: 1977, №4. – С. 192-208.
- 4.38. Мандельштам А.М. Новые погребения срубного типа в Южной Туркмении // КСИА, 112, М.: 1967. – С. 14-19.
- 4.39. Мандельштам А.М. Погребения срубного типа в Южной Туркмении // КСИА, 108, М.: 1966. - С. 28-33.
- 4.40. Масимов И.С. Изучение памятников эпохи бронзы низовьев Мургаба // СА. - М.: 1979, №1. - Рис.1.
- 4.41. Масимов И.С. Новые находки печатей эпохи бронзы с низовой Мургаба // СА. №2, 1981. - С. 132-150.
- 4.42. Массон В.М. Алтындепе в эпоху энеолита. // СА, 1977, №3. - С. 165-171.
- 4.43. Массон В.М. Джейтун и Карадепе // СА. - М.: 1957, №1. – С. 167-174.
- 4.44. Массон В.М. Печати протоиндийского типа из Алтын-депе (К проблеме этнической атрибуции культур расписной керамики Ближнего Востока) // ВДИ. - М.: 1977, №4. – С. 185-194.

- 4.45. Массон В.М. Проблема древней Бактрии и новый археологический материал // СА. - М.: 1958. - № 2. – С. 49-65.
- 4.46. Массон В.М. Протогородская цивилизация юга Средней Азии // СА. - М.: 1967, №3. - С. 165-190.
- 4.47. Массон В.М. Становление раннеклассового общества на Древнем Востоке // ВИ, 1967, №5. - С. 82-94.
- 4.48. Массон В.М.. Изучение энеолита и бронзового века Средней Азии // СА. - М.: 1957, №4. – С. 198-211.
- 4.49. Матбобоев Б.Х. К локализации древних городов Ферганы // ОНУ. 1995. - № 9. – С.29-31.
- 4.50. Медведская И.Н. О происхождении бронзовых черешковых наконечников стрел Средней Азии // КСИА, 119, М.: 1969. - С. 62-64.
- 4.51. Пидаев Ш.Р. Открытие нового памятника середины I тысячелетие до н.э. // ОНУз. - № 11, 1973. - С. 77-82.
- 4.52. Пьянков И.В. Зороастр в истории Средней Азии: проблемы места и времени (опыт исторической реконструкции) // ВДИ. - М.: 1996. №3. - С. 3-23.
- 4.52. Пьянков И.В. Сведения Ктесия о владениях Бардии на востоке Ирана // ВДИ. - М.: 1961 №4. - С. 100.
- 4.53. Рахманов У.В, Шайдуллаев Ш.Б. О влиянии культур степной бронзы на керамические комплексы Сапаллинской культуры // ОНУз, 1985, № 11. - С. 58-63.
- 4.54. Ртвеладзе Э.В. К вопросу о фискальной службе в древней Средней Азии // ОНУз. 1999, . - № 9-10. - С. 55.
- 4.55. Ртвеладзе Э.В. К характеристике памятников Сурхандарьинской области ахеменидского времени // СА. - М.: №2, 1975. – С. 218-226.
- 4.56. Ртвеладзе Э.В. Титулы правителей государств и владений Средней Азии в начале I тыс.до н.э // ОНУ. – 2006. -.№ 5-6. – С. 46-57.
- 4.57. Рубин В.А. Народное собрание в древнем Китае в VII-V вв. до н.э // ВДИ. - М.: 1960, №4. - С. 22-40.
- 4.58. Рузанов В.В. Еще раз о хронологии Чустской культуры ферганы // Российская археология, №4. - М.: 1999. – С. 233-239.
- 4.59. Сагдуллаев А.С. Заметки о раннем железном веке Средней Азии // СА. - №2. 1982. - С. 229-234.
- 4.60. Сагдуллаев А.С. Некоторые аспекты проблемы происхождения Среднеазиатских комплексов типа Ёз I // СА, 1989, №2. - С. 62.
- 4.61. Сагдуллаев А.С. Поселение раннежелезного века в бассейне Кашкадарьи // СА. - М.: №3. 1984. - С. 221-230.
- 4.62. Сарияниди В.И. Бактрия в эпоху бронзы // СА. 4. 1974. - С.49-71; Ali Nakemi. Sahdad. - Roma, 1977. –P. 341.
- 4.63. Сарияниди В.И. Культовые здания поселений анауской культуры // СА, 1962, №1. - С.64.
- 4.64. Сарияниди В.И. Некоторые вопросы древней архитектуры энеолитических поселений Геоксюрского оазиса // КСИА, 1962. Вып. 91. - С.29.

- 4.65. Сарияниди В.И. О великом лазуритовом пути на Древнем Востоке // КСИА, вып. 14. 1968. - С. 3-9.
- 4.66. Сарияниди В.И. Об одной группе культовых изделий Бактрии // СА №3, 1979. - С. 262-265.
- 4.67. Сарияниди В.И. Протозороастрийский храм в Маргиане и проблема возникновения зароастризма // ВДИ. - М.: 1989. №1. - С. 152.
- 4.68. Сарияниди В.И. Сельский храм Тоголок I в Маргиане // ВДИ. - М.: 1990, №2. - С. 10-13.
- 4.69. Сарияниди В.И. Сиро-Хеттское происхождение Бактрийско-Маргианской глиптики // ВДИ. - М.: №1, 1999. - С. 55.
- 4.70. Саркисян Г.Х. Самоуправляющийся город Селевкидской Вавилонии // ВДИ. - М.: 1952, №1. - С. 68-83.
- 4.71. Т.В.Степучина. К вопросу о социально-экономических отношениях в Китае в XIV-XII вв. до н.э // ВДИ. - М.: 1950, №2. - С. 56-76.
- 4.72. Толстов С.П. Основные вопросы древней истории Средней Азии // ВДИ. 1938. - № 1. - С. 183.
- 4.73. Толстов С.П., Итина М.А. Проблема суярганской культуры // СА. - М.: №1, 1960. - С.31-35.
- 4.74. Толстов С.П., Итина М.А. Саки низовьев Сыр-дарьи // СА. - М.: 1966, №2. - С. 62.
- 4.75. Тревер К.В. Александр Македонский в Согде // ВИ, 1947, №5. - С. 21-36.
- 4.76. Тюменов А.И. К вопросу о наемном труде в царском хозяйстве времени III династии Ура // ВДИ. - М.: 1950, №1. - С. 48-52.
- 4.77. Хазанов А.М. Материнский род у Сарматов // ВДИ. - М.: 1970, №2. - С. 147-148.
- 4.78. Хлобыстина М.Д. Вопросы изучения структуры Андроновских общин «алакульского типа» // СА. - М.: 1975 №4. - С. 26-34.
- 4.79. Ходжаев Т.К. Динамика ареалов антропологических типов на территории Средней Азии (неолит - нач. XX в.) // СЭ. - М.: 1983 - № 3. - С. 101.
- 4.80. Черников С.С. Роль Андроновской культуры в истории Средней Азии и Казахстана // КСИА, 1957, XXXVI.
- 4.81. Шайдуллаев Ш.Б., Аванесова Н.А. Қадимги Бактрия олтинлари // Фан ва турмуш. 2000, - № 1, - Б. 8.
- 4.82. Шишкина Г.В. О местонахождении Мароканды. // СА №1, 1969. - С. 65.
- 4.83. Щетенко А.Я. О торговых путях эпохи бронзы по материалам Туркменистано-Харапских параллелей // КСИА. Вып.122. - М.: 1970. - С. 17-21.
- 4.84. Щетенко А.Я. Обмен и торговля доисторического Индостана // КСИА №138. - М.: 1974. - С.13-22.
- 4.85. Янковская Н.Б. Хурритская Аррапха // ВДИ. М.: 1957, №1. - С. 17-33.

4.86. Янковская Н.Б. Землевладение большесемейных домовых общин в клинописных источниках // ВДИ. - М.: 1959, №1. - С. 35-51.

5. Хорижий илмий адабиётлар:

5.1 Adams R. Mc. History patterns of Mesopotamian irrigation agriculture // Irrigation's impact on Society. - Tucson, 1974. – P. 345-357.

5.2. Ali Hakemi. Shahdad. - Roma, 1997. – P.439.

5.3. Amiet P. Elam and Baktria // Baktria. An Ancient Oasis Civilizations. - Roma-Venezia, 1989. - P.137-138.

5.4. Amiet P. Glyptique Susienne // Des origines a L'epoque des perses Achemenides (MDAI, XLIII). - Paris, 1972. – P. 147-161.

5.5 Amiet P. L'age des echanges inter-iraniens 3500-1700 avant. - Paris, 1986. - P.133.

5.6. Antonini C.S. Swat and Central Asia // East and west. Vol.19. - Rome, 1969. – P. 101- 119.

5.7. Askarov A., Shirinov T. Le temple du feu de Dzarkutan, le plus ancien centre culturel de la Baktriane septentrionale // Histoire et cultes de L'Asie Centrale preislamique. Actes du Colloque international du CNRS. - Paris, 1991, - P.129-136.

5.8. Avanesova N, Šajdullaev Š, Ėrkulov A. Dzam - ein neuer bronzezeitlicher Fundort in der Sogdiana // AMIT. Band 33. - Berlin, 2001. – P.321-337.

5.9. Avanesova N.A. Spätbronzezeitliche Kulturkontakte in der baktrischen Flusose nach den Befunden der Nikropole Bustan 6 // AMIT 29,1997, - P.147-178.

5.10. V.V.Lal. Некоторые представления о социальной стратификации и политической системе Индской цивилизации // Harappan studies. Vol.1 Editors G.L.Possehl, M.Tosi. 71 pages. 1993. – Delhi-Bombay-Calcutta. - P. 68-79.

5.11. Baghestani Suzanne. Metallene Compartimentsiegel aus Ost-Iran, Zentralasien und Nord-China // Archäologie in Iran und Turan. Band 1. - Leidorf, 1997. - P.250.

5.12. Botta. Memoire sur L'écriture cuneiforme assyrienne. - Paris, 1849.

5.13. De Saulcy. Recherches sur L'écriture cuneiforme assyrienne. - Paris, 1849.

5.14. Botta. Monuments de Ninive. - Paris, 1850, Vol.5.

5.15. Boyce M.A. History of Zoroastrianism. Vol. II. Under the Achaemenians. - Leiden-Koln, 1982, - P.305.

5.16. Charpin D. Le clerge d' Ur au siecle d' Hammurabi. - Geneve-Paris, 1986. - P.140.

5.17. Childe V.G. The urban revolution // Towh planning Review. Vol. 21. 1950, - P. 9-16.

5.18. Chirshman I. Fouilles de Nad-i Ali dans le Seistan Afghan // Revue des arts asiatiques. 1939, Vol. XIII. №1. - P. 20-34.

- 5.19. Chirshman R. Recherches prehistoriques dans la partie Afghane du Seistan // MDFAFA, XVIII. - Paris,1959. – P. 3-164.
- 5.20. Chirshman R. Village Perse-Achemenide. - Paris, 1954. – P. 212.
- 5.21. Cooper J,S. Reconstructing History from Ansient Inscriptions: The Lagash-Umma Border Conflict, Sources from the Ancient Near East. 1983. - P. 217.
- 5.22. Cooper J.S. Gilgamesh and Agga // Journal of Cuneiform Studies. 33. - New Haven, 1981. - P. 198-238.
- 5.23. Cooper J.S., Heimpel W. The Sumerian Sargon Legend // JAOS, 103, 1983 - P.67-82.
- 5.24. Dietrich Huff, Chakir Pidaev, Chapulat Chaydoullaev. Uzbek-German arhaeological researches in the Surkan Darya region // La Baktriane au carrefour des routes et des civilisations de l Asie centrale. - Paris, 2001. - Fig.10.
- 5.25. During Caspers E. Some Motifs as Evidence For Maritime Contact Between Sumer and Indus Valley // Persica, V, 1970. - P. 112-134.
- 5.26. E.R.Servis. Privity social organisation. An evolutionary perspective. - Nev Vork, 1971. – P. 68-73
- 5.27. Erzard D.O. Fischer Weltgeschichte. Bd.2, 1965. - P.173.
- 5.28. Fevioli P., Fiandra E. The administrative Functions of Cley Sealings in Prehistoric Iran // Iranica. - Napoli, 1979. –P.121-134.
- 5.29. Finet. A. Introduction au colloque. Le trone et la rue en Mesopotamie: l'exaltation du roi et les techniques de l'opposition // Le voix d'opposinion en Mesopotamie. - Bruxelles, 1973. - P. 2-27.
- 5.30. Forbes R.J. Metallurgy in Antiquily. - Leiden, 1950, - P.443.
- 5.31. Foucher A. La vieille route de l'inde Baktres a Taxila. – Paris, 1942. P-149.
- 5.32. Frangfort H.P. Fouilles de Shortughai. Recherches sur L'Asie Central protohistoriques. V. I. – P.321; II. – P.239 - Paris: Boccard, 1989.
- 5.33. Frankfort H. Tell Asmar, Khafadje and Khorsabad // OIP, 16, 1933. - P. 3- 52. - Fig. 32.
- 5.34. Frankfort H. The Art and Architecture of the Ancient Orient. - L., 1977. - P. 394.
- 5.35. Görsdorf J.,Huff D. C/14-Datierungen von Materialien aus der Grabung Džarkutan, Uzbekistan // AMIT. Band 33. - Berlin, 2001. - P.75-87.
- 5.36. Garelli. P. Les pouvoirs locaux en Assyrie. Les pouvoirs locaux en Mesopotamie et dans les regions adjacentes. - Bruxelles, 1982. - P.76-91.
- 5.37. Geiger W. Civilization of the Eastern Iranians in Ancient Times. – London, 1985. - V. 45.
- 5.38. Geiger W. Ostiranische Kultur im Altertum. - Erlangen, 1882, - P. 338.
- 5.39. Gelb I.J. The function of language in the cultural process of expansion of Mesopotamian society // City Invincible, and Oriental institute Symposium,1960. – P. 45-61.
- 5.40. Gerold Walser. Persepolis. - Tubingen, 1980. - P.231.
- 5.41. Gershevitch I. The Avestan Hymn to Mithra. – Cambridge, 1959. - P. 298.

- 5.42. Girshman R. *Perse*. - Paris, 1963. - P.263.
- 5.43. Gnoli G. *Zoroaster in History (Biennial Yarshater Lecture Series, 2)* // *Bibliotheca Persica Press*. - New York, 2000. - P. 210- 228.
- 5.44. Goetze A. *Kleinasien*. - München, 1957.
- 5.45. Gupta S.P. *Archaeology of Soviet Central Asia and the Indian Border lands. Vol.II*. B.R. Publishing corporation. - Delhi, 1979. - P.167.
- 5.46. Hakemi A. *Ecriture pictographique decouverte dans les fouilles de Shahdad* // *Permanent Bureau of the International Congresses of Iranian Art and Archaeology*. - Teheran, 1976, - P. 3-46.
- 5.47. Henning W.B. *Zoroaster: Politician or Witch-doctor?* - Leiden, 1951. - P.143.
- 5.48. Hiebert F.T. *Chronology of Margiana and Radiocarbon Dates* // *Information Bulletin of IASCCA*. - Moscow, 1993, Issue 19: -P.136-148.
- 5.49. Hiebert F.T. *Origins of the Bronze Age Oasis Civilization in Central Asia* // *American School of Prehistorical Research Bulletin*. 42. - Cambridge, 1994. - P.89-95.
- 5.50. *Indus civilization in Saurashtra*. - Delhi, 1980. - C.291.
- 5.51. Jacobsen Th. *Primitive Democracy in Ancient Mesopotamia* // *JNES*, II, 1943. - P.159.
- 5.52. Justi F. *Der Bundehesch*. Lpz.,1868, 1-20.
- 5.53. Kaniuth K., Teufer M. *Zur Sequenz des Gräberfeldes von Rannij Tulchar und seiner Bedeutung für die Chronologie des spätbronzezeitlichen Baktrien* // *AMIT*. Band 33. - Berlin, 2001. - P. 89-115.
- 5.54. Klackhohn C. *The moral order in the expanding societies* // *City Inevitable, and Oriental Institute Symposium*, 1960. - P.400.
- 5.55. Kohl Ph.L. *Central Asia (Western Turkestan): Neolithic to the Early Iron Age* // *Chronologies in Old World Archaeology*. Ed. by Ehrich R.W. - Chicago. Vol. I: - P.179-195; Vol. II: - P.154-162.
- 5.56. Kohl Ph.L. *Central Asia. Palaeolithic Beginnings to Early Iron Age*. - Paris, 1984. P.310.
- 5.57. Lamberg-Karlovsky. *Third Millennium Models of Exchange and Models of Production* // *Ancient Civilizations and Trade*. - Albuquerque, 1975. - P. 358.
- 5.58. Lamberg-Karlovskiy C. *The Bronze Age of Bactria* // *Bactria. An Ancient Oasis Civilization*. - Roma-Venezia, 1989. - P. 17-32.
- 5.59. Lambert. M. *Textes Commerciaux de Lagash* // *Revue d'Assyriologie*. 1953. - P. 3-47.
- 5.60. Laroche Em. *Etudes de vocabulaire. VI. Revue hittite et asianique*, 1957.
- 5.61. Larsen M.T. *The City and its King* // *On Old Assyrian Notion of Kingship. Rencontre assyriologique internationale. XIX. La hiérarchie et la royauté*. - P., 1971. - P. 285-300.
- 5.62. Larsen M.T. *The old Assyrian City-State and its Colonies Mesopotamia*. - Copenhagen, 1976. -P.194.
- 5.63. Layard. *Monuments of Nineveh*. - London, 1851.

- 5.64. Lenormant Ch. Introduction a l'histoire de l'Asie Occidentale. 1838. – P. 249.
- 5.65. Lenormant Ch. Manuel d'histoire ancienne de l' Orient jusqu'aux guerres Mediques. 1836. - P. 255.
- 5.67. Lyonnet B. Ceramique et peuplement du chalcolitique a la conquete arabe. (Prospection archeologiques en Bactriane orientale (1974-1978). Soes La direction de Jean-Claude Gardin. V.2). - Paris, 1997. – P. 192.
- 5.67. M.Dhalla. Zoroastrian Civilization. - New York, 1922. – P.107.
- 5.68. Mackay E. Early Indus civilizations. - London, 1948. – P. 129.
- 5.69. Mallovan M. Excavations at Brak and chagar Bazar // Iraq, IX, 1947. - P. 31-40.
- 5.70. Markwart J. Wehrot und Arang. - Leiden, 1938, - P.112.
- 5.71. Masson V. M. La dialectique des traditions et des innovations dans le developpment culturel de la Bactriane. // L archeologie de ia Bactriane ansienne. Actes de colloge Ffanco-Sovietique. - Paris, 1985. – P.47-55.
- 5.72. Matthews R.J. Defining the style of the period: Jemdet Nasr 1926-28 // IRAQ, Volume LIV, 1992. - Fig.12
- 5.73. Mc.Alpin D. Proto-Elamo-Dravidain: The Evidence and its Implications // Transactions of the American Philosophical Society. 1981. V.71. №3. –P. 58-68.
- 5.74. Mellaart J. Çatal Hüyük. A Neolithic Town in Anatolie. - L., 1967. – P. 218.
- 5.75. Nîldeke T. Iranisches Nationalepos, Grundriss der Iranische Philologie, II. 1896-1904.- V. 141.
- 5.76. Nissen H.J. The City Wall of Uruk // Man, Settlement and Urbanism. Ed. by P.J.Ucko, R.Tringham and G.W.Dembleby. - L., 1972. - P.793-798.
- 5.77. Pampelly R. Explorations in Turkestan. - Washington, 1908. - № II. - P.96.
- 5.78. Parrot A. Le Temple D'Ishtar. - Paris, 1956. - Fig.93.
- 5.79. Piggott St. Dating the Hissar Seguence-the Indian Evidence // Antiquity 17, 1943, - P.169-182.
- 5.80. Prasek J.D. Geschichte der Meder und Perser. Bd. I. - Gotha, 1906. - V. 50-54.
- 5.81. Rao S.R. Excavations at Rangpur and Other Explorations in Gujarat // Ancient India. Nos. 18-19 (1963). P. 5-207.
- 5.82. Ray W. Topferei und Tongesehirr im vedischen Indian // AWL. Jg. 1972, 10. – P. 246-252.
- 5.83. W.Ray. Zur vedischen Altertumskunde // AWL. Jg. 1983, 1. – P. 311-327.
- 5.84. Reisch E. Baktrionoi // Paulys Real-Encyclopödie. T. II. 1896.
- 5.85. Renfrew C. The emergence of civilization: The Cuclades and the Aegean in the third millennium B.C. - London, 1972, - P. 213.
- 5.86. Salonen A. Agricultura Mesopotamica: Annales Asademiae Scientiarum Fennicae-Series. B 149. - Helsinki, 1968.

- 5.87. Salvatori S. *Bactria and Margiana Seals // East and West*. Vol.50, 2000, - P. 97-145.
- 5.88. Salvatori S. *Protohistoric Margiana: on a Recent Contribution*. (Review of: «IASCCA. Information Bulletin», 19, Moscow 1993 // *Revista di Archeologia*. - Venice, 1995. Anno XIX: - P.38-54.
- 5.89. Salvatori S. *Sequential Analysis and Architectural Remains in the Central Quarters of Shahr-i Sokhta // Papers from the 4th international Congress on South Asian Archaeology*, - Neapel 1977. - P.141-148.
- 5.90. Sarianidi V. *Margiana and Protozoroastrism*. - Athens, 1998. – P. 241.
- 5.91. Sarianidi V.I. *Sial-Amulets of the Murgab Style // The Bronze Age Civilization of Central Asia. Recent Soviet Discoveries*. - New York, 1981. - P. 221-225.
- 5.92. Sarianidi, V.I. *Seal-Amulets of the Murgab Style // The Bronze Age Civilization of Central Asia. Recent Soviet Discoveries*. Ed. by Kohl P. L. - New York, 1981, - P. 221-225.
- 5.93. Sergej Baratov. *Fergana und das Syr-Darja-Gebiet im späten 2. und frühen 1. Jahrtausend v Chr // Migration und Kulturtransfer. Der Wandel vorder- und zentralasiatischer Kulturen im Umbruch vom 2. zum 1. Vorchristlichen Jahrtausend*. (Berlin, 23. bis 26. November 1999). - Bonn, 2001. - P. 161-179.
- 5.94. Sulimirski T. *Scythian Antiquities in Western Asia // Artibus Asiae*, V. XVII, 1954. - P.297.
- 5.95. Tanabe K., Hori A., Ishida K., Nagasawa M., Itami S. *Animals in the Art of the Ancient Orient // The Ancient Orient Museum*, - Tokyo, 1983. – P. 81-96.
- 5.96. Tosi M. *A Topographical and Stratigraphical Periplus of Sahre Suxteh // Proc.ASARI 1975, 1976*, - P.130-158.
- 5.97. Tosi M. *Excavations at Shahr-i Sokhta // Preliminary Report on the Second Campaign, Sept.-Dec.1968 // EW 19, 1969*, - P.283-386.
- 5.98. Tosi M. *The Archaeological Evidence for Protostate Structures in Eastern Iran and Central Asia at the End of the 3rd Millennium D.C. La plateau Iranien et La Asie centrale des origines a la conquete islamique // CNRS*. Paris, 1977.
- 5.99. Tosi M. *The Origins of Early Bactrian Civilization // Bactria. An Ancient Oasis Civilizations*. - Roma-Venezia, 1989. - P. 69-71.
- 5.100. Vinogradova N. *Die spätbronzezeitliche Siedlung Tasguzor in Sudtadzikistan // AMIT*. Band 31, - Berlin, 1999. - P.33-46.
- 5.101. W.Geiger, *Ostiranische Kultur im Altertum*. - Erlangen, 1882. - P. 147-148.
- 5.102. Waldbaum J.C. *The First Archaeological Appearance of Iron and the Transition to the Iron Age // The Coming of the Age Iron*. Ed. by Th.A.Wertime and J.D. Muhly. - New Haven-London, 1980. - P.69-98.
- 5.103. Wertime T.A. *Pyrotechnology: Man's First industrial Uses of Fire // American Scientist*.1973, Vol. 61. 6. - P. 682.
- 5.104. Widengren G. *The Sacral Kingship of Iran*. «Numen», Supplement, - Leiden, 1959. - P. 242-257.

5.105. Winckelmann Sylvia. Intercultural Relations between Iran, the Murghabo-Bactrian Archaeological Complex (BMAC), Northwest India and Failaka in the Field of Seals // East and West. Vol.50, 2000, - P.43-95.

5.106. Wittfogel K. Oriental despotism // A Comparative Study of Total Power. - New Haven, 1957.

5.107. Woolley L, Litt D. Ur Excavations. Volume VI. - Philadelphia, 1974.

5.108. Woolley L. The Development of Sumerian Art. - N.Y. 1935. - P.96.

5.109. Pigott S. Prehistorik India. - L., 1950. - P.119.

5. Конференция, симпозиум ва семинар маърузалари тезислари:

6.1. Абдуллаев А.Л. Памятники раннежелезного века Южного Таджикистана // Бактрия-Тохаристан на древнем и средневековом востоке. Тезисы докладов конференции посвященной десятилетию ЮТАЭ. - М.: 1983. - С. 3-14.

6.2. Аскарлов А.А. Қадимги Хоразм тарихига доир баъзи бир масалалар // Ўзбекистон этнологияси: янгича қарашлар ва ёндашувлар. ЎзР ФА академиги Карим Шониёзов таваллудининг 80 йиллигига бағишланган халқаро илмий анжуман материаллари. - Тошкент, 2004. – Б. 76-84.

6.3. Аскарлов А.А. Степной компонент в оседлых комплексах Бактрии и вопросы его интерпретации // Взаимодействие кочевых культур и древних цивилизаций. Тезисы докладов советско-французского симпозиума по археологии Центральной Азии и соседних регионов. - Алма-Ата, 1987. - С. 57-58.

6.4. Аскарлов А.А. Южный Узбекистан во II тысячелетии до н.э // Этнические проблемы истории Центральной Азии в древности. Труды международного симпозиума по этническим проблемам истории Центральной Азии в древности (II тыс. до н.э.). Душанбе, 17-22 октября 1977 г. - М.: 1981. - С. 167-179.

6.5. Грантовский Э.А. Бактрия и Ассирия (в связи с проблемой древнебактрийского «царства») // Бактрия-Тохаристан на древнем и средневековом востоке. Тезисы докладов конференции посвященной десятилетию Южно-Таджикистанской археологической экспедиции. - М.: 1983. - С. 27-30.

6.6. Гуляев В.И. Типология древних государств: Месопотамия и Мезоамерика // Древние цивилизации Востока. Материалы II Советско-Американского симпозиума. - Ташкент, 1986. - С. 81-85.

6.7. Заднепровский Ю.А. Раннежелезный век Ферганы и проблемы возникновения Даваньского государства // Раннежелезный век Средней Азии и Индии. Тезисы докладов Советско-Индийского симпозиума. - Ашгабад, 1984. С.57-61.

6.8. Итина М.А. Взаимодействие земледельческих цивилизаций Средней Азии и их «варварской» периферией в эпоху бронзы // Древние

цивилизации Востока (Материалы II советско-американского симпозиума). - Ташкент, 1986. - С. 135.

6.9. Матбобоев Б.Х. Ўзбек давлатчилигининг илк босқичларида Фарғона // Ўзбек давлатчилиги тарихида Қадимги Фарғона. Академик Яхё Фуломов номидаги «Ўзбек халқи ва давлатчилиги тарихи» Республика илмий семинарининг маърузалари матнлари (15-16 май, 2001 йил, Наманган). - Самарқанд, 2001. Б. 23-40.

6.10. Пьянков И.Н. Древнейшие государственные образования Средней Азии // Древние цивилизации Евразии. История и культура. (Материалы Международной научной конференции, посвященной 75-летию действительного члена Академии наук Таджикистана, Академика РАЕН, доктора исторических наук, профессора Б.А.Литвинского (Москва, 14-16 октября 1998 г.). - М.: 2001. - С. 334-348.

6.11. Ртвеладзе Э.В. К вопросу о субстратном языке юга Средней Азии (III-II тыс. до н.э.) // Тарих, Мустақиллик, Миллий ғоя (Республика илмий назарий анжумани материаллари). - Тошкент, Академия, 2001. - С. 124.

6.12. Ртвеладзе Э.В. Формирование городов Бактрии-Тохаристана // Городская среда и культура Бактрии - Тохаристана и Согда (IV в. до н.э. - VII в. н.э.). Тезисы докладов Советско - Французского коллоквиума. - Ташкент, 1986. С. 68-71.

6.13. Сагдуллаев А.С.. «Авесто»да акс этган диний маросимлар тарихини ўрганишда археологик маълумотлар // «Авесто» ва унинг инсоният таракқиётидаги ўрни. Ташкент-Урганч, 2001. -Б. 21-23.

6.14. Хакимов З.А. Оазисное расселение в Бактрии эпохи раннего железа // Творческое наследие народов Средней Азии в памятниках искусства, архитектуры и археологии. Тезисы докладов. (26-29 мая 1985 г. Далварзин-тепе). - Ташкент, 1985. - С. 134.

6.15. Ходжайов Т.К. Антропологический состав населения эпохи бронзы Сапаллитепа // Тезисы докладов на сессии, посвященной итогам полевых этнографических и антропологических исследований в 1974-1975 гг. - Душанбе, 1976. - С.78.

6.16. Шайдуллаев Ш.Б. Давлат ва дин // «Сўфд Марказий Осиёнинг маданият алоқалари тизимида». Р.Х.Сулаймонов таваллудининг 60-йиллигига бағишланган конференция. - Самарқанд, 1999. Б. 42-43.

6.17. Шайдуллаев Ш.Б. Илк давлатлар типологияси // “Жаҳон маданият тарихи тизимида Қадимги Хоразм цивилизациясининг ўрни” халқаро симпозиуми ва «Қадимги Тошхирмон воҳаси археологияси» дала семинари. Симпозиум материаллари ва маърузалар матни. - Нукус, - Бўстон, 2000. - Б. 4-5.

6.18. Шайдуллаев Ш.Б. К вопросу о локализации Паретака, Бубакена и Габаза // Формирование и развитие трасс ВШП в Центральной Азии в древности и средневековье. Тез. докл. международного семинара ЮНЕСКО. - Ташкент, Фан, 1990. - С.17-19.

6.19. Шайдуллаев Ш.Б. Шимолий Бактрия илк темир даври археологиясининг айрим муаммоли масалалари хусусида // Ўзбекистон-

кадимда ва ўрта асрларда. (Республика ёш тарихчи олимлари анжуманининг маърузалари матн. 16-17 март). - Самарқанд, 1992. - С. 34-36.

6.20. Ширинов Т.Ш. Древнейшие торговые пути Средней Азии (III-II тыс. до н.э.) // Формирование и развитие трасс великого шелкового пути в Центральной Азии в древности и средневековье. Тезисы докладов международного семинара ЮНЕСКО. - Ташкент. 1990. – С.34-39.

7. Диссертация ва диссертация авторефератлари:

7.1. Абдуллаев У.И. Историография древней системы управления и ранней государственности Средней Азии (XX-начала XXI в.). Автореф. дисс. ... канд. ист. наук. – Ташкент, ИИ АН РУз., 2008. – 21 с.

7.2. Алексин В.А. Социальный строй раннеземледельческих обществ по погребальным памятникам культур Средней Азии и Ближнего Востока. Автореф. дисс. ... канд. ист. наук. - М.: ИА АН СССР. 1977. – С.21;

7.3. Дандамаев М.А. Бехистунская надпись как источник по истории начала царствования Дария I. Автореф. дисс. ... канд. ист. наук. - Л., ЛГУ. 1958. – С. 21.

7.4. Заднепровский Ю.А. Чустская культура Ферганы и памятники железного века Средней Азии. Автореф. дисс. ... докт. ист. наук. - М.: Л., ИА. АН СССР. 1978. - С. 32.

7.5. Ионесов В.И. Становление и развитие раннеклассовых отношений в оседлоземледельческом обществе Северной Бактрии. Автореф. дис. ... канд. ист. наук. – Самарқанд. ИА АН Уз.ССР. 1990. – 21 с.

7.6. Исамиддинов М.Х. Генезис городской культуры Самарқандского Согда (Проблемы взаимодействия культурных традиций в периоды раннежелезного века и античности). Автореф. дисс. ... докт. ист. наук. - Самарқанд, ИА АН РУз. 2000, - С.42;

7.7. Лушпенко О.Н. Раннежелезный век Южного Согда. (По материалам памятников Китабского и Яккабагского районов). Автореф. дис. ... канд. ист. наук. - Самарқанд, ИА АН РУз. 1998. – С.21.

7.8.Рахманов У. Керамическое производство эпохи бронзы Южного Узбекистана. Автореф. дисс. ... канд. ист. наук. - Самарқанд, ИА АН РУз.ССР 1987. – С.19.

7.9. Ртвеладзе Э.В. Древняя Бактрия - Средневековый Тохаристан. Динамика историко-культурного развития (по материалам амударьинского правобережья). Автореф. дисс. ... докт. ист. наук. - М.: МГУ. 1988. - С. 42.

7.10. Сабилов К Обоонительные сооружения древних поселений и городов Средней Азии. Автореф. дисс. ... канд. ист. наук. - М.: ЛОИА СССР. 1978. – С. 21.

7.11. Сагдуллаев А.С. Культура Северной Бактрии в эпоху поздней бронзы и раннего железа (по материалам памятников района Шурчи-Байсуна). Автореф. дисс ... канд. ист. наук. - Л., ЛОИА. 1978. - С. 21.

7.12. Сагдуллаев А.С. Оседлые области на юге Средней Азии в эпоху раннего железа (генезис культуры и социально экономическая динамика). Автореф. дис. ... док. ист. наук. - М.: МГУ.1989. - С. 40.

7.13. Шайдуллаев Ш.Б. Памятники раннего железного века Северной Бактрии. Автореф. дисс. ... канд. ист. наук. - Самарканд, ИА АН РУз. ССР. 1990. - С. 21.

7.14. Широков Т.Ш. Ранняя городская культура эпохи бронзы юга Средней Азии. Автореф. дисс. ... докт. ист. наук. - М.: ИА АН России. 1993. – С.42.

7.15. Эшов Б.Ж. История формирования и развития раннегородской культуры Средней Азии. Автореф. дисс. ... докт. ист. наук. - Ташкент, ИИ АН РУз. 2008. - С. 42.

ҚИСҚАРТИРИЛГАН ШАРТЛИ БЕЛГИЛАР

Автореф. дисс. ... канд. ист. наук. - Автореферат диссертации на соискание ученой степени кандидата исторических наук

Автореф. дисс. ... докт. ист. наук.. - Автореферат диссертации на соискание ученой степени доктора исторических наук

АН РУз - Академия наук Республики Узбекистан

АО - Археологические открытия

АРТ - Археологические работы в Таджикистане

БД - Бактрийские древности

БМАК - Бактрийско-Маргианский археологический комплекс

ВДИ - Вестник древней истории

ВИ - Вопросы истории

ВШП - Великий Шелковый Путь

ИГАИМК – Известия Государственной академии истории материальной культуры

ИМКУ - История материальная культура Узбекистана

ИТН - История таджикского народа

ИТССР - История Туркменской ССР

ИТОРГО – Известия Туркестанского отделения Русского географического общества

КСИА - Краткие сообщения о докладах и полевых исследованиях Института археологии АН России

КСИИМК - Краткие сообщения о докладах и полевых исследованиях Института истории материальной культуры АН СССР

Л., - Ленинград

МАИКЦА - Международная ассоциация по изучению культур Центральной Азии

МГУ - Московский Государственный Университет

МИА - Материалы и исследования по археологии СССР

МКТ - Материальная культура Таджикистана

М., - Москва

МСПИАЭИ - Материалы сессии, посвященной итогам археолого-этнографических исследований в СССР, Баку

МХЭ - Материалы Хорезмийской археолого-этнографической экспедиции

НАА - Народы Азии и Африки

ОНУз - Общественные науки в Узбекистане

СА - Советская археология, (Российская археология)

СЭ - Советская этнография

РА - Российская археология

ИМКУ – История материальной культуры Узбекистана

ИИМК - Институт истории материальной культуры

Т., - Ташкент

ТД - Тезисы докладов

ТИИАЭ АН ТССР - Труды Института истории, археологии и этнографии АН Таджикской ССР

ТОВЭ - Труды Отдела Востока Эрмитажа

ТХАЭЭ - Труды Хорезмской археолого-этнографической экспедиции

ТЮТАКЭ - Труды Южно-Туркменистанской археологической экспедиции

ЮТАЭ - Южно-Таджикистанской археологической экспедиции

УСА - Успехи среднеазиатской археологии

ХАЭЭ - Хорезмская археолого-этнографическая экспедиция

ЎзР ФА - Ўзбекистон Республикаси Фанлар Академияси

AI – Acta Iranica, Liege

AMIT - Archäologische mitteilungen aus Iran und Turan

AWL - Jg. 1983 W.Ray. Zur vedischen Altertumskunde //

JA – Journal asiatique

EW - East and West

OA – Oriental Art

SI – Studia Iranica. Leiden

SPA – A Survey of Persian Art. London

ЎЗБЕКИСТОН РЕСПУБЛИКАСИ ФАНЛАР АКАДЕМИЯСИ
САМАРҚАНД БЎЛИМИ
АКАДЕМИК ЯХЁ ФУЛОМОВ НОМИДАГИ АРХЕОЛОГИЯ ИНСТИТУТИ

Қўлёзма ҳуқуқида

ШАЙДУЛЛАЕВ ШАПУЛАТ БАЗАРОВИЧ

ЎЗБЕКИСТОН ҲУДУДИДА ДАВЛАТЧИЛИКНИНГ ПАЙДО БЎЛИШИ ВА
РИВОЖЛАНИШ БОСҚИЧЛАРИ (БАҚТРИЯ МИСОЛИДА)
(АЛЬБОМ)

Мутахассислик - 07.00.06 - археология

Илмий маслаҳатчи:
тарих фанлари доктори,
профессор, Ўз.Р.ФА академиги
А.А. АСҚАРОВ

РАСМЛАР РЎЙХАТИ

- 1-расм. Бақтриянинг табиий географик харитаси.
- 2-расм. Ўрта Осиёнинг жануби ва Шимолий Афғонистоннинг бронза даври шаҳар-давлатлари.
- 3-расм. Ўрта Осиёнинг жануби ва Шимолий Афғонистоннинг Яз I даврига оид «ном» типигаги ҳудудий давлатлар.
- 4-расм. Ўрта Осиёнинг жануби ва Шимолий Афғонистоннинг Аҳамонийлар даври ёдгорликлари.
- 5-расм. Ур шаҳар-давлатининг топографик плани.
- 6-расм. Жанубий Туркменистон. Мурғоб воҳаси шаҳар-давлатлари.
- 7-расм. Жарқўтон ёдгорлигининг топографик плани.
- 8-расм. Жарқўтондан топилган Қадимги Шарқ бронза даври ёдгорликларига хос бўлган, маданиятлар аро тарқалган, хлорид тошдан ясалган ашёлар.
- 9-расм. Жарқўтондан топилган Қадимги Шарқ бронза даври ёдгорликларига хос бўлган, маданиятлар аро тарқалган, гипсдан ясалган ашёлар.
- 10-расм. Жарқўтон. Арк. Марказий қисм. План.
- 11-расм. Жарқўтон. Арк. Марказий қисм. Топилмалар.
- 12-расм. Жарқўтон. Арк. Шарқий қисм. План.
- 13-расм. Жарқўтон. Арк. Шарқий қисм. Топилмалар.
- 14-расм. Жарқўтон. Арк. Шимолий қисм. Хумдон ва ўчоқ. Умумий кўриниш.
- 15-расм. Жарқўтон. Арк. Жанубий қисм. План.
- 16-расм. Жарқўтон. Арк. Жанубий қисм. Катта хумдон.
- 17-расм. Жарқўтон. Арк. Жанубий қисм. Кичик хумдон.
- 18-расм. Жарқўтон. Арк. Жанубий қисм. Икки камерали ўчоқ.
- 19-расм. Жарқўтон. Арк. Жанубий қисм. Топилмалар.
- 20-расм. Жарқўтон. Арк. Жанубий қисм. Лойдан ясалган, ўлган эркак кишининг бюст ҳайкали.
- 21-расм. Жарқўтон. Арк. Жанубий қисм. Лойдан ясалган иккиқат аёлнинг ҳайкали ва эмбрионларнинг кўриниши.
- 22-расм. Жарқўтон. Шаҳристон. № 6 тепалик. План.

- 23-расм. Жарқўтон. Шаҳристон. № 5 тепалик. План. I қурилиш даври.
- 24-расм. Жарқўтон. Шаҳристон. № 5 тепалик. План. II қурилиш даври.
- 25-расм. Жарқўтон. Шаҳристон. № 5 тепалик. План. III қурилиш даври.
- 26-расм. Жарқўтон. Шаҳристон. № 5 тепалик. План. IV қурилиш даври.
- 27-расм. Жарқўтон. Шаҳристон. № 5 тепалик. Умумий план.
- 28-расм. Жарқўтон. Шаҳристон. № 5 тепалик. Меъморий қирқим.
- 29-расм. Жарқўтон. Шаҳристон. № 5 тепалик. Платформа. Умумий кўриниш, қирқим.
- 30-расм. Жарқўтон. Шаҳристон. № 5 тепалик. Платформа. Топилмалар.
- 31-расм. Жарқўтон. Шаҳристон. № 4 тепалик. План.
- 32-расм. Жарқўтон. Терракот ҳайкалчалар.
- 33-расм. Жарқўтон. Пиктографик белги чизилган сополлар.
- 34-расм. Жарқўтон. Пиктографик белги чизилган сополлар.
- 35-расм. Жарқўтон. Пиктографик белгилар.
- 36-расм. Сополли маданияти муҳрлари. Сополлитепа.
- 37-расм. Сополли маданияти муҳрлари. Сополлитепа, Жарқўтон.
- 38-расм. Сополли маданияти муҳрлари. Жарқўтон.
- 39-расм. Жарқўтон. Хараппа маданиятига хос бўлган ашёлар.
- 40-расм. Жарқўтондан топилган фил суягидан ясалган ашё (1-2), схоластик белги (3) ва Хараппа муҳрларида ифодаланган схоластик белги ва ёзув.
- 41-расм. Жарқўтон. Фил тасвирили терракот ҳайкалча (1), Хараппа маданияти муҳрида тасвирланган фил (2).
- 42-расм. Сополли ва Хараппа маданиятларига хос бўлган ашёлар.
- 43-расм. Жарқўтон. Андронova маданиятига хос бўлган ашёлар.
- 44-расм. Жарқўтон. Андронova маданиятига хос бўлган сополлар.
- 45-расм. Жарқўтон. Тақинчоқлар.
- 46-расм. Жом. Галашерик. Топографик план.
- 47-расм. Жом. Галашерик. Мурғоб воҳасига (1) ва Сополли маданиятига хос сопол буюмлар (2), болта (4) ва пайкон (3).

48-расм. Жом. Галашерик. Буғи тасвирли соч туғнагич (1), Сополли маданияти услубида ишланган ойналар (2) ва ойнага Андророва маданиятига хос безакнинг чизилиши (3).

49-расм. Жом. Галашерик. Андророва маданиятига хос сирғалар (1), деҳқончилик ва чорвадор маданиятларига хос билагузуклар (2, 3), мунчоқлар (4).

50-расм. Кучук Ia даври сополлари мажмуаси.

51-расм. Кучук Ib даври сополлари мажмуаси.

52-расм. Кучук II даври сополлари мажмуаси.

53-расм. Кучук III даври сополлари мажмуаси.

54-расм. Кучук IV даври сополлари мажмуаси.

55-расм. Илк антик даврига ўтиш даври сополлари мажмуаси.

56-расм. Ғоз. Кели. Пиктографик белгилар битилган ёзув.



1-расм.

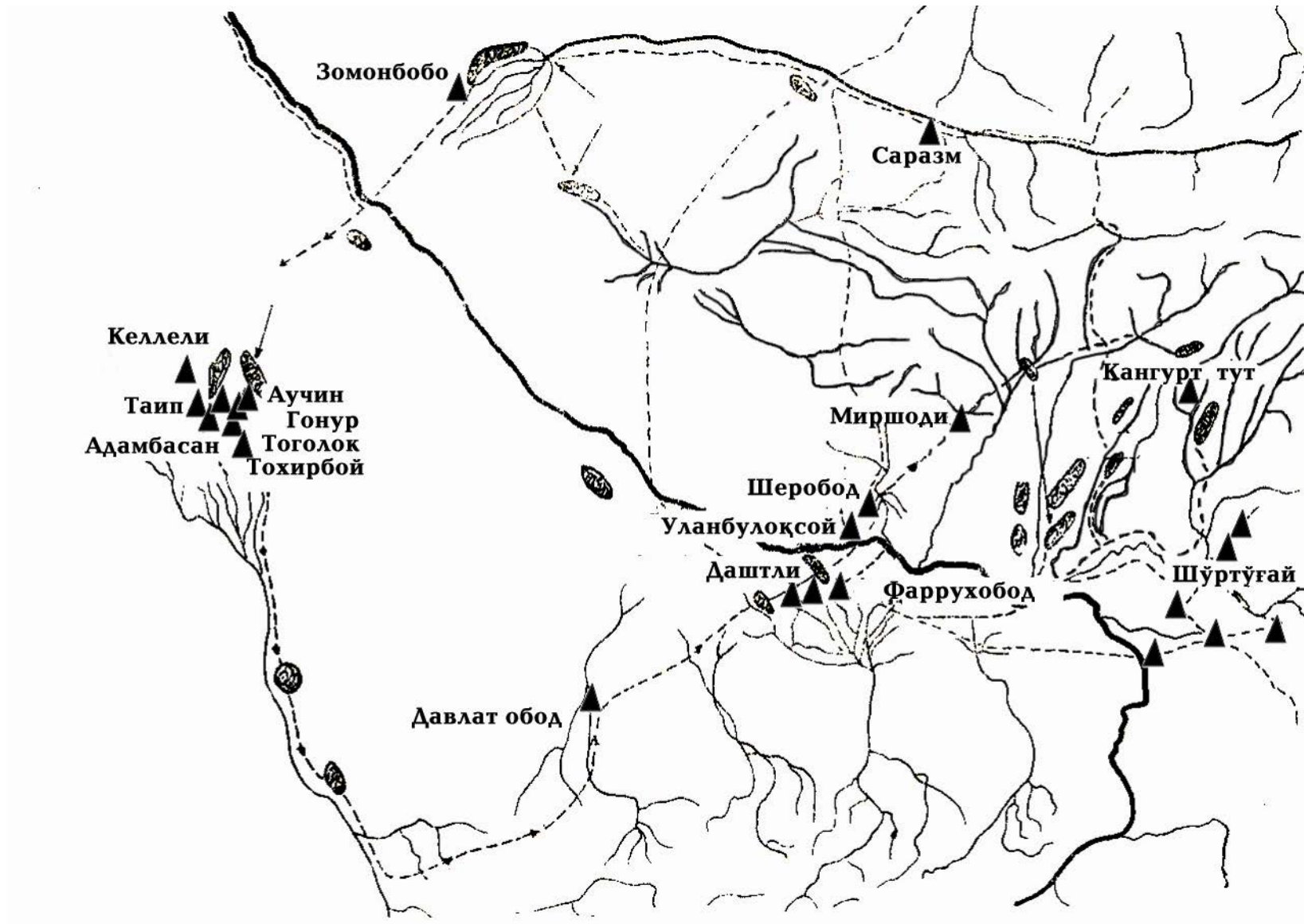

2-расм.

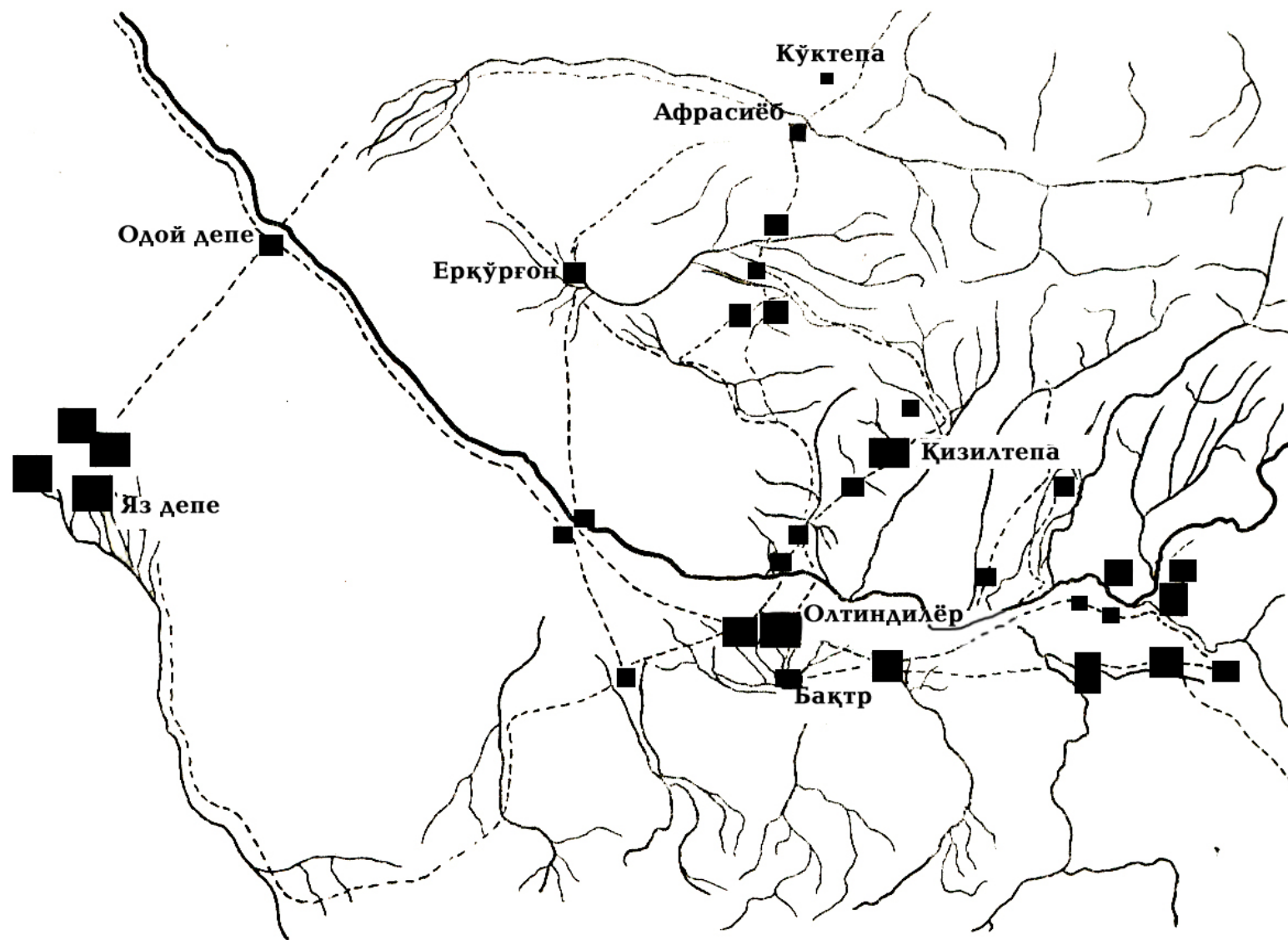

3-расм.

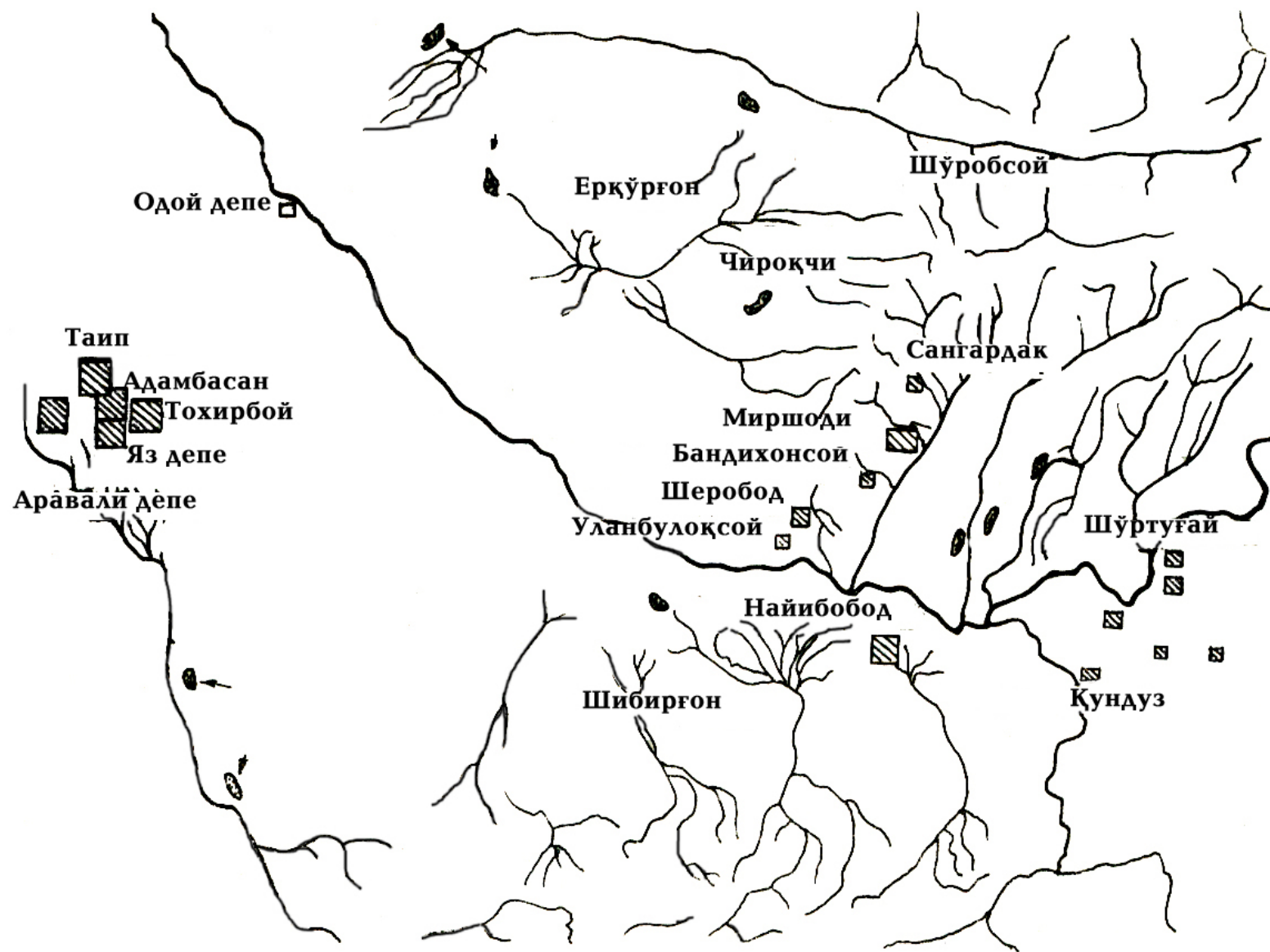

4-расм.

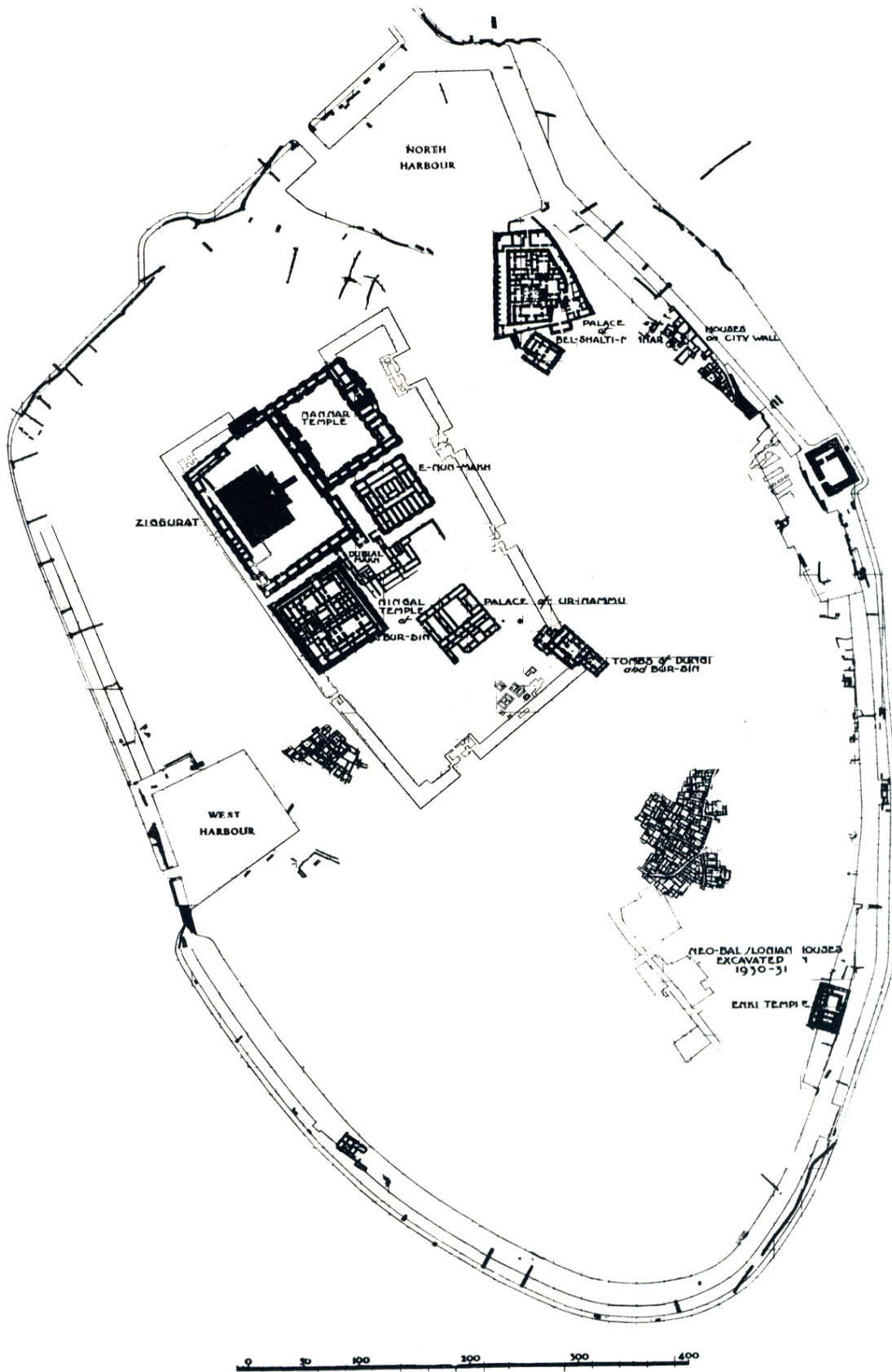

5-рaсм.



6-расм.



7-рaсm.



1



2



3



4



5



6

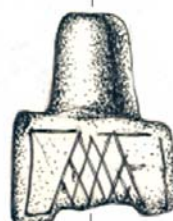
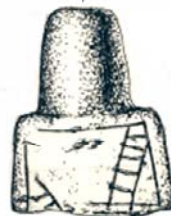

7

8-расм.

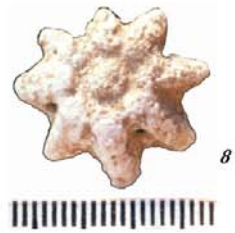
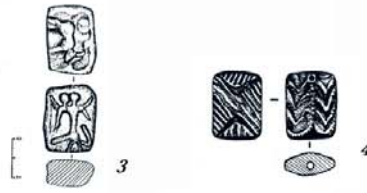
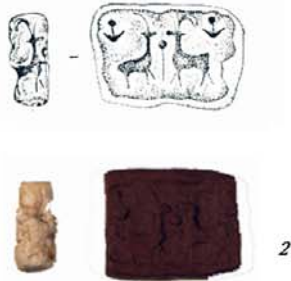

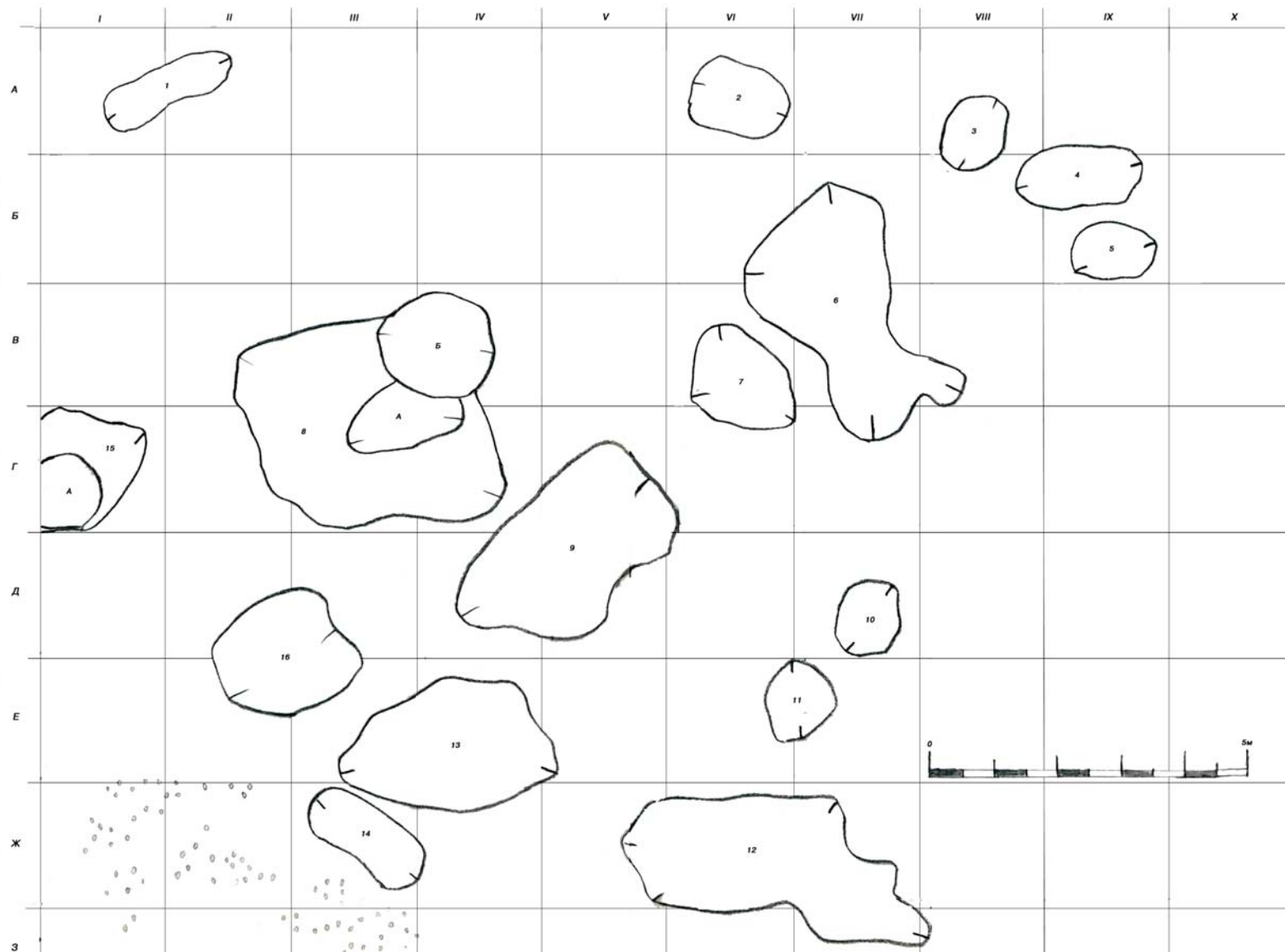

10-расм.

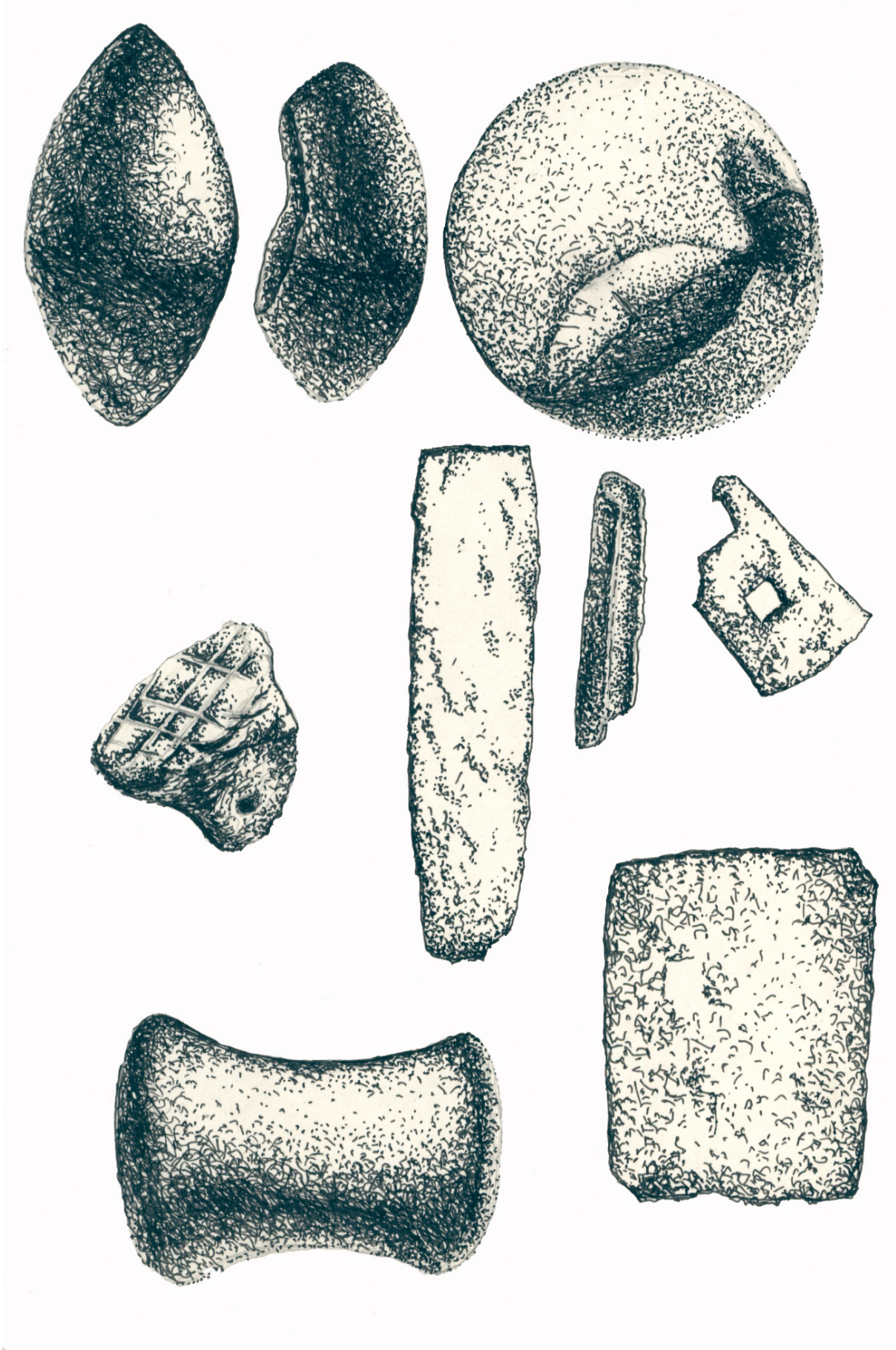

11-расм.

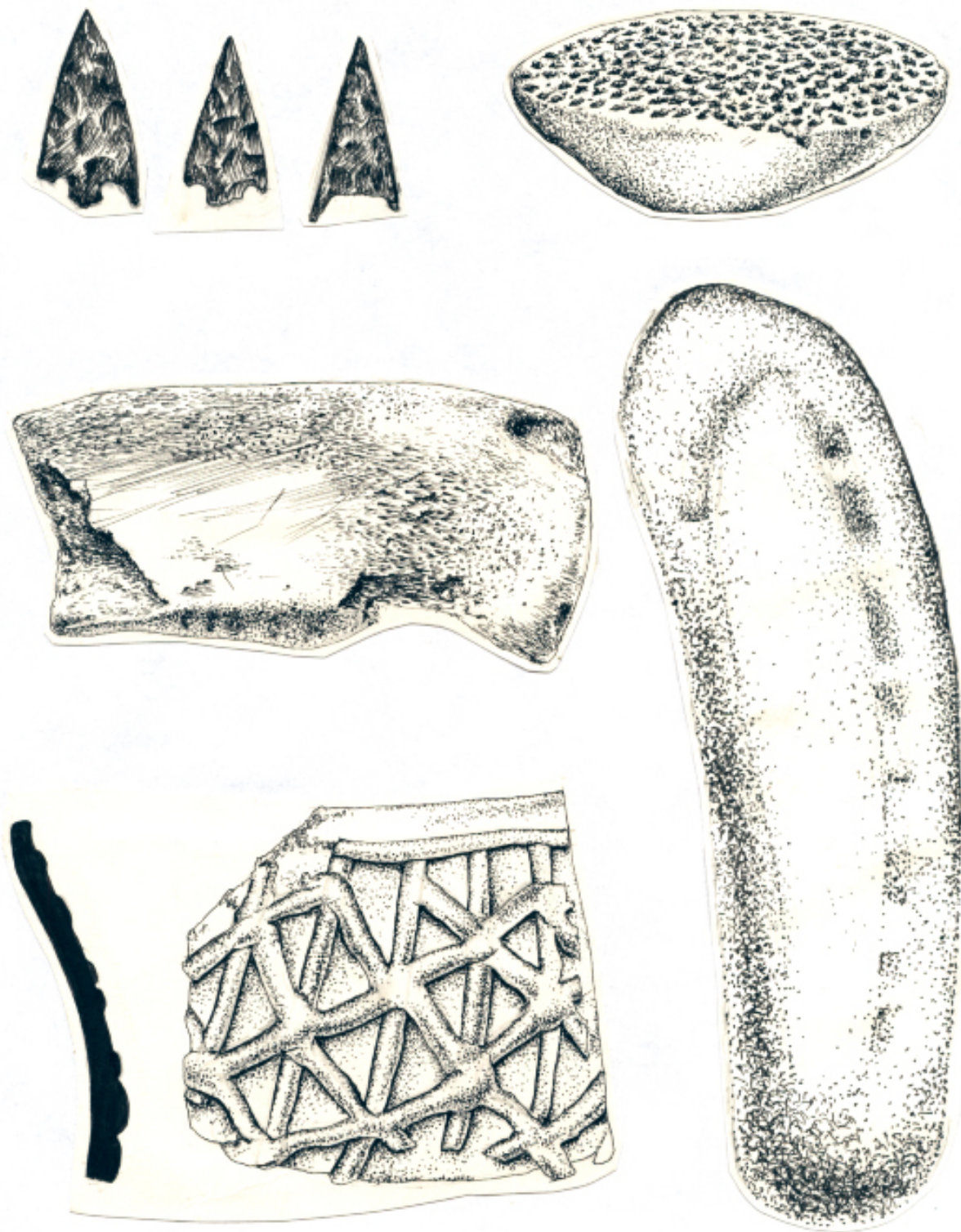

11(a)-расм.



1a



1b

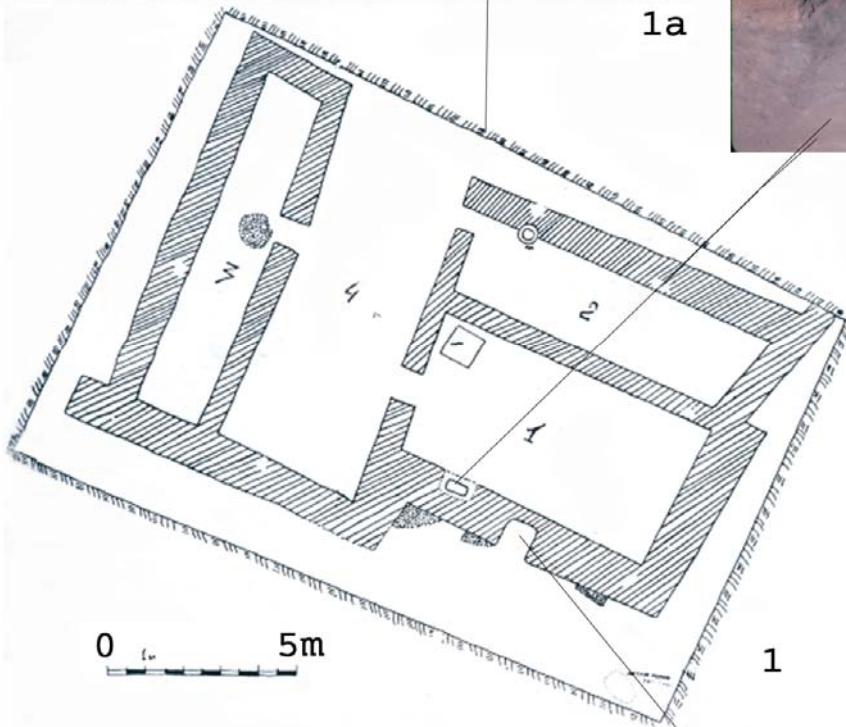

0 5m

1



1c

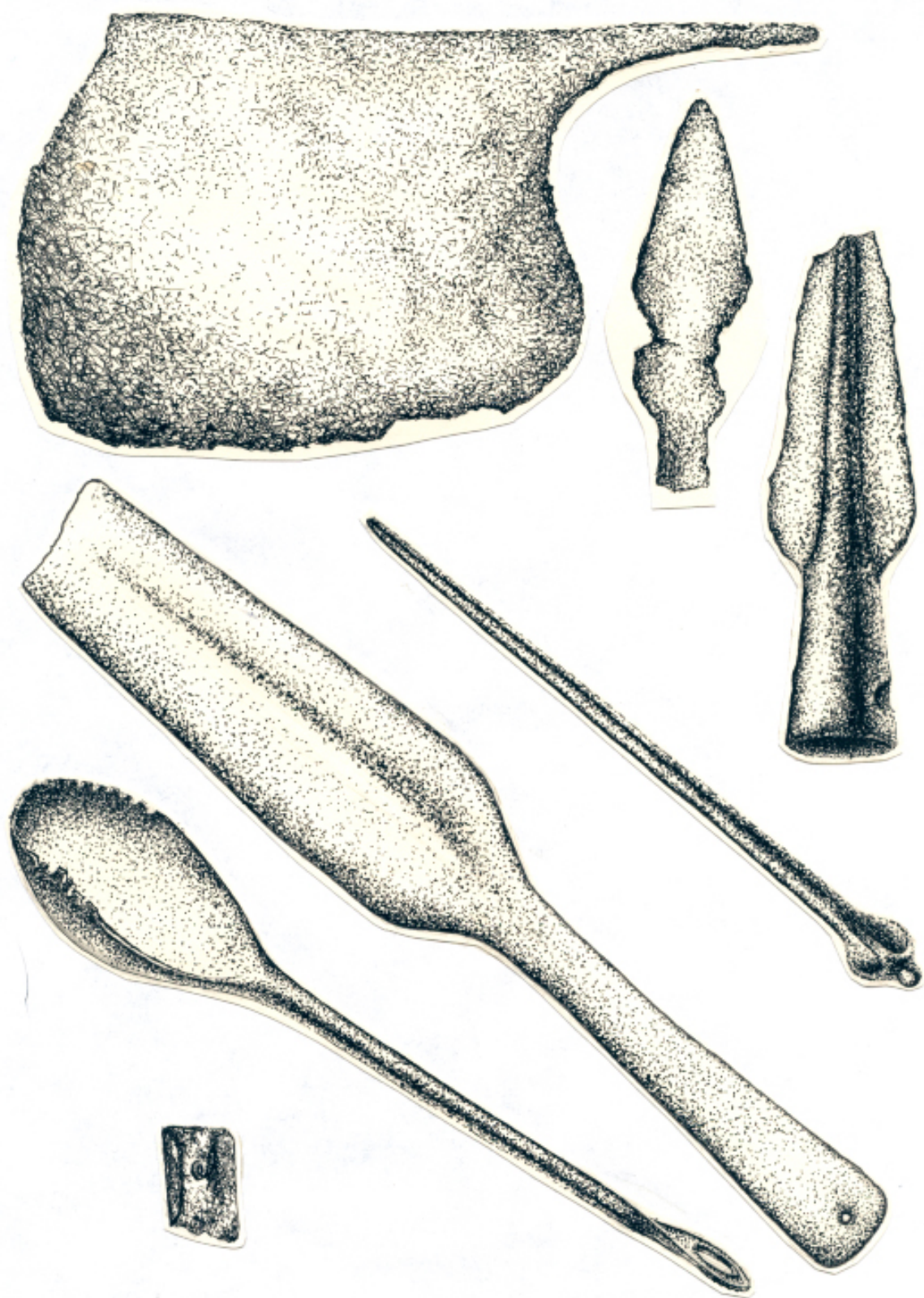

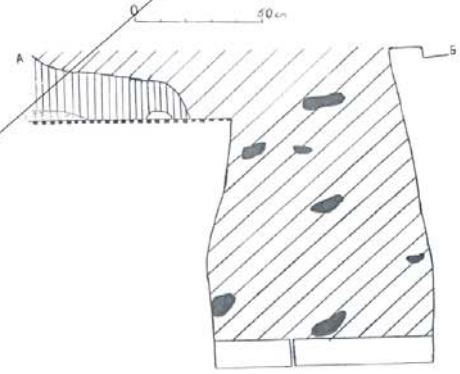
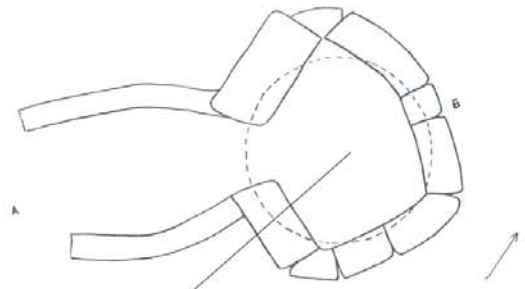
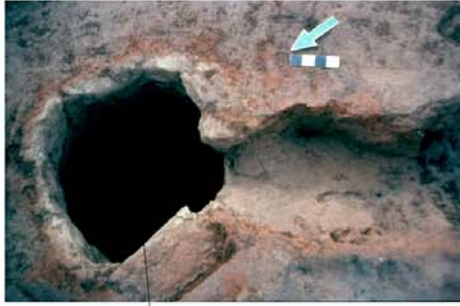

- 1. 2. 3. 4. 5. 6. 7.

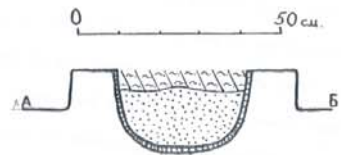
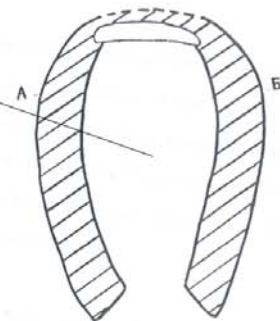
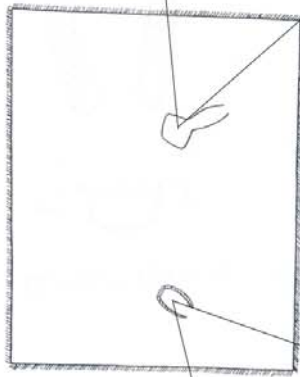

- 1. 2. 3. 4. 5.



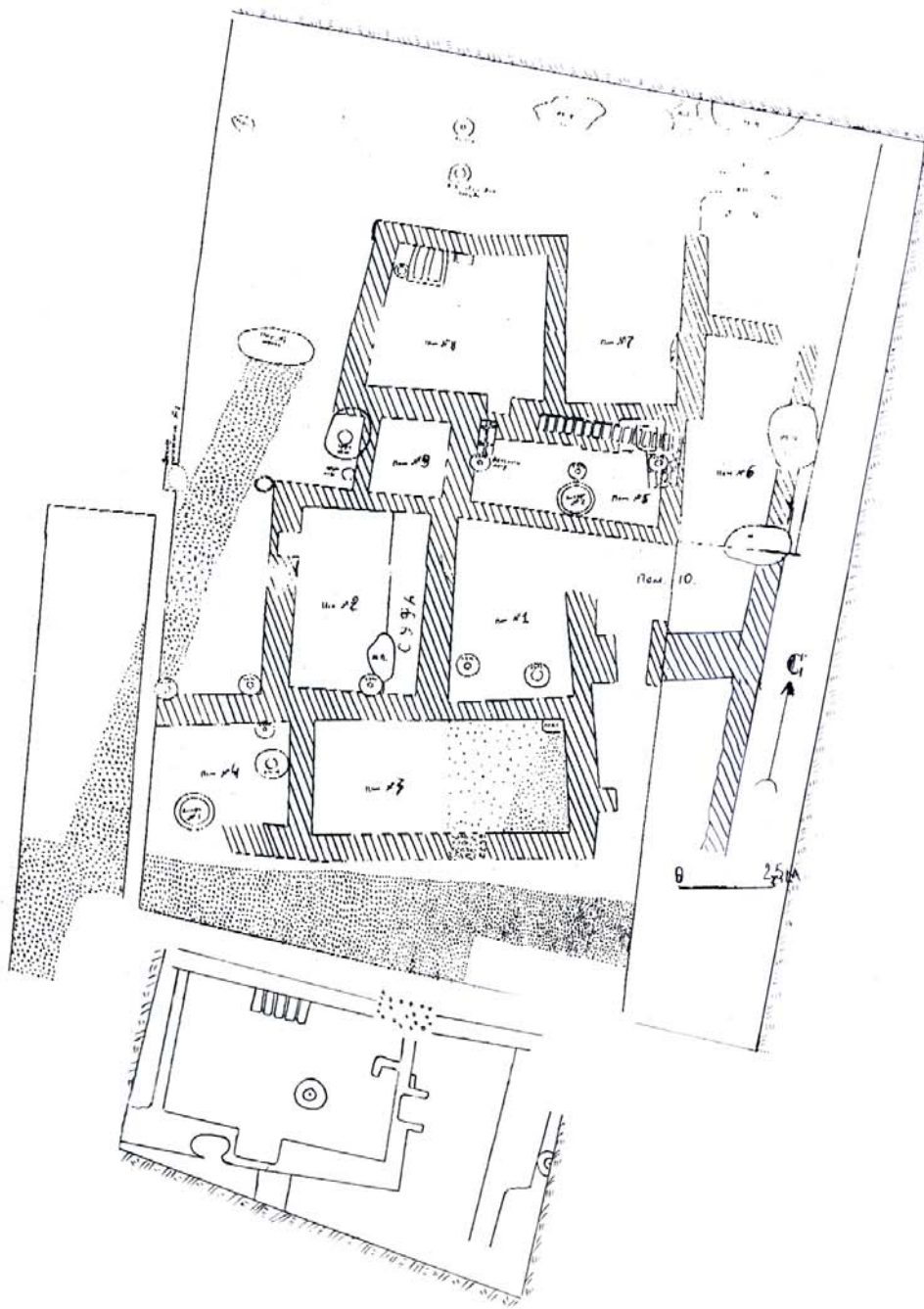

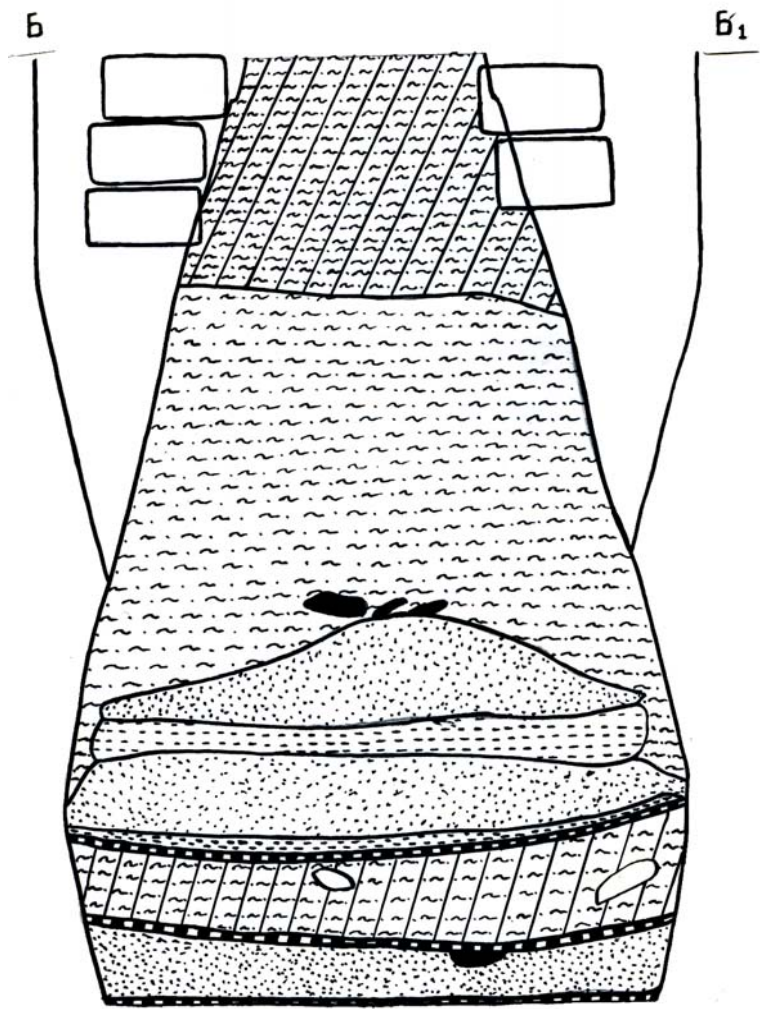
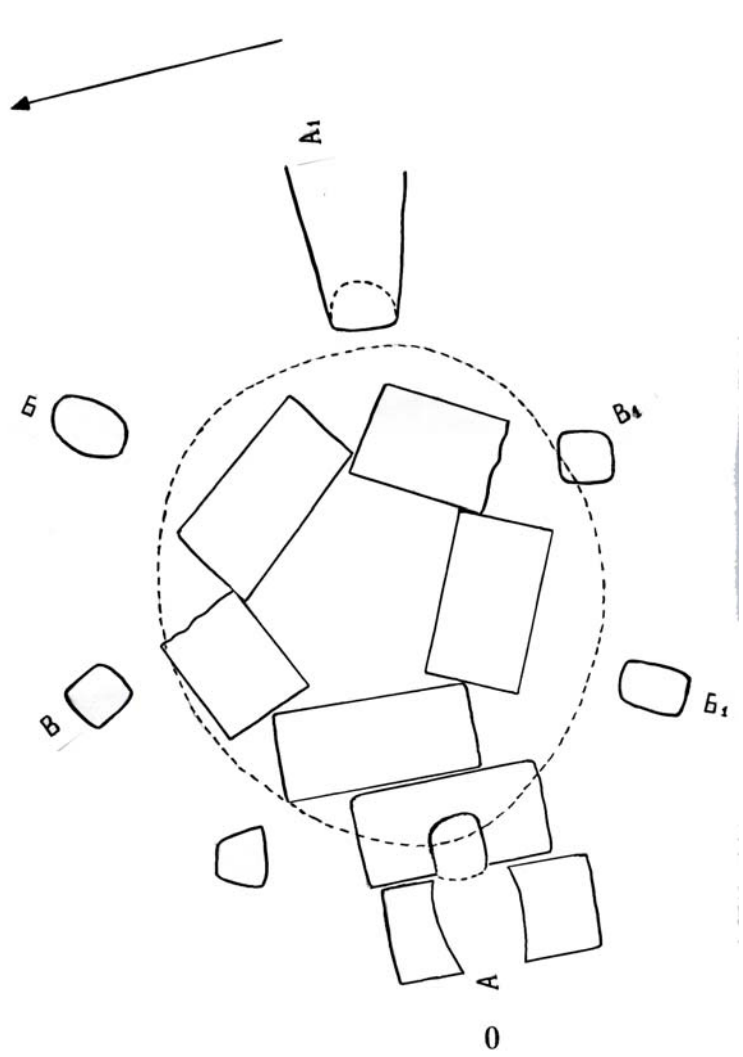

16-рассм.

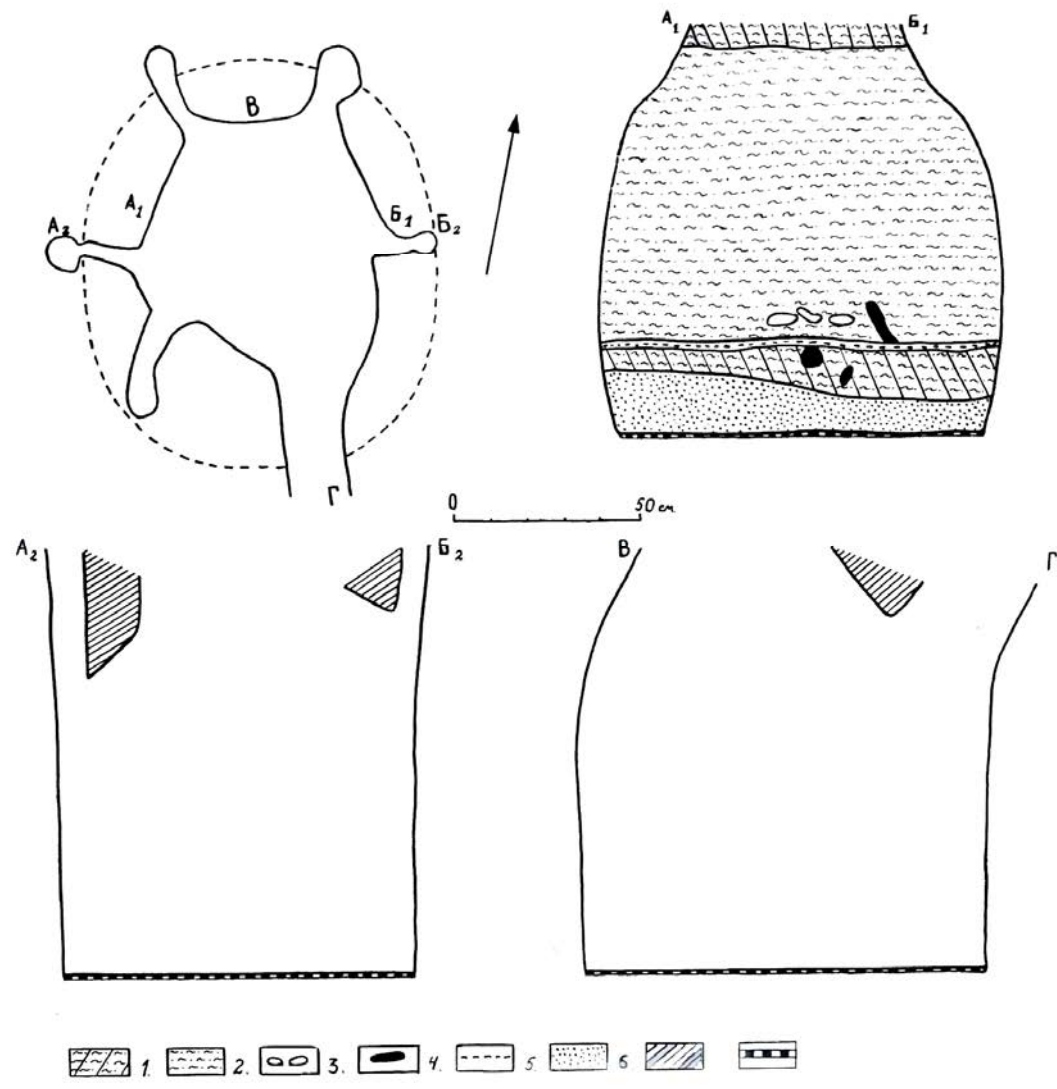

17-расм.

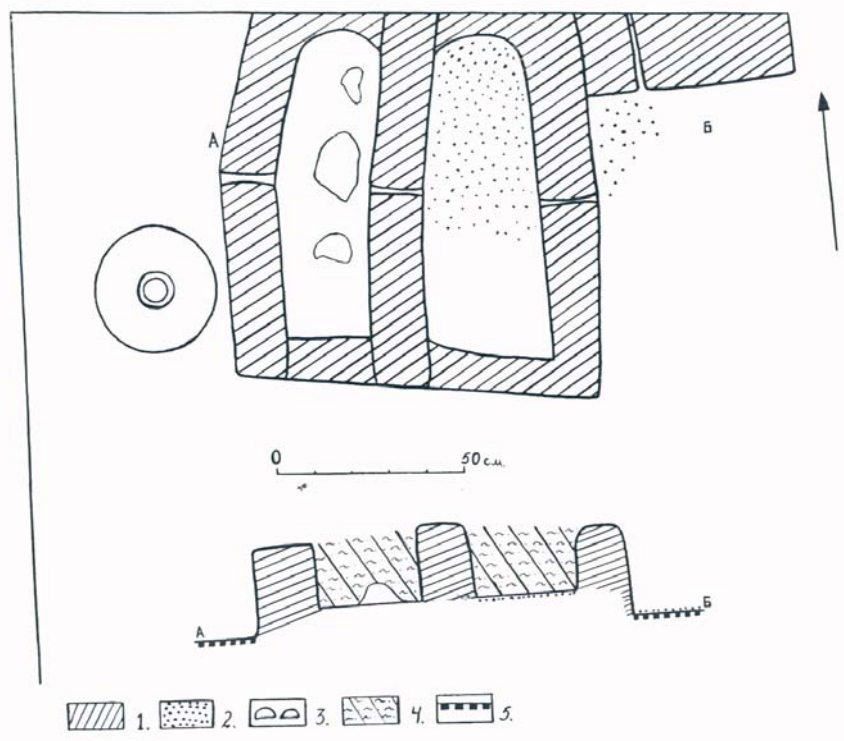

18-расм.

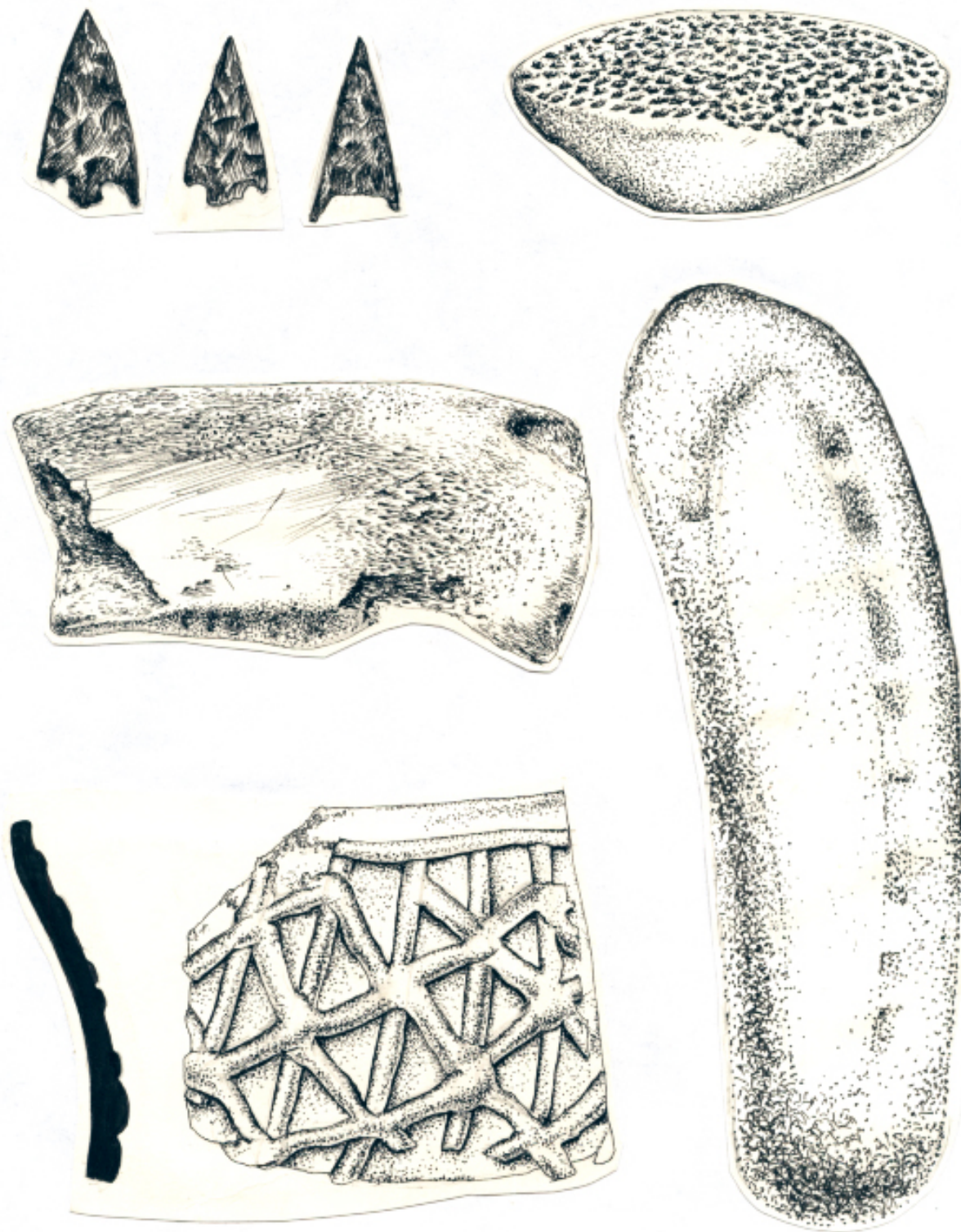





1a

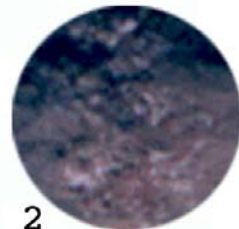

2



1b



3

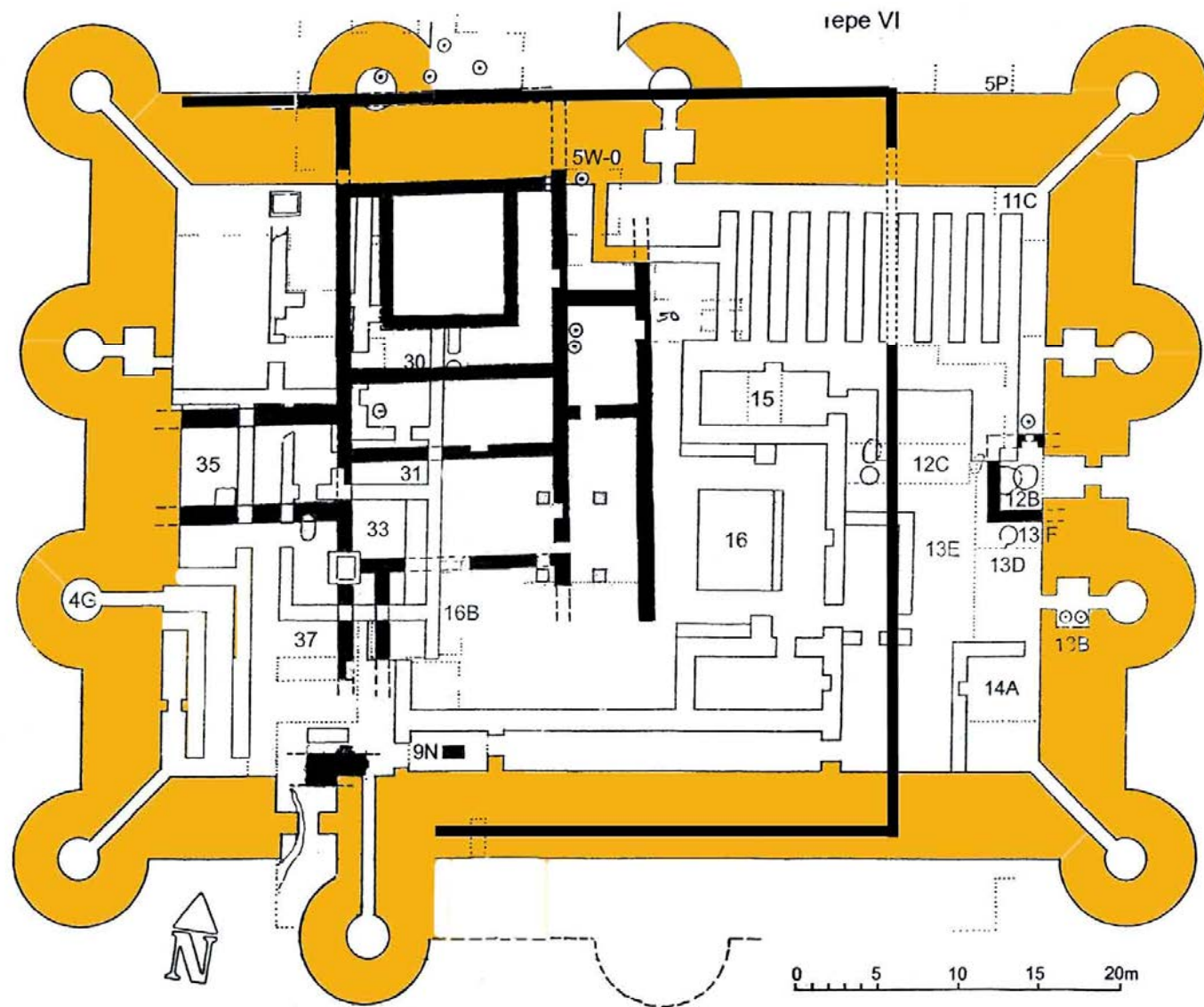

22-расм.

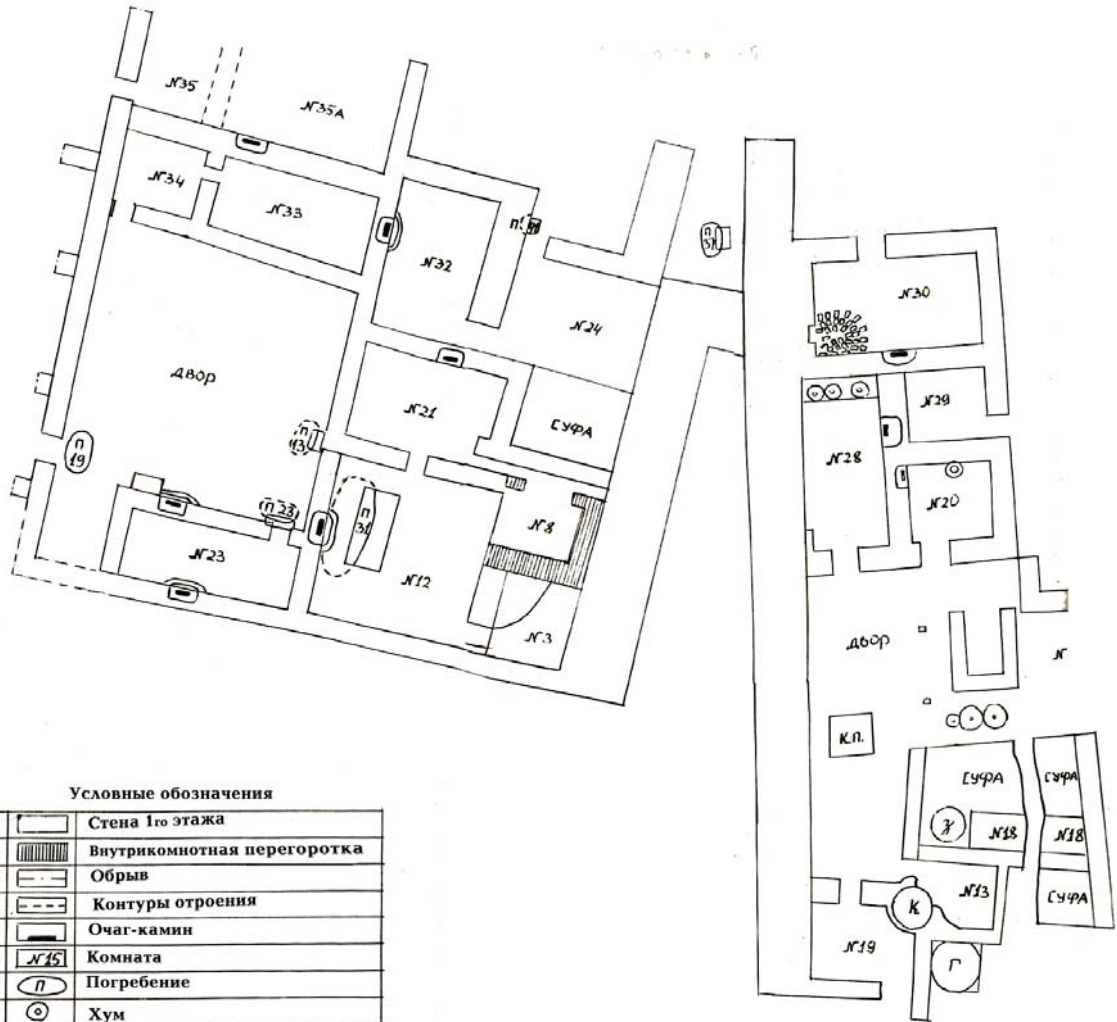

Условные обозначения

1		Стена 1го этажа
2		Внутрикомнатная перегородка
3		Обрыв
4		Контуры отроения
5		Очаг-камин
6		Комната
7		Погребение
8		Хум
9		Остатки керамической печи
10		Хранище для зерна
11		Лунки от столбов
12		Хранище для отмеченной глины
13		Кормушка

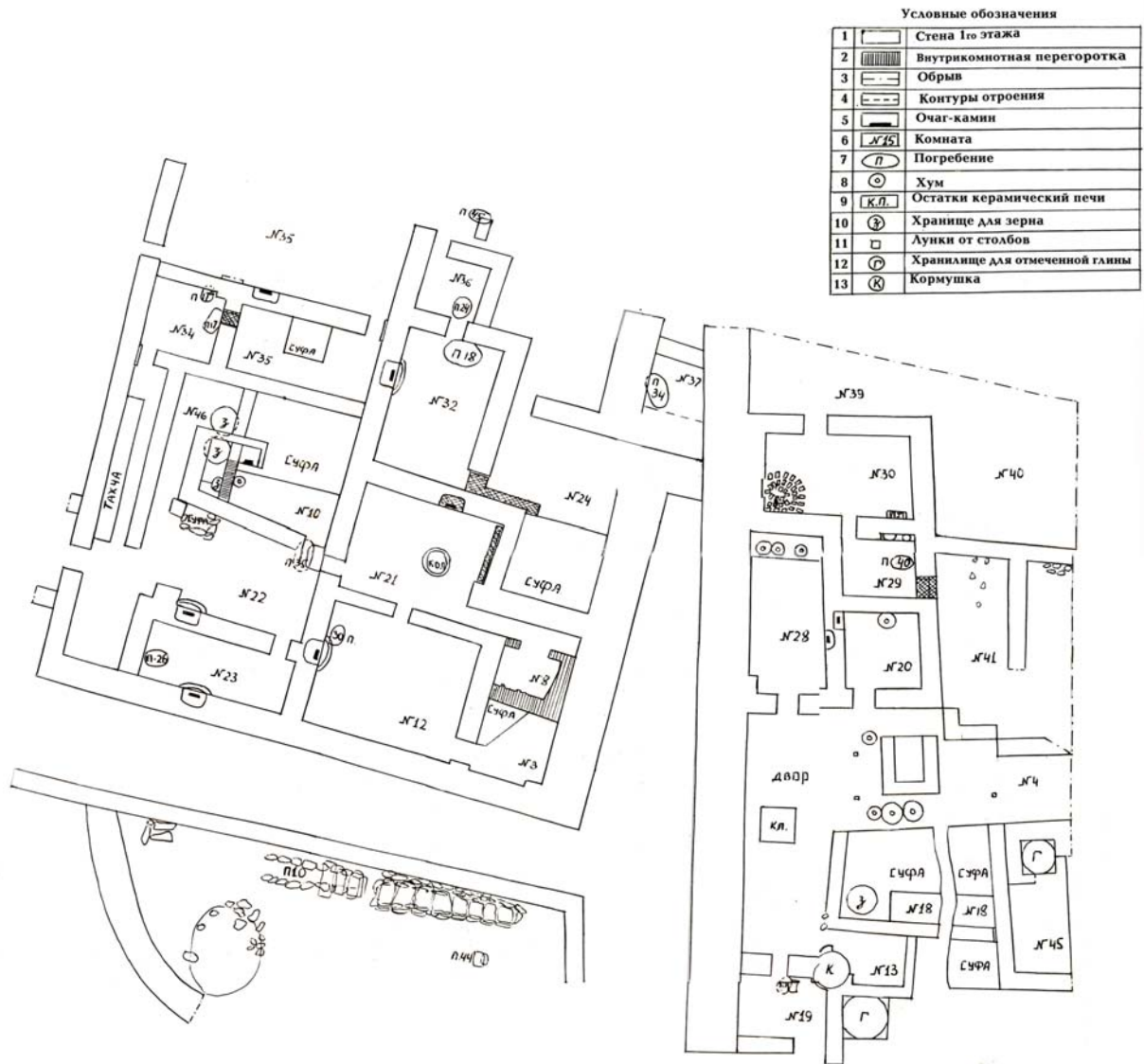

III-строительно планировочный этап

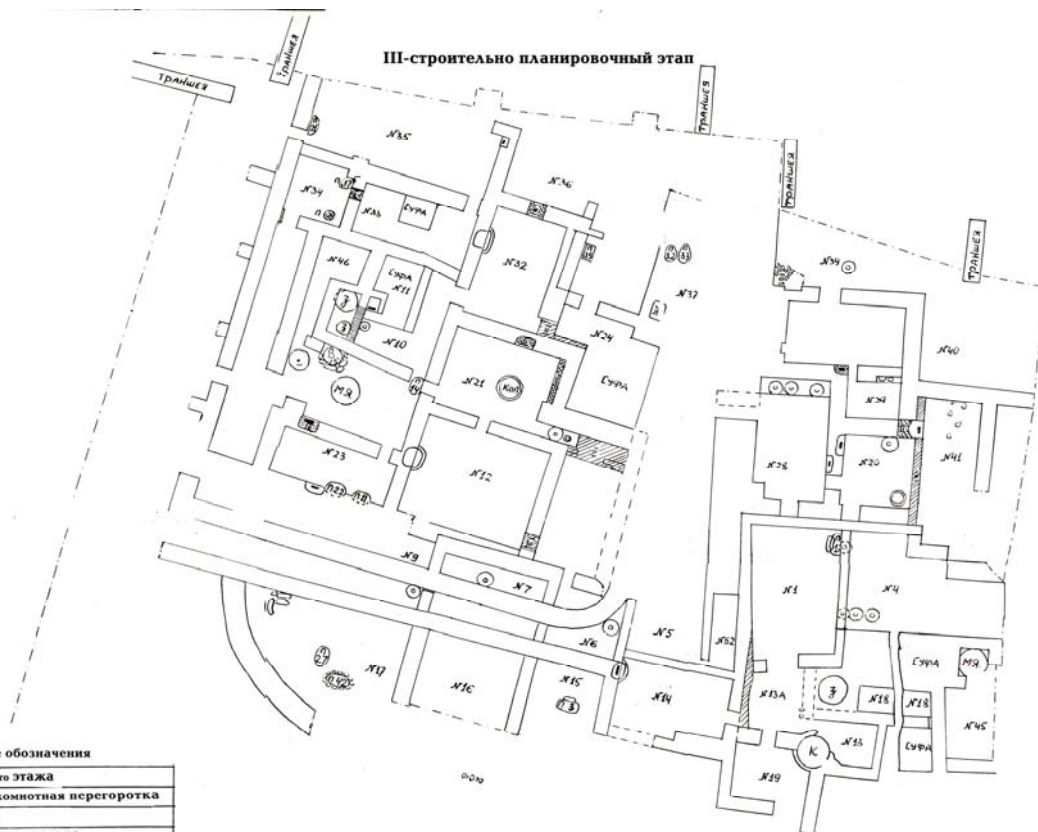

Условные обозначения

1	Сте́на I го этажа
2	Внутрикомнатная перегородка
3	Обрыв
4	Контуры отроения
5	Очаг-камин
6	Комната
7	Погребение
8	Хум
9	Остатки керамической печи
10	Хранище для зерна
11	Лунки от столбов
12	Хранилище для отмеченной глины
13	Кормушка

ЧИСЛОВЫЕ СВОБОДАТКА

1		СТЕНА I ^{го} ЭТАЖА
2		ВнутРИКОМНАТНАЯ ПЕРЕГОРОДКА
3		ВРЫВ
4		КОНТУРЫ СТРОЕНИЯ
5		ПЯТ - КАМНИ
6		КОМНАТА
7		ПОГРИБНИК
8		ХЧМ
9		ВСТАВКИ КЕРАМИЧЕСКОЙ ПЕЧИ
10		ХРАНИЛИЩЕ ДЛЯ ЗЕРНА
11		ЛУЧКИ ОТ СТОЛБОВ
12		ХРАНИЛИЩЕ ДЛЯ ОТМОЩЕНОЙ ГЛИНЫ
13		КОРМУШКА

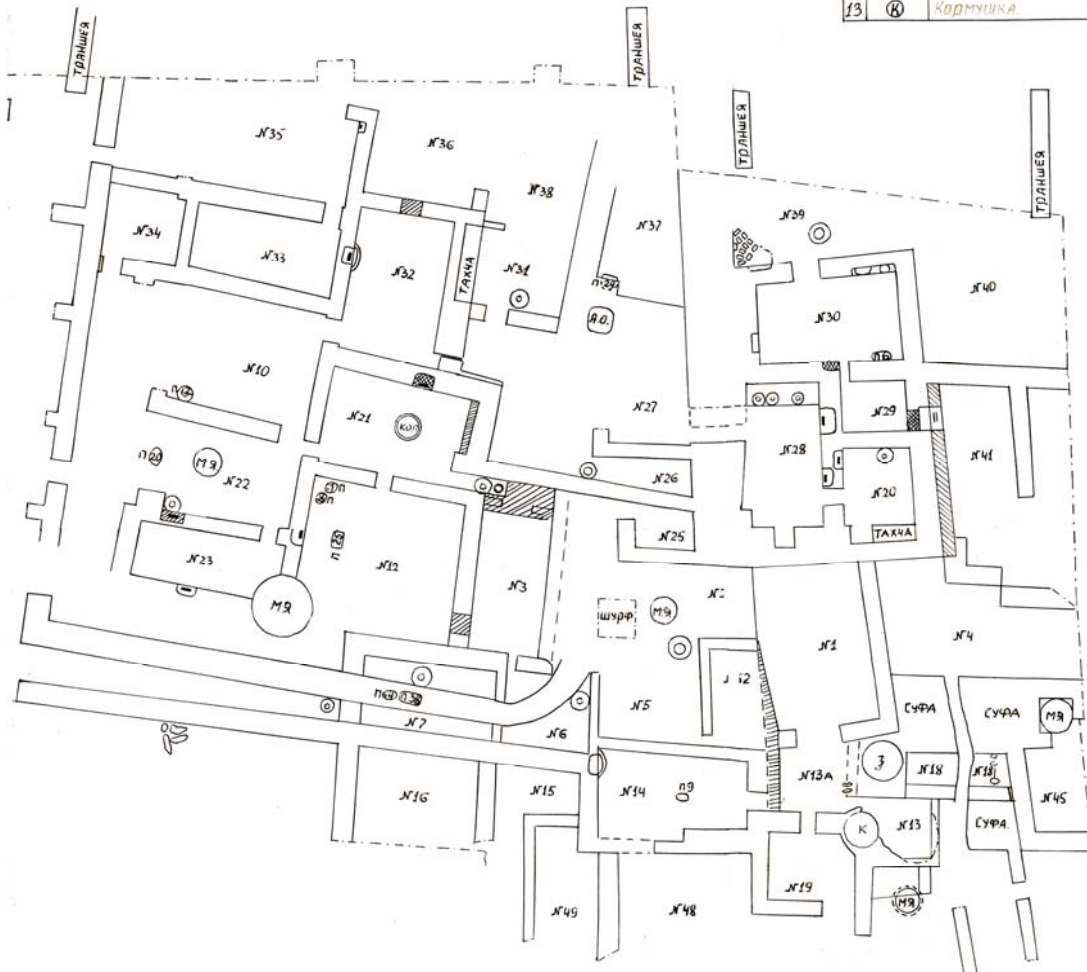

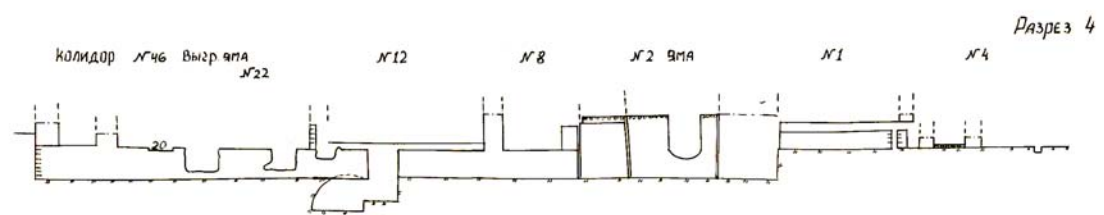
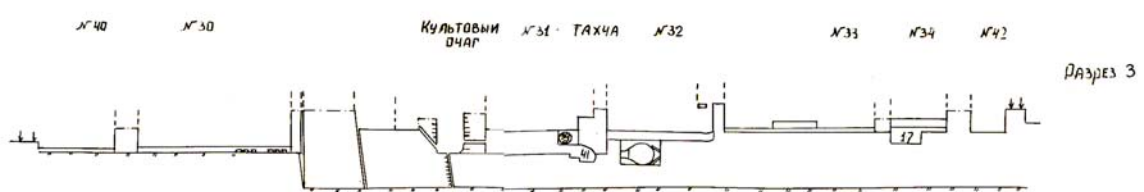
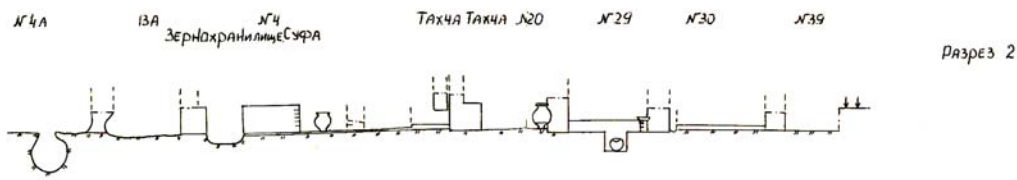
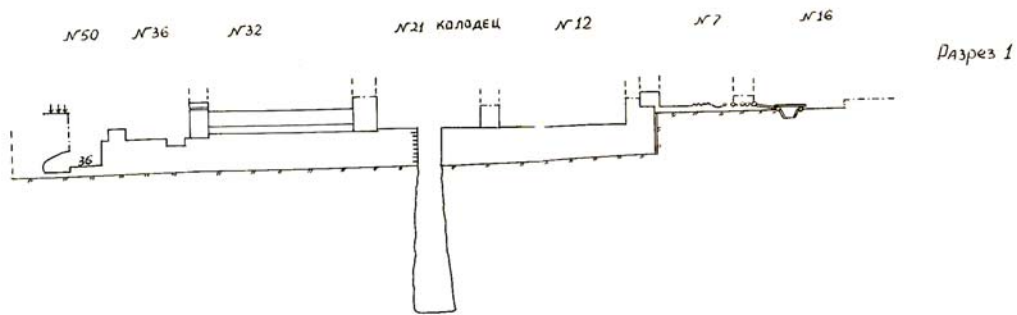



1



2

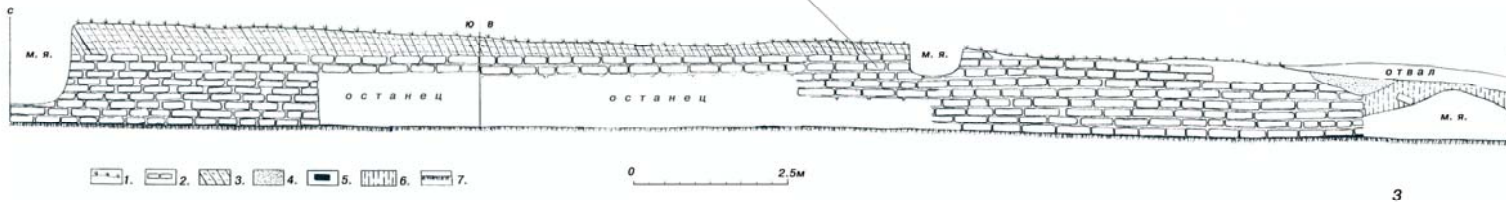

3

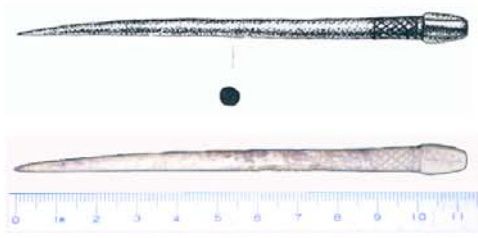

1



2



3

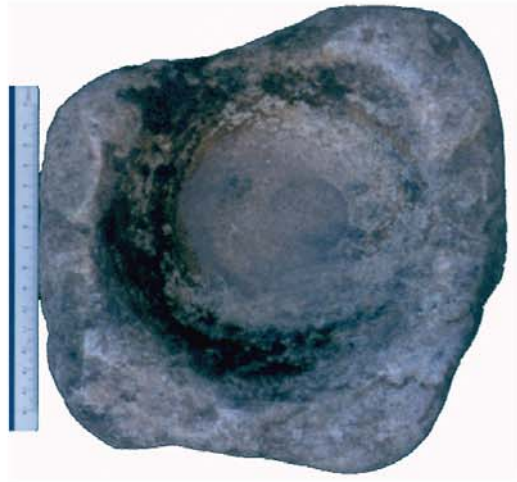

6

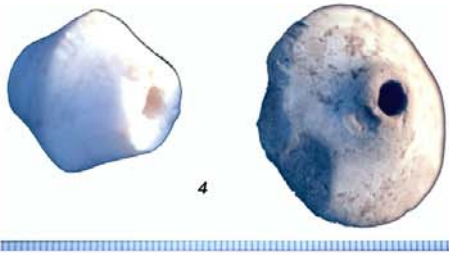

4

5

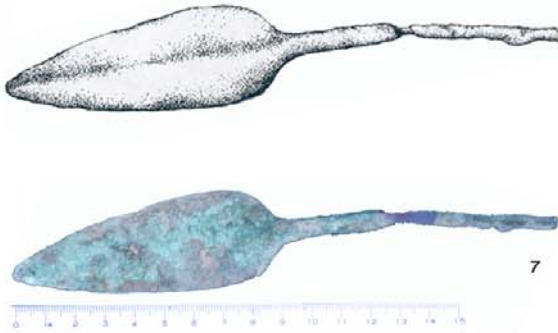

7



8



9



10

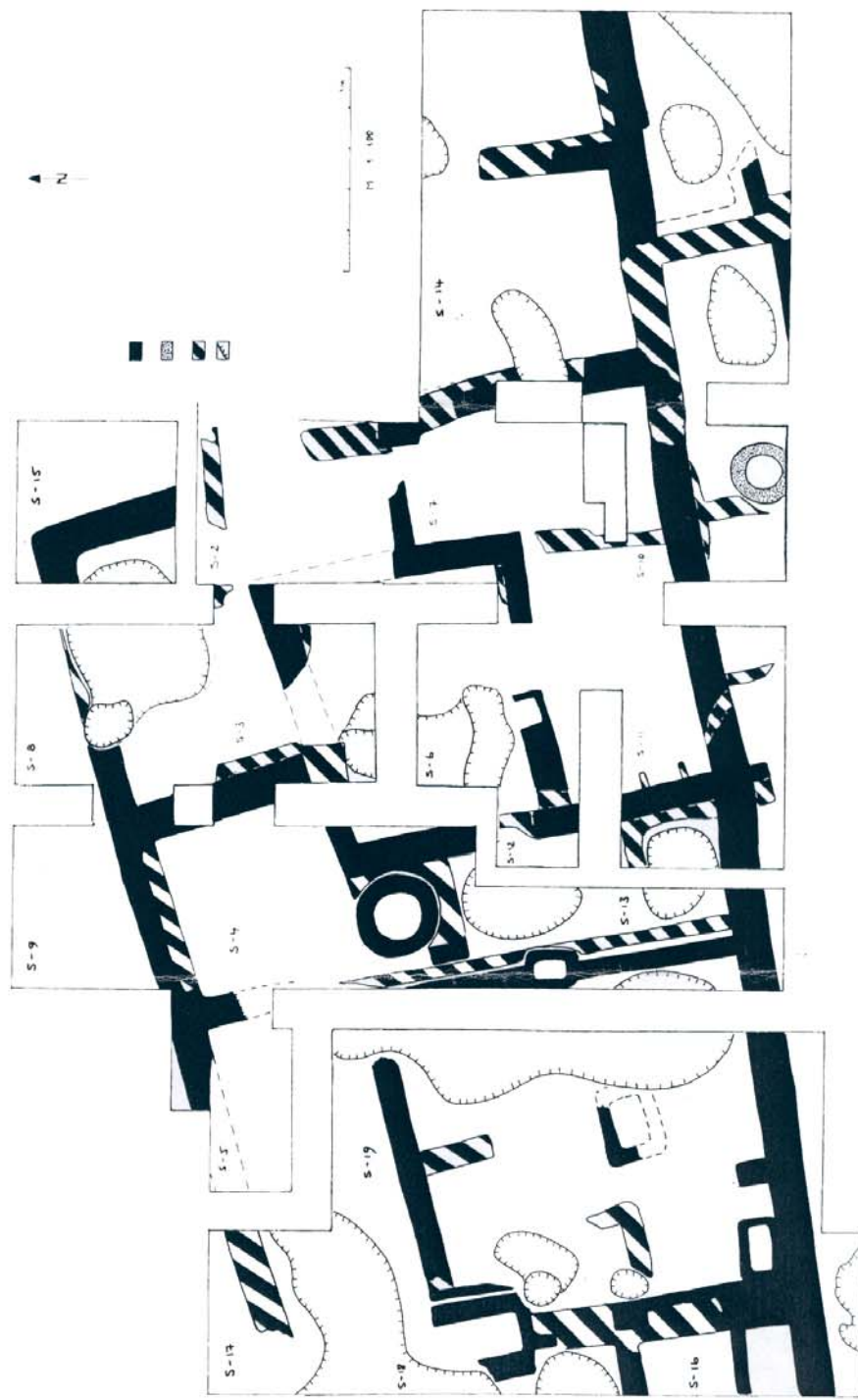

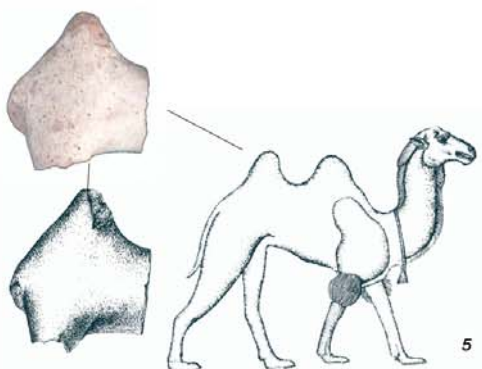
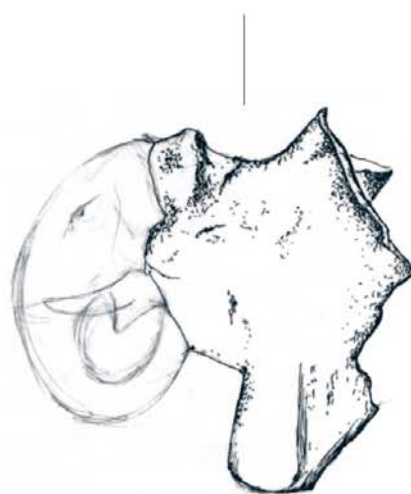
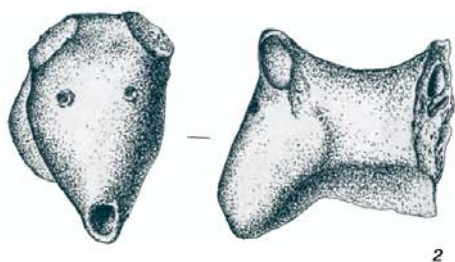
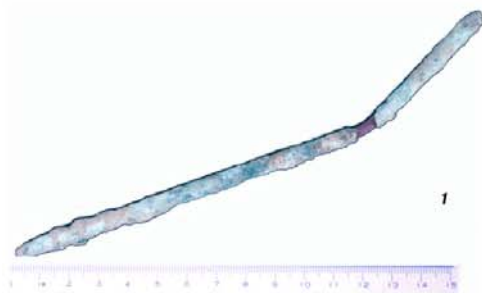

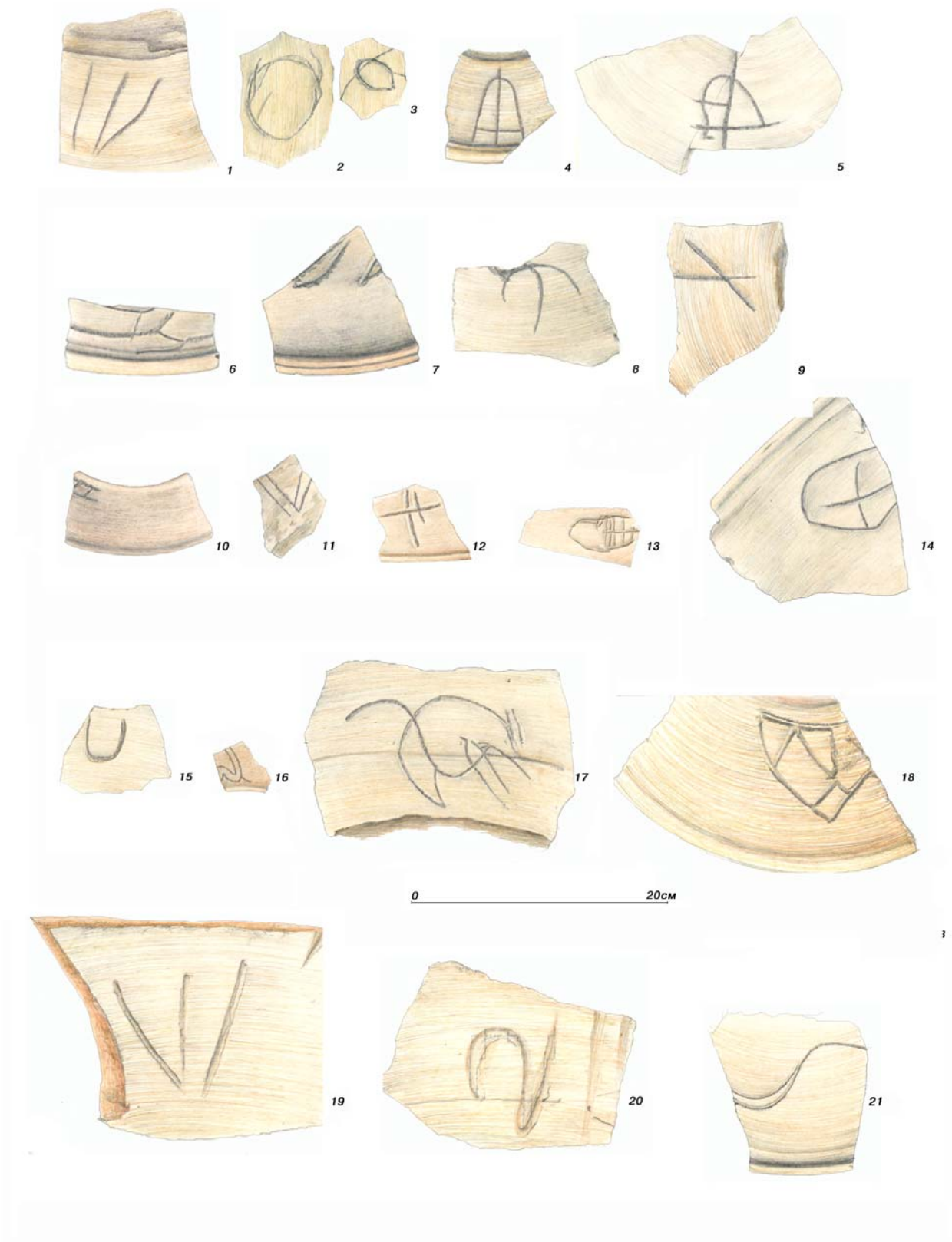

33-расм.

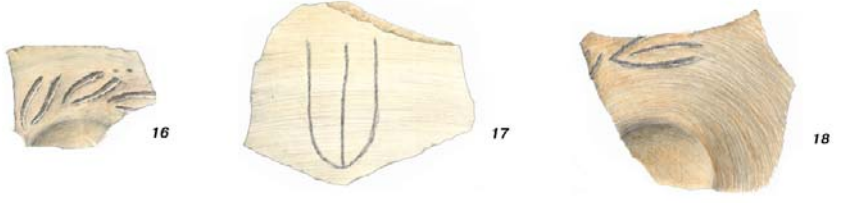
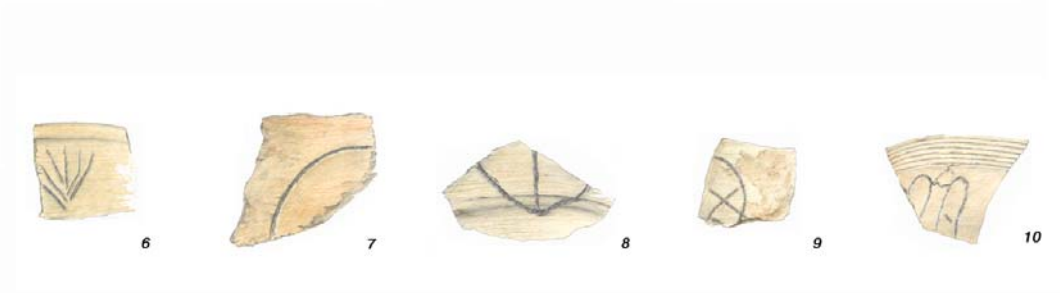
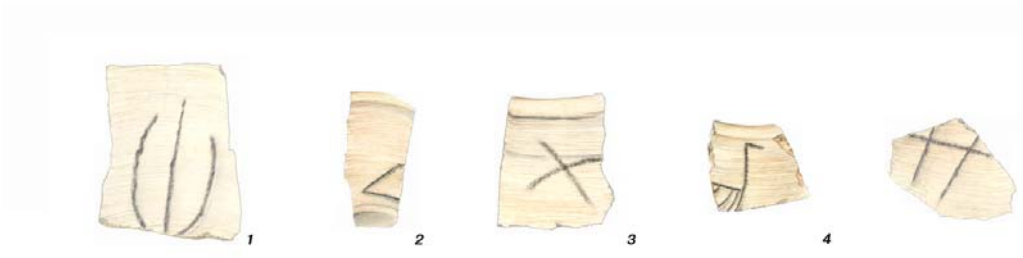

0 20cm



1.	
2.	
3.	
4.	
5.	
6.	
7.	
8.	
9.	
10.	
11.	
12.	

13.	
14.	
15.	
16.	
17.	
18.	
19.	
20.	
21.	
22.	

23.	
24.	
25.	
26.	
27.	
28.	
29.	
30.	
31.	
32.	
33.	
34.	
35.	

36.	
37.	
38.	
39.	
40.	
41.	
42.	
43.	
44.	
45.	
46.	



1



2



3



4



5



6



7



8

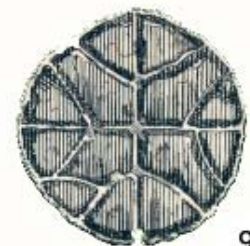

9

0 5CM

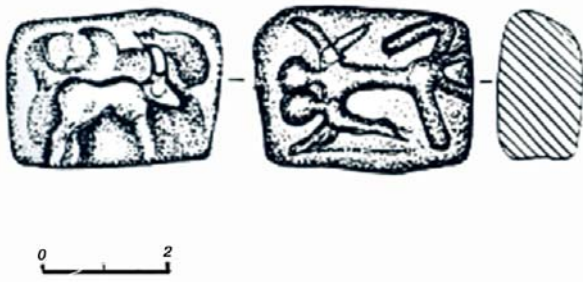

1

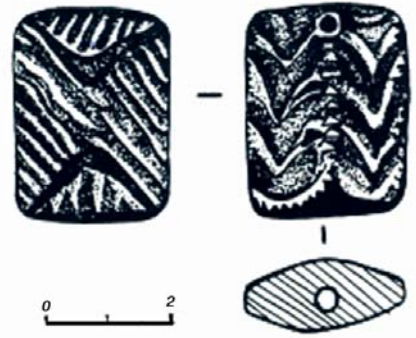

2



3



4



5



6



7



8



9

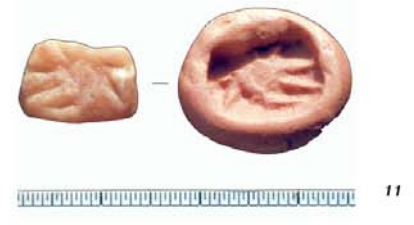
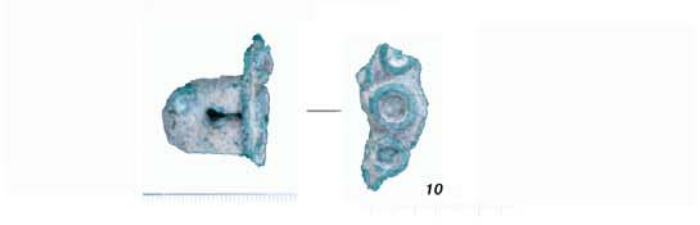
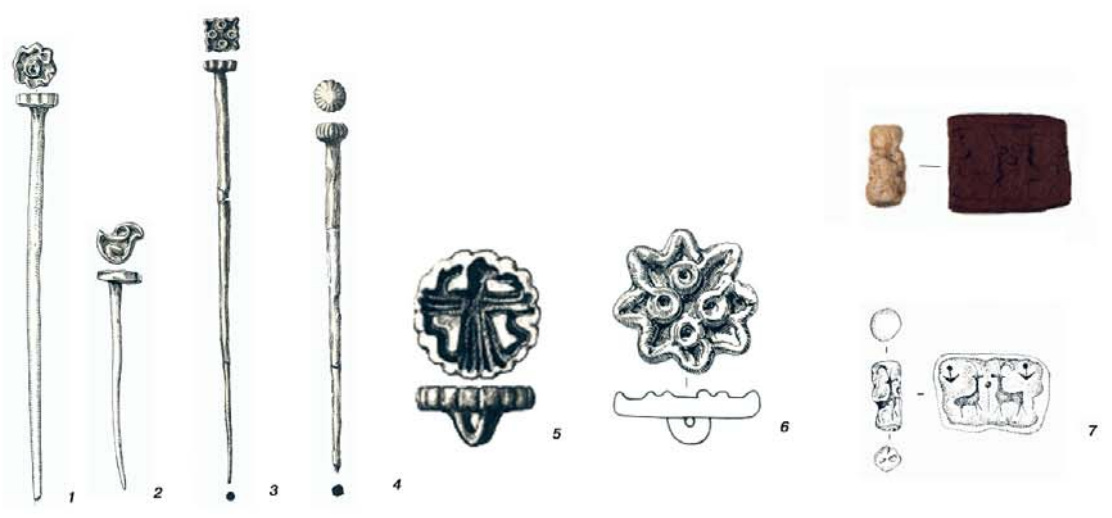



1

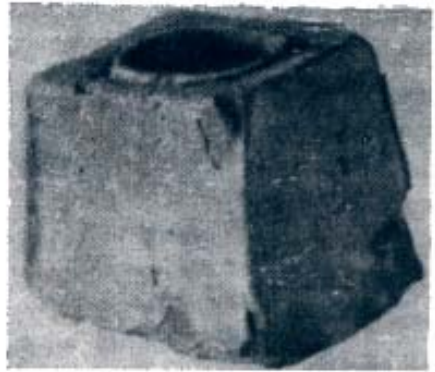

4



2



5



3



6

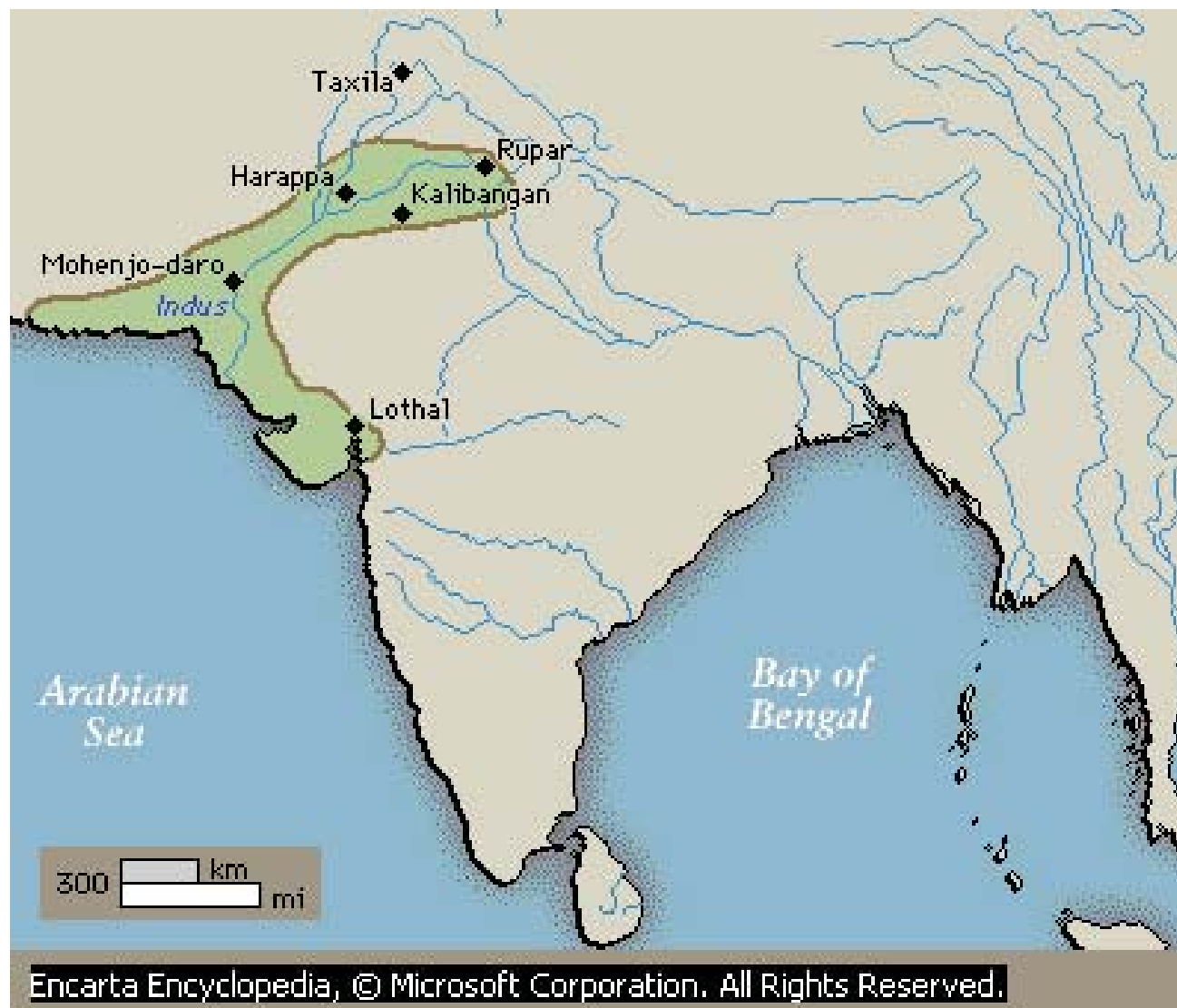

39(a)-рaм.

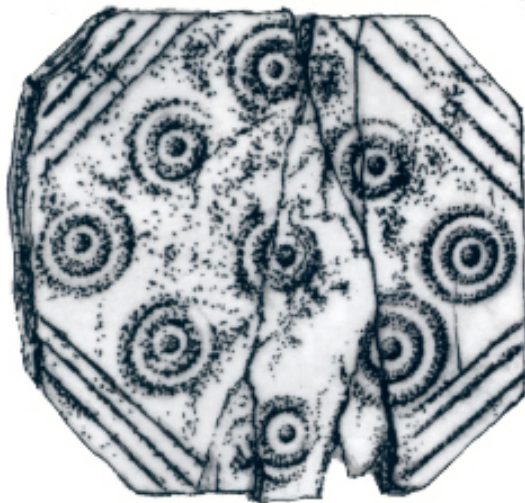

1

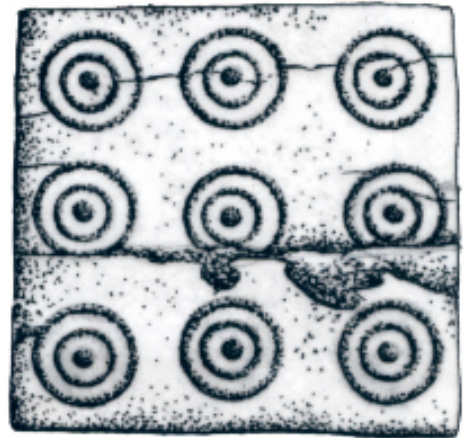

2

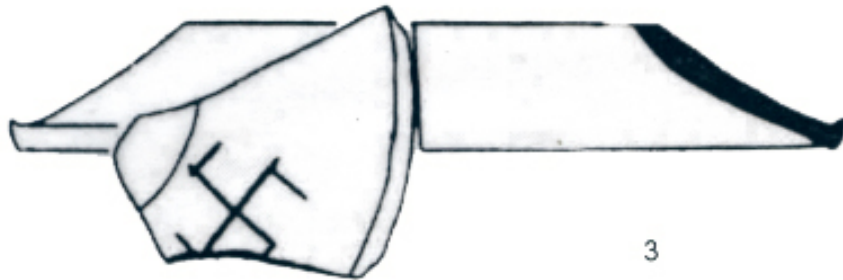

3



4



5

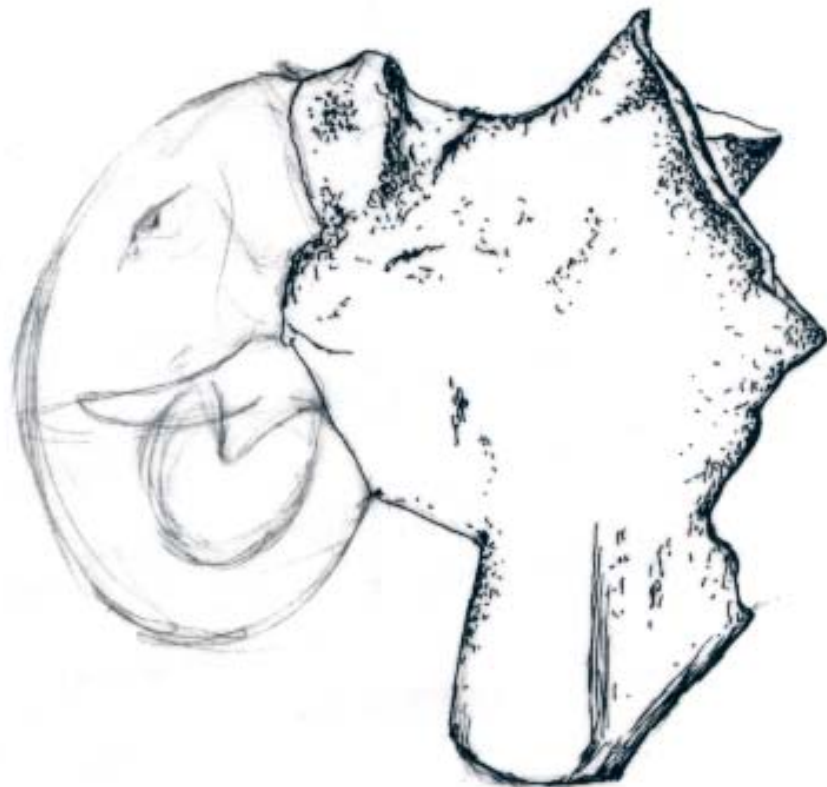

1



2

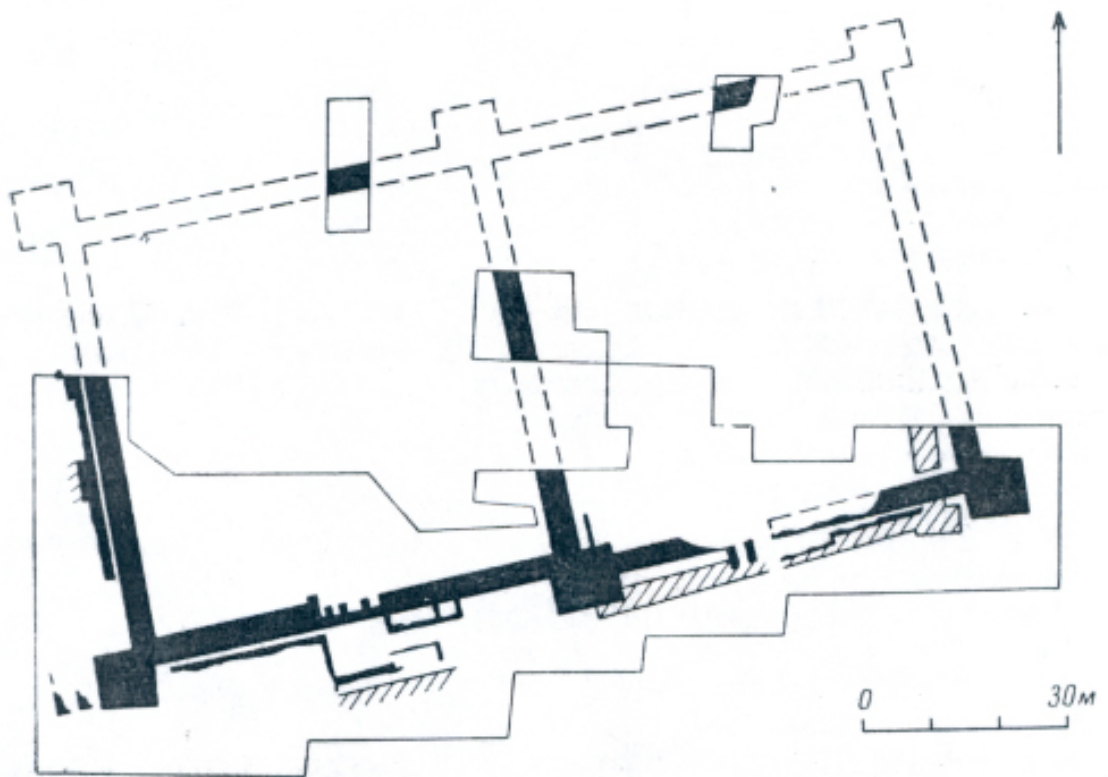
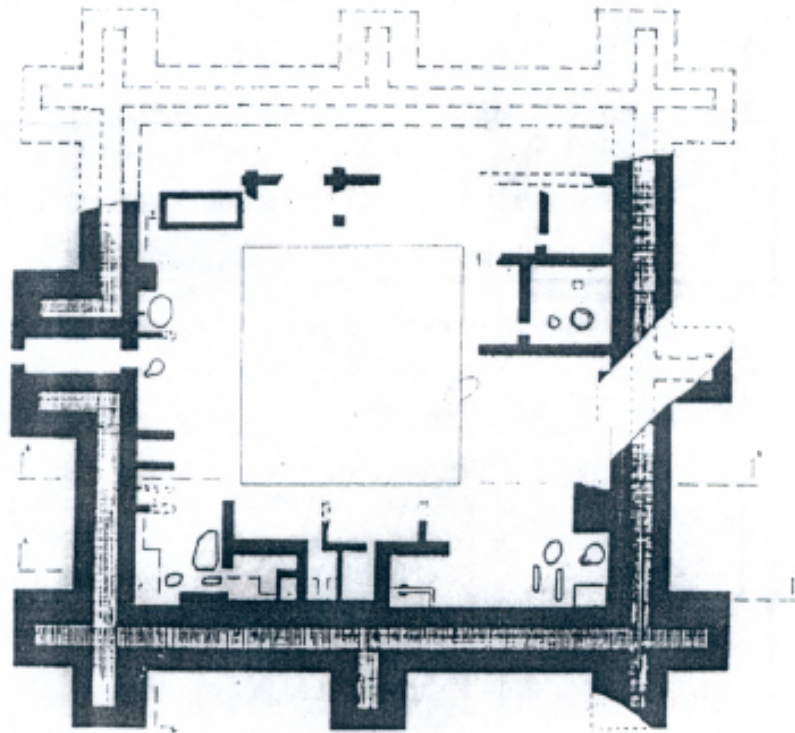

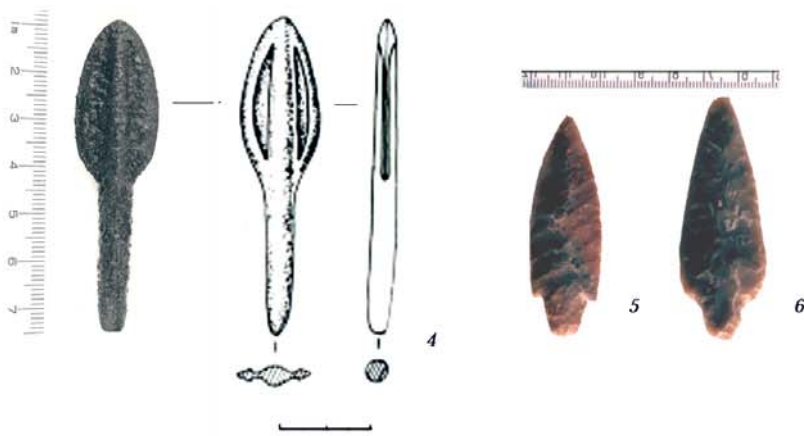
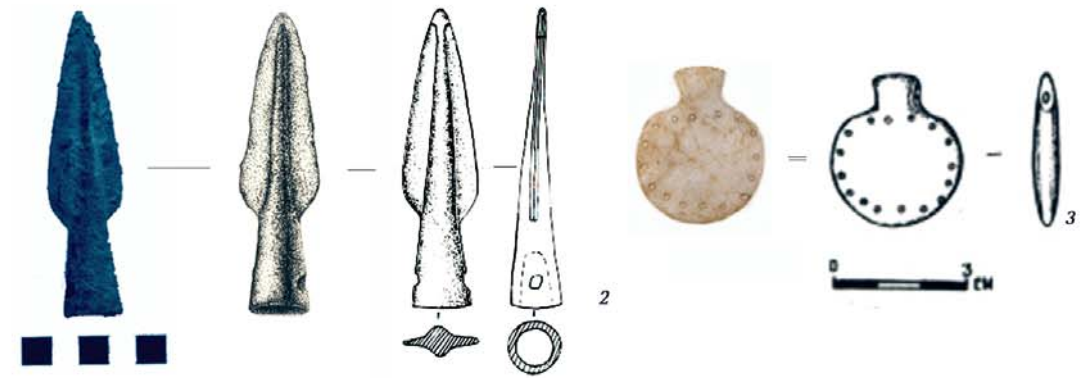
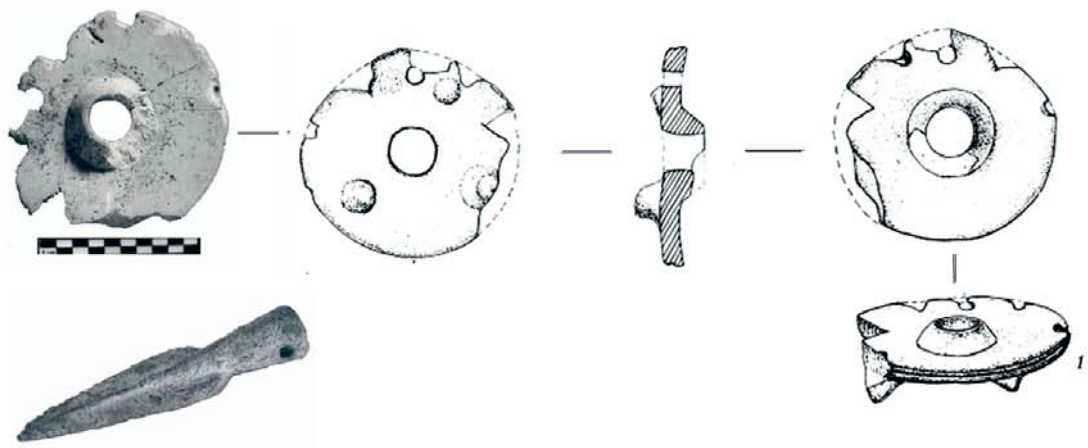



1

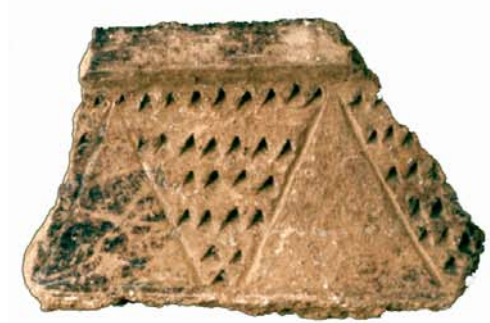

2



3



4

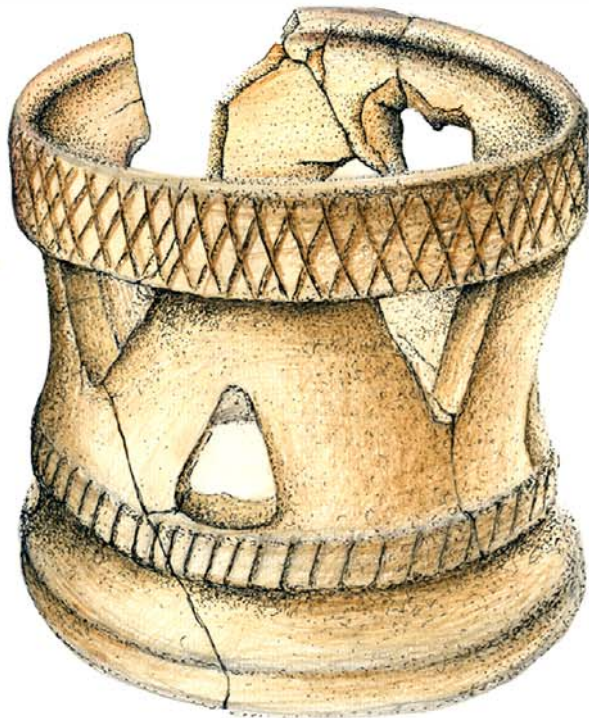

5



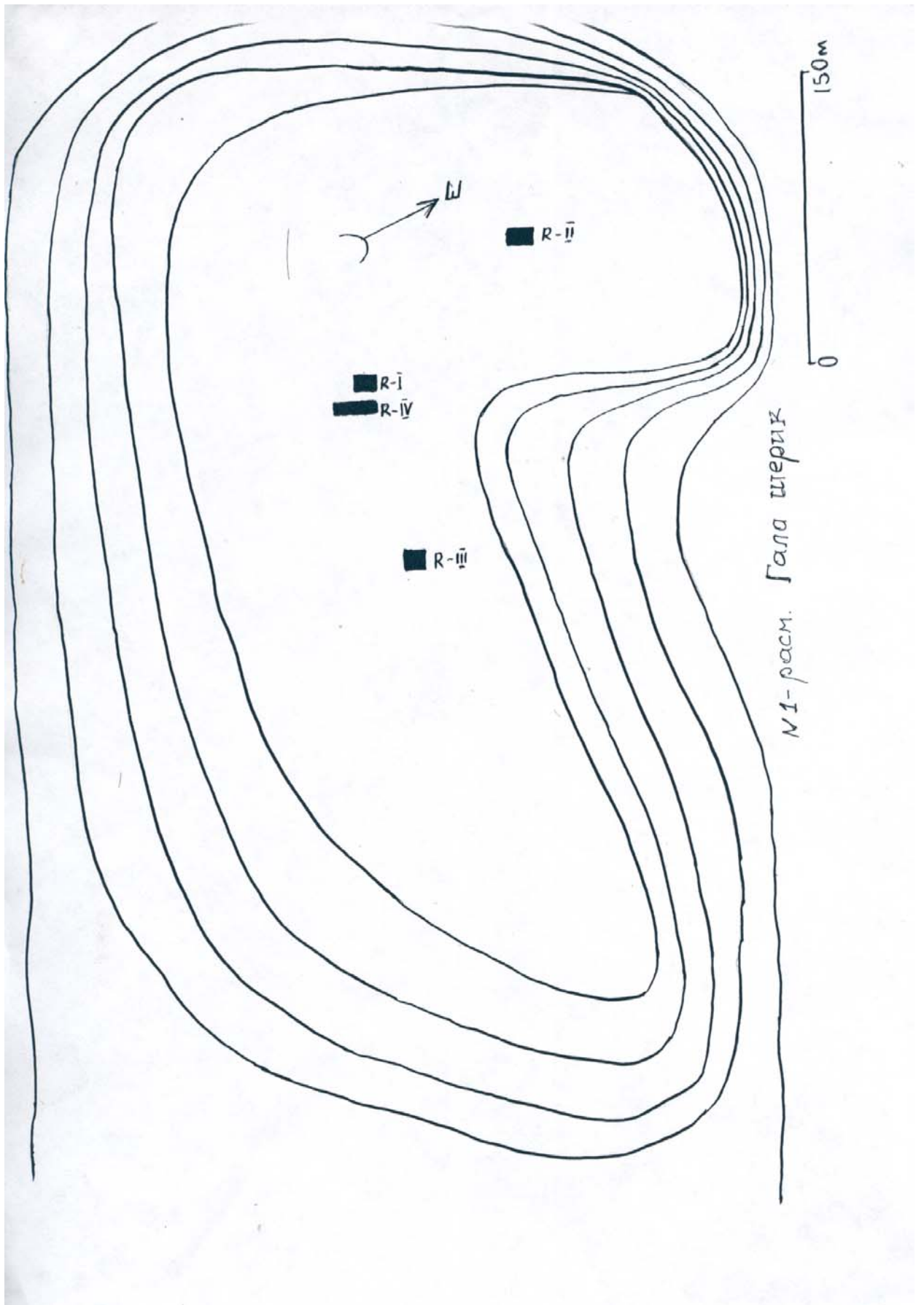



0 3 cm

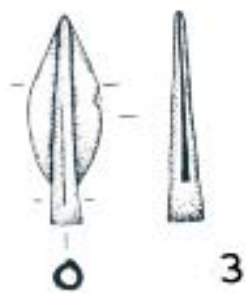

0 3 cm

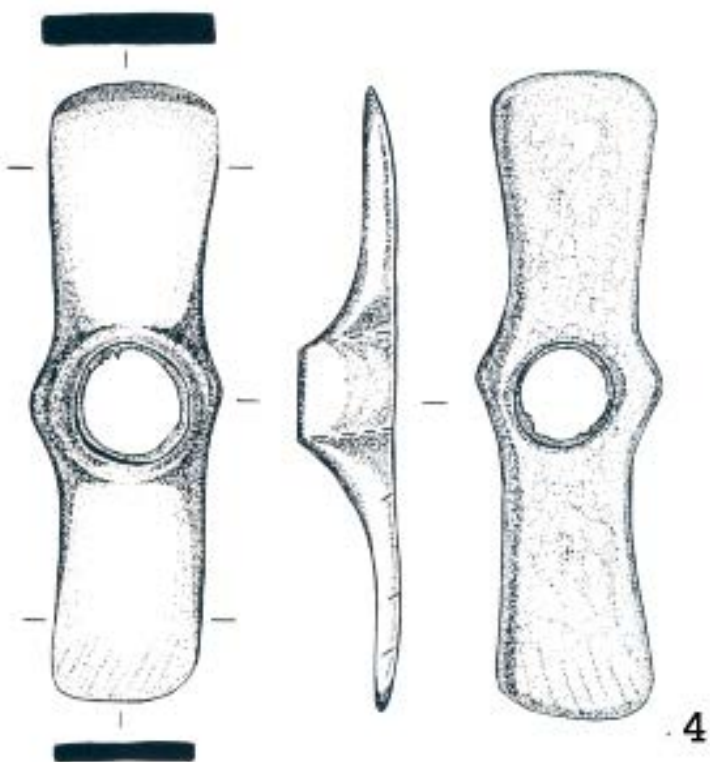

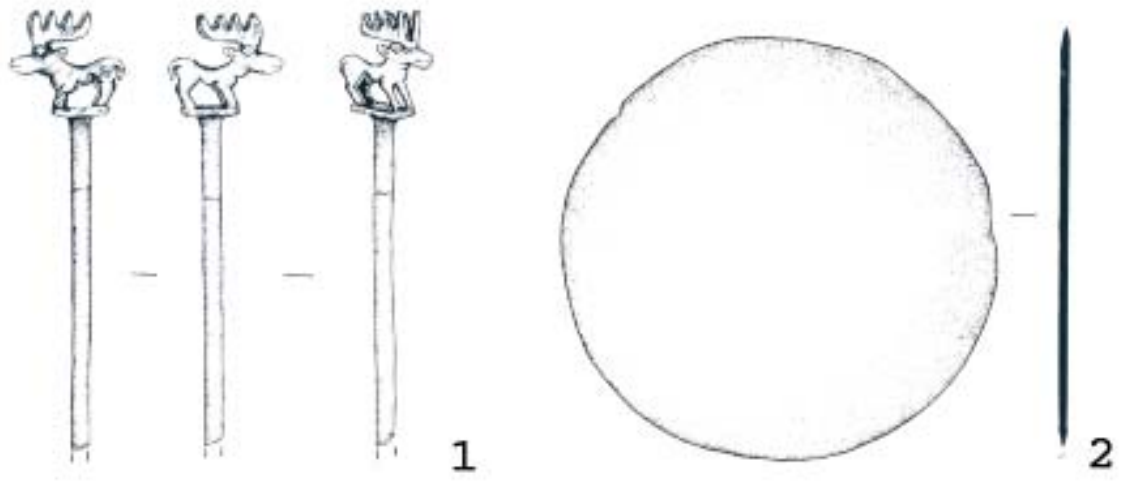

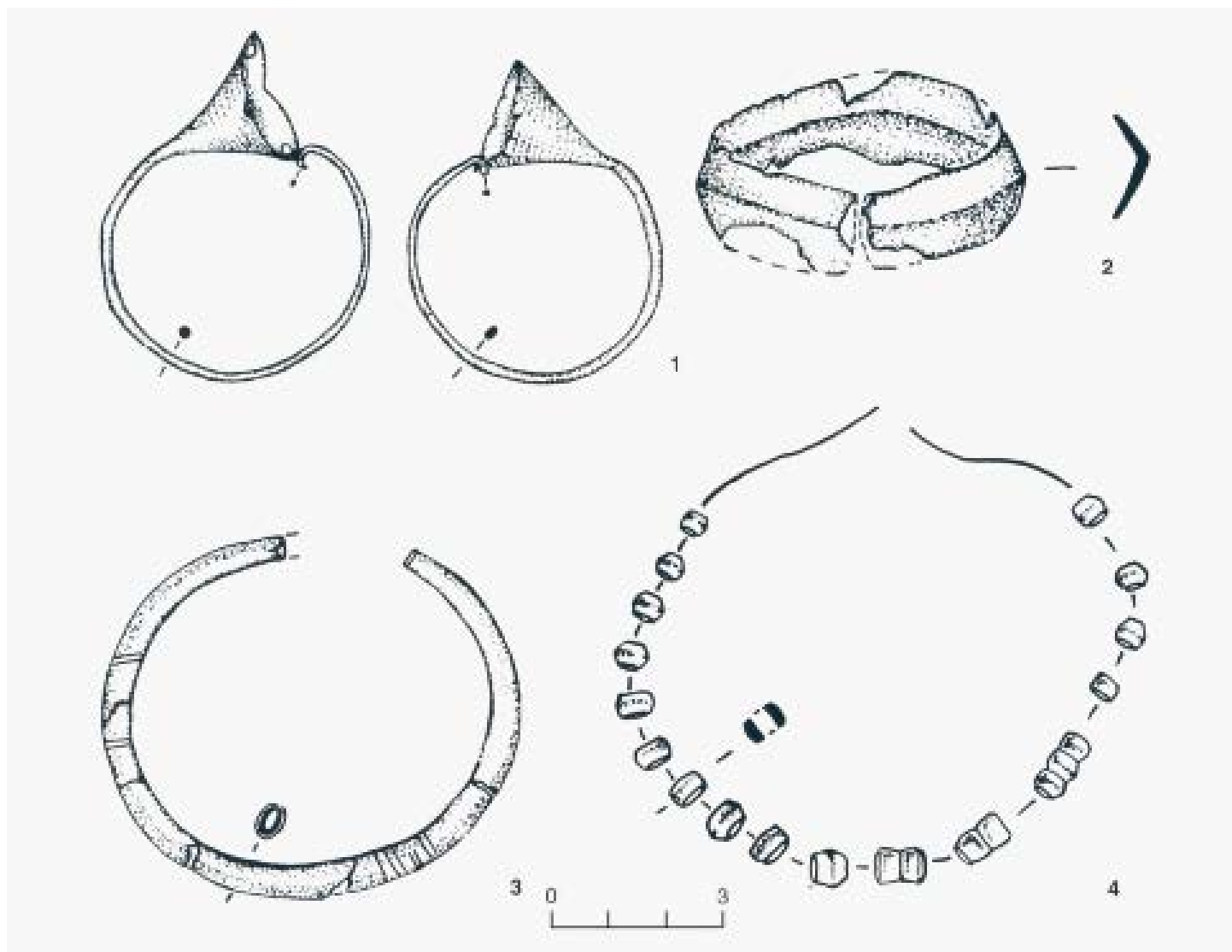

49-расм.

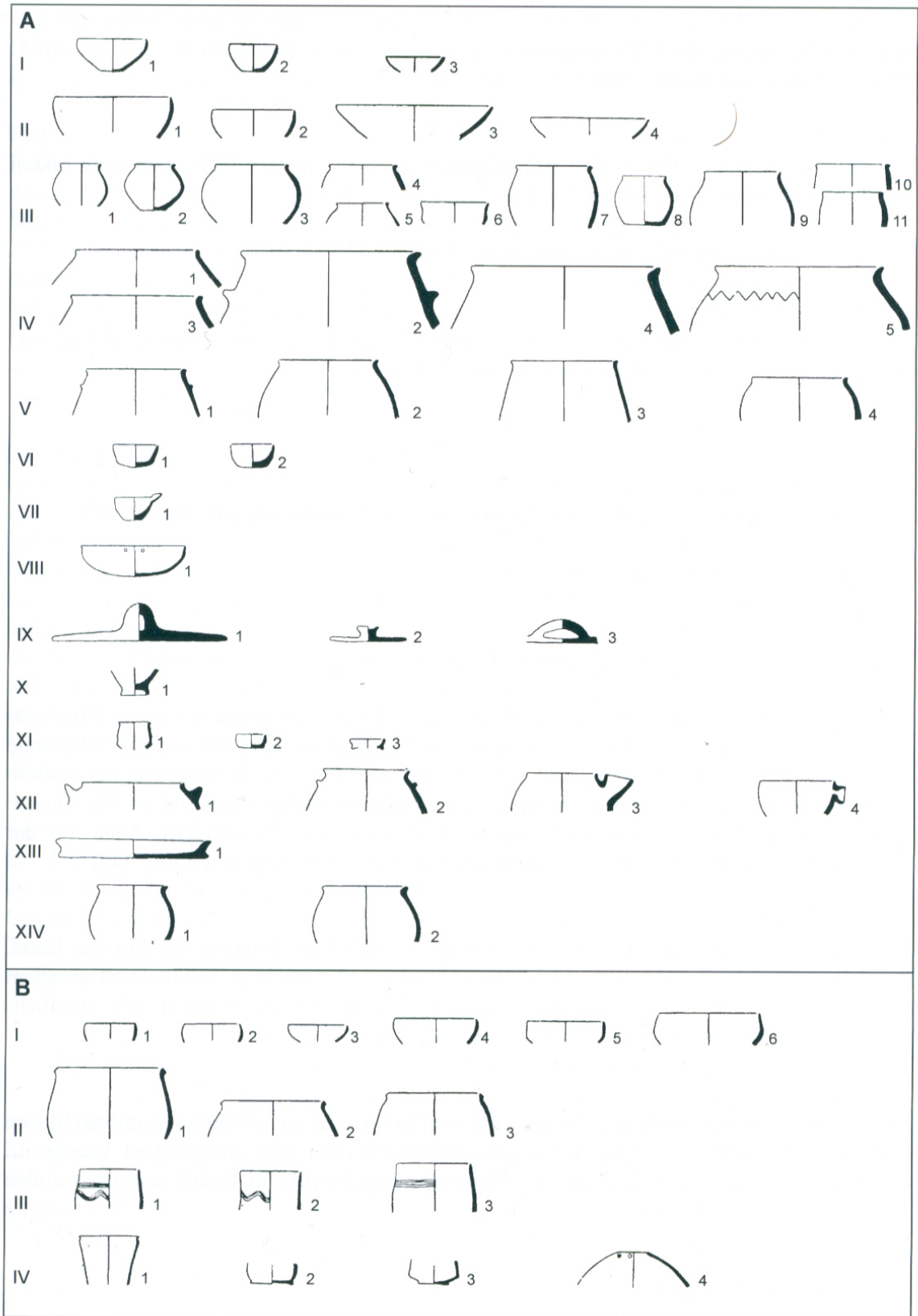

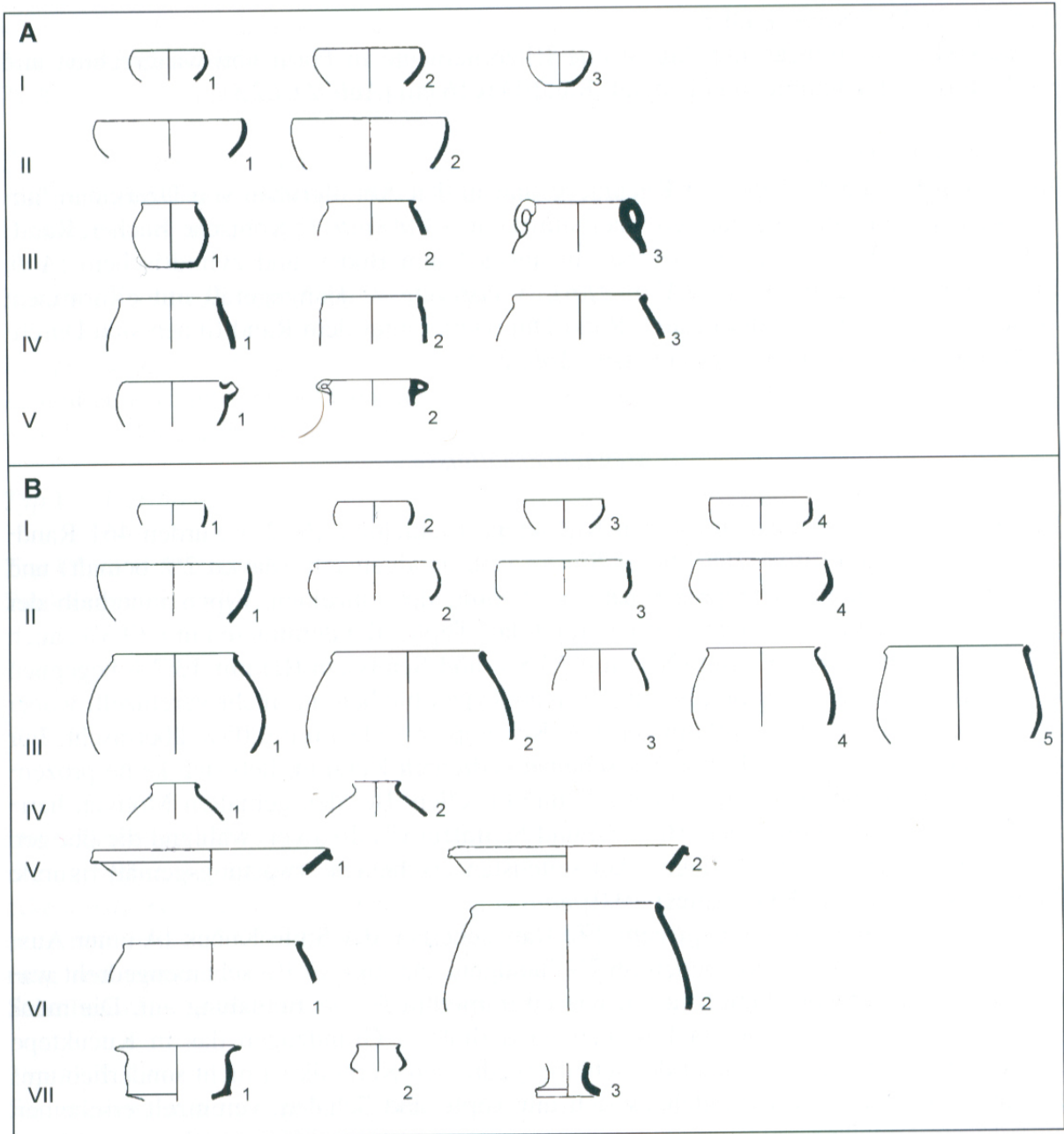

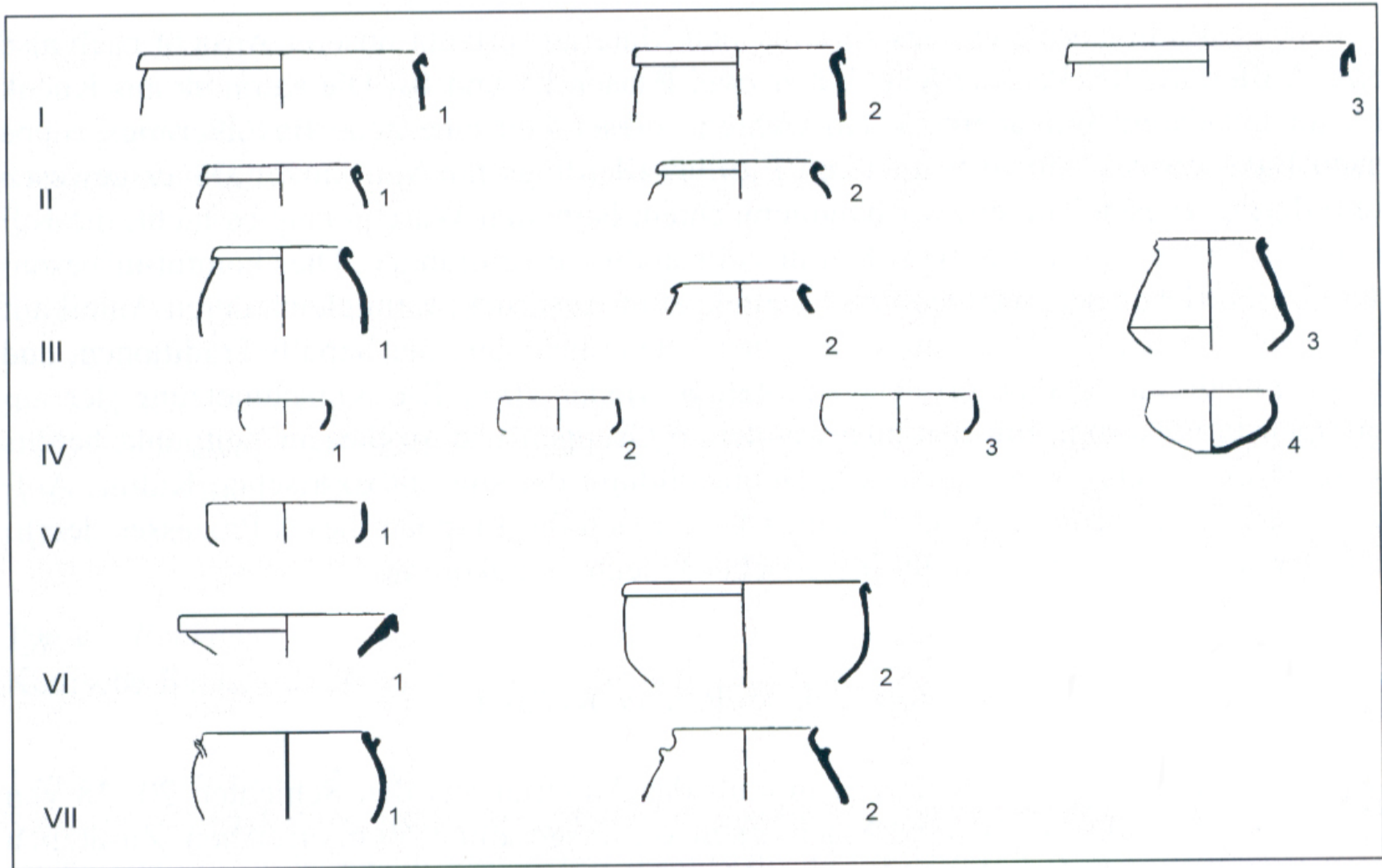

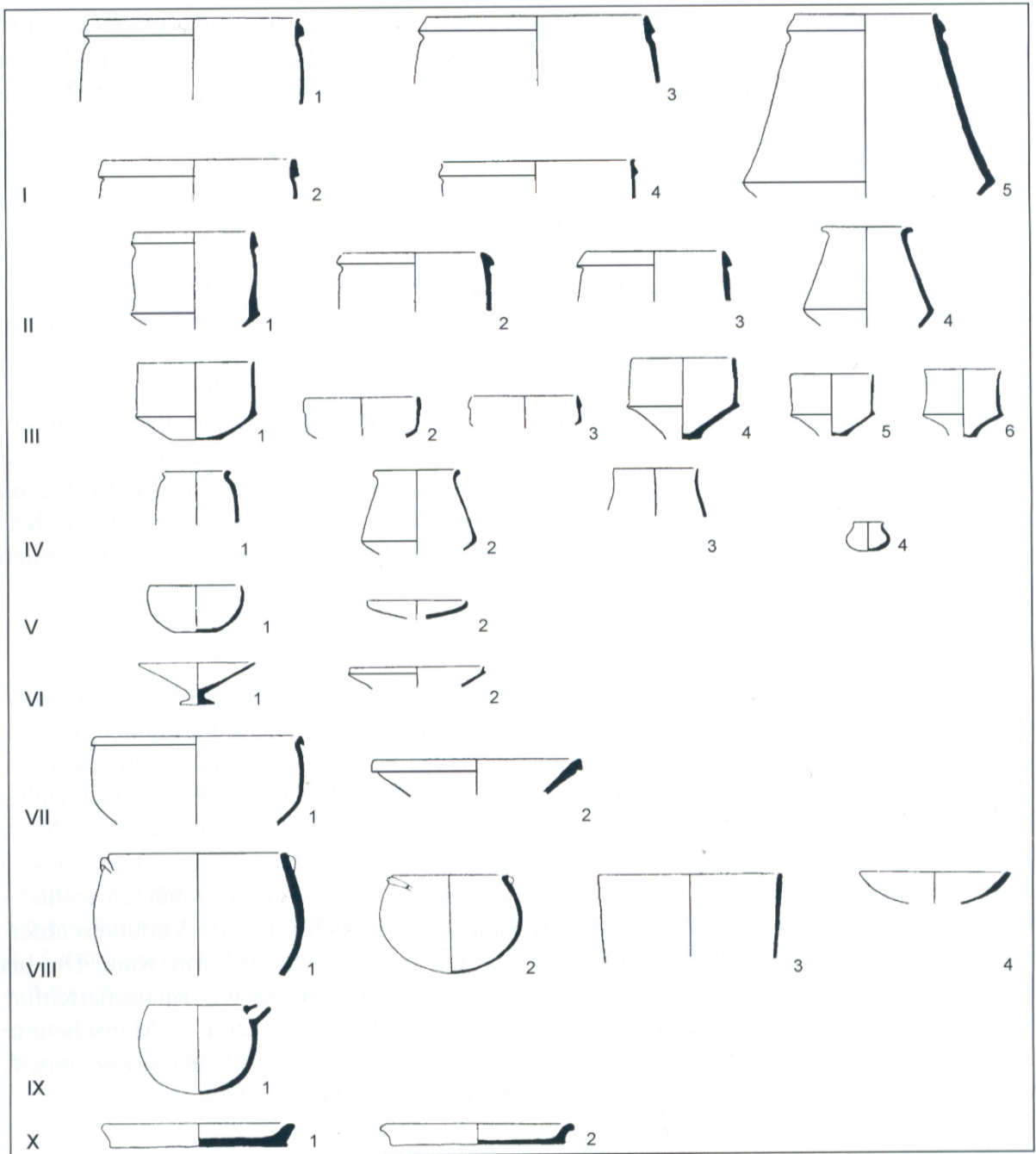

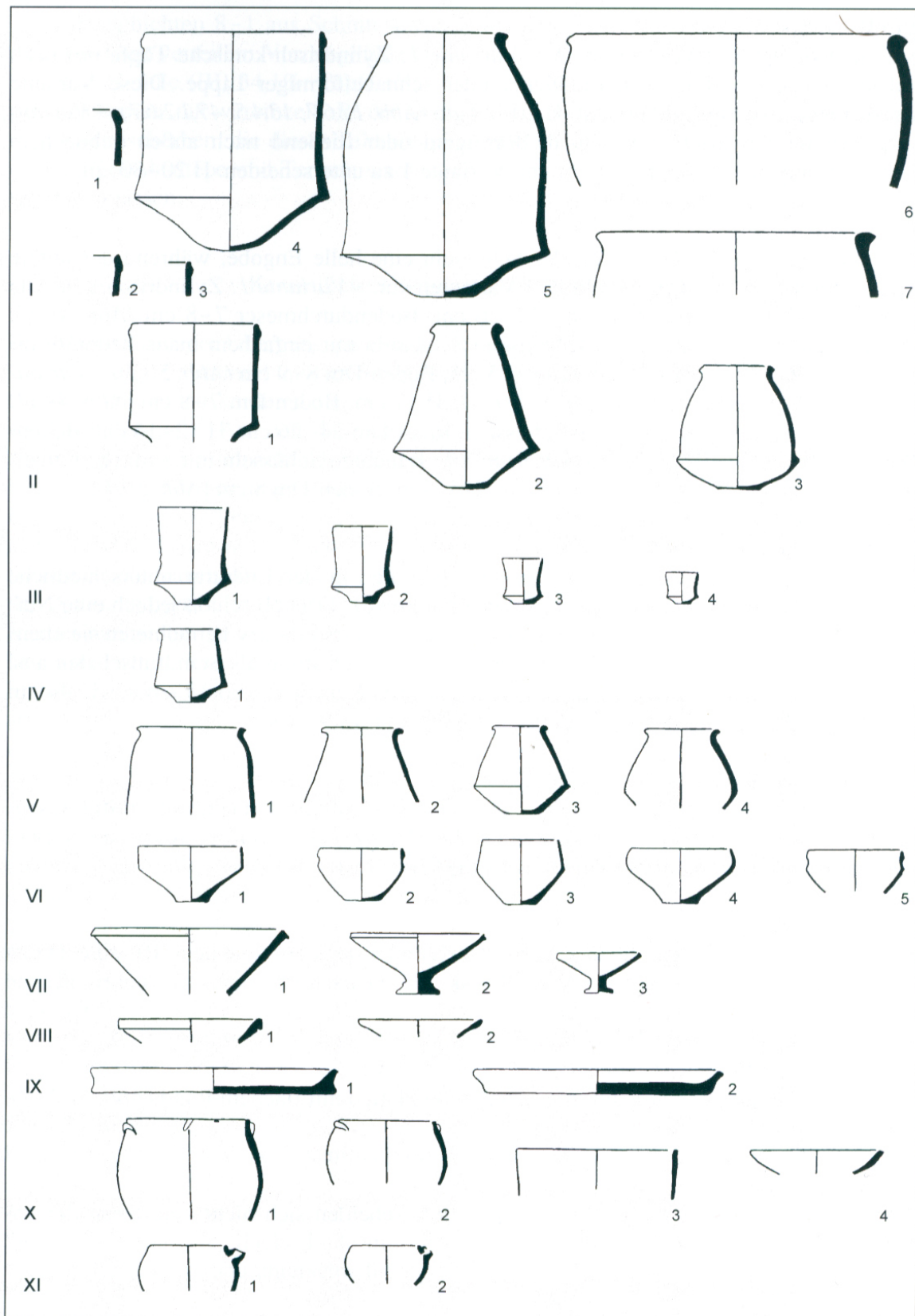

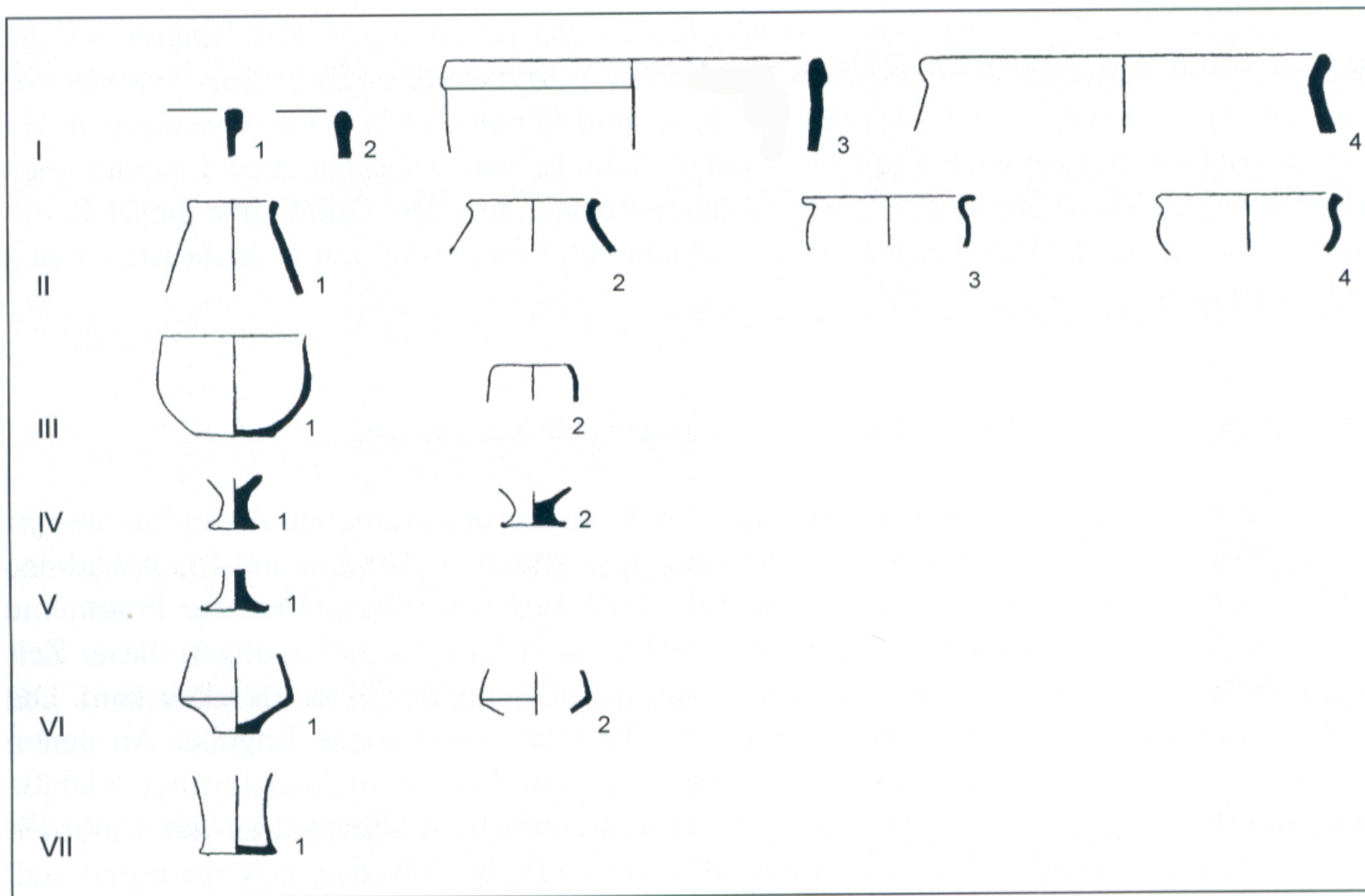

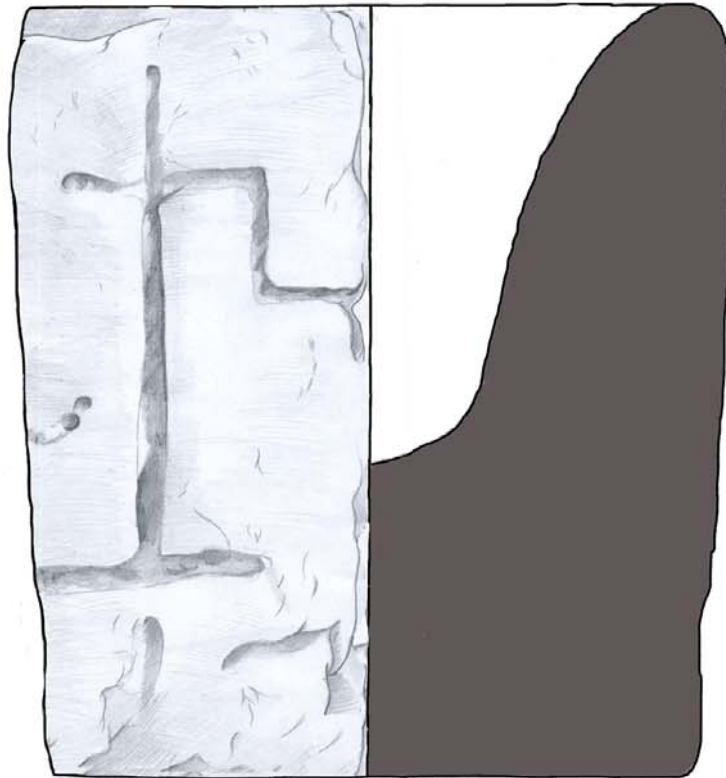
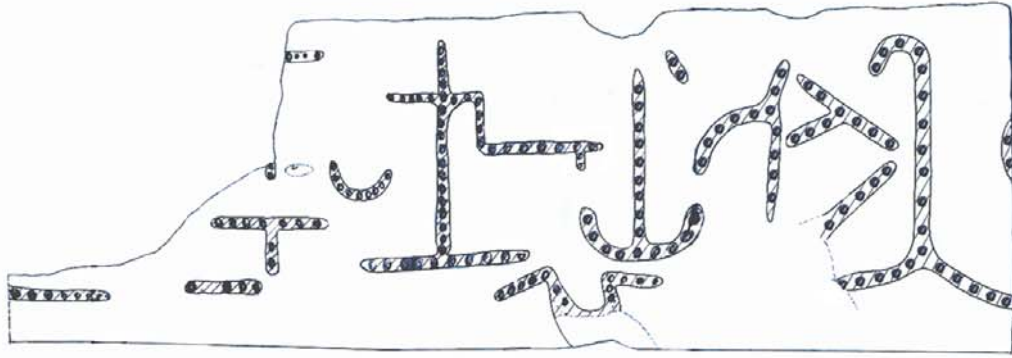

0 20cm